



Konstruktionsnachweis 703

Abschottung mit der
PROMASTOP[®]-FC-Brandschutzmanschette

Bautechnischer Brandschutz

Stand 14.10.2024



Inhaltsverzeichnis zum Promat-Konstruktionsnachweis 703

- **Leistungserklärung Nr. 0761-CPF-14/0089-2014/7** vom 30.07.2014

- **Klassifizierungsbericht Nr. 13061206-A,Rev1** (IBS Linz) vom 06.07.2017

LEISTUNGSERKLÄRUNG

Datum der Ausstellung: 30/07/2014
Ersetzt: Nr. --- - CPR --/---- - JJJJ/# vom: TT/MM/JJJJ

Nr. 0761-CPR-14/0089-2014/7

1	Eindeutiger Kenncode des Produkttyps: PROMASTOP[®]-FC																																																
2	Typen- oder Chargennummer: wie auf der Verpackung des Produkts angegeben																																																
3	Vorgesehene Verwendungszwecke: wie angegeben in der ETA-14/0089: 3.1 – PROMASTOP [®] -FC ist eine Brandschutzmanschette welche als Abschottung von brennbaren und nichtbrennbaren Rohrleitungen (mit und ohne brennbarer Isolierung) in feuerwiderstandsfähigen Decken und Wänden verwendet wird. 3.2 – Das Produkt ist vorgesehen für: - Verwendung in Innenbereichen mit anderen Feuchtigkeitsklassen als der Z ₁ , ohne Temperaturen unter 0°C (TR 024:2009, Klasse Z ₂). - Verwendung in Innenbereichen mit hoher Luftfeuchtigkeit, ohne Temperaturen unter 0°C (TR 024:2009, Klasse Z ₁) - Verwendung bei Temperaturen zwischen -20°C und +70°C, ohne UV-Einwirkung und Regen (TR 024:2009, Klasse Y ₂) - Verwendung bei Temperaturen zwischen -20°C und +70°C, mit UV-Einwirkung aber ohne Einwirkung von Regen (TR 024:2009, Klasse Y ₁)																																																
4	Name und Kontaktanschrift des Herstellers: <div style="text-align: center;"> Promat GmbH St.-Peter-Straße 25 4021 Linz Österreich Werk: 15 www.promat.at </div>																																																
5	Bevollmächtigte: nicht anwendbar.																																																
6	System oder Systeme zur Bewertung und Überprüfung der Leistungsbeständigkeit (BÜLB): siehe Tabelle unter Abschnitt 9.																																																
7	Das Bauprodukt ist nicht durch eine harmonisierte Produktnorm abgedeckt.																																																
8	Die Leistungserklärung betrifft ein Bauprodukt, für das eine Europäische Technische Bewertung (ETA) ausgestellt worden ist. Das Österreichische Institut für Bautechnik (OIB, Österreich) hat eine Europäische Technische Bewertung mit der Nummer ETA-14/0089 für dieses Produkt auf Basis der ETAG 026-1 und ETAG 026-2 ausgestellt. <div style="text-align: center;"> Notifizierte Zertifizierungsstelle: 0761 (MPA Braunschweig) Zertifikat / Bescheinigung der Leistungsbeständigkeit 0761 - CPR - 0399 </div>																																																
9	<table border="1" style="width: 100%; border-collapse: collapse;"> <thead> <tr> <th style="width: 35%;">Erklärte Leistung</th> <th style="width: 15%;">BÜLB Systeme</th> <th style="width: 30%;">Leistung</th> <th style="width: 20%;">Harmonisierte technische Spezifikation</th> </tr> </thead> <tbody> <tr> <td colspan="4">Wesentliche Merkmale</td> </tr> <tr> <td colspan="4">GA1: Mechanische Festigkeit und Standsicherheit: nicht relevant.</td> </tr> <tr> <td colspan="4">GA2: Brandschutz</td> </tr> <tr> <td>Brandverhalten:</td> <td style="text-align: center;">1</td> <td>E.</td> <td rowspan="2" style="text-align: center; vertical-align: middle;">ETA-14/0089</td> </tr> <tr> <td>Feuerwiderstand:</td> <td style="text-align: center;">1</td> <td>Diese Eigenschaft hängt vom geprüften System ab. Die Leistung des Produkts in jeder einzelnen geprüften Bauart wird vom Hersteller in Abhängigkeit von der geplanten Verwendung nach Abschnitt 3.1. dieser Leistungserklärung nachgewiesen und als Nachweis zur Verfügung gestellt. Die Leistungsklassen sind in einem Klassifizierungsbericht nach dem entsprechend anwendbaren Teil der EN 13501 angegeben und erklärt.</td> </tr> <tr> <td colspan="4">GA3: Hygiene, Gesundheit und Umweltschutz:</td> </tr> <tr> <td>Wasserundurchlässigkeit:</td> <td style="text-align: center;">-</td> <td>KLF (Keine Leistung festgestellt).</td> <td rowspan="2" style="text-align: center; vertical-align: middle;">ETA-14/0089</td> </tr> <tr> <td>Freisetzung gefährlicher Stoffe:</td> <td style="text-align: center;">-</td> <td>Deklaration / Erklärung</td> </tr> <tr> <td colspan="4">GA4: Sicherheit und Barrierefreiheit bei der Nutzung: nicht relevant.</td> </tr> <tr> <td colspan="4">GA5: Schallschutz: nicht relevant.</td> </tr> <tr> <td colspan="4">GA6: Energieeinsparung und Wärmeschutz: nicht relevant.</td> </tr> </tbody> </table>			Erklärte Leistung	BÜLB Systeme	Leistung	Harmonisierte technische Spezifikation	Wesentliche Merkmale				GA1: Mechanische Festigkeit und Standsicherheit: nicht relevant.				GA2: Brandschutz				Brandverhalten:	1	E.	ETA-14/0089	Feuerwiderstand:	1	Diese Eigenschaft hängt vom geprüften System ab. Die Leistung des Produkts in jeder einzelnen geprüften Bauart wird vom Hersteller in Abhängigkeit von der geplanten Verwendung nach Abschnitt 3.1. dieser Leistungserklärung nachgewiesen und als Nachweis zur Verfügung gestellt. Die Leistungsklassen sind in einem Klassifizierungsbericht nach dem entsprechend anwendbaren Teil der EN 13501 angegeben und erklärt.	GA3: Hygiene, Gesundheit und Umweltschutz:				Wasserundurchlässigkeit:	-	KLF (Keine Leistung festgestellt).	ETA-14/0089	Freisetzung gefährlicher Stoffe:	-	Deklaration / Erklärung	GA4: Sicherheit und Barrierefreiheit bei der Nutzung: nicht relevant.				GA5: Schallschutz: nicht relevant.				GA6: Energieeinsparung und Wärmeschutz: nicht relevant.			
Erklärte Leistung	BÜLB Systeme	Leistung	Harmonisierte technische Spezifikation																																														
Wesentliche Merkmale																																																	
GA1: Mechanische Festigkeit und Standsicherheit: nicht relevant.																																																	
GA2: Brandschutz																																																	
Brandverhalten:	1	E.	ETA-14/0089																																														
Feuerwiderstand:	1	Diese Eigenschaft hängt vom geprüften System ab. Die Leistung des Produkts in jeder einzelnen geprüften Bauart wird vom Hersteller in Abhängigkeit von der geplanten Verwendung nach Abschnitt 3.1. dieser Leistungserklärung nachgewiesen und als Nachweis zur Verfügung gestellt. Die Leistungsklassen sind in einem Klassifizierungsbericht nach dem entsprechend anwendbaren Teil der EN 13501 angegeben und erklärt.																																															
GA3: Hygiene, Gesundheit und Umweltschutz:																																																	
Wasserundurchlässigkeit:	-	KLF (Keine Leistung festgestellt).	ETA-14/0089																																														
Freisetzung gefährlicher Stoffe:	-	Deklaration / Erklärung																																															
GA4: Sicherheit und Barrierefreiheit bei der Nutzung: nicht relevant.																																																	
GA5: Schallschutz: nicht relevant.																																																	
GA6: Energieeinsparung und Wärmeschutz: nicht relevant.																																																	

Dauerhaftigkeit:			
Grundlegender Nachweis der Dauerhaftigkeit:	1	Bei der vorgesehenen Anwendung, Klasse Y ₁ nach EOTA TR024 und in Übereinstimmung mit ETAG 026-2.	ETA-14/0089

Die Leistung des Produkts gemäß den Nummern 1 und 2 entspricht der erklärten Leistung nach Nummer 9.

Verantwortlich für die Erstellung dieser Leistungserklärung ist allein der Hersteller gemäß Nummer 4.

Die jeweils aktuellste Version dieser Leistungserklärung finden Sie unter "www.promat-ce.eu".

Die Produktinformation in Anlehnung an das Sicherheitsdatenblatt gem. VO (EG) 1907/2006 von PROMASTOP®-FC ist auf Anfrage erhältlich.

Unterzeichnet für den Hersteller und im Namen des Herstellers von:

Name: Matthias Wagner
Funktion: Technical Manager, Promat GmbH

Linz, 30. Juli 2014

Unterschrift:





Institut für Brandschutztechnik
und Sicherheitsforschung

Klassifizierungsbericht

Klassifizierungsbericht zum Feuerwiderstand
nach EN 13501-2:2016

Bericht Nr.: 13061206-A, Rev1

Dieses Dokument ersetzt KB 13061206-A vom 14.11.2016

Datum: 06.07.2017

Techniker: DI U. Stöckl / HoeE

DW: 872

Auftraggeber: Promat GmbH
St. Peter Strasse 25
A-4020 Linz

Erstellt von: IBS – Institut für Brandschutztechnik und
Sicherheitsforschung Gesellschaft mbH.
Petzoldstraße 45
A-4020 Linz

Bearbeiter: Dipl.-Ing. (FH) U. Stöckl

Nr. der notifizierten Stelle: nicht anwendbar, da keine Produktnorm
vorhanden

Produktname: PROMASTOP®-FC

Dieser Klassifizierungsbericht besteht aus **457** Seiten und sechs Anhängen mit
insgesamt **313** Seiten und darf nicht auszugsweise benutzt oder reproduziert
werden.





Inhalt

1. Einleitung	6
2. Details des klassifizierten Bauteils	6
2.1. Art der Funktion	6
2.2. Beschreibungen	6
2.2.1. Produktbeschreibung	6
2.2.2. Probekörperbeschreibung	7
2.2.2.1. Prüfbericht Nr. Pr-03-02.056	7
2.2.2.2. Prüfbericht Nr. Pr-05-1.02.067	7
2.2.2.3. Prüfbericht Nr. Pr-06-02.121	7
2.2.2.4. Prüfbericht Nr. Pr-06-02.122	8
2.2.2.5. Prüfbericht Nr. Pr-06-02.123	9
2.2.2.6. Prüfbericht Nr. Pr-07-02.065	10
2.2.2.7. Prüfbericht Nr. Pr-07-02.083	10
2.2.2.8. Prüfbericht Nr. Pr-08-2.094	11
2.2.2.9. Prüfbericht Nr. Pr-10-2.121	12
2.2.2.10. Prüfbericht Nr. 09-E-412.....	23
2.2.2.11. Prüfbericht Nr. 09-H-410	25
2.2.2.12. Prüfbericht Nr. Pr-12-2.059	27
2.2.2.13. Prüfbericht Nr. Pr-12-2.118	41
2.2.2.14. Prüfbericht Nr. MPA-BS 3031/090/10.....	44
2.2.2.15. Prüfbericht Nr. MPA-BS 3047/303/11.....	48
2.2.2.16. Prüfbericht Nr. MPA-BS 3048/304/11.....	50
2.2.2.17. Prüfbericht Nr. 13082005	56
2.2.2.18. Prüfbericht Nr. 13082004	56
2.2.2.19. Prüfbericht Nr. Pr-12-2.114	57
2.2.2.20. Prüfbericht Nr. Pr-12-2-118	59
2.2.2.21. Prüfbericht Nr. Pr-12-2-123	61
2.2.2.22. Prüfbericht Nr. Pr-13-2.046	63
2.2.2.23. Prüfbericht Nr. Pr-13-2.092	63



2.2.2.24.	Prüfbericht Nr. Pr-13-2.127	64
2.2.2.25.	Prüfbericht Nr. Pr-14-2.013	65
2.2.2.26.	Prüfbericht Nr. Pr-14-2.014	65
2.2.2.27.	Prüfbericht Nr. Pr-14-2.017	66
2.2.2.28.	Prüfbericht Nr. Pr-14-2.069	66
2.2.2.29.	Prüfbericht Nr. Pr-14-2.077	67
2.2.2.30.	Prüfbericht Nr. Pr-14-2.099	67
2.2.2.31.	Prüfbericht Nr. Pr-14-2.139	68
2.2.2.32.	Prüfbericht Nr. Pr-14-2.140	69
2.2.2.33.	Prüfbericht Nr. Pr-14-2.150	69
2.2.2.34.	Prüfbericht Nr. Pr-14-2.151	70
2.2.2.35.	Prüfbericht Nr. Pr-14-2.152	71
2.2.2.36.	Prüfbericht Nr. Pr-15-2.034	72
2.2.2.37.	Prüfbericht Nr. Pr-15-2.035	73
2.2.2.38.	Prüfbericht Nr. Pr-15-2.056	76
2.2.2.39.	Prüfbericht Nr. Pr-15-2.057	77
2.2.2.40.	Prüfbericht Nr. Pr-15-2.058	79
2.2.2.41.	Prüfbericht Nr. Pr-15-2.068	80
2.2.2.42.	Prüfbericht Nr. Pr-15-2.076	83
2.2.2.43.	Prüfbericht Nr. Pr-15-2.011	88
2.2.2.44.	Prüfbericht Nr. Pr-14-2.075	89
2.2.2.45.	Prüfbericht Nr. 14062508	90
2.2.2.46.	Prüfbericht Nr. 14062508-1	92
2.2.2.47.	Prüfbericht Nr. Pr-15-2.077	92
2.2.2.48.	Prüfbericht Nr. Pr-15-2.139	94
2.2.2.49.	Prüfbericht Nr. Pr-16-2.063	98
2.2.2.50.	Prüfbericht Nr. Pr-15-2.140	98
2.2.2.51.	Prüfbericht Nr. Pr-15-2.141	102
2.2.2.52.	Prüfbericht Nr. Pr-15-2.142	103
2.2.2.53.	Prüfbericht Nr. Pr-16-2.103	104
2.2.2.54.	Prüfbericht Nr. Pr-16-2.102	105



2.2.2.55. Prüfbericht Nr. Pr-16-2.061	106
2.2.2.56. Prüfbericht Nr. Pr-16-2.062	110
2.2.2.57. Prüfbericht Nr. Pr-16-2.123	112
3. Prüfberichte und Versuchsergebnisse	113
3.1 Prüfberichte	113
3.2 Fähigkeit des Feuerwiderstandes.....	119
4. Klassifizierung und direkter Anwendungsbereich.....	373
4.1. Referenz zur Klassifizierung.....	373
4.2. Klassifizierung	373
4.3 Anwendungsbereich	449
4.3.1. Ausrichtung der Abschottungen	449
4.3.2. Rohrendkonfigurationen.....	449
4.3.3. Abhängung.....	449
4.3.4 Tragkonstruktionen (Wand/Decke)	449
4.3.4.1. Leichte Trennwände	450
4.3.4.2. Wände in Massivbauweise	450
4.3.4.3. Decken in Massivbauweise	450
4.3.4.4. Abgehängte Decken	450
4.3.4.5. Schachtwände.....	450
4.3.4.6. Brettsperrholzwände	450
4.3.4.7. Brettsperrholzdecke	450
4.3.4.8. Sandwichpaneelwand	450
4.3.5. Montageabstände in den Tragkonstruktionen	452
4.3.6. Befestigung in den Tragkonstruktionen.....	452
4.3.7. Ringspalten in den Tragkonstruktionen.....	452
4.3.8. Weichschott in den Tragkonstruktionen	453
4.3.8.1. Schottgrößen und Montageabstände	453
4.3.8.2. Befestigung	454
4.3.8.3. Ringspaltverschluss	454
4.3.9. Mörtelschott in den Tragkonstruktionen	454
4.3.9.1. Schottgrößen und Montageabstände	455



4.3.9.2. Befestigung	455
4.3.10. Polsterschott in den Tragkonstruktionen	455
4.3.10.1. Schottgrößen und Montageabstände	455
4.3.10.2. Befestigung	455
4.3.11. Brandschutzsteine in den Tragkonstruktionen	456
4.3.11.1. Schottgrößen und Montageabstände	456
4.3.11.2. Befestigung	456
4.3.11.3. Ringspaltverschluss	456
4.5. Abhängung	456
4.4. Steckmuffen	456
4.5. Schrägrohre	456
4.6. Schallentkopplungsmittel	456
4.7. Brennbare Dämmungen	457
4.8. Positionierung	457
5. Begrenzungen	457
5.1 Warnung	457



1. Einleitung

Dieser Klassifizierungsbericht zum Feuerwiderstand definiert die Klassifizierung, die dem Bauprodukt Promat „**PROMASTOP®-FC**“, in Übereinstimmung mit dem Verfahren nach EN 13501-2:2016 zugeordnet wird.

2. Details des klassifizierten Bauteils

2.1. Art der Funktion

Das Bauprodukt Promat „**PROMASTOP®-FC**“ wird als Rohrverschlusseinrichtung und Kabelabschottung in Schachtwand-, Leichtbau- und Massivwänden, sowie abgehängten Decken und Holzkonstruktionen definiert. Seine Funktion besteht darin, dem Feuer entsprechend dem charakteristischen Produktverhalten nach Abschnitt 5 von EN 13501-2:2016 zu widerstehen.

2.2. Beschreibungen

Das Bauprodukt Promat „**PROMASTOP®-FC**“ wird vollständig in den Prüfberichten, auf die im Kapitel 3 dieses Klassifizierungsberichtes Bezug genommen wird, beschrieben.

2.2.1. Produktbeschreibung

Das Bauprodukt Promat „**PROMASTOP®-FC**“ ist eine Rohrverschlusseinrichtung mit aktiver Einlage. Durch seine im Brandfall aufschäumende Wirkung ist das Bauprodukt Promat „**PROMASTOP®-FC**“ ein sicherer Schutz vor Brand-, Temperatur- und Rauchgasübertragung im Bereich des Bauteilanschlusses und der Installationsdurchführung. Das Bauprodukt Promat „**PROMASTOP®-FC**“ ist in drei unterschiedlichen Höhen unter folgenden Bezeichnungen erhältlich:

PROMASTOP®-FC3	Entspricht einer Manschettenhöhe von 30 mm
PROMASTOP®-FC6	Entspricht einer Manschettenhöhe von 60 mm
PROMASTOP®-FC15	Entspricht einer Manschettenhöhe von 150 mm

Die technischen Daten dazu sind dem technischen Datenblatt (Promat Abschottungshandbuch FS) zu entnehmen.

Das Brandverhalten der aktiven Einlage Promat „**PROMASTOP®-FC**“ mit einer Nennrohrstärke von 2,5 mm entspricht nach EN 13501-1: **Brandverhaltensklasse E**. (MPA Braunschweig, Nr. 3502-255-09 - 5/10, vom 05.02.2010)

Information: Nachfolgend wird die Verarbeitungsrichtlinie mit VARL abgekürzt.



2.2.2. Probekörperbeschreibung

2.2.2.1. Prüfbericht Nr. Pr-03-02.056

Geprüft in:	Wandkonstruktion, leichte Trennwand, Stärke 100 mm, doppelt beplankt mit 12,5 mm Gipskartonplatten nach EN 520, Hinterfüllung 50 mm Mineralwolle nach Euroklasse A1 (Dichte 60 kg/m ³)
-------------	--

Nr. 7b EI 120 RS10/60 W1P3 u/u aufg.	Kunststoffrohrabschottung: Kernbohrung Ø 255 mm mit PVC-u Rohr Ø 250 mm / s 7,2 mm u/u. PROMASTOP FC6/250 beidseitig der Wand aufgesetzt.
--	---

2.2.2.2. Prüfbericht Nr. Pr-05-1.02.067

Geprüft in:	Wandkonstruktion aus Gasbeton, Stärke 150 mm, Rohdichte ≥ 450kg/m ³
-------------	--

Nr. A13 EI 180 RS10/60 W3P3 u/u aufg.	Kunststoffrohrabschottung: Kernbohrung Ø 200 mm mit PVC-u Rohr Ø 160 mm / s 3,9 mm u/u. PROMASTOP [®] -FC6/160 beidseitig der Wand aufgesetzt.
---	---

Nr. A14 EI 180 RS10/60 W3P1 u/u aufg.	Kunststoffrohrabschottung: Kernbohrung Ø 80 mm mit PP-H Rohr Ø 50 mm / s 1,8 mm u/u. PROMASTOP [®] -FC6/50 beidseitig der Wand aufgesetzt.
---	---

Nr. A16 EI 180 RS10/60 W3P3 u/u aufg.	Kunststoffrohrabschottung: Kernbohrung Ø 140 mm mit PVC-u Rohr Ø 110 mm / s 2,7 mm u/u. PROMASTOP [®] -FC6/110 einseitig (Feuerseite) der Wand aufgesetzt.
---	---

2.2.2.3. Prüfbericht Nr. Pr-06-02.121

Geprüft in:	Wandkonstruktion aus Gasbeton, Stärke 100 mm, Rohdichte ≥ 450 kg/m ³
-------------	---

Nr. 4 EI 180 RS10/60 W3P1 u/u aufg.	Kunststoffrohrabschottung: Kernbohrung Ø 320 mm mit PP-Rohr Ø 315 mm / s 15 mm u/u. Promat PROMASTOP FC6/315 beidseitig der Wand aufgesetzt und lt. VARL befestigt.
---	---



Nr. 5 EI 180 RS10/60 W3P3 u/u aufg.	Kunststoffrohrabschottung: Kernbohrung Ø 320 mm mit PVC-u Rohr Ø 315 mm / s 7,7 mm u/u. Promat PROMASTOP FC6/315 beidseitig der Wand aufgesetzt und lt. VARL befestigt.
Nr. 4W EI 120 RS10/30/CSP W3WS1P3 u/u eing.	Kunststoffrohrabschottung: Öffnung im Weichschott (Promat PROMASTOP I, 2 x 50 mm) Ø 157 mm mit PVC-Rohr Ø 125 mm / s 3,2 mm u/u. Promat PROMASTOP FC3/125 beidseitig der Abschottung lt. VARL eingesetzt.
Nr. 5W EI 120 RS10/30/CSP W3WS1P1 u/u eing.	Kunststoffrohrabschottung: Öffnung im Weichschott (Promat PROMASTOP I, 2 x 50 mm) Ø 107 mm mit PP-Rohr Ø 75 mm / s 2,6 mm u/u. Promat PROMASTOP FC3/75 beidseitig der Abschottung lt. VARL eingesetzt.
Nr. 6W EI 120 RS10/30/CSP W3WS1P3 u/u eing.	Kunststoffrohrabschottung: Öffnung im Weichschott (Promat PROMASTOP I, 2 x 50 mm) Ø 200 mm mit PVC-Rohr Ø 160 mm / s 3,6 mm u/u. Promat PROMASTOP FC3/160 beidseitig der Abschottung lt. VARL eingesetzt.
Nr. 7W EI 120 RS10/30/CSP W3WS1P1 u/u eing.	Kunststoffrohrabschottung: Öffnung im Weichschott (Promat PROMASTOP I, 2 x 50 mm) Ø 120 mm mit PP-Rohr Ø 90 mm / s 3,0 mm u/u. Promat PROMASTOP FC3/90 beidseitig der Abschottung lt. VARL eingesetzt.

2.2.2.4. *Prüfbericht Nr. Pr-06-02.122*

Geprüft in:	Deckenkonstruktion aus Gasbeton, Stärke 150 mm, Rohdichte $\geq 650 \text{ kg/m}^3$
-------------	---

Nr. 4D EI 120 RS10/30/CSP D1WS1P3 u/u eing.	Kunststoffrohrabschottung: Öffnung im Weichschott (Promat PROMASTOP I, 2 x 50 mm) Ø 157 mm mit PVC-Rohr Ø 125 mm / s 3,2 mm u/u. Promat PROMASTOP FC3/125 unterseitig der Abschottung lt. VARL eingesetzt.
Nr. 7D EI 120 RS10/30/CSP D1WS1P1 u/u eing.	Kunststoffrohrabschottung: Öffnung im Weichschott (Promat PROMASTOP I, 2 x 50 mm) Ø 107 mm mit PP-Rohr Ø 75 mm / s 2,6 mm u/u. Promat PROMASTOP FC3/75 unterseitig der Abschottung lt. VARL eingesetzt.



Nr. 5D EI 120 RS10/30/CSP D1WS1P3 u/u eing.	Kunststoffrohrabschottung: Öffnung im Weichschott (Promat PROMASTOP I, 2 x 50 mm) Ø 200 mm mit PVC-Rohr Ø 160 mm / s 3,6 mm u/u. Promat PROMASTOP FC3/160 unterseitig der Abschottung lt. VARL eingesetzt.
Nr. 6D EI 120 RS10/30/CSP D1WS1P1 u/u eing.	Kunststoffrohrabschottung: Öffnung im Weichschott (Promat PROMASTOP I, 2 x 50 mm) Ø 120 mm mit PP-Rohr Ø 90 mm / s 3,0 mm u/u. Promat PROMASTOP FC3/90 unterseitig der Abschottung lt. VARL eingesetzt.
Nr. 14D EI 120 RS10/60 D1P1 u/u aufg.	Kunststoffrohrabschottung: Kernbohrung Ø 320 mm mit PP-Rohr Ø 315 mm / s 15 mm u/u. Promat PROMASTOP FC6/315 unterseitig der Decke aufgesetzt und lt. VARL befestigt.
Nr. 15D EI 90 RS10/60 D1P3 u/u aufg.	Kunststoffrohrabschottung: Kernbohrung Ø 320 mm mit PVC-u Rohr Ø 315 mm / s 7,7 mm u/u. Promat PROMASTOP FC6/315 unterseitig der Decke aufgesetzt und lt. VARL befestigt.

2.2.2.5. *Prüfbericht Nr. Pr-06-02.123*

Geprüft in:	Deckenkonstruktion aus Gasbeton, Stärke 150 mm, Rohdichte $\geq 650 \text{ kg/m}^3$
-------------	---

Nr. 3D4 EI 120 RS10/60/AB D1WS1P3 u/u aufg.	Kunststoffrohrabschottung: Öffnung im Weichschott (Promat PROMASTOP E, 2 x 50 mm) Ø 140 mm mit PVC Rohr Ø 140 mm / 10,3 mm u/u. Promat PROMASTOP FC6/140 unterseitig der Abschottung lt. VARL aufgesetzt.
Nr. 4D4 EI 120 RS10/60/CSP D1WS1P3 u/u aufg.	Kunststoffrohrabschottung: Öffnung im Weichschott (Promat PROMASTOP I, 2 x 50 mm) Ø 140 mm mit PVC Rohr Ø 140 mm / 10,3 mm u/u. Promat PROMASTOP FC6/140 unterseitig der Abschottung lt. VARL aufgesetzt.



2.2.2.6. Prüfbericht Nr. Pr-07-02.065

Geprüft in:	Wandkonstruktion, leichte Trennwand, Stärke 135 mm, doppelt beplankt mit 15 mm Gipskartonplatten nach EN 520, Hinterfüllung 60 mm Mineralwolle nach Euroklasse A1 (Dichte 100 kg/m ³)
-------------	---

Nr. 1P3 EI 120 RS10/30/CSP W1WS1P3 u/u aufg.	Kunststoffrohrabschottung: Öffnung in Weichschott (Promat PROMASTOP I, 2 x 50 mm) Ø 140 mm mit PVC Rohr Ø 140 mm / 10,3 mm u/u. Promat PROMASTOP FC/140/30 beidseitig auf der Abschottung lt. VARL aufgesetzt.
Nr. 1P4 EI 120 RS10/30/CSP W1WS1P1 u/u aufg.	Kunststoffrohrabschottung: Öffnung in Weichschott (Promat PROMASTOP I, 2 x 50 mm) Ø 50 mm mit PP Rohr Ø 50 mm / 1,9 mm u/u. Promat PROMASTOP FC3/50 beidseitig auf der Abschottung lt. VARL aufgesetzt.
Nr. 2P3 EI 120 RS10/30/AB W1WS1P3 u/u aufg.	Kunststoffrohrabschottung: Öffnung in Weichschott (Promat PROMASTOP E, 2 x 50 mm) Ø 140 mm mit PVC Rohr Ø 140 mm / 10,3 mm u/u. Promat PROMASTOP FC3/140 beidseitig auf der Abschottung lt. VARL aufgesetzt.
Nr. 2P4 EI 120 RS10/30/AB W1WS1P1 u/u aufg.	Kunststoffrohrabschottung: Öffnung in Weichschott (Promat PROMASTOP E, 2 x 50 mm) Ø 50 mm mit PP Rohr Ø 50 mm / 1,9 mm u/u. Promat PROMASTOP FC3/50 beidseitig auf der Abschottung lt. VARL aufgesetzt.

2.2.2.7. Prüfbericht Nr. Pr-07-02.083

Geprüft in:	Wandkonstruktion, leichte Trennwand, Stärke 100 mm, doppelt beplankt mit 12,5 mm Gipskartonplatten nach EN 520, Hinterfüllung 50 mm Mineralwolle nach Euroklasse A1 (Dichte 100 kg/m ³)
-------------	---

Nr. 1P3 EI 90 RS10/30/AB W1WS3P3 u/u aufg.	Kunststoffrohrabschottung: Öffnung im Weichschott (Promat PROMASTOP E, 1 x 50 mm) Ø 140 mm mit PVC Rohr Ø 140 mm / s 10,3 mm u/u. Promat PROMASTOP FC3/140 auf der Abschottung lt. VARL aufgesetzt.
Nr. 1P4 EI 90 RS10/30/AB W1WS3P1 u/u aufg.	Kunststoffrohrabschottung: Öffnung im Weichschott (Promat PROMASTOP E, 1 x 50 mm) Ø 50 mm mit PP Rohr Ø 50 mm / s 1,9 mm u/u. Promat PROMASTOP FC3/50 beidseitig auf der Abschottung lt. VARL aufgesetzt.



Nr. 2P3 EI 90 RS10/30/CSP W1WS3P3 u/u aufg.	Kunststoffrohrabschottung: Öffnung im Weichschott (Promat PROMASTOP I, 1 x 50 mm) Ø 140 mm mit PVC Rohr Ø 140 / s 10,3 mm u/u. Promat PROMASTOP FC3/140 beidseitig auf der Abschottung lt. VARL aufgesetzt.
Nr. 2P4 EI 90 RS10/30/CSP W1WS3P1 u/u aufg.	Kunststoffrohrabschottung: Öffnung im Weichschott (Promat PROMASTOP I, 1 x 50 mm) Ø 50 mm mit PP Rohr Ø 50 mm / s 1,9 mm u/u. Promat PROMASTOP FC3/50 beidseitig auf der Abschottung lt. VARL aufgesetzt.

2.2.2.8. Prüfbericht Nr. Pr-08-2.094

Geprüft in:	Wandkonstruktion aus Gasbeton, Stärke 150 mm, Rohdichte ≥ 650 kg/m ³
-------------	--

Nr. 1a EI 120 RS10/30 W3P3 u/u aufg.	Kunststoffrohrabschottung: Kernbohrung Ø 90 mm mit PVC-u Rohr Ø 40 mm / s 1,9 mm u/u. Ringspaltverschluss durch Mörtel. Promat PROMASTOP FC3/40 beidseitig der Wand lt. VARL aufgesetzt.
Nr. 2a EI 120 RS10/30 W3P1 u/u aufg.	Kunststoffrohrabschottung: Kernbohrung Ø 90 mm mit PP-H Rohr Ø 32 mm / s 1,8 mm u/u. Ringspaltverschluss durch Mörtel. Promat PROMASTOP FC3/32 beidseitig der Wand lt. VARL aufgesetzt.
Nr. 3a EI 120 RS10/30 W3P2 u/u aufg.	Kunststoffrohrabschottung: Kernbohrung Ø 90 mm mit PE-HD Rohr Ø 32 mm / s 1,8 mm u/u. Ringspaltverschluss durch Mörtel. Promat PROMASTOP FC3/32 beidseitig der Wand lt. VARL aufgesetzt.
Nr. 2b EI 120 RS10/30 W3P1 u/u aufg.	Kunststoffrohrabschottung: Kernbohrung Ø 90 mm mit PP-H Rohr Ø 32 mm / s 5,4 mm u/u. Ringspaltverschluss durch Mörtel. Promat PROMASTOP FC3/32 beidseitig der Wand lt. VARL aufgesetzt.
Nr. 3b EI 120 RS10/30 W3P2 u/u aufg.	Kunststoffrohrabschottung: Kernbohrung Ø 90 mm mit PE-HD Rohr Ø 32 mm / s 3,0 mm u/u. Ringspaltverschluss durch Mörtel. Promat PROMASTOP FC3/32 beidseitig der Wand lt. VARL aufgesetzt.
Nr. 1c EI 120 RS10/30 W3P3 u/u aufg.	Kunststoffrohrabschottung: Kernbohrung Ø 200 mm mit PVC-u Rohr Ø 160 mm / s 4,0 mm u/u. Ringspaltverschluss durch Mörtel. Promat PROMASTOP FC3/160 beidseitig der Wand lt. VARL aufgesetzt.

Nr. 2c EI 120 RS10/30 W3P1 u/u aufg.	Kunststoffrohrabschottung: Kernbohrung Ø 200 mm mit PP-H Rohr Ø 160 mm / s 4,0 mm u/u. Ringspaltverschluss durch Mörtel. Promat PROMASTOP FC3/160 beidseitig der Wand lt. VARL aufgesetzt.
Nr. 3c EI 120 RS10/30 W3P2 u/u aufg.	Kunststoffrohrabschottung: Kernbohrung Ø 200 mm mit PE-HD Rohr Ø 160 mm / s 4,0 mm u/u. Ringspaltverschluss durch Mörtel. Promat PROMASTOP FC3/160 beidseitig der Wand lt. VARL aufgesetzt.
Nr. 1d EI 120 RS10/30 W3P3 u/u aufg.	Kunststoffrohrabschottung: Kernbohrung Ø 200 mm mit PVC-u Rohr Ø 160 mm / s 7,7 mm u/u. Ringspaltverschluss durch Mörtel. Promat PROMASTOP FC3/160 beidseitig der Wand lt. VARL aufgesetzt.
Nr. 2d EI 120 RS10/30 W3P1 u/u aufg.	Kunststoffrohrabschottung: Kernbohrung Ø 200 mm mit PP-H Rohr Ø 160 mm / s 9,1 mm u/u. Ringspaltverschluss durch Mörtel. Promat PROMASTOP FC3/160 beidseitig der Wand lt. VARL aufgesetzt.
Nr. 3d EI 120 RS10/30 W3P2 u/u aufg.	Kunststoffrohrabschottung: Kernbohrung Ø 200 mm mit PE-HD Rohr Ø 160 mm / s 14,6 mm u/u. Ringspaltverschluss durch Mörtel. Promat PROMASTOP FC3/160 beidseitig der Wand lt. VARL aufgesetzt.

2.2.2.9. *Prüfbericht Nr. Pr-10-2.121*

Geprüft in: Prüfdatum: 29.03.2010	Wandkonstruktion aus Gasbeton, Stärke 100 mm, Rohdichte ≥ 650 kg/m ³
---	--

Nr. 1 EI 120 RS10/60 W3P1 u/u eing.	Kunststoffrohrabschottung: Kernbohrung Ø 240 mm mit PP-H Rohr Ø 200 mm / s 11,4 mm u/u. Promat PROMASTOP FC6/200 beidseitig lt. VARL eingemörtelt.
Nr. 2 EI 120 RS10/60 W3P1 u/u eing.	Kunststoffrohrabschottung: Kernbohrung Ø 240 mm mit PP-H Rohr Ø 200 mm / s 4,9 mm u/u. Promat PROMASTOP FC6/200 beidseitig lt. VARL eingemörtelt.



Nr. 3 EI 120 RS10/60 W3P2 u/u eing.	Kunststoffrohrabschottung: Kernbohrung Ø 240 mm mit PE-HD Rohr Ø 200 mm / s 11,4 mm u/u. Promat PROMASTOP FC6/200 beidseitig lt. VARL eingemörtelt.
Nr. 4 EI 120 RS10/60 W3P2 u/u eing.	Kunststoffrohrabschottung: Kernbohrung Ø 240 mm mit PE-HD Rohr Ø 200 mm / s 4,9 mm u/u. Promat PROMASTOP FC6/200 beidseitig lt. VARL eingemörtelt.
Nr. 5 EI 120 RS10/30 W3P1 u/u eing.	Kunststoffrohrabschottung: Kernbohrung Ø 160 mm mit PP-H Rohr Ø 125 mm / s 3,1 mm u/u. Promat PROMASTOP FC3/125 beidseitig lt. VARL eingemörtelt.
Nr. 6 EI 120 RS10/30 W3P2 u/u eing.	Kunststoffrohrabschottung: Kernbohrung Ø 160 mm mit PE-HD Rohr Ø 125 mm / s 3,1 mm u/u. Promat PROMASTOP FC3/125 beidseitig lt. VARL eingemörtelt.
Nr. 7 EI 120 RS10/30 W3P3 u/u eing.	Kunststoffrohrabschottung: Kernbohrung Ø 160 mm mit PVC-u Rohr Ø 125 mm / s 3,1 mm u/u. Promat PROMASTOP FC3/125 beidseitig lt. VARL eingemörtelt.
Nr. 8 EI 120 RS10/60 W3P5 u/u aufg. Muff	Kunststoffrohrabschottung: Kernbohrung Ø 160 mm mit Mehrschichtrohr (Poloplast PoloKal NG) Ø 125 mm / s 3,9 mm u/u mit der Steckmuffe an der beflamnten Seite. Promat PROMASTOP FC6/140 über der Muffe und Promat PROMASTOP FC3/125 an der unbeflamnten Seite lt. VARL auf der Wand aufgesetzt.
Nr. 9 EI 120 RS10/60 W3P6 u/u aufg. Muff	Kunststoffrohrabschottung: Kernbohrung Ø 160 mm mit Mehrschichtrohr (Poloplast PoloKal 3S) Ø 125 mm / s 5,3 mm u/u mit der Steckmuffe an der beflamnten Seite. Promat PROMASTOP FC6/140 über der Muffe und Promat PROMASTOP FC3/125 an der unbeflamnten Seite lt. VARL aufgesetzt.
Nr. 10 E 120 / EI 90 RS10/30 W3P1 u/u eing.	Kunststoffrohrabschottung: Kernbohrung Ø 200 mm mit PP-H Rohr Ø 160 mm / s 14,6 mm u/u. Promat PROMASTOP FC3/160 beidseitig lt. VARL eingemörtelt.
Nr. 11 EI 120 RS10/30 W3P5 u/u eing.	Kunststoffrohrabschottung: Kernbohrung Ø 200 mm mit (Poloplast PoloKal NG) Ø 160 mm / s 4,9 mm u/u. Promat PROMASTOP FC3/160 beidseitig lt. VARL eingemörtelt.



Nr. 12 EI 120 RS10/30 W3P6 u/u eing.	Kunststoffrohrabschottung: Kernbohrung Ø 160 mm mit (Poloplast PoloKal 3S) Ø 160 mm / s 7,5 mm u/u. Promat PROMASTOP FC3/160 beidseitig lt. VARL eingemörtelt.
Nr. 13 EI 120 RS10/30 W3P5 u/u eing.	Kunststoffrohrabschottung: Kernbohrung Ø 160 mm mit (Poloplast PoloKal NG) Ø 125 mm / s 3,9 mm u/u. Promat PROMASTOP FC3/125 beidseitig lt. VARL eingemörtelt.
Nr. 14 EI 120 RS10/30 W3P6 u/u eing.	Kunststoffrohrabschottung: Kernbohrung Ø 200 mm mit (Poloplast PoloKal 3S) Ø 125 mm / s 5,3 mm u/u. Promat PROMASTOP FC3/125 beidseitig lt. VARL eingemörtelt.

Geprüft in: Prüfdatum: 14.04.2010	Wandkonstruktion aus Gasbeton, Stärke 100 mm, Rohdichte $\geq 650\text{kg/m}^3$
---	---

Nr. 3 EI 120 RS10/30 W3P2 u/u eing.	Kunststoffrohrabschottung: Kernbohrung Ø 60 mm mit PE-HD Rohr Ø 32 mm / s 5,4 mm u/u. Promat PROMASTOP FC3/32 beidseitig lt. VARL eingemörtelt.
Nr. 4 EI 120 RS10/30 W3P5 u/u eing.	Kunststoffrohrabschottung: Kernbohrung Ø 60 mm mit Mehrschichtrohr (Poloplast PoloKal NG) Ø 32 mm / s 1,8 mm u/u. Promat PROMASTOP FC3/32 beidseitig lt. VARL eingemörtelt.
Nr. 5 EI 120 RS10/60 W3P1 u/u aufg. 45°	45° Kunststoffrohrabschottung: Kernbohrung Ø 160 mm mit PP-H Rohr Ø 125 mm / s 3,1 mm u/u. Promat PROMASTOP FC6/200 beidseitig lt. VARL für Schrägrohre auf der Wand aufgesetzt.
Nr. 6 EI 90 RS10/60 W3P1 u/u aufg. 45°	45° Kunststoffrohrabschottung: Kernbohrung Ø 160 mm mit PP-H Rohr Ø 125 mm / s 7,1 mm u/u. Promat PROMASTOP FC6/200 beidseitig lt. VARL für Schrägrohre auf der Wand aufgesetzt.
Nr. 7 EI 120 RS10/60 W3P2 u/u aufg. 45°	45° Kunststoffrohrabschottung: Kernbohrung Ø 160 mm mit PE-HD Rohr Ø 125 mm / s 3,1 mm u/u. Promat PROMASTOP FC6/200 beidseitig lt. VARL für Schrägrohre auf der Wand aufgesetzt.



Nr. 8 EI 120 RS10/60 W3P2 u/u aufg. 45°	45° Kunststoffrohrabschottung: Kernbohrung Ø 160 mm mit PE-HD Rohr Ø 125 mm / s 7,1 mm u/u. Promat PROMASTOP FC6/200 beidseitig lt. VARL für Schrägrohre auf der Wand aufgesetzt.
Nr. 9 EI 90 RS10/60 W3P5 u/u aufg. 45°	45° Kunststoffrohrabschottung: Kernbohrung Ø 160 mm mit Mehrschichtrohr (Poloplast PoloKal NG) Ø 125 mm / s 3,9 mm u/u. Promat PROMASTOP FC6/200 beidseitig lt. VARL für Schrägrohre auf der Wand aufgesetzt.
Nr. 10 EI 120 RS10/60 W3P6 u/u aufg. 45°	45° Kunststoffrohrabschottung: Kernbohrung Ø 160 mm mit Mehrschichtrohr (Poloplast PoloKal 3S) Ø 125 mm / s 5,3 mm u/u. Promat PROMASTOP FC6/200 beidseitig lt. VARL für Schrägrohre auf der Wand aufgesetzt.
Nr. 11 EI 120 RS10/60 W3P3 u/u aufg. 45°	45° Kunststoffrohrabschottung: Kernbohrung Ø 160 mm mit PVC-u Rohr Ø 125 mm / s 6,0 mm u/u. Promat PROMASTOP FC6/200 beidseitig lt. VARL für Schrägrohre auf der Wand aufgesetzt.
Nr. 12 EI 120 RS10/60 W3P3 u/u aufg. 45°	45° Kunststoffrohrabschottung: Kernbohrung Ø 160 mm mit PVC-u Rohr Ø 125 mm / s 3,1 mm u/u. Promat PROMASTOP FC6/200 beidseitig lt. VARL für Schrägrohre auf der Wand aufgesetzt.

Geprüft in: Prüfdatum: 29.07.2010	Wandkonstruktion aus Gasbeton, Stärke 150 mm, Rohdichte $\geq 650 \text{ kg/m}^3$
---	---

Nr. 1 EI 120 RS10/30 W3P7 u/u eing.	Kunststoffrohrabschottung: Kernbohrung Ø 160 mm mit Mehrschichtrohr (Pipelife PP Master3) Ø 125 mm / s 3,5 mm u/u. Promat PROMASTOP FC3/125 beidseitig lt. VARL eingemörtelt.
Nr. 2 EI 120 RS10/60 W3P7 u/u aufg. Muff	Kunststoffrohrabschottung: Kernbohrung Ø 160 mm mit Mehrschichtrohr (Pipelife PP Master3) Ø 125 mm / s 3,5 mm u/u mit Steckmuffe an der beflamnten Seite. Promat PROMASTOP FC6/140 über der Muffe und Promat PROMASTOP FC3/125 an der unbeflammten Seite lt. VARL jeweils auf der Wand aufgesetzt.



Nr. 4 EI 120 RS10/30 W3P8 u/u eing.	Kunststoffrohrabschottung: Kernbohrung Ø 155 mm mit mineralverstärktem Rohr (Geberit Silent dB20) Ø 135 mm / s 6,0 mm u/u. Promat PROMASTOP FC3/125 beidseitig lt. VARL eingemörtelt.
Nr. 5 EI 120 RS10/30 W3P8 u/u eing.	Kunststoffrohrabschottung: Kernbohrung Ø 100 mm mit mineralverstärktem Rohr (Geberit Silent dB20) Ø 63 mm / s 3,2 mm u/u. Promat PROMASTOP FC3/63 beidseitig lt. VARL eingemörtelt.
Nr. 6 EI 120 RS10/60 W3P8 u/u aufg. Muff	Kunststoffrohrabschottung: Kernbohrung Ø 160 mm mit mineralverstärktem Rohr (Geberit Silent dB20) Ø 135 mm / s 6,0 mm u/u mit Steckmuffe an der beflamnten Seite. Promat PROMASTOP FC6/160 über der Muffe und Promat PROMASTOP FC3/125 an der unbeflamnten Seite lt. VARL jeweils auf der Wand aufgesetzt.
Nr. 7 EI 120 RS10/60 W3P3 u/u aufg. Muff	Kunststoffrohrabschottung: Kernbohrung Ø 160 mm mit PVC-u Rohr Ø 125 mm / s 3,1 mm u/u mit Steckmuffe an der beflamnten Seite. Promat PROMASTOP FC6/140 über der Muffe und Promat PROMASTOP FC3/125 an der unbeflamnten Seite lt. VARL jeweils auf der Wand aufgesetzt.
Nr. 8, 9 EI 120 RS10/30 W3P13 u/u aufg. 0A Pelletschlauch	Kunststoffrohrabschottung: Zwei Kernbohrungen Ø 60 mm mit je einem Spiralschlauch zur Pelletsförderung Ø 58 mm u/u mit Pellets befüllt und im „0“ Abstand zueinander. Promat PROMASTOP FC3/56 beidseitig lt. VARL auf der Wand aufgesetzt.
Nr. 10 EI 90 RS10/60 W3P2 u/c eing.	Kunststoffrohrabschottung: Kernbohrung Ø 400 mm mit PE-HD Rohr Ø 315 mm / s 15 mm u/c. Promat PROMASTOP FC6/315 beidseitig lt. VARL eingemörtelt.
Nr. 11 EI 90 RS10/60 W3P3 u/c aufg.	Kunststoffrohrabschottung: Kernbohrung Ø 350 mm mit PVC-u Rohr Ø 315 mm / s 18,7 mm u/c. Promat PROMASTOP FC6/315 beidseitig lt. VARL aufgesetzt.
Nr. 20 EI 120 RS10/30/VEN W3P2 u/u aufg.	Kunststoffrohrabschottung: Öffnung in Mörtelschott (PROMASTOP VEN, 150 mm) Ø 125 mm mit PE-HD Rohr Ø 125 mm / s 11,4 mm u/u. Promat PROMASTOP FC3/125 beidseitig lt. VARL auf dem Mörtelschott aufgesetzt.
Nr. 21 EI 120 RS10/30/VEN W3P2 u/u aufg.	Kunststoffrohrabschottung: Öffnung in Mörtelschott (PROMASTOP VEN, 150 mm) Ø 125 mm mit PE-HD Rohr Ø 125 mm / s 3,1 mm u/u. Promat PROMASTOP FC3/125 beidseitig lt. VARL auf dem Mörtelschott aufgesetzt.



Nr. 22 EI 120 RS10/30/VEN W3P2 u/u aufg.	Kunststoffrohrabschottung: Öffnung in Mörtelschott (PROMASTOP VEN, 150 mm) Ø 125 mm mit PE-HD Rohr Ø 32 mm / s 1,8 mm u/u. Promat PROMASTOP FC3/32 beidseitig lt. VARL auf dem Mörtelschott aufgesetzt.
Nr. 23 EI 120 RS10/30/VEN W3P1 u/u aufg.	Kunststoffrohrabschottung: Öffnung in Mörtelschott (PROMASTOP VEN, 150 mm) Ø 125 mm mit PP-H Rohr Ø 125 mm / s 11,4 mm u/u. Promat PROMASTOP FC3/125 beidseitig lt. VARL auf dem Mörtelschott aufgesetzt.
Nr. 24 EI 120 RS10/30/VEN W3P1 u/u aufg.	Kunststoffrohrabschottung: Öffnung in Mörtelschott (PROMASTOP VEN, 150 mm) Ø 125 mm mit PP-H Rohr Ø 125 / s 3,1 mm u/u. Promat PROMASTOP FC3/125 beidseitig lt. VARL auf dem Mörtelschott aufgesetzt.
Nr. 25 EI 120 RS10/30/VEN W3P1 u/u aufg.	Kunststoffrohrabschottung: Öffnung in Mörtelschott (PROMASTOP VEN, 150 mm) Ø 125 mm mit PP-H Rohr Ø 32 / s 1,8 mm u/u. Promat PROMASTOP FC3/32 beidseitig lt. VARL auf dem Mörtelschott aufgesetzt.

Geprüft in: Prüfdatum: 30.11.2009	Deckenkonstruktion aus Gasbeton, Stärke 150 mm, Rohdichte $\geq 650 \text{ kg/m}^3$
---	---

Nr. 18 EI 120 RS10/60/CSP D1WS1P2 u/u aufg.	Kunststoffrohrabschottung: Öffnung im Weichschott (Promat PROMASTOP I, 2 x 50 mm) Ø 63 mm mit PE-HD Rohr Ø 63 mm / s 1,8 mm u/u. Promat PROMASTOP FC6/63 an der Unterseite lt. VARL auf dem Weichschott aufgesetzt.
Nr. 19 EI 120 RS10/60/CSP D1WS1P2 u/u aufg.	Kunststoffrohrabschottung: Öffnung im Weichschott (Promat PROMASTOP I, 2 x 50 mm) Ø 63 mm mit PE-HD Rohr Ø 63 mm / s 5,8 mm u/u. Promat PROMASTOP FC6/63 an der Unterseite lt. VARL auf dem Weichschott aufgesetzt.
Nr. 20 EI 120 RS10/60/CSP D1WS1P1 u/u aufg.	Kunststoffrohrabschottung: Öffnung im Weichschott (Promat PROMASTOP I, 2 x 50 mm) Ø 63 mm mit PP-H Rohr Ø 63 mm / s 1,8 mm u/u. Promat PROMASTOP FC6/63 an der Unterseite lt. VARL auf dem Weichschott aufgesetzt.
Nr. 21 EI 120 RS10/60/CSP D1WS1P1 u/u aufg.	Kunststoffrohrabschottung: Öffnung im Weichschott (Promat PROMASTOP I, 2 x 50 mm) Ø 63 mm mit PP-H Rohr Ø 63 mm / s 5,8 mm u/u. Promat PROMASTOP FC6/63 an der Unterseite lt. VARL auf dem Weichschott aufgesetzt.



Nr. 22 EI 120 RS10/60/CSP D1WS1P3 u/u aufg.	Kunststoffrohrabschottung: Öffnung im Weichschott (Promat PROMASTOP I, 2 x 50 mm) Ø 63 mm mit PVC-u Rohr Ø 63 mm / s 1,8 mm u/u. Promat PROMASTOP FC6/63 an der Unterseite lt. VARL auf dem Weichschott aufgesetzt.
Nr. 23 EI 120 RS10/60/CSP D1WS1P3 u/u aufg.	Kunststoffrohrabschottung: Öffnung im Weichschott (Promat PROMASTOP I, 2 x 50 mm) Ø 63 mm mit PVC-u Rohr Ø 63 mm / s 4,7 mm u/u. Promat PROMASTOP FC6/63 an der Unterseite lt. VARL auf dem Weichschott aufgesetzt.
Nr. 27 EI 120 RS10/30/CSP D1WS3P1 u/c aufg.	Kunststoffrohrabschottung: Öffnung im Weichschott (Promat PROMASTOP I, 1 x 50 mm) Ø 110 mm mit PP-H Rohr Ø 110 mm / s 2,7 mm u/c. Promat PROMASTOP FC3/110 an der Unterseite lt. VARL auf dem Weichschott aufgesetzt.

Geprüft in: Prüfdatum: 14.05.2010	Deckenkonstruktion aus Gasbeton, Stärke 150 mm, Rohdichte $\geq 650 \text{ kg/m}^3$
---	---

Nr. 1 EI 90 RS10/60 D1P1 u/u eing.	Kunststoffrohrabschottung: Kernbohrung Ø 240 mm mit PP-H Rohr Ø 200 mm / s 11,4 mm u/u. Promat PROMASTOP FC/200/60 an der Unterseite lt. VARL eingemörtelt.
Nr. 2 EI 120 RS10/60 D1P1 u/u eing.	Kunststoffrohrabschottung: Kernbohrung Ø 240 mm mit PP-H Rohr Ø 200 mm / s 4,9 mm u/u. Promat PROMASTOP FC6/200 an der Unterseite lt. VARL eingemörtelt.
Nr. 3 EI 120 RS10/60 D1P2 u/u eing.	Kunststoffrohrabschottung: Kernbohrung Ø 240 mm mit PE-HD Rohr Ø 200 mm / s 11,4 mm u/u. Promat PROMASTOP FC6/200 an der Unterseite lt. VARL eingemörtelt.
Nr. 4 EI 120 RS10/60 D1P2 u/u eing.	Kunststoffrohrabschottung: Kernbohrung Ø 240 mm mit PE-HD Rohr Ø 200 mm / s 4,9 mm u/u. Promat PROMASTOP FC6/200 an der Unterseite lt. VARL eingemörtelt.



Nr. 5 EI 120 RS10/60 D1P5 u/u aufg. Muff	Kunststoffrohrabschottung: Kernbohrung Ø 160 mm mit Mehrschichtrohr (Poloplast PoloKal NG) Ø 125 mm / s 3,9 mm u/u mit der Steckmuffe an der beflamnten Seite. Promat PROMASTOP FC6/140 über der Muffe an der Unterseite lt. VARL aufgesetzt.
Nr. 6 EI 120 RS10/60 D1P6 u/u aufg. Muff	Kunststoffrohrabschottung: Kernbohrung Ø 160 mm mit Mehrschichtrohr (Poloplast PoloKal 3S) Ø 125 mm / s 5,3 mm u/u mit der Steckmuffe an der beflamnten Seite. Promat PROMASTOP FC6/140 über der Muffe an der Unterseite lt. VARL aufgesetzt.
Nr. 8 EI 120 RS10/30 D1P5 u/u eing.	Kunststoffrohrabschottung: Kernbohrung Ø 200 mm mit Mehrschichtrohr (Poloplast PoloKal NG) Ø 160 mm / s 4,9 mm u/u. Promat PROMASTOP FC3/160 an der Unterseite lt. VARL eingemörtelt.
Nr. 9 EI 120 RS10/30 D1P6 u/u eing.	Kunststoffrohrabschottung: Kernbohrung Ø 200 mm mit Mehrschichtrohr (Poloplast PoloKal 3S) Ø 160 mm / s 7,5 mm u/u. Promat PROMASTOP FC3/160 an der Unterseite lt. VARL eingemörtelt.
Nr. 10 EI 120 RS10/30 D1P1 u/u eing.	Kunststoffrohrabschottung: Kernbohrung Ø 160 mm mit PP-H Rohr Ø 125 mm / s 3,1 mm u/u. Promat PROMASTOP FC3/125 an der Unterseite lt. VARL eingemörtelt.
Nr. 11 EI 120 RS10/30 D1P2 u/u eing.	Kunststoffrohrabschottung: Kernbohrung Ø 160 mm mit PE-HD Rohr Ø 125 mm / s 3,1 mm u/u. Promat PROMASTOP FC3/125 an der Unterseite lt. VARL eingemörtelt.
Nr. 12 E 120 / EI90 RS10/30 D1P3 u/u eing.	Kunststoffrohrabschottung: Kernbohrung Ø 160 mm mit PVC-u Rohr Ø 125 mm / s 3,1 mm u/u. Promat PROMASTOP FC3/125 an der Unterseite lt. VARL eingemörtelt.
Nr. 13 EI 120 RS10/30 D1P5 u/u eing.	Kunststoffrohrabschottung: Kernbohrung Ø 160 mm mit Mehrschichtrohr (Poloplast PoloKal NG) Ø 125 mm / s 3,9 mm u/u. Promat PROMASTOP FC3/125 an der Unterseite lt. VARL eingemörtelt.



Nr. 14 EI 120 RS10/30 D1P6 u/u eing.	Kunststoffrohrabschottung: Kernbohrung Ø 160 mm mit Mehrschichtrohr (Poloplast PoloKal 3S) Ø 125 mm / s 5,3 mm u/u. Promat PROMASTOP FC3/125 an der Unterseite lt. VARL eingemörtelt.
Nr. 15 EI 120 RS10/30 D1P5 u/u eing.	Kunststoffrohrabschottung: Kernbohrung Ø 60 mm mit Mehrschichtrohr (Poloplast PoloKal NG) Ø 32 mm / s 1,8 mm u/u. Promat PROMASTOP FC3/32 an der Unterseite lt. VARL eingemörtelt.
Nr. 16 EI 120 RS10/30 D1P2 u/u eing.	Kunststoffrohrabschottung: Kernbohrung Ø 60 mm mit PE-HD Rohr Ø 32 mm / s 5,4 mm u/u. Promat PROMASTOP FC3/32 an der Unterseite lt. VARL eingemörtelt.
Nr. 19 EI 120 RS10/30 D1P1 u/c aufg. Sonder- anwendung	Kunststoffrohrabschottung: Kernbohrung Ø 150 mm mit PP-H Rohr Ø 110 mm / s 2,7 mm u/c. Promat PROMASTOP FC3/110 unterhalb einer 100mm starken Deckendämmung (Euroklasse A2, 100 kg/m ³ , 100 mm) an der Unterseite der Gasbetondecke lt. Verarbeitungsrichtlinie aufgesetzt.

Geprüft in: Prüfdatum: 27.07.2010	Deckenkonstruktion aus Gasbeton, Stärke 150 mm, Rohdichte ≥ 650 kg/m ³
---	---

Nr. 1 EI 120 RS10/30 D1P7 u/u eing.	Kunststoffrohrabschottung: Kernbohrung Ø 170 mm mit Mehrschichtrohr (Pipelife PP Master3) Ø 125 mm / s 3,5 mm u/u. Promat PROMASTOP FC3/125 an der Unterseite lt. VARL eingemörtelt.
Nr. 2 EI 120 RS10/60 D1P7 u/u aufg. Muff	Kunststoffrohrabschottung: Kernbohrung Ø 160 mm mit Mehrschichtrohr (Pipelife PP Master3) Ø 125 / s 3,5 mm u/u. Promat PROMASTOP FC6/140 über der Muffe an der Unterseite lt. VARL aufgesetzt.
Nr. 3 EI 120 RS10/30 D1P8 u/u eing.	Kunststoffrohrabschottung: Kernbohrung Ø 200 mm mit mineralverstärktem Rohr (Geberit Silent dB20) Ø 160 mm / s 7,0 mm u/u. Promat PROMASTOP FC3/160 an der Unterseite lt. VARL eingemörtelt.



Nr. 4 EI 120 RS10/30 D1P8 u/u eing.	Kunststoffrohrabschottung: Kernbohrung Ø 160 mm mit mineralverstärktem Rohr (Geberit Silent dB20) Ø 135 mm / s 6,0 mm u/u. Promat PROMASTOP FC3/125 an der Unterseite lt. VARL eingemörtelt.
Nr. 5 EI 120 RS10/30 D1P8 u/u eing.	Kunststoffrohrabschottung: Kernbohrung Ø 100 mm mit mineralverstärktem Rohr (Geberit Silent dB20) Ø 63 mm / s 3,2 mm u/u. Promat PROMASTOP FC3/63 an der Unterseite lt. VARL eingemörtelt.
Nr. 6 EI 120 RS10/60 D1P8 u/u aufg. Muff	Kunststoffrohrabschottung: Kernbohrung Ø 160 mm mit mineralverstärktem Rohr (Geberit Silent dB20) Ø 135 mm / s 6,0 mm u/u. Promat PROMASTOP FC6/160 über der Muffe an der Unterseite lt. VARL aufgesetzt.
Nr. 8 EI 120 RS10/60 D1P3 u/u aufg. Muff	Kunststoffrohrabschottung: Kernbohrung Ø 160 mm mit PVC-u Rohr Ø 125 mm / s 3,1 mm u/u. Promat PROMASTOP FC6/140 über der Muffe an der Unterseite lt. VARL aufgesetzt.
Nr. 9 EI 90 RS10/60 D1P2 u/c aufg.	Kunststoffrohrabschottung: Kernbohrung Ø 350 mm mit PE-HD Rohr Ø 315 mm / s 15 mm u/c. Promat PROMASTOP FC6/315 an der Unterseite der Decke lt. VARL aufgesetzt.
Nr. 10 EI 120 RS10/60 D1P3 u/c eing.	Kunststoffrohrabschottung: Kernbohrung Ø 400 mm mit PVC-u Rohr Ø 315 mm / s 18,7 mm u/c. Promat PROMASTOP FC6/400 an der Unterseite lt. VARL eingemörtelt.
Nr. 11 EI 120 RS10/60 D1P2 u/u aufg. 45°	45° Kunststoffrohrabschottung: Kernbohrung Ø 160 mm mit PE-HD Rohr Ø 125 mm / s 3,1 mm u/u. Promat PROMASTOP FC6/200 an der Unterseite lt. VARL für Schrägrohre aufgesetzt.
Nr. 12 EI 120 RS10/60 D1P2 u/u aufg. 45°	45° Kunststoffrohrabschottung: Kernbohrung Ø 160 mm mit PE-HD Rohr Ø 125 mm / s 7,1 mm u/u. Promat PROMASTOP FC6/200 an der Unterseite lt. VARL für Schrägrohre aufgesetzt.



Nr. 13 EI 120 RS10/60 D1P1 u/u aufg. 45°	45° Kunststoffrohrabschottung: Kernbohrung Ø 160 mm mit PP-H Rohr Ø 125 mm / s 3,1 mm u/u. Promat PROMASTOP FC6/200 an der Unterseite lt. VARL für Schrägrohre aufgesetzt.
Nr. 14 EI 120 RS10/60 D1P1 u/u aufg. 45°	45° Kunststoffrohrabschottung: Kernbohrung Ø 160 mm mit PP-H Rohr Ø 125 mm / s 7,1 mm u/u. Promat PROMASTOP FC6/200 an der Unterseite lt. VARL für Schrägrohre aufgesetzt.
Nr. 15 EI 120 RS10/60 D1P3 u/u aufg. 45°	45° Kunststoffrohrabschottung: Kernbohrung Ø 160 mm mit PVC-u Rohr Ø 125 mm / s 3,1 mm u/u. Promat PROMASTOP FC6/200 an der Unterseite lt. VARL für Schrägrohre aufgesetzt.
Nr. 16 EI 120 RS10/60 D1P3 u/u aufg. 45°	45° Kunststoffrohrabschottung: Kernbohrung Ø 160 mm mit PVC-u Rohr Ø 125 mm / s 6,0 mm u/u. Promat PROMASTOP FC6/200 an der Unterseite lt. VARL für Schrägrohre aufgesetzt.
Nr. 17 EI 120 RS10/60 D1P5 u/u aufg. 45°	45° Kunststoffrohrabschottung: Kernbohrung Ø 160 mm mit (Poloplast PoloKal NG) Ø 125 mm / s 3,9 mm u/u. Promat PROMASTOP FC6/200 an der Unterseite lt. VARL für Schrägrohre aufgesetzt.
Nr. 18 EI 120 RS10/60 D1P5 u/u eing.	Kunststoffrohrabschottung: Kernbohrung Ø 310 mm mit (Poloplast PoloKal NG) Ø 250 mm / s 8,6 mm u/u. Promat PROMASTOP FC6/250 an der Unterseite lt. VARL für Schrägrohre eingemörtelt.
Nr. 19 EI 120 RS10/60 D1P6 u/u aufg. 45°	45° Kunststoffrohrabschottung: Kernbohrung Ø 160 mm mit (Poloplast PoloKal 3S) Ø 125 mm / s 5,3 mm u/u. Promat PROMASTOP FC6/200 an der Unterseite lt. VARL für Schrägrohre aufgesetzt.
Nr. 20 EI 120 RS10/30/VEN D1P2 u/u aufg.	Kunststoffrohrabschottung: Öffnung in Mörtelschott (PROMASTOP VEN, 150 mm) Ø 125 mm mit PE-HD Rohr Ø 125 mm / s 12,2 mm u/u. Promat PROMASTOP FC3/125 an der Unterseite lt. VARL auf dem Mörtelschott aufgesetzt.



Nr. 21 EI 120 RS10/30/VEN D1P2 u/u aufg.	Kunststoffrohrabschottung: Öffnung in Mörtelschott (PROMASTOP VEN, 150 mm) Ø 125 mm mit PE-HD Rohr Ø 125 mm / s 3,1 mm u/u. Promat PROMASTOP FC3/125 an der Unterseite lt. VARL auf dem Mörtelschott aufgesetzt.
Nr. 22 EI 120 RS10/30/VEN D1P2 u/u aufg.	Kunststoffrohrabschottung: Öffnung in Mörtelschott (PROMASTOP VEN, 150 mm) Ø 125 mm mit PE-HD Rohr Ø 32 mm / s 2,0 mm u/u. Promat PROMASTOP FC3/32 an der Unterseite lt. VARL auf dem Mörtelschott aufgesetzt.
Nr. 23 EI 120 RS10/30/VEN D1P1 u/u aufg.	Kunststoffrohrabschottung: Öffnung in Mörtelschott (PROMASTOP VEN, 150 mm) Ø 125 mm mit PP-H Rohr Ø 125 mm / s 7,1 mm u/u. Promat PROMASTOP FC3/125 an der Unterseite lt. VARL auf dem Mörtelschott aufgesetzt.
Nr. 24 EI 120 RS10/30/VEN D1P1 u/u aufg.	Kunststoffrohrabschottung: Öffnung in Mörtelschott (PROMASTOP VEN, 150 mm) Ø 125 mm mit PP-H Rohr Ø 125 mm / s 3,1 mm u/u. Promat PROMASTOP FC3/125 an der Unterseite lt. VARL auf dem Mörtelschott aufgesetzt.
Nr. 25 EI 120 RS10/30/VEN D1P1 u/u aufg.	Kunststoffrohrabschottung: Öffnung in Mörtelschott (PROMASTOP VEN, 150 mm) Ø 125 mm mit PP-H Rohr Ø 32 mm / s 2,0 mm u/u. Promat PROMASTOP FC3/32 an der Unterseite lt. VARL auf dem Mörtelschott aufgesetzt.

2.2.2.10. Prüfbericht Nr. 09-E-412

Geprüft in:	Wandkonstruktion, leichte Trennwand, Stärke 100 mm, doppelt beplankt mit 12,5 mm Gipskartonplatten nach EN 520, Hinterfüllung aus Mineralwolle (Euroklasse A1, Dichte 40 kg/m ³ , 50 mm)
-------------	---

Nr. 1 EI 45 RS10/30/CSP W1WS3P2 u/u aufg.	Kunststoffrohrabschottung: Öffnung in Weichschott (Promat PROMASTOP I, 1 x 50 mm) Ø 110 mm mit PE-HD Rohr Ø 110 mm / s 2,7 mm u/u. Promat PROMASTOP FC3/110 beidseitig lt. VARL auf dem Weichschott aufgesetzt.
Nr. 2 EI 45 RS10/30/CSP W1WS3P2 u/u aufg.	Kunststoffrohrabschottung: Öffnung in Weichschott (Promat PROMASTOP I, 1 x 50 mm) Ø 110 mm mit PE-HD Rohr Ø 110 mm / s 10,0 mm u/u. Promat PROMASTOP FC3/110 beidseitig lt. VARL auf dem Weichschott aufgesetzt.



Nr. 3 EI 45 RS10/30/CSP W1WS3P2 u/u aufg.	Kunststoffrohrabschottung: Öffnung in Weichschott (Promat PROMASTOP I, 1 x 50 mm) Ø 32 mm mit PE-HD Rohr Ø 32 mm / s 1,8 mm u/u. Promat PROMASTOP FC3/32 beidseitig lt. VARL auf dem Weichschott aufgesetzt.
Nr. 4 EI 45 RS10/30/CSP W1WS3P1 u/u aufg.	Kunststoffrohrabschottung: Öffnung in Weichschott (Promat PROMASTOP I, 1 x 50 mm) Ø 110 mm mit PP-H Rohr Ø 110 mm / s 2,7 mm u/u. Promat PROMASTOP FC3/110 beidseitig lt. VARL auf dem Weichschott aufgesetzt.
Nr. 5 EI 45 RS10/30/CSP W1WS3P1 u/u aufg.	Kunststoffrohrabschottung: Öffnung in Weichschott (Promat PROMASTOP I, 1 x 50 mm) Ø 110 mm mit PP-H Rohr Ø 110 mm / s 10,0 mm u/u. Promat PROMASTOP FC3/110 beidseitig lt. VARL auf dem Weichschott aufgesetzt.
Nr. 6 EI 45 RS10/30/CSP W1WS3P1 u/u aufg.	Kunststoffrohrabschottung: Öffnung in Weichschott (Promat PROMASTOP I, 1 x 50 mm) Ø 32 mm mit PP-H Rohr Ø 32 mm / s 1,8 mm u/u. Promat PROMASTOP FC3/32 beidseitig lt. VARL auf dem Weichschott aufgesetzt.
Nr. 12 EI 90 RS10/30 W1P14 u/u aufg. Kabelschlauch	Kunststoffrohrabschottung: Kernbohrung Ø 50 mm mit flexibler Kabelschlauch (ohne Belegung) Ø 50 mm / s 1,6 mm u/u. Promat PROMASTOP FC3/50 beidseitig lt. VARL aufgesetzt.
Nr. 13 EI 90 RS10/30 W1P13 u/u aufg. Pellets Förderschnecke	Sonderrohrabschottung: Kernbohrung Ø 90 mm mit PE-Rohr (Pelletsförderrohr) PE Ø 90 mm / s 8,2 mm u/u mit integrierter Metallförderschnecke. Promat PROMASTOP FC3/90 beidseitig lt. VARL aufgesetzt.
Nr. 14 EI 90 RS10/30 W1P13 u/u aufg. Pellets Förderschnecke	Sonderrohrabschottung: Kernbohrung Ø 90 mm mit Pelletsförderrohr PVC Ø 90 mm / s 3,0 mm u/u mit integrierter Metallförderschnecke. Promat PROMASTOP FC3/90 beidseitig lt. VARL aufgesetzt.
Nr. 16 EI 90 RS10/30 W1P3C1 u/u aufg. Kabelschlauch	Kunststoffrohrabschottung: Kernbohrung Ø 50 mm mit flexibler Kabelschlauch PVC-u Ø 50 mm / s 1,6 mm u/u belegt mit 5 Stk. Kabel nach ÖNORM EN 1366-3:2009: Tabelle A.1 (KG 1). Promat PROMASTOP FC3/50 beidseitig lt. VARL aufgesetzt.



Nr. 17 EI 90 RS10/30 W1P2C1 u/u aufg. Kabelschlauch	Kunststoffrohrabschottung: Kernbohrung Ø 50 mm mit flexibler Kabelschlauch PE-HD Ø 50 mm / s 1,6 mm u/u belegt mit 5 Stk. Kabel nach ÖNORM EN 1366-3: 2009: Tabelle A.1 (KG 1). Promat PROMASTOP FC3/50 beidseitig lt. VARL aufgesetzt.
Nr. 29 EI 45 RS10/30 W1P3C1 u/u aufg. Rohrpostleitung	Kunststoffrohrabschottung: Kernbohrung Ø 110 mm mit Rohr PVC Ø 110 mm / s 3,0 mm u/u belegt mit 2 Steuerleitungen außerhalb des Rohres, aber innerhalb der Manschette geführt. Promat PROMASTOP FC3/100 beidseitig lt. VARL aufgesetzt.

2.2.2.11. Prüfbericht Nr. 09-H-410

Geprüft in:	Deckenkonstruktion aus Gasbeton, Stärke 150 mm, Rohdichte $\geq 650 \text{ kg/m}^3$
-------------	---

Nr. 1 EI 90 RS10/30/CSP D1WS3P2 u/u aufg.	Kunststoffrohrabschottung: Öffnung in Weichschott (Promat PROMASTOP I, 1 x 50 mm) Ø 110 mm mit PE-HD Rohr Ø 110 mm / s 2,7 mm u/u. Promat PROMASTOP FC3/110 unterseitig lt. VARL auf dem Weichschott aufgesetzt.
Nr. 2 EI 90 RS10/30/CSP D1WS3P2 u/u aufg.	Kunststoffrohrabschottung: Öffnung in Weichschott (Promat PROMASTOP I, 1 x 50 mm) Ø 110 mm mit PE-HD Rohr Ø 110 mm / s 10,0 mm u/u. Promat PROMASTOP FC3/110 unterseitig lt. VARL auf dem Weichschott aufgesetzt.
Nr. 3 EI 90 RS10/30/CSP D1WS3P2 u/u aufg.	Kunststoffrohrabschottung: Öffnung in Weichschott (Promat PROMASTOP I, 1 x 50 mm) Ø 32 mm mit PE-HD Rohr Ø 32 mm / s 1,8 mm u/u. Promat PROMASTOP FC3/32 unterseitig lt. VARL auf dem Weichschott aufgesetzt.
Nr. 4 EI 90 RS10/30/CSP D1WS3P1 u/u aufg.	Kunststoffrohrabschottung: Öffnung in Weichschott (Promat PROMASTOP I, 1 x 50 mm) Ø 110 mm mit PP-H Rohr Ø 110 mm / s 2,7 mm u/u. Promat PROMASTOP FC3/110 unterseitig lt. VARL auf dem Weichschott aufgesetzt.
Nr. 5 EI 90 RS10/30/CSP D1WS3P1 u/u aufg.	Kunststoffrohrabschottung: Öffnung in Weichschott (Promat PROMASTOP I, 1 x 50 mm) Ø 110 mm mit PP-H Rohr Ø 110 mm / s 10,0 mm u/u. Promat PROMASTOP FC3/110 unterseitig lt. VARL auf dem Weichschott aufgesetzt.



Nr. 6 EI 90 RS10/30/CSP D1WS3P1 u/u aufg.	Kunststoffrohrabschottung: Öffnung in Weichschott (Promat PROMASTOP I, 1 x 50 mm) Ø 32 mm mit PP-H Rohr Ø 32 mm / s 1,8 mm u/u. Promat PROMASTOP FC3/32 unterseitig lt. VARL auf dem Weichschott aufgesetzt.
Nr. 14 EI 90 RS10/30 D1P13 u/u aufg. Pellets Förderschnecke	Kunststoffrohrabschottung: Kernbohrung Ø 90 mm mit Pelletsförderrohr PE Ø 90 mm / s 8,2 mm u/u mit integrierter Metallförderschnecke. Promat PROMASTOP FC3/90 unterseitig lt. VARL aufgesetzt.
Nr. 15 EI 90 RS10/30 D1P13 u/u aufg. Pellets Förderschnecke	Kunststoffrohrabschottung: Kernbohrung Ø 90 mm mit Pelletsförderrohr PVC Ø 90 mm / s 3,0 mm u/u mit integrierter Metallförderschnecke. Promat PROMASTOP FC3/90 unterseitig lt. VARL aufgesetzt.
Nr. 16 EI 90 RS10/30 D1P14C1 u/u aufg. Kabelschlauch	Kunststoffrohrabschottung: Kernbohrung Ø 50 mm mit Kabelschutzrohr Evilon Ø 50 mm / s 1,6 mm u/u belegt mit 5 Stk. Kabel nach ÖNORM EN 1366-3:2009: Tabelle A.1 (KG 1). Promat PROMASTOP FC3/50 unterseitig lt. VARL aufgesetzt.
Nr. 17 EI 90 RS10/30 D1P3C1 u/u aufg. Kabelschlauch	Kunststoffrohrabschottung: Kernbohrung Ø 50 mm mit flexiblem Kabelschlauch PVC Ø 50 mm / s 1,6 mm u/u belegt mit 5 Stk. Kabel nach ÖNORM EN 1366-3:2009: Tabelle A.1 (KG 1). Promat PROMASTOP FC3/50 unterseitig lt. VARL aufgesetzt.
Nr. 18 EI 90 RS10/30 D1P2C1 u/u aufg. Kabelschlauch	Kunststoffrohrabschottung: Kernbohrung Ø 50 mm mit flexiblem Kabelschlauch PE Ø 50 mm / s 1,6 mm u/u belegt mit 5 Stk. Kabel nach ÖNORM EN 1366-3:2009: Tabelle A.1 (KG 1). Promat PROMASTOP FC3/50 unterseitig lt. VARL aufgesetzt.
Nr. 20 EI 90 RS10/30 D1P3C1 u/u aufg. Rohrpostleitung	Kunststoffrohrabschottung: Kernbohrung Ø 110 mm mit Rohrpostleitung PVC Ø 110 mm / s 3,0 mm u/u zusätzlich außerhalb des Rohres aber innerhalb der Manschette mit 2 Stk. Kabel nach ÖNORM EN 1366-3:2009: Tabelle A.1 als Steuerleitungen. Promat PROMASTOP FC3/110 unterseitig lt. VARL aufgesetzt.



2.2.2.12. Prüfbericht Nr. Pr-12-2.059

Geprüft in: Prüfdatum: 05.01.2011	Wandkonstruktion, leichte Trennwand, Stärke 100 mm, doppelt beplankt mit 12,5 mm Gipskartonplatten nach EN 520, Hinterfüllung aus Mineralwolle (Euroklasse A1, Dichte 100 kg/m ³ , 40 mm).
---	---

Nr. 35 EI 120 RS10/30/PS W1LP1 u/u aufg.	Kunststoffrohrabschottung: Öffnung in Polsterschott (PROMASTOP S/L) mit PP-H Rohr Ø 125 mm / s 3,1 mm u/u. Promat PROMASTOP FC3/125 beidseitig lt. VARL auf dem Polsterschott aufgesetzt.
Nr. 36 EI 120 RS10/30/PS W1LP1 u/u aufg.	Kunststoffrohrabschottung: Öffnung in Polsterschott (PROMASTOP S/L) mit PP-H Rohr Ø 32 mm / s 1,8 mm u/u. Promat PROMASTOP FC3/32 beidseitig lt. VARL auf dem Polsterschott aufgesetzt.
Nr. 37 EI 120 RS10/30/PS W1LP2 u/u aufg.	Kunststoffrohrabschottung: Öffnung in Polsterschott (PROMASTOP S/L) mit PE-HD Rohr Ø 125 mm / s 3,1 mm u/u. Promat PROMASTOP FC3/125 beidseitig lt. VARL auf dem Polsterschott aufgesetzt.
Nr. 38 EI 120 RS10/30/PS W1LP2 u/u aufg.	Kunststoffrohrabschottung: Öffnung in Polsterschott (PROMASTOP S/L) mit PE-HD Rohr Ø 125 mm / s 3,1 mm u/u. Promat PROMASTOP FC3/125 beidseitig lt. VARL auf dem Polsterschott aufgesetzt.
Nr. 39 EI 120 RS10/30/PS W1LP3 u/u aufg.	Kunststoffrohrabschottung: Öffnung in Polsterschott (PROMASTOP S/L) mit PVC-U Rohr Ø 125 mm / s 3,2 mm u/u. Promat PROMASTOP FC3/125 beidseitig lt. VARL auf dem Polsterschott aufgesetzt.
Nr. 40 EI 120 RS10/30/PS W1LP3 u/u aufg.	Kunststoffrohrabschottung: Öffnung in Polsterschott (PROMASTOP S/L) mit PVC-U Rohr Ø 32 mm / s 1,8 mm u/u. Promat PROMASTOP FC3/32 beidseitig lt. VARL auf dem Polsterschott aufgesetzt.



Geprüft in: Prüfdatum: 11.01.2011	Deckenkonstruktion aus Gasbeton, Stärke 150 mm, Rohdichte $\geq 650 \text{ kg/m}^3$
Nr. 1 EI 120 RS10/30 D1P2 u/u eing.	Kunststoffrohrabschottung: Kernbohrung $\varnothing 82 \text{ mm}$ mit PE-HD Rohr $\varnothing 32 \text{ mm}$ / s 1,8 mm u/u. Promat PROMASTOP FC3/32 an der Unterseite lt. VARL eingemörtelt.
Nr. 2 EI 120 RS10/30 D1P3 u/u eing.	Kunststoffrohrabschottung: Kernbohrung $\varnothing 82 \text{ mm}$ mit PVC-U Rohr $\varnothing 32 \text{ mm}$ / s 1,8 mm u/u. Promat PROMASTOP FC3/32 an der Unterseite lt. VARL eingemörtelt.
Nr. 3 EI 120 RS10/30 D1P1 u/u eing.	Kunststoffrohrabschottung: Kernbohrung $\varnothing 82 \text{ mm}$ mit PP-H Rohr $\varnothing 32 \text{ mm}$ / s 1,8 mm u/u. Promat PROMASTOP FC3/32 an der Unterseite lt. VARL eingemörtelt.
Nr. 4 EI 120 RS10/30 D1P1 u/u eing.	Kunststoffrohrabschottung: Kernbohrung $\varnothing 82 \text{ mm}$ mit PP-H Rohr $\varnothing 32 \text{ mm}$ / s 5,4 mm u/u. Promat PROMASTOP FC3/32 an der Unterseite lt. VARL eingemörtelt.
Nr. 5 EI 120 RS10/30 D1P1 u/u eing.	Kunststoffrohrabschottung: Kernbohrung $\varnothing 82 \text{ mm}$ mit PP-H Rohr $\varnothing 160 \text{ mm}$ / s 4,0 mm u/u. Promat PROMASTOP FC3/160 an der Unterseite lt. VARL eingemörtelt.
Nr. 35 EI 120 RS10/30/PS D1LP1 u/u aufg.	Kunststoffrohrabschottung: Öffnung in Polsterschott (PROMASTOP S/L) mit PP-H Rohr $\varnothing 125 \text{ mm}$ / s 3,1 mm u/u. Promat PROMASTOP FC3/125 unterseitig lt. VARL auf dem Polsterschott aufgesetzt.
Nr. 36 EI 120 RS10/30/PS D1LP1 u/u aufg.	Kunststoffrohrabschottung: Öffnung in Polsterschott (PROMASTOP S/L) mit PP-H Rohr $\varnothing 32 \text{ mm}$ / s 1,8 mm u/u. Promat PROMASTOP FC3/32 unterseitig lt. VARL auf dem Polsterschott aufgesetzt.



Nr. 37 EI 120 RS10/30/PS D1LP2 u/u aufg.	Kunststoffrohrabschottung: Öffnung in Polsterschott (PROMASTOP S/L) mit PE-HD Rohr Ø 125 mm / s 3,1 mm u/u. Promat PROMASTOP FC3/125 unterseitig lt. VARL auf dem Polsterschott aufgesetzt.
Nr. 38 EI 120 RS10/30/PS D1LP2 u/u aufg.	Kunststoffrohrabschottung: Öffnung in Polsterschott (PROMASTOP S/L) mit PE-HD Rohr Ø 32 mm / s 1,8 mm u/u. Promat PROMASTOP FC3/32 unterseitig lt. VARL auf dem Polsterschott aufgesetzt.
Nr. 39 EI 120 RS10/30/PS D1LP3 u/u aufg.	Kunststoffrohrabschottung: Öffnung in Polsterschott (PROMASTOP S/L) mit PVC-U Rohr Ø 125 mm / s 3,2 mm u/u. Promat PROMASTOP FC3/125 unterseitig lt. VARL auf dem Polsterschott aufgesetzt.
Nr. 40 EI 120 RS10/30/PS D1LP3 u/u aufg.	Kunststoffrohrabschottung: Öffnung in Polsterschott (PROMASTOP S/L) mit PVC-U Rohr Ø 32 mm / s 1,8 mm u/u. Promat PROMASTOP FC3/32 unterseitig lt. VARL auf dem Polsterschott aufgesetzt.

Geprüft in: Prüfdatum: 11.01.2012	Deckenkonstruktion aus Gasbeton, Stärke 150 mm, Rohdichte $\geq 650 \text{ kg/m}^3$
---	---

Nr. 15 EI 90 RS10/60 D1P3 u/u eing.	Kunststoffrohrabschottung: Kernbohrung Ø 350 mm mit PVC-U Rohr Ø 250 mm / s 4,9 mm u/u. Promat PROMASTOP FC6/250 an der Unterseite lt. VARL eingemörtelt.
Nr. 51 EI 90 RS10/30/AC D1WS1PK1/3 u/u aufg. 0A zu Nr. 52	Kunststoffrohrabschottung: Öffnung in Weichschott (Promat PROMASTOP CC, 2 x 50 mm) Ø 160 mm mit PP-H Rohr Ø 160 mm / s 4,0 mm u/u. Promat PROMASTOP FC3/160 unterseitig lt. VARL auf dem Weichschott aufgesetzt.
Nr. 52 EI 90 RS10/30/AC D1WS1PK2/3 u/u aufg. 0A zu Nr. 51/53	Kunststoffrohrabschottung: Öffnung in Weichschott (Promat PROMASTOP CC, 2 x 50 mm) Ø 160 mm mit PoloKal NG Rohr Ø 160 mm / s 4,9 mm u/u. Promat PROMASTOP FC3/160 unterseitig lt. VARL auf dem Weichschott aufgesetzt.



Nr. 53 EI 90 RS10/30/AC D1WS1PK3/3 u/u aufg. 0A zu Nr. 52	Kunststoffrohrabschottung: Öffnung in Weichschott (Promat PROMASTOP CC, 2 x 50 mm) Ø 125 mm mit PoloKal NG Rohr Ø 125 mm / s 3,9 mm u/u. Promat PROMASTOP FC3/125 unterseitig lt. VARL auf dem Weichschott aufgesetzt.
--	--

Geprüft in: Prüfdatum: 13.01.2012	Deckenkonstruktion aus Gasbeton, Stärke 150 mm, Rohdichte $\geq 650 \text{ kg/m}^3$
---	---

Nr. 1 EI 120 RS10/30 D1P1 u/u eing.	Kunststoffrohrabschottung: Kernbohrung Ø 110 mm mit PP-H Rohr Ø 63 mm / s 1,8 mm u/u. Promat PROMASTOP FC3/63 an der Unterseite lt. VARL eingemörtelt.
Nr. 2 EI 120 RS10/30 D1P1 u/u eing.	Kunststoffrohrabschottung: Kernbohrung Ø 110 mm mit PP-H Rohr Ø 63 mm / s 8,6 mm u/u. Promat PROMASTOP FC3/63 an der Unterseite lt. VARL eingemörtelt.
Nr. 3 EI 120 RS10/30 D1P1 u/u eing.	Kunststoffrohrabschottung: Kernbohrung Ø 182 mm mit PP-H Rohr Ø 125 mm / s 7,1 mm u/u. Promat PROMASTOP FC3/125 an der Unterseite lt. VARL eingemörtelt.
Nr. 4 EI 120 RS10/30 D1P1 u/c eing.	Kunststoffrohrabschottung: Kernbohrung Ø 182 mm mit PP-H Rohr Ø 125 mm / s 17,1 mm u/c. Promat PROMASTOP FC3/125 an der Unterseite lt. VARL eingemörtelt.
Nr. 5 EI 120 RS10/30 D1P2 u/u eing.	Kunststoffrohrabschottung: Kernbohrung Ø 110 mm mit PE-HD Rohr Ø 63 mm / s 5,8 mm u/u. Promat PROMASTOP FC3/63 an der Unterseite lt. VARL eingemörtelt.
Nr. 6 EI 120 RS10/30 D1P2 u/u eing.	Kunststoffrohrabschottung: Kernbohrung Ø 110 mm mit PE-HD Rohr Ø 63 mm / s 1,8 mm u/u. Promat PROMASTOP FC3/63 an der Unterseite lt. VARL eingemörtelt.



Nr. 7 EI 120 RS10/30 D1P2 u/u eing.	Kunststoffrohrabschottung: Kernbohrung Ø 182 mm mit PE-HD Rohr Ø 125 mm / s 7,4 mm u/u. Promat PROMASTOP FC3/125 an der Unterseite lt. VARL eingemörtelt.
Nr. 8 EI 120 RS10/30 D1P2 u/c eing.	Kunststoffrohrabschottung: Kernbohrung Ø 182 mm mit PE-HD Rohr Ø 125 mm / s 11,4 mm u/c. Promat PROMASTOP FC3/125 an der Unterseite lt. VARL eingemörtelt.
Nr. 9 EI 120 RS10/60 D1P1 u/u eing.	Kunststoffrohrabschottung: Kernbohrung Ø 350 mm mit PP-H Rohr Ø 250 mm / s 6,2 mm u/u. Promat PROMASTOP FC6/250 an der Unterseite lt. VARL eingemörtelt.
Nr. 11 EI 120 RS10/60 D1P1 u/c eing.	Kunststoffrohrabschottung: Kernbohrung Ø 350 mm mit PP-H Rohr Ø 250 mm / s 22,7 mm u/c. Promat PROMASTOP FC6/250 an der Unterseite lt. VARL eingemörtelt.
Nr. 14 EI 120 RS10/60 D1P2 u/c eing.	Kunststoffrohrabschottung: Kernbohrung Ø 350 mm mit PE-HD Rohr Ø 250 mm / s 22,7 mm u/c. Promat PROMASTOP FC6/250 an der Unterseite lt. VARL eingemörtelt.
Nr. 17 EI 120 RS10/60 D1P3 u/c eing.	Kunststoffrohrabschottung: Kernbohrung Ø 350 mm mit PVC-U Rohr Ø 250 mm / s 11,9 mm u/c. Promat PROMASTOP FC6/250 an der Unterseite lt. VARL eingemörtelt.
Nr. 48 EI 120 RS10/30 D1PK1/3 u/u aufg. 0A zu Nr. 49	Kunststoffrohrabschottung: Kernbohrung Ø 200 mm mit PP-H Rohr Ø 160 mm / s 4,0 mm u/u. Promat PROMASTOP FC3/160 an der Unterseite lt. VARL aufgesetzt.
Nr. 49 EI 120 RS10/30 D1PK2/3 u/u aufg. 0A zu Nr. 48/50	Kunststoffrohrabschottung: Kernbohrung Ø 200 mm mit PoloKal NG Rohr Ø 160 mm / s 4,9 mm u/u. Promat PROMASTOP FC3/160 an der Unterseite lt. VARL aufgesetzt.



Nr. 50 EI 120 RS10/30 D1PK3/3 u/u aufg. 0A zu Nr. 49	Kunststoffrohrabschottung: Kernbohrung Ø 180 mm mit PoloKal NG Rohr Ø 125 mm / s 3,9 mm u/u. Promat PROMASTOP FC3/125 an der Unterseite lt. VARL aufgesetzt.
Nr. 62 EI 120 RS10/30 D1AV3E u/c LS eing. 0A zu Nr. 63	Kunststoffrohrabschottung: Kernbohrung Ø 80 mm mit Geberit Mepla Rohr Ø 16 mm / s 2,25 mm u/c, mit PE-Dämmung (Euroklasse E, Dicke 4 mm, LS-Konfiguration und gesamte Dämmlänge 250 mm). Promat PROMASTOP FC3/32 an der Unterseite lt. VARL eingemörtelt.
Nr. 63 EI 120 RS10/30 D1AV3E u/c LS eing. 0A zu Nr. 62/64	Kunststoffrohrabschottung: Kernbohrung Ø 80 mm mit Geberit Mepla Rohr Ø 32 mm / s 3,0 mm u/c, mit PE-Dämmung (Euroklasse E, Dicke 4 mm, LS-Konfiguration und gesamte Dämmlänge 250 mm). Promat PROMASTOP FC3/32 an der Unterseite lt. VARL eingemörtelt.
Nr. 64 EI 120 RS10/30 D1AV3E u/c LS eing. 0A zu Nr. 63	Kunststoffrohrabschottung: Kernbohrung Ø 132 mm mit Geberit Mepla Rohr Ø 63 mm / s 4,5 mm u/c, mit PE-Dämmung (Euroklasse E, Dicke 4 mm, LS-Konfiguration und gesamte Dämmlänge 250 mm). Promat PROMASTOP FC3/63 an der Unterseite lt. VARL eingemörtelt.
Nr. 65 EI 120 RS10/30 D1AV3E u/c LS eing.	Kunststoffrohrabschottung: Kernbohrung Ø 152 mm mit Geberit Mepla Rohr Ø 75 mm / s 4,7 mm u/c, mit PE-Dämmung (Euroklasse E, Dicke 4 mm, LS-Konfiguration und gesamte Dämmlänge 250 mm). Promat PROMASTOP FC3/75 an der Unterseite lt. VARL eingemörtelt.
Nr. 80 EI 120 RS10/30 D1AV3B u/c LS eing. 0A zu Nr. 81	Kunststoffrohrabschottung: Kernbohrung Ø 80 mm mit Geberit Mepla Rohr Ø 16 mm / s 2,25 mm u/c, mit Neopren-Dämmung (Euroklasse B, s3-d0, Dicke 6 mm, LS-Konfiguration und gesamte Dämmlänge 500 mm). Promat PROMASTOP FC3/32 an der Unterseite lt. VARL eingemörtelt.
Nr. 81 EI 120 RS10/30 D1AV3B u/c LS eing. 0A zu Nr. 80/82	Kunststoffrohrabschottung: Kernbohrung Ø 80 mm mit Geberit Mepla Rohr Ø 26 mm / s 3,0 mm u/c, mit Neopren-Dämmung (Euroklasse B, s3-d0, Dicke 6 mm, LS-Konfiguration und gesamte Dämmlänge 500 mm). Promat PROMASTOP FC3/32 an der Unterseite lt. VARL eingemörtelt.



Nr. 82 EI 90 RS10/30 D1AV3B u/c LS eing. 0A zu Nr. 81	Kunststoffrohrabschottung: Kernbohrung Ø 142 mm mit Geberit Mepla Rohr Ø 75 mm / s 4,7 mm u/c, mit Neopren-Dämmung (Euroklasse B, s3-d0, Dicke 6 mm, LS-Konfiguration und gesamte Dämmlänge 500 mm). Promat PROMASTOP FC3/75 an der Unterseite lt. VARL eingemörtelt.
Nr. 83 EI 120 RS10/30 D1AV3B u/c LS eing.	Kunststoffrohrabschottung: Kernbohrung Ø 152 mm mit Geberit Mepla Rohr Ø 16 mm / s 2,25 mm u/c, mit Neopren-Dämmung (Euroklasse B, s3-d0, Dicke 32 mm, LS-Konfiguration und gesamte Dämmlänge 500 mm). Promat PROMASTOP FC3/75 an der Unterseite lt. VARL eingemörtelt.
Nr. 84 EI 90 RS10/30 D1AV3B u/c LS eing.	Kunststoffrohrabschottung: Kernbohrung Ø 200 mm mit Geberit Mepla Rohr Ø 75 mm / s 4,7 mm u/c, mit Neopren-Dämmung (Euroklasse B, s3-d0, Dicke 32 mm, LS-Konfiguration und gesamte Dämmlänge 500 mm). Promat PROMASTOP FC3/140 an der Unterseite lt. VARL eingemörtelt.

Geprüft in: Prüfdatum: 23.01.2012	Wandkonstruktion aus Gasbeton, Stärke 100 mm, Rohdichte ≥ 650 kg/m ³
---	---

Nr. 9 EI 120 RS10/60 W3P1 u/u eing.	Kunststoffrohrabschottung: Kernbohrung Ø 350 mm mit PP-H Rohr Ø 250 mm / s 6,2 mm u/u. Promat PROMASTOP FC6/250 beidseitig lt. VARL eingemörtelt.
Nr. 10 EI 120 RS10/60 W3P1 u/u eing.	Kunststoffrohrabschottung: Kernbohrung Ø 350 mm mit PP-H Rohr Ø 250 mm / s 14,2 mm u/u. Promat PROMASTOP FC6/250 beidseitig lt. VARL eingemörtelt.
Nr. 17 EI 120 RS10/60 W3P3 u/c eing.	Kunststoffrohrabschottung: Kernbohrung Ø 350 mm mit PVC-U Rohr Ø 250 mm / s 11,9 mm u/c. Promat PROMASTOP FC6/250 beidseitig lt. VARL eingemörtelt.
Nr. 48 EI 120 RS10/30 W3PK1/3 u/u aufg. 0A zu Nr. 49	Kunststoffrohrabschottung: Kernbohrung Ø 200 mm mit PP-H Rohr Ø 160 mm / s 4,0 mm u/u. Promat PROMASTOP FC3/160 beidseitig lt. VARL aufgesetzt.



Nr. 49 EI 120 RS10/30 W3PK2/3 u/u aufg. 0A zu Nr. 48/50	Kunststoffrohrabschottung: Kernbohrung Ø 200 mm mit PoloKal NG Rohr Ø 160 mm / s 4,9 mm u/u. Promat PROMASTOP FC3/160 beidseitig lt. VARL aufgesetzt.
Nr. 50 EI 120 RS10/30 W3PK3/3 u/u aufg. 0A zu Nr. 49	Kunststoffrohrabschottung: Kernbohrung Ø 180 mm mit PoloKal NG Rohr Ø 125 mm / s 3,9 mm u/u. Promat PROMASTOP FC3/125 beidseitig lt. VARL aufgesetzt.
Nr. 62 EI 120 RS10/30 W3AV3E u/c LS eing. 0A zu Nr. 63	Kunststoffrohrabschottung: Kernbohrung Ø 80 mm mit Geberit Mepla Rohr Ø 16 mm / s 2,25 mm u/c, mit PE-Dämmung (Euroklasse E, Dicke 4 mm, LS-Konfiguration und gesamte Dämmlänge 200 mm). Promat PROMASTOP FC3/32 beidseitig lt. VARL eingemörtelt.
Nr. 63 EI 120 RS10/30 W3AV3E u/c LS eing. 0A zu Nr. 62/64	Kunststoffrohrabschottung: Kernbohrung Ø 80 mm mit Geberit Mepla Rohr Ø 32 mm / s 3,0 mm u/c, mit PE-Dämmung (Euroklasse E, Dicke 4 mm, LS-Konfiguration und gesamte Dämmlänge 200 mm). Promat PROMASTOP FC3/32 beidseitig lt. VARL eingemörtelt.
Nr. 64 EI 120 RS10/30 W3AV3E u/c LS eing. 0A zu Nr. 63	Kunststoffrohrabschottung: Kernbohrung Ø 132 mm mit Geberit Mepla Rohr Ø 63 mm / s 4,5 mm u/c, mit PE-Dämmung (Euroklasse E, Dicke 4 mm, LS-Konfiguration und gesamte Dämmlänge 200 mm). Promat PROMASTOP FC3/63 beidseitig lt. VARL eingemörtelt.
Nr. 65 EI 90 RS10/30 W3AV3E u/c LS eing.	Kunststoffrohrabschottung: Kernbohrung Ø 152 mm mit Geberit Mepla Rohr Ø 75 mm / s 4,7 mm u/c, mit PE-Dämmung (Euroklasse E, Dicke 4 mm, LS-Konfiguration und gesamte Dämmlänge 200 mm). Promat PROMASTOP FC3/75 beidseitig lt. VARL eingemörtelt.
Nr. 80 EI 120 RS10/30 W3AV3B u/c LS eing. 0A zu Nr. 81	Kunststoffrohrabschottung: Kernbohrung Ø 80 mm mit Geberit Mepla Rohr Ø 16 mm / s 2,25 mm u/c, mit Neopren-Dämmung (Euroklasse B, s3-d0, Dicke 6 mm, LS-Konfiguration und gesamte Dämmlänge 500 mm). Promat PROMASTOP FC3/32 beidseitig lt. VARL eingemörtelt.



Nr. 81 EI 120 RS10/30 W3AV3B u/c LS eing. 0A zu Nr. 80/82	Kunststoffrohrabschottung: Kernbohrung Ø 80 mm mit Geberit Mepla Rohr Ø 26 mm / s 3,0 mm u/c, mit Neopren-Dämmung (Euroklasse B, s3-d0, Dicke 6 mm, LS-Konfiguration und gesamte Dämmlänge 500 mm). Promat PROMASTOP FC3/32 beidseitig lt. VARL eingemörtelt.
Nr. 82 EI 120 RS10/30 W3AV3B u/c LS eing. 0A zu Nr. 81	Kunststoffrohrabschottung: Kernbohrung Ø 142 mm mit Geberit Mepla Rohr Ø 75 mm / s 4,7 mm u/c, mit Neopren-Dämmung (Euroklasse B, s3-d0, Dicke 6 mm, LS-Konfiguration und gesamte Dämmlänge 500 mm). Promat PROMASTOP FC3/75 beidseitig lt. VARL eingemörtelt.
Nr. 83 EI 120 RS10/30 W3AV3B u/c LS eing.	Kunststoffrohrabschottung: Kernbohrung Ø 152 mm mit Geberit Mepla Rohr Ø 16 mm / s 2,25 mm u/c, mit Neopren-Dämmung (Euroklasse B, s3-d0, Dicke 32 mm, LS-Konfiguration und gesamte Dämmlänge 500 mm). Promat PROMASTOP FC3/75 beidseitig lt. VARL eingemörtelt.
Nr. 84 EI 90 RS10/30 W3AV3B u/c LS eing.	Kunststoffrohrabschottung: Kernbohrung Ø 200 mm mit Geberit Mepla Rohr Ø 75 mm / s 4,7 mm u/c, mit Neopren-Dämmung (Euroklasse B, s3-d0, Dicke 32 mm, LS-Konfiguration und gesamte Dämmlänge 500 mm). Promat PROMASTOP FC3/140 beidseitig lt. VARL eingemörtelt.
Geprüft in: Prüfdatum: 23.01.2012	Wandkonstruktion, leichte Trennwand, Stärke 100 mm, doppelt beplankt mit 12,5 mm Gipskartonplatten nach EN 520, Hinterfüllung aus Mineralwolle (Euroklasse A1, Dichte 100 kg/m ³ , 40 mm)
Nr. 51 EI 120 RS10/30/AC W1WS1PK1/3 u/u aufg. 0A zu Nr. 53	Kunststoffrohrabschottung: Öffnung in Weichschott (Promat PROMASTOP CC, 2 x 50 mm) mit PP-H Rohr Ø 160 mm / s 4,0 mm u/u. Promat PROMASTOP FC3/160 beidseitig lt. VARL auf dem Weichschott aufgesetzt.
Nr. 53 EI 120 RS10/30/AC W1WS1PK2/3 u/u aufg. 0A zu Nr. 51/52	Kunststoffrohrabschottung: Öffnung in Weichschott (Promat PROMASTOP CC, 2 x 50 mm) mit PoloKal NG Rohr Ø 160 mm / s 4,9 mm u/u. Promat PROMASTOP FC3/160 beidseitig lt. VARL auf dem Weichschott aufgesetzt.



Nr. 52 EI 120 RS10/30/AC W1WS1PK3/3 u/u aufg. 0A zu Nr. 53	Kunststoffrohrabschottung: Öffnung in Weichschott (Promat PROMASTOP CC, 2 x 50 mm) mit PoloKal NG Rohr Ø 125 mm / s 3,9 mm u/u. Promat PROMASTOP FC3/125 beidseitig lt. VARL auf dem Weichschott aufgesetzt.
Nr. 66 EI 120 RS10/30/AC W1WS1AV3E u/c LS aufg.	Kunststoffrohrabschottung: Öffnung in Weichschott (Promat PROMASTOP CC, 2 x 50 mm) mit Geberit Mepla Rohr Ø 16 mm / s 2,25 mm u/c, mit PE-Dämmung (Euroklasse E, Dicke 4 mm, LS-Konfiguration und gesamte Dämmlänge 200 mm). Promat PROMASTOP FC3/32 beidseitig lt. VARL auf dem Weichschott aufgesetzt.
Nr. 67 E 120, EI 45 RS10/30/AC W1WS1AV3E u/c LS aufg.	Kunststoffrohrabschottung: Öffnung in Weichschott (Promat PROMASTOP CC, 2 x 50 mm) mit Geberit Mepla Rohr Ø 32 mm / s 3,0 mm u/c, mit PE-Dämmung (Euroklasse E, Dicke 4 mm, LS-Konfiguration und gesamte Dämmlänge 200 mm). Promat PROMASTOP FC3/32 beidseitig lt. VARL auf dem Weichschott aufgesetzt.
Nr. 68 E 120, EI 45 RS10/30/AC W1WS1AV3E u/c LS aufg.	Kunststoffrohrabschottung: Öffnung in Weichschott (Promat PROMASTOP CC, 2 x 50 mm) mit Geberit Mepla Rohr Ø 63 mm / s 4,5 mm u/c, mit PE-Dämmung (Euroklasse E, Dicke 4 mm, LS-Konfiguration und gesamte Dämmlänge 200 mm). Promat PROMASTOP FC3/63 beidseitig lt. VARL auf dem Weichschott aufgesetzt.
Nr. 69 E 120, EI 45 RS10/30/AC W1WS1AV3E u/c LS aufg.	Kunststoffrohrabschottung: Öffnung in Weichschott (Promat PROMASTOP CC, 2 x 50 mm) mit Geberit Mepla Rohr Ø 75 mm / s 4,7 mm u/c, mit PE-Dämmung (Euroklasse E, Dicke 4 mm, LS-Konfiguration und gesamte Dämmlänge 200 mm). Promat PROMASTOP FC3/75 beidseitig lt. VARL auf dem Weichschott aufgesetzt.
Nr. 85 EI 120 RS10/30/AC W1WS1AV3B u/c LS aufg.	Kunststoffrohrabschottung: Öffnung in Weichschott (Promat PROMASTOP CC, 2 x 50 mm) mit Geberit Mepla Rohr Ø 16 mm / s 2,25 mm u/c, mit Neopren-Dämmung (Euroklasse B, s3-d0, Dicke 6 mm, LS-Konfiguration und gesamte Dämmlänge 500 mm). Promat PROMASTOP FC3/32 beidseitig lt. VARL auf dem Weichschott aufgesetzt.
Nr. 86 E 120, EI 90 RS10/30/AC W1WS1AV3B u/c LS aufg.	Kunststoffrohrabschottung: Öffnung in Weichschott (Promat PROMASTOP CC, 2 x 50 mm) mit Geberit Mepla Rohr Ø 26 mm / s 3,0 mm u/c, mit Neopren-Dämmung (Euroklasse B, s3-d0, Dicke 6 mm, LS-Konfiguration und gesamte Dämmlänge 500 mm). Promat PROMASTOP FC3/32 beidseitig lt. VARL auf dem Weichschott aufgesetzt.
Nr. 87 E 120, EI 60 RS10/30/AC W1WS1AV3B u/c LS aufg.	Kunststoffrohrabschottung: Öffnung in Weichschott (Promat PROMASTOP CC, 2 x 50 mm) mit Geberit Mepla Rohr Ø 75 mm / s 4,7 mm u/c, mit Neopren-Dämmung (Euroklasse B, s3-d0, Dicke 6 mm, LS-Konfiguration und gesamte Dämmlänge 500 mm). Promat PROMASTOP FC3/75 beidseitig lt. VARL auf dem Weichschott aufgesetzt.



Nr. 88 EI 120 RS10/30/AC W1WS1AV3B u/c LS aufg.	Kunststoffrohrabschottung: Öffnung in Weichschott (Promat PROMASTOP CC, 2 x 50 mm) mit Geberit Mepla Rohr Ø 16 mm / s 2,25 mm u/c, mit Neopren-Dämmung (Euroklasse B, s3-d0, Dicke 32 mm, LS-Konfiguration und gesamte Dämmlänge 500 mm). Promat PROMASTOP FC3/75 beidseitig lt. VARL auf dem Weichschott aufgesetzt.
Nr. 89 E 120, EI 90 RS10/30/AC W1WS1AV3B u/c LS aufg.	Kunststoffrohrabschottung: Öffnung in Weichschott (Promat PROMASTOP CC, 2 x 50 mm) mit Geberit Mepla Rohr Ø 75 mm / s 4,7 mm u/c, mit Neopren-Dämmung (Euroklasse B, s3-d0, Dicke 32 mm, LS-Konfiguration und gesamte Dämmlänge 500 mm). Promat PROMASTOP FC3/140 beidseitig lt. VARL auf dem Weichschott aufgesetzt.

Geprüft in: Prüfdatum: 26.01.2012	Wandkonstruktion aus Gasbeton, Stärke 100 mm, Rohdichte $\geq 650 \text{ kg/m}^3$
---	---

Nr. 1 EI 120 RS10/30 W3P1 u/u eing.	Kunststoffrohrabschottung: Kernbohrung Ø 120 mm mit PP-H Rohr Ø 63 mm / s 1,8 mm u/u. Promat PROMASTOP FC3/63 beidseitig lt. VARL eingemörtelt.
Nr. 2 EI 120 RS10/30 W3P1 u/u eing.	Kunststoffrohrabschottung: Kernbohrung Ø 120 mm mit PP-H Rohr Ø 63 mm / s 8,6 mm u/u. Promat PROMASTOP FC3/63 beidseitig lt. VARL eingemörtelt.
Nr. 3 EI 120 RS10/30 W3P1 u/u eing.	Kunststoffrohrabschottung: Kernbohrung Ø 160 mm mit PP-H Rohr Ø 125 mm / s 7,1 mm u/u. Promat PROMASTOP FC3/125 beidseitig lt. VARL eingemörtelt.
Nr. 4 EI 120 RS10/30 W3P1 u/c eing.	Kunststoffrohrabschottung: Kernbohrung Ø 160 mm mit PP-H Rohr Ø 125 mm / s 17,1 mm u/c. Promat PROMASTOP FC3/125 beidseitig lt. VARL eingemörtelt.
Nr. 5 EI 120 RS10/30 W3P2 u/u eing.	Kunststoffrohrabschottung: Kernbohrung Ø 120 mm mit PE-HD Rohr Ø 63 mm / s 5,8 mm u/u. Promat PROMASTOP FC3/63 beidseitig lt. VARL eingemörtelt.



Nr. 6 EI 120 RS10/30 W3P2 u/u eing.	Kunststoffrohrabschottung: Kernbohrung Ø 120 mm mit PE-HD Rohr Ø 63 mm / s 1,8 mm u/u. Promat PROMASTOP FC3/63 beidseitig lt. VARL eingemörtelt.
Nr. 7 EI 120 RS10/30 W3P2 u/u eing.	Kunststoffrohrabschottung: Kernbohrung Ø 160 mm mit PE-HD Rohr Ø 125 mm / s 7,4 mm u/u. Promat PROMASTOP FC3/125 beidseitig lt. VARL eingemörtelt.
Nr. 8 EI 120 RS10/30 W3P2 u/c eing.	Kunststoffrohrabschottung: Kernbohrung Ø 160 mm mit PE-HD Rohr Ø 125 mm / s 11,4 mm u/c. Promat PROMASTOP FC3/125 beidseitig lt. VARL eingemörtelt.
Nr. 11 EI 120 RS10/60 W3P1 u/c eing.	Kunststoffrohrabschottung: Kernbohrung Ø 350 mm mit PP-H Rohr Ø 250 mm / s 22,7 mm u/c. Promat PROMASTOP FC6/250 beidseitig lt. VARL eingemörtelt.
Nr. 14 EI 120 RS10/60 W3P2 u/c eing.	Kunststoffrohrabschottung: Kernbohrung Ø 350 mm mit PE-HD Rohr Ø 250 mm / s 22,7 mm u/c. Promat PROMASTOP FC6/250 beidseitig lt. VARL eingemörtelt.

Geprüft in: Prüfdatum: 26.01.2012	Wandkonstruktion, Schachtwand (raumseitiger Brand), Stärke 50 mm, einseitig doppelt beplankt mit 25 mm vliesarmierten Gipsplatten nach EN 15283-1
---	---

Nr. 20 EI 120 RS10/60/MG _{FL} W7P1AV3P14C4AF u/u und u/c aufg.	Mehrfachrohr- und Kabeldurchführung in Bodennähe: Öffnung mit PP-H Rohr Ø 63 mm / s 1,8 mm u/u, PP-H Rohr Ø 16 mm / s 1,8 mm u/c, Geberit Mepla Rohr Ø 75 mm / s 4,7 mm u/c mit Neopren-Dämmung (Euroklasse B, s3-d0, Dicke 6 mm, LS-Konfiguration und gesamte Dämmlänge 500 mm), flexibler Kabelschlauch Ø 32 mm / s 1,0 mm u/c (ohne Belegung), flexibler Kabelschlauch Ø 32 mm / s 1,0 mm u/c (mit Belegung 3 Kabel der KG 4). Ringspalt und Zwickel in Bauteiltiefe mit PROMASTOP MG befüllt. Promat PROMASTOP FC6/110 raumseitig lt. VARL aufgesetzt.
Nr. 22 E 120, EI 90 RS10/60 W7P1AF u/u eing.	Kunststoffrohrabschottung: Kernbohrung Ø 90 mm mit PP-H Rohr Ø 63 mm / s 1,8 mm u/u. Promat PROMASTOP FC/63/60 raumseitig lt. VARL eingesetzt. Ringspalt zwischen Manschette und Schachtwand in Bauteiltiefe mit Promat PROMASEAL A befüllt.



Nr. 23 E 120, EI 90 RS10/60 W7P1AF u/u eing.	Kunststoffrohrabschottung: Kernbohrung Ø 90 mm mit PP-H Rohr Ø 63 mm / s 8,6 mm u/u. Promat PROMASTOP FC6/63 raumseitig lt. VARL eingesetzt. Ringspalt zwischen Manschette und Schachtwand in Bauteiltiefe mit Promat PROMASEAL A befüllt.
Nr. 24 E 120, EI 90 RS10/60 W7P1AF u/u eing.	Kunststoffrohrabschottung: Kernbohrung Ø 160 mm mit PP-H Rohr Ø 125 mm / s 3,1 mm u/u. Promat PROMASTOP FC6/125 raumseitig lt. VARL eingesetzt. Ringspalt zwischen Manschette und Schachtwand in Bauteiltiefe mit Promat PROMASEAL A befüllt.
Nr. 25 E 120, EI 90 RS10/60 W7P1AF u/u eing.	Kunststoffrohrabschottung: Kernbohrung Ø 160 mm mit PP-H Rohr Ø 125 mm / s 7,1 mm u/u. Promat PROMASTOP FC6/125 raumseitig lt. VARL eingesetzt. Ringspalt zwischen Manschette und Schachtwand in Bauteiltiefe mit Promat PROMASEAL A befüllt.
Nr. 26 EI 120 RS10/60 W7P1AF u/c eing.	Kunststoffrohrabschottung: Kernbohrung Ø 160 mm mit PP-H Rohr Ø 125 mm / s 17,1 mm u/c. Promat PROMASTOP FC6/125 raumseitig lt. VARL eingesetzt. Ringspalt zwischen Manschette und Schachtwand in Bauteiltiefe mit Promat PROMASEAL A befüllt.
Nr. 27 E 120, EI 90 RS10/60 W7P2AF u/u eing.	Kunststoffrohrabschottung: Kernbohrung Ø 90 mm mit PE-HD Rohr Ø 63 mm / s 1,8 mm u/u. Promat PROMASTOP FC6/63 raumseitig lt. VARL eingesetzt. Ringspalt zwischen Manschette und Schachtwand in Bauteiltiefe mit Gips befüllt.
Nr. 28 EI 120 RS10/60 W7P2AF u/u eing.	Kunststoffrohrabschottung: Kernbohrung Ø 90 mm mit PE-HD Rohr Ø 63 mm / s 5,8 mm u/u. Promat PROMASTOP FC6/63 raumseitig lt. VARL eingesetzt. Ringspalt zwischen Manschette und Schachtwand in Bauteiltiefe mit Gips befüllt.
Nr. 29 EI 120 RS10/60 W7P2AF u/u eing.	Kunststoffrohrabschottung: Kernbohrung Ø 160 mm mit PE-HD Rohr Ø 125 mm / s 3,1 mm u/u. Promat PROMASTOP FC6/125 raumseitig lt. VARL eingesetzt. Ringspalt zwischen Manschette und Schachtwand in Bauteiltiefe mit Gips befüllt.
Nr. 30 EI 120 RS10/60 W7P2AF u/u eing.	Kunststoffrohrabschottung: Kernbohrung Ø 160 mm mit PE-HD Rohr Ø 125 mm / s 7,4 mm u/u. Promat PROMASTOP FC6/125 raumseitig lt. VARL eingesetzt. Ringspalt zwischen Manschette und Schachtwand in Bauteiltiefe mit Gips befüllt.
Nr. 31 EI 120 RS10/60 W7P2AF u/c eing.	Kunststoffrohrabschottung: Kernbohrung Ø 160 mm mit PE-HD Rohr Ø 125 mm / s 11,4 mm u/c. Promat PROMASTOP FC6/125 raumseitig lt. VARL eingesetzt. Ringspalt zwischen Manschette und Schachtwand in Bauteiltiefe mit Gips befüllt.



Geprüft in: Prüfdatum: 26.01.2012	Wandkonstruktion, Schachtwand (schachtseitiger Brand), Stärke 50 mm, einseitig doppelt beplankt mit 12,5 mm Gipskartonplatten nach EN 520
Nr. 21 EI 120 RS10/60/MG FL W7P1AV3P1 4C4AK u/u und u/c aufg.	Mehrfachrohr- und Kabeldurchführung in Bodennähe: Öffnung mit PP-H Rohr Ø 63 mm / s 1,8 mm u/u, PP-H Rohr Ø 16 mm / s 1,8 mm u/c, Geberit Mepla Rohr Ø 75 mm / s 4,7 mm u/c mit Neopren-Dämmung (Euroklasse B, s3-d0, Dicke 6 mm, LS-Konfiguration und gesamte Dämmlänge 500 mm), flexibler Kabelschlauch Ø 32 mm / s 1,0 mm u/c (ohne Belegung), flexibler Kabelschlauch Ø 32 mm / s 1,0 mm u/c (mit Belegung 3 Kabel der KG 4). Ringspalt und Zwickel in Bauteiltiefe mit PROMASEAL AG befüllt. Promat PROMASTOP FC6/110 raumseitig lt. VARL aufgesetzt.
Nr. 32 EI 120 RS10/60 W7P1AK u/u eing.	Kunststoffrohrabschottung: Kernbohrung Ø 90 mm mit PP-H Rohr Ø 63 mm / s 1,8 mm u/u. Promat PROMASTOP FC6/63 raumseitig lt. VARL eingesetzt. Ringspalt zwischen Manschette und Schachtwand in Bauteiltiefe mit Promat PROMASEAL A befüllt.
Nr. 33 E 120, EI 90 RS10/60 W7P1AK u/u eing.	Kunststoffrohrabschottung: Kernbohrung Ø 90 mm mit PP-H Rohr Ø 63 mm / s 8,6 mm u/u. Promat PROMASTOP FC6/63 raumseitig lt. VARL eingesetzt. Ringspalt zwischen Manschette und Schachtwand in Bauteiltiefe mit Promat PROMASEAL A befüllt.
Nr. 34 E 120, EI 90 RS10/60 W7P1AK u/u eing.	Kunststoffrohrabschottung: Kernbohrung Ø 160 mm mit PP-H Rohr Ø 125 mm / s 3,1 mm u/u. Promat PROMASTOP FC6/125 raumseitig lt. VARL eingesetzt. Ringspalt zwischen Manschette und Schachtwand in Bauteiltiefe mit Promat PROMASEAL A befüllt.
Nr. 35 E 120, EI 90 RS10/60 W7P1AK u/u eing.	Kunststoffrohrabschottung: Kernbohrung Ø 160 mm mit PP-H Rohr Ø 125 mm / s 7,1 mm u/u. Promat PROMASTOP FC6/125 raumseitig lt. VARL eingesetzt. Ringspalt zwischen Manschette und Schachtwand in Bauteiltiefe mit Promat PROMASEAL A befüllt.
Nr. 36 E 120, EI 90 RS10/60 W7P1AK u/c eing.	Kunststoffrohrabschottung: Kernbohrung Ø 160 mm mit PP-H Rohr Ø 125 mm / s 17,1 mm u/c. Promat PROMASTOP FC6/125 raumseitig lt. VARL eingesetzt. Ringspalt zwischen Manschette und Schachtwand in Bauteiltiefe mit Promat PROMASEAL A befüllt.
Nr. 37 EI 120 RS10/60 W7P2AK u/u eing.	Kunststoffrohrabschottung: Kernbohrung Ø 90 mm mit PE-HD Rohr Ø 63 mm / s 1,8 mm u/u. Promat PROMASTOP FC6/63 raumseitig lt. VARL eingesetzt. Ringspalt zwischen Manschette und Schachtwand in Bauteiltiefe mit Gips befüllt.



Nr. 38 EI 120 RS10/60 W7P2AK u/u eing.	Kunststoffrohrabschottung: Kernbohrung Ø 90 mm mit PE-HD Rohr Ø 63 mm / s 5,8 mm u/u. Promat PROMASTOP FC6/63 raumseitig lt. VARL eingesetzt. Ringspalt zwischen Manschette und Schachtwand in Bauteiltiefe mit Gips befüllt.
Nr. 39 EI 120 RS10/60 W7P2AK u/u eing.	Kunststoffrohrabschottung: Kernbohrung Ø 160 mm mit PE-HD Rohr Ø 125 mm / s 3,1 mm u/u. Promat PROMASTOP FC6/125 raumseitig lt. VARL eingesetzt. Ringspalt zwischen Manschette und Schachtwand in Bauteiltiefe mit Gips befüllt.
Nr. 40 E120, EI 90 RS10/60 W7P2AK u/u eing.	Kunststoffrohrabschottung: Kernbohrung Ø 160 mm mit PE-HD Rohr Ø 125 mm / s 7,4 mm u/u. Promat PROMASTOP FC6/125 raumseitig lt. VARL eingesetzt. Ringspalt zwischen Manschette und Schachtwand in Bauteiltiefe mit Gips befüllt.
Nr. 41 E120, EI 90 RS10/60 W7P2AK u/c eing.	Kunststoffrohrabschottung: Kernbohrung Ø 160 mm mit PE-HD Rohr Ø 125 mm / s 11,4 mm u/c. Promat PROMASTOP FC6/125 raumseitig lt. VARL eingesetzt. Ringspalt zwischen Manschette und Schachtwand in Bauteiltiefe mit Gips befüllt.

2.2.2.13. Prüfbericht Nr. Pr-12-2.118

Geprüft in: Prüfdatum: 30.07.2012	Deckenkonstruktion aus Gasbeton, Stärke 150 mm, Rohdichte $\geq 650 \text{ kg/m}^3$
---	---

Nr. 1c EI 90 RS10/30/AC D1WS4PK1/3 u/u aufg. 0A zu Nr. 2c	Kunststoffrohrabschottung: Öffnung in Weichschott (Promat PROMASTOP CC, 1 x 80 mm) Ø 160 mm mit PP-H Rohr Ø 160 mm / s 4,0 mm u/u. Promat PROMASTOP FC3/160 unterseitig lt. VARL auf dem Weichschott aufgesetzt.
Nr. 2c EI 90 RS10/30/AC D1WS4PK2/3 u/u aufg. 0A zu Nr. 1c/3c	Kunststoffrohrabschottung: Öffnung in Weichschott (Promat PROMASTOP CC, 1 x 80 mm) Ø 160 mm mit PoloKal NG Rohr Ø 160 mm / s 4,9 mm u/u. Promat PROMASTOP FC3/160 unterseitig lt. VARL auf dem Weichschott aufgesetzt.



Nr. 3c EI 90 RS10/30/AC D1WS4PK3/3 u/u aufg. 0A zu Nr. 2c	Kunststoffrohrabschottung: Öffnung in Weichschott (Promat PROMASTOP CC, 1 x 80 mm) Ø 125 mm mit PoloKal NG Rohr Ø 125 mm / s 3,9 mm u/u. Promat PROMASTOP FC3/125 unterseitig lt. VARL auf dem Weichschott aufgesetzt.
Nr. 1d EI 60 RS10/30/AC D1WS3PK1/3 u/u aufg. 0A zu Nr. 2d	Kunststoffrohrabschottung: Öffnung in Weichschott (Promat PROMASTOP CC, 1 x 50 mm) Ø 160 mm mit PP-H Rohr Ø 160 mm / s 4,0 mm u/u. Promat PROMASTOP FC3/160 unterseitig lt. VARL auf dem Weichschott aufgesetzt.
Nr. 2d EI 60 RS10/30/AC D1WS3PK2/3 u/u aufg. 0A zu Nr. 1d/3d	Kunststoffrohrabschottung: Öffnung in Weichschott (Promat PROMASTOP CC, 1 x 50 mm) Ø 160 mm mit PoloKal NG Rohr Ø 160 mm / s 4,9 mm u/u. Promat PROMASTOP FC3/160 unterseitig lt. VARL auf dem Weichschott aufgesetzt.
Nr. 3d EI 60 RS10/30/AC D1WS3PK3/3 u/u aufg. 0A zu Nr. 2d	Kunststoffrohrabschottung: Öffnung in Weichschott (Promat PROMASTOP CC, 1 x 50 mm) Ø 125 mm mit PoloKal NG Rohr Ø 125 mm / s 3,9 mm u/u. Promat PROMASTOP FC3/125 unterseitig lt. VARL auf dem Weichschott aufgesetzt.

Geprüft in: Prüfdatum: 14.08.2012	Wandkonstruktion, leichte Trennwand, Stärke 100 mm, doppelt beplankt mit 12,5 mm Gipskartonplatten nach EN 520, Hinterfüllung aus Mineralwolle (Euroklasse A1, Dichte 100 kg/m ³ , 40 mm)
---	--

Nr. 1c EI 90 RS10/30/AC W1WS4PK1/3 u/u aufg. 0A zu Nr. 2c	Kunststoffrohrabschottung: Öffnung in Weichschott (Promat PROMASTOP CC, 1 x 80 mm) Ø 160 mm mit PP-H Rohr Ø 160 mm / s 4,0 mm u/u. Promat PROMASTOP FC3/160 beidseitig lt. VARL auf dem Weichschott aufgesetzt.
Nr. 2c EI 90 RS10/30/AC W1WS4PK2/3 u/u aufg. 0A zu Nr. 1c/3c	Kunststoffrohrabschottung: Öffnung in Weichschott (Promat PROMASTOP CC, 1 x 80 mm) Ø 160 mm mit PoloKal NG Rohr Ø 160 mm / s 4,9 mm u/u. Promat PROMASTOP FC3/160 beidseitig lt. VARL auf dem Weichschott aufgesetzt.



Nr. 3c EI 90 RS10/30/AC W1WS4PK3/3 u/u aufg. 0A zu Nr. 2c	Kunststoffrohrabschottung: Öffnung in Weichschott (Promat PROMASTOP CC, 1 x 80 mm) Ø 125 mm mit PoloKal NG Rohr Ø 125 mm / s 3,9 mm u/u. Promat PROMASTOP FC3/125 beidseitig lt. VARL auf dem Weichschott aufgesetzt.
Nr. 1d EI 60 RS10/30/AC W1WS3PK1/3 u/u aufg. 0A zu Nr. 2d	Kunststoffrohrabschottung: Öffnung in Weichschott (Promat PROMASTOP CC, 1 x 50 mm) Ø 160 mm mit PP-H Rohr Ø 160 mm / s 4,0 mm u/u. Promat PROMASTOP FC3/160 beidseitig lt. VARL auf dem Weichschott aufgesetzt.
Nr. 2d EI 60 RS10/30/AC W1WS3PK2/3 u/u aufg. 0A zu Nr. 1d/3d	Kunststoffrohrabschottung: Öffnung in Weichschott (Promat PROMASTOP CC, 1 x 50 mm) Ø 160 mm mit PoloKal NG Rohr Ø 160 mm / s 4,9 mm u/u. Promat PROMASTOP FC3/160 beidseitig lt. VARL auf dem Weichschott aufgesetzt.
Nr. 3d EI 60 RS10/30/AC W1WS3PK3/3 u/u aufg. 0A zu Nr. 2d	Kunststoffrohrabschottung: Öffnung in Weichschott (Promat PROMASTOP CC, 1 x 50 mm) Ø 125 mm mit PoloKal NG Rohr Ø 125 mm / s 3,9 mm u/u. Promat PROMASTOP FC3/125 beidseitig lt. VARL auf dem Weichschott aufgesetzt.

Geprüft in: Prüfdatum: 14.08.2012	Wandkonstruktion aus Gasbeton, Stärke 150 mm, Rohdichte $\geq 650 \text{ kg/m}^3$
---	---

Nr. 81 EI 90 RS10/60 W3P1 u/u eing.	Kunststoffrohrabschottung: Kernbohrung Ø 350 mm mit PP-H Rohr Ø 250 mm / s 6,2 mm u/u. Promat PROMASTOP FC6/250 beidseitig lt. VARL eingemörtelt.
Nr. 82 EI 90 RS10/60 W3P5 u/u eing.	Kunststoffrohrabschottung: Kernbohrung Ø 350 mm mit PoloKal NG Rohr Ø 250 mm / s 8,6 mm u/u. Promat PROMASTOP FC6/250 beidseitig lt. VARL eingemörtelt.
Nr. 83 EI 90 RS10/60 W3P3 u/u eing.	Kunststoffrohrabschottung: Kernbohrung Ø 350 mm mit PVC-U Rohr Ø 250 mm / s 4,9 mm u/u. Promat PROMASTOP FC6/250 beidseitig lt. VARL eingemörtelt.



2.2.2.14. Prüfbericht Nr. MPA-BS 3031/090/10

Geprüft in: Prüfdatum: 03.12.2010	Wandkonstruktion aus Gasbeton, Stärke 150 mm, Rohdichte $\geq 650 \text{ kg/m}^3$
---	---

Nr. W1 EI 120 RS10/60 W3P9E u/u eing. 0A zu Nr. W2	Kunststoffrohrabschottung: Kernbohrung $\varnothing 82 \text{ mm}$ mit Raupiano Plus Rohr $\varnothing 50 \text{ mm}$ / s 1,8 mm u/u. Promat PROMASTOP FC6/50 beidseitig lt. VARL eingemörtelt. PE - Schallschutzstreifen im Wanddurchbruch (Euroklasse E, 4 mm dick)
Nr. W2 EI 120 RS10/60 W3P9E u/u eing. 0A zu Nr. W1	Kunststoffrohrabschottung: Kernbohrung $\varnothing 172 \text{ mm}$ mit Raupiano Plus Rohr $\varnothing 125 \text{ mm}$ / s 3,1 mm u/u. Promat PROMASTOP FC6/125 beidseitig lt. VARL eingemörtelt. PE - Schallschutzstreifen im Wanddurchbruch (Euroklasse E, 4 mm dick)
Nr. W3 EI 120 RS10/60 W3P9E u/u eing. Muff	Kunststoffrohrabschottung: Kernbohrung $\varnothing 100 \text{ mm}$ mit Raupiano Plus Rohr $\varnothing 50 \text{ mm}$ / s 1,8 mm u/u mit der Steckmuffe an der beflamnten Seite. Promat PROMASTOP FC6/63 über der Muffe und Promat PROMASTOP FC6/50 an der unbeflammten Seite lt. VARL eingemörtelt. PE - Schallschutzstreifen im Wanddurchbruch (Euroklasse E, 4 mm dick)
Nr. W4 EI 120 RS10/60 W3P9E u/u eing. Muff	Kunststoffrohrabschottung: Kernbohrung $\varnothing 200 \text{ mm}$ mit Raupiano Plus Rohr $\varnothing 125 \text{ mm}$ / s 3,1 mm u/u mit der Steckmuffe an der beflamnten Seite. Promat PROMASTOP FC6/140 über der Muffe und Promat PROMASTOP FC6/125 an der unbeflammten Seite lt. VARL eingemörtelt. PE - Schallschutzstreifen im Wanddurchbruch (Euroklasse E, 4 mm dick)

Geprüft in: Prüfdatum: 03.12.2010	Wandkonstruktion, leichte Trennwand, Stärke 100 mm, doppelt beplankt mit 12,5 mm Gipskartonplatten nach EN 520, Hinterfüllung aus Mineralwolle (Euroklasse A1, Dichte 100 kg/m^3 , 40 mm)
---	---

Nr. W10 EI 120 RS10/60 W1P9E u/u aufg. 0A zu Nr. W11	Kunststoffrohrabschottung: Kernbohrung $\varnothing 58 \text{ mm}$ mit Raupiano Plus Rohr $\varnothing 50 \text{ mm}$ / s 1,8 mm u/u. Promat PROMASTOP FC6/50 beidseitig lt. VARL aufgesetzt. PE - Schallschutzstreifen im Wanddurchbruch (Euroklasse E, 4 mm dick)
--	---



Nr. W11 EI 120 RS10/60 W1P9E u/u aufg. 0A zu Nr. W10	Kunststoffrohrabschottung: Kernbohrung Ø 133 mm mit Raupiano Plus Rohr Ø 125 mm / s 3,1 mm u/u. Promat PROMASTOP FC6/125 beidseitig lt. VARL aufgesetzt. PE - Schallschutzstreifen im Wanddurchbruch (Euroklasse E, 4 mm dick)
Nr. W12 EI 120 RS10/60 W1P9E u/u aufg. Muff	Kunststoffrohrabschottung: Kernbohrung Ø 70 mm mit Raupiano Plus Rohr Ø 50 mm / s 1,8 mm u/u mit der Steckmuffe an der beflamnten Seite. Promat PROMASTOP FC6/63 über der Muffe und Promat PROMASTOP FC6/50 an der unbeflamnten Seite lt. VARL aufgesetzt. PE - Schallschutzstreifen im Wanddurchbruch (Euroklasse E, 4 mm dick)
Nr. W13 EI 120 RS10/60 W1P9E u/u aufg. Muff	Kunststoffrohrabschottung: Kernbohrung Ø 140 mm mit Raupiano Plus Rohr Ø 125 mm / s 3,1 mm u/u mit der Steckmuffe an der beflamnten Seite. Promat PROMASTOP FC6/140 über der Muffe und Promat PROMASTOP FC6/125 an der unbeflamnten Seite lt. VARL aufgesetzt. PE - Schallschutzstreifen im Wanddurchbruch (Euroklasse E, 4 mm dick)
Geprüft in: Prüfdatum: 03.08.2011	Wandkonstruktion, leichte Trennwand, Stärke 100 mm, doppelt beplankt mit 12,5 mm Gipskartonplatten nach EN 520, Hinterfüllung aus Mineralwolle (Euroklasse A1, Dichte 100 kg/m ³ , 40 mm)
Nr. W36 EI 120 RS10/60 W1P9E u/u aufg.	Kunststoffrohrabschottung: Kernbohrung Ø 170 mm mit Raupiano Plus Rohr Ø 160 mm / s 3,9 mm u/u. Promat PROMASTOP FC6/160 beidseitig lt. VARL aufgesetzt. PE - Schallschutzstreifen im Wanddurchbruch (Euroklasse E, 4 mm dick)
Geprüft in: Prüfdatum: 25.03.2011	Deckenkonstruktion aus Gasbeton, Stärke 150 mm, Rohdichte ≥ 650 kg/m ³
Nr. D1 EI 120 RS10/60 D1P9E u/u eing. 0A zu Nr. D2	Kunststoffrohrabschottung: Kernbohrung Ø 82 mm mit Raupiano Plus Rohr Ø 50 mm / s 1,8 mm u/u. Promat PROMASTOP FC6/50 unterseitig lt. VARL eingemörtelt. PE - Schallschutzstreifen im Deckendurchbruch (Euroklasse E, 4 mm dick)



Nr. D2 EI 120 RS10/60 D1P9E u/u eing. 0A zu Nr. D1	Kunststoffrohrabschottung: Kernbohrung Ø 172 mm mit Raupiano Plus Rohr Ø 125 mm / s 3,1 mm u/u. Promat PROMASTOP FC6/125 unterseitig lt. VARL eingemörtelt. PE - Schallschutzstreifen im Deckendurchbruch (Euroklasse E, 4 mm dick)
Nr. D3 EI 120 RS10/60 D1P9E u/u eing. Muff	Kunststoffrohrabschottung: Kernbohrung Ø 100 mm mit Raupiano Plus Rohr Ø 50 mm / s 1,8 mm u/u mit der Steckmuffe an der beflamnten Seite. Promat PROMASTOP FC6/63 über der Muffe unterseitig lt. VARL eingemörtelt. PE - Schallschutzstreifen im Deckendurchbruch (Euroklasse E, 4 mm dick)
Nr. D4 EI 120 RS10/60 D1P9E u/u eing. Muff	Kunststoffrohrabschottung: Kernbohrung Ø 200 mm mit Raupiano Plus Rohr Ø 125 mm / s 3,1 mm u/u mit der Steckmuffe an der beflamnten Seite. Promat PROMASTOP FC6/140 über der Muffe unterseitig lt. VARL eingemörtelt. PE - Schallschutzstreifen im Deckendurchbruch (Euroklasse E, 4 mm dick)
Nr. D5 EI 120 RS10/60 D1P9E u/u eing.	Kunststoffrohrabschottung: Kernbohrung Ø 210 mm mit Raupiano Plus Rohr Ø 160 mm / s 3,9 mm u/u. Promat PROMASTOP FC6/160 unterseitig lt. VARL eingemörtelt. PE - Schallschutzstreifen im Deckendurchbruch (Euroklasse E, 4 mm dick)
Nr. D8 EI 120 RS10/60 D1P9E u/u eing.	Kunststoffrohrabschottung: Kernbohrung Ø 250 mm mit Raupiano Plus Rohr Ø 200 mm / s 6,2 mm u/u. Promat PROMASTOP FC6/200 unterseitig lt. VARL eingemörtelt. PE - Schallschutzstreifen im Deckendurchbruch (Euroklasse E, 4 mm dick) Nr. D8 ist im Nullabstand zu Nr. D6 und D7 (hier nicht angeführt → Streckenisolierung Rockwool RS 800, Euroklasse A2L-s1, d0, Dicke 30 mm, Länge 1000 mm)
Nr. D10 EI 120 RS10/60 D1P9E u/u aufg. 0A zu Nr. D11	Kunststoffrohrabschottung: Kernbohrung Ø 82 mm mit Raupiano Plus Rohr Ø 50 mm / s 1,8 mm u/u. Promat PROMASTOP FC6/50 unterseitig lt. VARL aufgesetzt. PE - Schallschutzstreifen im Deckendurchbruch (Euroklasse E, 4 mm dick)
Nr. D11 EI 120 RS10/60 D1P9E u/u aufg. 0A zu Nr. D10	Kunststoffrohrabschottung: Kernbohrung Ø 150 mm mit Raupiano Plus Rohr Ø 125 mm / s 3,1 mm u/u. Promat PROMASTOP FC6/125 unterseitig lt. VARL aufgesetzt. PE - Schallschutzstreifen im Deckendurchbruch (Euroklasse E, 4 mm dick)



Nr. D12 EI 120 RS10/60 D1P9E u/u aufg. Muff	Kunststoffrohrabschottung: Kernbohrung Ø 80 mm mit Raupiano Plus Rohr Ø 50 mm / s 1,8 mm u/u mit der Steckmuffe an der beflamnten Seite. Promat PROMASTOP FC6/63 über der Muffe unterseitig lt. VARL aufgesetzt. PE - Schallschutzstreifen im Deckendurchbruch (Euroklasse E, 4 mm dick)
Nr. D13 EI 120 RS10/60 D1P9E u/u aufg. Muff	Kunststoffrohrabschottung: Kernbohrung Ø 150 mm mit Raupiano Plus Rohr Ø 125 mm / s 3,1 mm u/u mit der Steckmuffe an der beflamnten Seite. Promat PROMASTOP FC6/140 über der Muffe unterseitig lt. VARL aufgesetzt. PE - Schallschutzstreifen im Deckendurchbruch (Euroklasse E, 4 mm dick)
Nr. D14 EI 120 RS10/60 D1P9E u/u aufg.	Kunststoffrohrabschottung: Kernbohrung Ø 200 mm mit Raupiano Plus Rohr Ø 160 mm / s 3,9 mm u/u. Promat PROMASTOP FC6/160 unterseitig lt. VARL aufgesetzt. PE - Schallschutzstreifen im Deckendurchbruch (Euroklasse E, 4 mm dick)
Nr. D17 EI 90 RS10/60 D1P9E u/u aufg.	Kunststoffrohrabschottung: Kernbohrung Ø 225 mm mit Raupiano Plus Rohr Ø 200 mm / s 6,2 mm u/u. Promat PROMASTOP FC6/200 unterseitig lt. VARL aufgesetzt. PE - Schallschutzstreifen im Deckendurchbruch (Euroklasse E, 4 mm dick)
Nr. D19 EI 120 RS10/60 D1P9E u/u aufg. 45°	45° Kunststoffrohrabschottung: Kernbohrung Ø 122 mm mit Raupiano Plus Rohr Ø 90 mm / s 2,2 mm u/u. Promat PROMASTOP FC6/140 unterseitig lt. VARL aufgesetzt. PE - Schallschutzstreifen im Deckendurchbruch (Euroklasse E, 4 mm dick)
Nr. D21 EI 90 RS10/60 D1P9E u/u aufg. 45°	45° Kunststoffrohrabschottung: Kernbohrung Ø 200 mm mit Raupiano Plus Rohr Ø 160 mm / s 3,9 mm u/u. Promat PROMASTOP FC6/250 unterseitig lt. VARL aufgesetzt. PE - Schallschutzstreifen im Deckendurchbruch (Euroklasse E, 4 mm dick)



Geprüft in: Prüfdatum: 21.03.2012	Deckenkonstruktion aus Gasbeton, Stärke 150 mm, Rohdichte $\geq 650 \text{ kg/m}^3$
Nr. D1 EI 120 RS10/60/SRC D1P9E u/u aufg. 45°	45° Kunststoffrohrabschottung: Kernbohrung $\varnothing 82 \text{ mm}$ mit Raupiano Plus Rohr $\varnothing 50 \text{ mm}$ / s 1,8 mm u/u. Promat PROMASTOP FC6/90 + Promat SPC unterseitig lt. VARL aufgesetzt. PE - Schallschutzstreifen im Deckendurchbruch (Euroklasse E, 4 mm dick).
Nr. D2 EI 120 RS10/60/SRC D1P9E u/u aufg. 45°	45° Kunststoffrohrabschottung: Kernbohrung $\varnothing 152 \text{ mm}$ mit Raupiano Plus Rohr $\varnothing 125 \text{ mm}$ / s 3,1 mm u/u. Promat PROMASTOP FC6/200 + Promat SPC unterseitig lt. VARL aufgesetzt. PE - Schallschutzstreifen im Deckendurchbruch (Euroklasse E, 4 mm dick).
Nr. D3 EI 120 RS10/60/SRC D1P9E u/u aufg. 45°	45° Kunststoffrohrabschottung: Kernbohrung $\varnothing 200 \text{ mm}$ mit Raupiano Plus Rohr $\varnothing 160 \text{ mm}$ / s 3,9 mm u/u. Promat PROMASTOP FC6/250 + Promat SPC unterseitig lt. VARL aufgesetzt. PE - Schallschutzstreifen im Deckendurchbruch (Euroklasse E, 4 mm dick).

2.2.2.15. Prüfbericht Nr. MPA-BS 3047/303/11

Geprüft in: Prüfdatum: 20.06.2012	Wandkonstruktion, leichte Trennwand, Stärke 100 mm, doppelt beplankt mit 12,5 mm Gipskartonplatten nach EN 520, Hinterfüllung aus Mineralwolle (Euroklasse A1, Dichte 100 kg/m^3 , 40 mm)
Nr. W5 EI 90 RS10/30 u/u aufg.	Kunststoffrohrabschottung: Kernbohrung $\varnothing 135 \text{ mm}$ mit POLO-KAL NG $\varnothing 125 \text{ mm}$ / s 3,9 mm u/u. Promat PROMASTOP FC3/125 beidseitig lt. VARL aufgesetzt. PE - Schallschutzstreifen im Wanddurchbruch (Euroklasse E, 4 mm dick)
Nr. W6 EI 120 RS10/60 u/u aufg.	Kunststoffrohrabschottung: Kernbohrung $\varnothing 210 \text{ mm}$ mit POLO-KAL NG $\varnothing 200 \text{ mm}$ / s 6,8 mm u/u. Promat PROMASTOP FC6/200 beidseitig lt. VARL aufgesetzt. PE - Schallschutzstreifen im Wanddurchbruch (Euroklasse E, 4 mm dick)
Nr. W7 EI 90 RS10/30 u/u aufg.	Kunststoffrohrabschottung: Kernbohrung $\varnothing 120 \text{ mm}$ mit Friaphon $\varnothing 110 \text{ mm}$ / s 5,3 mm u/u. Promat PROMASTOP FC3/110 beidseitig lt. VARL aufgesetzt. PE - Schallschutzstreifen im Wanddurchbruch (Euroklasse E, 5 mm dick)



Nr. W8 EI 90 RS10/30 u/u aufg.	Kunststoffrohrabschottung: Kernbohrung Ø 135 mm mit POLO-KAL 3S Ø 125 mm / s 5,3 mm u/u. Promat PROMASTOP FC3/125 beidseitig lt. VARL aufgesetzt. PE - Schallschutzstreifen im Wanddurchbruch (Euroklasse E, 4 mm dick)
Nr. W9 EI 120 RS10/60 u/u aufg.	Kunststoffrohrabschottung: Kernbohrung Ø 170 mm mit POLO-KAL NG Ø 160 mm / s 4,9 mm u/u mit der Steckmuffe an der beflamten Seite. Promat PROMASTOP FC6/160 auf der Rohrseite und FC6/180 über der Muffe beidseitig lt. VARL aufgesetzt. PE - Schallschutzstreifen im Wanddurchbruch (Euroklasse E, 4 mm dick)
Nr. W10 EI 120 RS10/30 u/u aufg.	Kunststoffrohrabschottung: Kernbohrung Ø 135 mm mit Friatec dBlue Ø 125 mm / s 3,9 mm u/u. Promat PROMASTOP FC3/125 beidseitig lt. VARL aufgesetzt. PE - Schallschutzstreifen im Wanddurchbruch (Euroklasse E, 5 mm dick)
Nr. W11 EI 120 RS10/30 u/u aufg.	Kunststoffrohrabschottung: Kernbohrung Ø 65 mm mit Friatec Friaphon Ø 52 mm / s 2,8 mm u/u. Promat PROMASTOP FC3/63 beidseitig lt. VARL aufgesetzt. PE - Schallschutzstreifen im Wanddurchbruch (Euroklasse E, 5 mm dick)
Nr. W12 EI 120 RS10/30 u/u aufg.	Kunststoffrohrabschottung: Kernbohrung Ø 82 mm mit Friatec dBlue Ø 50 mm / s 1,8 mm u/u. Promat PROMASTOP FC3/50 beidseitig lt. VARL aufgesetzt. PE - Schallschutzstreifen im Wanddurchbruch (Euroklasse E, 5 mm dick)

Geprüft in: Prüfdatum: 20.06.2012	Wandkonstruktion aus Gasbeton, Stärke 150 mm, Rohdichte $\geq 650 \text{ kg/m}^3$
---	---

Nr. W1 EI 120 RS10/30 u/u eing.	Kunststoffrohrabschottung: Kernbohrung Ø 65 mm mit Friaphon Ø 52 mm / s 2,8 mm u/u. Promat PROMASTOP FC3/63 beidseitig lt. VARL eingemörtelt. PE - Schallschutzstreifen im Wanddurchbruch (Euroklasse E, 5 mm dick)
Nr. W2 EI 120 RS10/60 u/u eing.	Kunststoffrohrabschottung: Kernbohrung Ø 110 mm mit Friaphon Ø 110 mm / s 5,3 mm u/u. Promat PROMASTOP FC3/110 beidseitig lt. VARL eingemörtelt. PE - Schallschutzstreifen im Wanddurchbruch (Euroklasse E, 5 mm dick)
Nr. W3 EI 120 RS10/30 u/u eing.	Kunststoffrohrabschottung: Kernbohrung Ø 60 mm mit Friatec dBlue Ø 50 mm / s 1,8 mm u/u. Promat PROMASTOP FC3/50 beidseitig lt. VARL eingemörtelt. PE - Schallschutzstreifen im Wanddurchbruch (Euroklasse E, 5 mm dick)



Nr. W4 EI 120 RS10/30 u/u eing.	Kunststoffrohrabschottung: Kernbohrung Ø 135 mm mit Friatec dBlue Ø 125 mm / s 3,9 mm u/u. Promat PROMASTOP FC3/125 beidseitig lt. VARL eingemörtelt. PE - Schallschutzstreifen im Wanddurchbruch (Euroklasse E, 5 mm dick)
Nr. W13 EI 120 RS10/30 u/u eing.	Kunststoffrohrabschottung: Kernbohrung Ø 40 mm mit POLO-KAL NG Ø 32 mm / s 1,8 mm u/u. Promat PROMASTOP FC3/32 beidseitig lt. VARL eingemörtelt. PE - Schallschutzstreifen im Wanddurchbruch (Euroklasse E, 4 mm dick)

2.2.2.16. Prüfbericht Nr. MPA-BS 3048/304/11

Gepprüft in: Prüfdatum: 08.02.2012	Deckenkonstruktion aus Gasbeton, Stärke 150 mm, Rohdichte $\geq 650 \text{ kg/m}^3$
--	---

Nr. 1A EI 120 RS10/30 D1P11E u/u eing.	Kunststoffrohrabschottung: Kernbohrung Ø 82 mm mit Friaphon Rohr Ø 52 mm / s 2,8 mm u/u. Promat PROMASTOP FC3/63 unterseitig lt. VARL eingemörtelt. PE - Schallschutzstreifen im Deckendurchbruch (Euroklasse E, 5 mm dick)
Nr. 1B EI 120 RS10/30 D1P11E u/u aufg.	Kunststoffrohrabschottung: Kernbohrung Ø 82 mm mit Friaphon Rohr Ø 52 mm / s 2,8 mm u/u. Promat PROMASTOP FC3/63 unterseitig lt. VARL aufgesetzt. PE - Schallschutzstreifen im Deckendurchbruch (Euroklasse E, 5 mm dick)
Nr. 3A EI 120 RS10/30 D1P11E u/u eing.	Kunststoffrohrabschottung: Kernbohrung Ø 150 mm mit Friaphon Rohr Ø 110 mm / s 5,3 mm u/u. Promat PROMASTOP FC3/110 unterseitig lt. VARL eingemörtelt. PE - Schallschutzstreifen im Deckendurchbruch (Euroklasse E, 5 mm dick)
Nr. 3B EI 120 RS10/30 D1P11E u/u aufg.	Kunststoffrohrabschottung: Kernbohrung Ø 150 mm mit Friaphon Rohr Ø 110 mm / s 5,3 mm u/u. Promat PROMASTOP FC3/110 unterseitig lt. VARL aufgesetzt. PE - Schallschutzstreifen im Deckendurchbruch (Euroklasse E, 5 mm dick)
Nr. 6A EI 120 RS10/30 D1P10E u/u eing.	Kunststoffrohrabschottung: Kernbohrung Ø 82 mm mit Friatec dBlue Rohr Ø 50 mm / s 1,8 mm u/u. Promat PROMASTOP FC3/50 unterseitig lt. VARL eingemörtelt. PE - Schallschutzstreifen im Deckendurchbruch (Euroklasse E, 5 mm dick)



Nr. 6B EI 120 RS10/30 D1P10E u/u aufg.	Kunststoffrohrabschottung: Kernbohrung Ø 82 mm mit Friatec dBlue Rohr Ø 50 mm / s 1,8 mm u/u. Promat PROMASTOP FC3/50 unterseitig lt. VARL aufgesetzt. PE - Schallschutzstreifen im Deckendurchbruch (Euroklasse E, 5 mm dick)
Nr. 9A EI 90 RS10/30 D1P10E u/u eing.	Kunststoffrohrabschottung: Kernbohrung Ø 182 mm mit Friatec dBlue Rohr Ø 125 mm / s 3,9 mm u/u. Promat PROMASTOP FC3/125 unterseitig lt. VARL eingemörtelt. PE - Schallschutzstreifen im Deckendurchbruch (Euroklasse E, 5 mm dick)
Nr. 9B EI 120 RS10/30 D1P10E u/u aufg.	Kunststoffrohrabschottung: Kernbohrung Ø 82 mm mit Friatec dBlue Rohr Ø 125 mm / s 3,9 mm u/u. Promat PROMASTOP FC3/125 unterseitig lt. VARL aufgesetzt. PE - Schallschutzstreifen im Deckendurchbruch (Euroklasse E, 5 mm dick)
Nr. 11A EI 120 RS10/30 D1P12E u/c eing.	Kunststoffrohrabschottung: Kernbohrung Ø 60 mm mit Friatherm starr Rohr Ø 16 mm / s 2,0 mm u/c. Promat PROMASTOP FC3/32 unterseitig lt. VARL eingemörtelt. PE - Schallschutzstreifen im Deckendurchbruch (Euroklasse E, 5 mm dick)
Nr. 11B EI 120 RS10/30 D1P12E u/c aufg.	Kunststoffrohrabschottung: Kernbohrung Ø 82 mm mit Friatherm starr Rohr Ø 16 mm / s 2,0 mm u/c. Promat PROMASTOP FC3/32 unterseitig lt. VARL aufgesetzt. PE - Schallschutzstreifen im Deckendurchbruch (Euroklasse E, 5 mm dick)
Nr. 12A EI 120 RS10/30 D1P12E u/c eing.	Kunststoffrohrabschottung: Kernbohrung Ø 60 mm mit Friatherm starr Rohr Ø 32 mm / s 3,6 mm u/c. Promat PROMASTOP FC3/32 unterseitig lt. VARL eingemörtelt. PE - Schallschutzstreifen im Deckendurchbruch (Euroklasse E, 5 mm dick)
Nr. 12B EI 120 RS10/30 D1P12E u/c aufg.	Kunststoffrohrabschottung: Kernbohrung Ø 82 mm mit Friatherm starr Rohr Ø 32 mm / s 3,6 mm u/c. Promat PROMASTOP FC3/32 unterseitig lt. VARL aufgesetzt. PE - Schallschutzstreifen im Deckendurchbruch (Euroklasse E, 5 mm dick)
Nr. 13A EI 120 RS10/30 D1P12E u/c eing.	Kunststoffrohrabschottung: Kernbohrung Ø 100 mm mit Friatherm starr Rohr Ø 63 mm / s 7,1 mm u/c. Promat PROMASTOP FC3/63 unterseitig lt. VARL eingemörtelt. PE - Schallschutzstreifen im Deckendurchbruch (Euroklasse E, 5 mm dick)



Nr. 13B EI 120 RS10/30 D1P12E u/c aufg.	Kunststoffrohrabschottung: Kernbohrung Ø 100 mm mit Friatherm starr Rohr Ø 63 mm / s 7,1 mm u/c. Promat PROMASTOP FC3/63 unterseitig lt. VARL aufgesetzt. PE - Schallschutzstreifen im Deckendurchbruch (Euroklasse E, 5 mm dick)
Nr. 15A EI 120 RS10/30 D1P12E u/c eing.	Kunststoffrohrabschottung: Kernbohrung Ø 150 mm mit Friatherm starr Rohr Ø 110 mm / s 8,3 mm u/c. Promat PROMASTOP FC3/110 unterseitig lt. VARL eingemörtelt. PE - Schallschutzstreifen im Deckendurchbruch (Euroklasse E, 5 mm dick)
Nr. 15B EI 120 RS10/30 D1P12E u/c aufg.	Kunststoffrohrabschottung: Kernbohrung Ø 150 mm mit Friatherm starr Rohr Ø 110 mm / s 8,3 mm u/c. Promat PROMASTOP FC3/110 unterseitig lt. VARL aufgesetzt. PE - Schallschutzstreifen im Deckendurchbruch (Euroklasse E, 5 mm dick)
Nr. 16A EI 120 RS10/30 D1P12E u/c eing.	Kunststoffrohrabschottung: Kernbohrung Ø 210 mm mit Friatherm starr Rohr Ø 160 mm / s 12,5 mm u/c. Promat PROMASTOP FC3/160 unterseitig lt. VARL eingemörtelt. PE - Schallschutzstreifen im Deckendurchbruch (Euroklasse E, 5 mm dick)
Nr. 16B EI 120 RS10/30 D1P12E u/c aufg.	Kunststoffrohrabschottung: Kernbohrung Ø 210 mm mit Friatherm starr Rohr Ø 160 mm / s 12,5 mm u/c. Promat PROMASTOP FC3/160 unterseitig lt. VARL aufgesetzt. PE - Schallschutzstreifen im Deckendurchbruch (Euroklasse E, 5 mm dick)
Nr. 17A EI 120 RS10/30 D1P12B u/c LS eing.	Kunststoffrohrabschottung: Kernbohrung Ø 60 mm mit Friatherm starr Rohr Ø 16 mm / s 2,0 mm u/c. Promat PROMASTOP FC3/32 unterseitig lt. VARL eingemörtelt mit Neopren-Dämmung (Euroklasse B, s3-d0, Dicke 6 mm, LS-Konfiguration und gesamte Dämmlänge 500 mm) im Deckendurchbruch.
Nr. 17B EI 120 RS10/30 D1P12B u/c LS aufg.	Kunststoffrohrabschottung: Kernbohrung Ø 60 mm mit Friatherm starr Rohr Ø 16 mm / s 2,0 mm u/c. Promat PROMASTOP FC3/32 unterseitig lt. VARL aufgesetzt mit Neopren-Dämmung (Euroklasse B, s3-d0, Dicke 6 mm, LS-Konfiguration und gesamte Dämmlänge 500 mm) im Deckendurchbruch.
Nr. 18A EI 120 RS10/30 D1P12B u/c LS eing.	Kunststoffrohrabschottung: Kernbohrung Ø 60 mm mit Friatherm starr Rohr Ø 25 mm / s 2,8 mm u/c. Promat PROMASTOP FC3/32 unterseitig lt. VARL eingemörtelt mit Neopren-Dämmung (Euroklasse B, s3-d0, Dicke 6 mm, LS-Konfiguration und gesamte Dämmlänge 500 mm) im Deckendurchbruch.



Nr. 18B EI 120 RS10/30 D1P12B u/c LS aufg.	Kunststoffrohrabschottung: Kernbohrung Ø 60 mm mit Friatherm starr Rohr Ø 25 mm / s 2,8 mm u/c. Promat PROMASTOP FC3/32 unterseitig lt. VARL aufgesetzt mit Neopren-Dämmung (Euroklasse B, s3-d0, Dicke 6 mm, LS-Konfiguration und gesamte Dämmlänge 500 mm) im Deckendurchbruch.
Nr. 19A EI 120 RS10/30 D1P12B u/c LS eing.	Kunststoffrohrabschottung: Kernbohrung Ø 210 mm mit Friatherm starr Rohr Ø 160 mm / s 12,5 mm u/c. Promat PROMASTOP FC3/160 unterseitig lt. VARL eingemörtelt mit Neopren-Dämmung (Euroklasse B, s3-d0, Dicke 6 mm, LS-Konfiguration und gesamte Dämmlänge 500 mm) im Deckendurchbruch.
Nr. 19B EI 120 RS10/30 D1P12B u/c LS aufg.	Kunststoffrohrabschottung: Kernbohrung Ø 210 mm mit Friatherm starr Rohr Ø 160 mm / s 12,5 mm u/c. Promat PROMASTOP FC3/160 unterseitig lt. VARL aufgesetzt mit Neopren-Dämmung (Euroklasse B, s3-d0, Dicke 6 mm, LS-Konfiguration und gesamte Dämmlänge 500 mm) im Deckendurchbruch.
Nr. 20A EI 120 RS10/30 D1P12B u/c LS eing.	Kunststoffrohrabschottung: Kernbohrung Ø 100 mm mit Friatherm starr Rohr Ø 16 mm / s 2,0 mm u/c. Promat PROMASTOP FC3/75 unterseitig lt. VARL eingemörtelt mit Neopren-Dämmung (Euroklasse B, s3-d0, Dicke 32 mm, LS-Konfiguration und gesamte Dämmlänge 500 mm) im Deckendurchbruch.
Nr. 20B EI 120 RS10/30 D1P12B u/c LS aufg.	Kunststoffrohrabschottung: Kernbohrung Ø 100 mm mit Friatherm starr Rohr Ø 16 mm / s 2,0 mm u/c. Promat PROMASTOP FC3/75 unterseitig lt. VARL aufgesetzt mit Neopren-Dämmung (Euroklasse B, s3-d0, Dicke 32 mm, LS-Konfiguration und gesamte Dämmlänge 500 mm) im Deckendurchbruch.
Nr. 21A EI 120 RS10/30 D1P12B u/c LS eing.	Kunststoffrohrabschottung: Kernbohrung Ø 100 mm mit Friatherm starr Rohr Ø 20 mm / s 2,3 mm u/c. Promat PROMASTOP FC3/75 unterseitig lt. VARL eingemörtelt mit Neopren-Dämmung (Euroklasse B, s3-d0, Dicke 32 mm, LS-Konfiguration und gesamte Dämmlänge 500 mm) im Deckendurchbruch.
Nr. 21B EI 120 RS10/30 D1P12B u/c LS aufg.	Kunststoffrohrabschottung: Kernbohrung Ø 100 mm mit Friatherm starr Rohr Ø 20 mm / s 2,3 mm u/c. Promat PROMASTOP FC3/75 unterseitig lt. VARL aufgesetzt mit Neopren-Dämmung (Euroklasse B, s3-d0, Dicke 32 mm, LS-Konfiguration und gesamte Dämmlänge 500 mm) im Deckendurchbruch.
Nr. 22A EI 120 RS10/30 D1P12B u/c LS eing.	Kunststoffrohrabschottung: Kernbohrung Ø 210 mm mit Friatherm starr Rohr Ø 90 mm / s 6,7 mm u/c. Promat PROMASTOP FC3/160 unterseitig lt. VARL eingemörtelt mit Neopren-Dämmung (Euroklasse B, s3-d0, Dicke 32 mm, LS-Konfiguration und gesamte Dämmlänge 500 mm) im Deckendurchbruch.



Nr. 22B EI 120 RS10/30 D1P12B u/c LS aufg.	Kunststoffrohrabschottung: Kernbohrung Ø 210 mm mit Friatherm starr Rohr Ø 90 mm / s 6,7 mm u/c. Promat PROMASTOP FC3/160 unterseitig lt. VARL aufgesetzt mit Neopren-Dämmung (Euroklasse B, s3-d0, Dicke 32 mm, LS-Konfiguration und gesamte Dämmlänge 500 mm) im Deckendurchbruch.
Nr. 26A EI 120 RS10/30 D1AV5E u/c eing.	Kunststoffrohrabschottung: Kernbohrung Ø 60 mm mit Friatherm uni/multi Rohr Ø 16 mm / s 2,0 mm u/c. Promat PROMASTOP FC3/32 unterseitig lt. VARL eingemörtelt mit PE - Schallschutzstreifen im Deckendurchbruch (Euroklasse E, 5 mm dick) im Deckendurchbruch.
Nr. 26B EI 120 RS10/30 D1AV5E u/c aufg.	Kunststoffrohrabschottung: Kernbohrung Ø 60 mm mit Friatherm uni/multi Rohr Ø 16 mm / s 2,0 mm u/c. Promat PROMASTOP FC3/32 unterseitig lt. VARL aufgesetzt mit PE - Schallschutzstreifen im Deckendurchbruch (Euroklasse E, 5 mm dick) im Deckendurchbruch.
Nr. 27A EI 120 RS10/30 D1AV5E u/c eing.	Kunststoffrohrabschottung: Kernbohrung Ø 60 mm mit Friatherm uni/multi Rohr Ø 32 mm / s 3,0 mm u/c. Promat PROMASTOP FC3/32 unterseitig lt. VARL eingemörtelt mit PE - Schallschutzstreifen im Deckendurchbruch (Euroklasse E, 5 mm dick) im Deckendurchbruch.
Nr. 27B EI 120 RS10/30 D1AV5E u/c aufg.	Kunststoffrohrabschottung: Kernbohrung Ø 60 mm mit Friatherm uni/multi Rohr Ø mm / s 3,0 mm u/c. Promat PROMASTOP FC3/32 unterseitig lt. VARL aufgesetzt mit PE - Schallschutzstreifen im Deckendurchbruch (Euroklasse E, 5 mm dick) im Deckendurchbruch.
Nr. 28A EI 120 RS10/30 D1AV5E u/c eing.	Kunststoffrohrabschottung: Kernbohrung Ø 100 mm mit Friatherm uni/multi Rohr Ø 63 mm / s 4,5 mm u/c. Promat PROMASTOP FC3/63 unterseitig lt. VARL eingemörtelt mit PE - Schallschutzstreifen im Deckendurchbruch (Euroklasse E, 5 mm dick) im Deckendurchbruch.
Nr. 28B E 120, EI 60 RS10/30 D1AV5E u/c aufg.	Kunststoffrohrabschottung: Kernbohrung Ø 100 mm mit Friatherm uni/multi Rohr Ø 63 mm / s 4,5 mm u/c. Promat PROMASTOP FC3/63 unterseitig lt. VARL aufgesetzt mit PE - Schallschutzstreifen im Deckendurchbruch (Euroklasse E, 5 mm dick) im Deckendurchbruch.
Nr. 29A EI 120 RS10/30 D1AV5B u/c LS eing.	Kunststoffrohrabschottung: Kernbohrung Ø 60 mm mit Friatherm uni/multi Ø 16 mm / s 2,0 mm u/c. Promat PROMASTOP FC3/32 unterseitig lt. VARL eingemörtelt mit Neopren-Dämmung (Euroklasse B, s3-d0, Dicke 6 mm, LS-Konfiguration und gesamte Dämmlänge 500 mm) im Deckendurchbruch.



Nr. 29B EI 120 RS10/30 D1AV5B u/c LS aufg.	Kunststoffrohrabschottung: Kernbohrung Ø 60 mm mit Friatherm uni/multi Ø 16 mm / s 2,0 mm u/c. Promat PROMASTOP FC3/32 unterseitig lt. VARL aufgesetzt mit Neopren-Dämmung (Euroklasse B, s3-d0, Dicke 6 mm, LS-Konfiguration und gesamte Dämmlänge 500 mm) im Deckendurchbruch.
Nr. 30A EI 120 RS10/30 D1AV5B u/c LS eing.	Kunststoffrohrabschottung: Kernbohrung Ø 60 mm mit Friatherm uni/multi Ø 26 mm / s 3,0 mm u/c. Promat PROMASTOP FC3/32 unterseitig lt. VARL eingemörtelt mit Neopren-Dämmung (Euroklasse B, s3-d0, Dicke 6 mm, LS-Konfiguration und gesamte Dämmlänge 500 mm) im Deckendurchbruch.
Nr. 30B EI 120 RS10/30 D1AV5B u/c LS aufg.	Kunststoffrohrabschottung: Kernbohrung Ø 60 mm mit Friatherm uni/multi Ø 26 mm / s 3,0 mm u/c. Promat PROMASTOP FC3/32 unterseitig lt. VARL aufgesetzt mit Neopren-Dämmung (Euroklasse B, s3-d0, Dicke 6 mm, LS-Konfiguration und gesamte Dämmlänge 500 mm) im Deckendurchbruch.
Nr. 31A EI 120 RS10/30 D1AV5B u/c LS eing.	Kunststoffrohrabschottung: Kernbohrung Ø 100 mm mit Friatherm uni/multi Ø 63 mm / s 4,5 mm u/c. Promat PROMASTOP FC3/75 unterseitig lt. VARL eingemörtelt mit Neopren-Dämmung (Euroklasse B, s3-d0, Dicke 6 mm, LS-Konfiguration und gesamte Dämmlänge 500 mm) im Deckendurchbruch.
Nr. 31B E 120, EI 90 RS10/30 D1AV5B u/c LS aufg.	Kunststoffrohrabschottung: Kernbohrung Ø 100 mm mit Friatherm uni/multi Ø 63 mm / s 4,5 mm u/c. Promat PROMASTOP FC3/75 unterseitig lt. VARL aufgesetzt mit Neopren-Dämmung (Euroklasse B, s3-d0, Dicke 6 mm, LS-Konfiguration und gesamte Dämmlänge 500 mm) im Deckendurchbruch.
Nr. 32A Pos. 1 EI 120 RS10/30 D1AV5B u/c LS aufg.	Kunststoffrohrabschottung: Kernbohrung Ø 100 mm mit Friatherm uni/multi Ø 16 mm / s 2,0 mm u/c. Promat PROMASTOP FC3/75 unterseitig lt. VARL aufgesetzt mit Neopren-Dämmung (Euroklasse B, s3-d0, Dicke 32 mm, LS-Konfiguration und gesamte Dämmlänge 500 mm) im Deckendurchbruch.
Nr. B Pos. 2 EI 120 RS10/30 D1AV5B u/c LS aufg.	Kunststoffrohrabschottung: Kernbohrung Ø 100 mm mit Friatherm uni/multi Ø 16 mm / s 2,0 mm u/c. Promat PROMASTOP FC3/75 unterseitig lt. VARL aufgesetzt mit Neopren-Dämmung (Euroklasse B, s3-d0, Dicke mm, LS-Konfiguration und gesamte Dämmlänge 500 mm) im Deckendurchbruch.
Nr. 33A Pos. 1 EI 120 RS10/30 D1AV5B u/c LS eing.	Kunststoffrohrabschottung: Kernbohrung Ø 100 mm mit Friatherm uni/multi Ø 20 mm / s 2,5 mm u/c. Promat PROMASTOP FC3/75 unterseitig lt. VARL eingemörtelt mit Neopren-Dämmung (Euroklasse B, s3-d0, Dicke 32 mm, LS-Konfiguration und gesamte Dämmlänge 500 mm) im Deckendurchbruch.



Nr. 33B Pos. 2 EI 120 RS10/30 D1AV5B u/c LS eing.	Kunststoffrohrabschottung: Kernbohrung Ø 100 mm mit Friatherm uni/multi Ø 20 mm / s 2,5 mm u/c. Promat PROMASTOP FC3/75 unterseitig lt. VARL eingemörtelt mit Neopren-Dämmung (Euroklasse B, s3-d0, Dicke 32 mm, LS-Konfiguration und gesamte Dämmlänge 500 mm) im Deckendurchbruch.
Nr. 34A EI 120 RS10/30 D1AV5B u/c LS eing.	Kunststoffrohrabschottung: Kernbohrung Ø 170 mm mit Friatherm uni/multi Ø 63 mm / s 4,5 mm u/c. Promat PROMASTOP FC3/125 unterseitig lt. VARL eingemörtelt mit Neopren-Dämmung (Euroklasse B, s3-d0, Dicke 32 mm, LS-Konfiguration und gesamte Dämmlänge 500 mm) im Deckendurchbruch.
Nr. 34B EI 120 RS10/30 D1AV5B u/c LS aufg.	Kunststoffrohrabschottung: Kernbohrung Ø 170 mm mit Friatherm uni/multi Ø 63 mm / s 4,5 mm u/c. Promat PROMASTOP FC3/125 unterseitig lt. VARL aufgesetzt mit Neopren-Dämmung (Euroklasse B, s3-d0, Dicke 32 mm, LS-Konfiguration und gesamte Dämmlänge 500 mm) im Deckendurchbruch.

2.2.2.17. Prüfbericht Nr. 13082005

Geprüft in: Prüfdatum: 03.09.2013	Deckenkonstruktion aus Stahlbeton, Stärke 250 mm, Rohdichte ≥ 2500 kg/m ³
---	---

Nr. 9 EI 90 RS10/30/CSP u/u aufg.	Kunststoffrohrabschottung: Öffnung in Weichschott (Promat PROMASTOP I, 2 x 50 mm) Ø 125 mm mit Geberit Silent PP Rohr Ø 125 mm / s 4,2 mm u/u. Promat PROMASTOP FC3/125 unterseitig lt. VARL auf dem Weichschott aufgesetzt.
--	--

2.2.2.18. Prüfbericht Nr. 13082004

Geprüft in: Prüfdatum: 02.09.2013	Deckenkonstruktion aus Stahlbeton, Stärke 250 mm, Rohdichte ≥ 2500 kg/m ³
---	---

Nr. 1 EI 90 RS10/30/CSP D1WS1P8.1 u/u aufg.	Kunststoffrohrabschottung: Öffnung in Weichschott (Promat PROMASTOP I, 2 x 50 mm) Ø 32 mm mit Geberit Silent PP Rohr Ø 32 mm / s 2,0 mm u/u. Promat PROMASTOP FC3/32 unterseitig lt. VARL auf dem Weichschott aufgesetzt.
Nr. 5 EI 90 RS10/30/CSP D1WS1P8.1 u/u aufg.	Kunststoffrohrabschottung: Öffnung in Weichschott (Promat PROMASTOP I, 2 x 50 mm) Ø 50 mm mit Geberit Silent PP Rohr Ø 50 mm / s 2,0 mm u/u. Promat PROMASTOP FC6/50 unterseitig lt. VARL auf dem Weichschott aufgesetzt.



2.2.2.19. Prüfbericht Nr. Pr-12-2.114

Geprüft in: Prüfdatum: 26.07.2012	Wandkonstruktion aus 5-Schicht Brettsper Holz, Stärke 140 mm, Rohdichte $\geq 500 \text{ kg/m}^3$
---	---

Nr. 3a EI 90 RS10/30 W5PK1/3 u/u aufg.	Kunststoffrohrabschottung: Kernbohrung $\varnothing 145 \text{ mm}$ mit Poloplast Polokal NG Rohr $\varnothing 125 \text{ mm}$ / s 3,9 mm u/u. Promat PROMASTOP FC3/125 beidseitig lt. VARL aufgesetzt.
Nr. 1a EI 90 RS10/30 W5PK2/3 u/u aufg.	Kunststoffrohrabschottung: Kernbohrung $\varnothing 180 \text{ mm}$ mit PP-H Rohr $\varnothing 160 \text{ mm}$ / s 4,0 mm u/u. Promat PROMASTOP FC3/160 beidseitig lt. VARL aufgesetzt.
Nr. 2a EI 90 RS10/30 W5PK3/3 u/u aufg.	Kunststoffrohrabschottung: Kernbohrung $\varnothing 180 \text{ mm}$ mit Poloplast Polokal NG Rohr Rohr $\varnothing 160 \text{ mm}$ / s 4,9 mm u/u. Promat PROMASTOP FC3/160 beidseitig lt. VARL aufgesetzt.
Nr. 4a EI 90 RS10/30 W5P1 u/c aufg.	Kunststoffrohrabschottung: Kernbohrung $\varnothing 180 \text{ mm}$ mit PP-H Rohr $\varnothing 160 \text{ mm}$ / s 14,6 mm u/c. Promat PROMASTOP FC3/160 beidseitig lt. VARL aufgesetzt.
Nr. 5a EI 90 RS10/30 W5P2 u/c aufg.	Kunststoffrohrabschottung: Kernbohrung $\varnothing 180 \text{ mm}$ mit PE-HD Rohr $\varnothing 160 \text{ mm}$ / s 14,6 mm u/c. Promat PROMASTOP FC3/160 beidseitig lt. VARL aufgesetzt.
Nr. 6a EI 90 RS10/30 W5P3 u/c aufg.	Kunststoffrohrabschottung: Kernbohrung $\varnothing 180 \text{ mm}$ mit PVC-u Rohr $\varnothing 160 \text{ mm}$ / s 11,8 mm u/c. Promat PROMASTOP FC3/160 beidseitig lt. VARL aufgesetzt.



Geprüft in: Prüfdatum: 26.07.2012	Wandkonstruktion in Holzriegel Bauweise, Stärke 210 mm, 1x beplankt mit OSB 15mm
Nr. 3b EI 90 RS10/30/AC W4WS2PK1/3 u/u aufg.	Kunststoffrohrabschottung: Öffnung in Weichschott (Promat PROMASTOP CC, 2 x 50 mm) Ø 125 mm mit Poloplast Polokal NG Rohr Ø 125 mm / s 3,9 mm u/u. Promat PROMASTOP FC3/125 beidseitig lt. VARL aufgesetzt.
Nr. 1b EI 45 RS10/30/AC W4WS2PK2/3 u/u aufg.	Kunststoffrohrabschottung: Öffnung in Weichschott (Promat PROMASTOP CC, 2 x 50 mm) Ø 160 mm mit PP-H Rohr Ø 160 mm / s 4,0 mm u/u. Promat PROMASTOP FC3/160 beidseitig lt. VARL aufgesetzt.
Nr. 2b EI 90 RS10/30/AC W4WS2PK3/3 u/u aufg.	Kunststoffrohrabschottung: Öffnung in Weichschott (Promat PROMASTOP CC, 2 x 50 mm) Ø 160 mm mit Poloplast Polokal NG Rohr Ø 160 mm / s 4,9 mm u/u. Promat PROMASTOP FC3/160 beidseitig lt. VARL aufgesetzt.
Nr. 4b EI 90 RS10/30/AC W4WS2P1 u/c aufg.	Kunststoffrohrabschottung: Öffnung in Weichschott (Promat PROMASTOP CC, 2 x 50 mm) Ø 160 mm mit PP-H Rohr Ø 160 mm / s 14,6 mm u/c. Promat PROMASTOP FC3/160 beidseitig lt. VARL aufgesetzt.
Nr. 5b EI 90 RS10/30/AC W4WS2P2 u/c aufg.	Kunststoffrohrabschottung: Öffnung in Weichschott (Promat PROMASTOP CC, 2 x 50 mm) Ø 160 mm mit PE-HD Rohr Ø 160 mm / s 14,6 mm u/c. Promat PROMASTOP FC3/160 beidseitig lt. VARL aufgesetzt.
Nr. 6b EI 90 RS10/30/AC W4WS2P3 u/c aufg.	Kunststoffrohrabschottung: Öffnung in Weichschott (Promat PROMASTOP CC, 2 x 50 mm) Ø 160 mm mit PVC-u Rohr Ø 160 mm / s 11,8 mm u/c. Promat PROMASTOP FC3/160 beidseitig lt. VARL aufgesetzt.



2.2.2.20. Prüfbericht Nr. Pr-12-2-118

Geprüft in: Prüfdatum: 30.07.2012	Deckenkonstruktion aus Gasbeton, Stärke 150 mm, Rohdichte $\geq 650 \text{ kg/m}^3$
---	---

Nr. 1C EI 90 FC3/160 u/u aufg.	Kunststoffrohrabschottung: Öffnung in Weichschott (Promat PROMASTOP-CC, 1 x 80 mm) \varnothing 160 mm mit PP-H Rohr \varnothing 160 mm / s 4,0 mm u/u. Promat PROMASTOP FC3/160 unterseitig lt. VARL aufgesetzt.
Nr. 2C EI 90 FC3/160 u/u aufg.	Kunststoffrohrabschottung: Öffnung in Weichschott (Promat PROMASTOP-CC, 1 x 80 mm) \varnothing 160 mm mit Poloplast PoloKal NG Rohr \varnothing 160 mm / s 4,0 mm u/u. Promat PROMASTOP FC3/160 unterseitig lt. VARL aufgesetzt.
Nr. 3C EI 90 FC3/125 u/u aufg.	Kunststoffrohrabschottung: Öffnung in Weichschott (Promat PROMASTOP-CC, 1 x 80 mm) \varnothing 125 mm mit Poloplast PoloKal NG Rohr \varnothing 125 mm / s 3,9 mm u/u. Promat PROMASTOP FC3/125 unterseitig lt. VARL aufgesetzt.
Nr. 1D EI 60 FC3/160 u/u aufg.	Kunststoffrohrabschottung: Öffnung in Weichschott (Promat PROMASTOP-CC, 1 x 50 mm) \varnothing 160 mm mit PP-H Rohr \varnothing 160 mm / s 4,0 mm u/u. Promat PROMASTOP FC3/160 unterseitig lt. VARL aufgesetzt.
Nr. 2D EI 60 FC3/160 u/u aufg.	Kunststoffrohrabschottung: Öffnung in Weichschott (Promat PROMASTOP-CC, 1 x 50 mm) \varnothing 160 mm mit Poloplast PoloKal NG Rohr \varnothing 160 mm / s 4,0 mm u/u. Promat PROMASTOP FC3/160 unterseitig lt. VARL aufgesetzt.
Nr. 3D EI 60 FC3/125 u/u aufg.	Kunststoffrohrabschottung: Öffnung in Weichschott (Promat PROMASTOP-CC, 1 x 50 mm) \varnothing 125 mm mit Poloplast PoloKal NG Rohr \varnothing 125 mm / s 3,9 mm u/u. Promat PROMASTOP FC3/125 unterseitig lt. VARL aufgesetzt.

Geprüft in: Prüfdatum: 14.08.2012	Wandkonstruktion, leichte Trennwand, Stärke 100 mm, doppelt beplankt mit 12,5 mm Gipskartonplatten nach EN 520, Hinterfüllung aus Mineralwolle (Euroklasse A1, Dichte 100 kg/m^3 , 40 mm)
---	---

Nr. 1C EI 90 FC3/160 u/u aufg.	Kunststoffrohrabschottung: Öffnung in Weichschott (Promat PROMASTOP-CC, 1 x 80 mm) \varnothing 160 mm mit PP-H Rohr \varnothing 160 mm / s 4,0 mm u/u. Promat PROMASTOP FC3/160 unterseitig lt. VARL aufgesetzt.
Nr. 2C EI 90 FC3/160 u/u aufg.	Kunststoffrohrabschottung: Öffnung in Weichschott (Promat PROMASTOP-CC, 1 x 80 mm) \varnothing 160 mm mit Poloplast PoloKal NG Rohr \varnothing 160 mm / s 4,0 mm u/u. Promat PROMASTOP FC3/160 unterseitig lt. VARL aufgesetzt.



Nr. 3C EI 90 FC3/125 u/u aufg.	Kunststoffrohrabschottung: Öffnung in Weichschott (Promat PROMASTOP-CC, 1 x 80 mm) Ø 125 mm mit Poloplast PoloKal NG Rohr Ø 125 mm / s 3,9 mm u/u. Promat PROMASTOP FC3/125 unterseitig lt. VARL aufgesetzt.
Nr. 1D EI 60 FC3/160 u/u aufg.	Kunststoffrohrabschottung: Öffnung in Weichschott (Promat PROMASTOP-CC, 1 x 50 mm) Ø 160 mm mit PP-H Rohr Ø 160 mm / s 4,0 mm u/u. Promat PROMASTOP FC3/160 unterseitig lt. VARL aufgesetzt.
Nr. 2D EI 60 FC3/160 u/u aufg.	Kunststoffrohrabschottung: Öffnung in Weichschott (Promat PROMASTOP-CC, 1 x 50 mm) Ø 160 mm mit Poloplast PoloKal NG Rohr Ø 160 mm / s 4,0 mm u/u. Promat PROMASTOP FC3/160 unterseitig lt. VARL aufgesetzt.
Nr. 3D EI 60 FC3/125 u/u aufg.	Kunststoffrohrabschottung: Öffnung in Weichschott (Promat PROMASTOP-CC, 1 x 50 mm) Ø 125 mm mit Poloplast PoloKal NG Rohr Ø 125 mm / s 3,9 mm u/u. Promat PROMASTOP FC3/125 unterseitig lt. VARL aufgesetzt.

Geprüft in: Prüfdatum: 14.08.2012	Wandkonstruktion aus Gasbeton, Stärke 150 mm, Rohdichte $\geq 650 \text{ kg/m}^3$
---	---

Nr. 81 EI 90 FC6/250 u/u eing.	Kunststoffrohrabschottung: Kernbohrung Ø 250 mm mit PP-H Rohr Ø 250 mm / s 6,2 mm u/u. Promat PROMASTOP FC6/250 beidseitig lt. VARL eingesetzt.
Nr. 82 EI 90 FC6/250 u/u eing.	Kunststoffrohrabschottung: Kernbohrung Ø 250 mm mit Poloplast PoloKal-NG Rohr Ø 250 mm / s 8,6 mm u/u. Promat PROMASTOP FC6/250 beidseitig lt. VARL eingesetzt.
Nr. 83 EI 90 FC6/250 u/u eing.	Kunststoffrohrabschottung: Kernbohrung Ø 250 mm mit PVC-U Rohr Ø 250 mm / s 4,9 mm u/u. Promat PROMASTOP FC6/250 beidseitig lt. VARL eingesetzt.



2.2.2.21. Prüfbericht Nr. Pr-12-2-123

Geprüft in: Prüfdatum: 02.08.2012	Deckenkonstruktion aus 5-Schicht Brettsper Holz, Stärke 140 mm, Rohdichte $\geq 500 \text{ kg/m}^3$
---	--

Nr. 3a EI 90 RS10/30 D3PK1/3 u/u aufg.	Kunststoffrohrabschottung: Kernbohrung $\varnothing 145 \text{ mm}$ mit Poloplast Polokal NG Rohr $\varnothing 125 \text{ mm}$ / s 3,9 mm u/u. Promat PROMASTOP FC3/125 unterseitig lt. VARL aufgesetzt.
Nr. 1a EI 90 RS10/30 D3PK2/3 u/u aufg.	Kunststoffrohrabschottung: Kernbohrung $\varnothing 180 \text{ mm}$ mit PP-H Rohr $\varnothing 160 \text{ mm}$ / s 4,0 mm u/u. Promat PROMASTOP FC3/160 unterseitig lt. VARL aufgesetzt.
Nr. 2a EI 90 RS10/30 D3PK3/3 u/u aufg.	Kunststoffrohrabschottung: Kernbohrung $\varnothing 180 \text{ mm}$ mit Poloplast Polokal NG Rohr Rohr $\varnothing 160 \text{ mm}$ / s 4,9 mm u/u. Promat PROMASTOP FC3/160 unterseitig lt. VARL aufgesetzt.
Nr. 4a EI 60 RS10/30 D3P1 u/c aufg.	Kunststoffrohrabschottung: Kernbohrung $\varnothing 180 \text{ mm}$ mit PP-H Rohr $\varnothing 160 \text{ mm}$ / s 14,6 mm u/c. Promat PROMASTOP FC3/160 unterseitig lt. VARL aufgesetzt.
Nr. 5a EI 90 RS10/30 D3P2 u/c aufg.	Kunststoffrohrabschottung: Kernbohrung $\varnothing 180 \text{ mm}$ mit PE-HD Rohr $\varnothing 160 \text{ mm}$ / s 14,6 mm u/c. Promat PROMASTOP FC3/160 unterseitig lt. VARL aufgesetzt.
Nr. 6a EI 90 RS10/30 D3P3 u/c aufg.	Kunststoffrohrabschottung: Kernbohrung $\varnothing 180 \text{ mm}$ mit PVC-u Rohr $\varnothing 160 \text{ mm}$ / s 11,8 mm u/c. Promat PROMASTOP FC3/160 unterseitig lt. VARL aufgesetzt.



Geprüft in: Prüfdatum: 26.07.2012	Deckenkonstruktion in Holzriegel Bauweise, Stärke 270 mm, 1x beplankt mit OSB 15mm
---	--

Nr. 3b EI 90 RS10/30/AC D2WS2PK1/3 u/u aufg.	Kunststoffrohrabschottung: Öffnung in Weichschott (Promat PROMASTOP CC, 2 x 50 mm) Ø 125 mm mit Poloplast Polokal NG Rohr Ø 125 mm / s 3,9 mm u/u. Promat PROMASTOP FC3/125 unterseitig lt. VARL aufgesetzt.
Nr. 1b EI 45 RS10/30/AC D2WS2PK2/3 u/u aufg.	Kunststoffrohrabschottung: Öffnung in Weichschott (Promat PROMASTOP CC, 2 x 50 mm) Ø 160 mm mit PP-H Rohr Ø 160 mm / s 4,0 mm u/u. Promat PROMASTOP FC3/160 unterseitig lt. VARL aufgesetzt.
Nr. 2b EI 90 RS10/30/AC D2WS2PK3/3 u/u aufg.	Kunststoffrohrabschottung: Öffnung in Weichschott (Promat PROMASTOP CC, 2 x 50 mm) Ø 160 mm mit Poloplast Polokal NG Rohr Ø 160 mm / s 4,9 mm u/u. Promat PROMASTOP FC3/160 unterseitig lt. VARL aufgesetzt.
Nr. 4b EI 90 RS10/30/AC D2WS2P1 u/c aufg.	Kunststoffrohrabschottung: Öffnung in Weichschott (Promat PROMASTOP CC, 2 x 50 mm) Ø 160 mm mit PP-H Rohr Ø 160 mm / s 14,6 mm u/c. Promat PROMASTOP FC3/160 unterseitig lt. VARL aufgesetzt.
Nr. 5b EI 90 RS10/30/AC D2WS2P2 u/c aufg.	Kunststoffrohrabschottung: Öffnung in Weichschott (Promat PROMASTOP CC, 2 x 50 mm) Ø 160 mm mit PE-HD Rohr Ø 160 mm / s 14,6 mm u/c. Promat PROMASTOP FC3/160 unterseitig lt. VARL aufgesetzt.
Nr. 6b EI 90 RS10/30/AC D2WS2P3 u/c aufg.	Kunststoffrohrabschottung: Öffnung in Weichschott (Promat PROMASTOP CC, 2 x 50 mm) Ø 160 mm mit PVC-u Rohr Ø 160 mm / s 11,8 mm u/c. Promat PROMASTOP FC3/160 unterseitig lt. VARL aufgesetzt.



2.2.2.22. Prüfbericht Nr. Pr-13-2.046

Geprüft in: Prüfdatum: 25.02.2013	Wandkonstruktion, leichte Trennwand, Stärke 100 mm, doppelt beplankt mit 12,5 mm Gipskartonplatten nach EN 520, Hinterfüllung aus Mineralwolle (Euroklasse A1, Dichte 100 kg/m ³ , 40 mm)
---	--

Nr. P1 EI 90 RS10/30 W1PK1/3 u/u aufg.	Kunststoffrohrabschottung: Kernbohrung Ø 140 mm mit Poloplast Polokal NG Rohr Ø 125 mm / s 3,9 mm u/u. Promat PROMASTOP FC3/125 beidseitig lt. VARL aufgesetzt.
Nr. P3 EI 90 RS10/30 W1PK2/3 u/u aufg.	Kunststoffrohrabschottung: Kernbohrung Ø 180 mm mit PP-H Rohr Ø 160 mm / s 4,0 mm u/u. Promat PROMASTOP FC3/160 beidseitig lt. VARL aufgesetzt.
Nr. P2 EI 90 RS10/30 W1PK3/3 u/u aufg.	Kunststoffrohrabschottung: Kernbohrung Ø 180 mm mit Poloplast Polokal NG Rohr Rohr Ø 160 mm / s 4,9 mm u/u. Promat PROMASTOP FC3/160 beidseitig lt. VARL aufgesetzt.

2.2.2.23. Prüfbericht Nr. Pr-13-2.092

Geprüft in: Prüfdatum: 05.06.2013	Wandkonstruktion, leichte Trennwand, Stärke 100 mm, doppelt beplankt mit 12,5 mm Gipskartonplatten nach EN 520, Hinterfüllung aus Mineralwolle (Euroklasse A1, Dichte 100 kg/m ³ , 40 mm)
---	--

Nr. 51 EI 120 RS10/60 W1P1 u/u eing.	Kunststoffrohrabschottung: Kernbohrung Ø 110 mm mit PP-H Rohr Ø 63 mm / s 1,8 mm u/u. Promat PROMASTOP FC6/63 lt. VARL eingesetzt. PE - Schallschutzstreifen im Wanddurchbruch (Euroklasse E, 5 mm dick)
Nr. 53 EI 120 RS10/60 W1P2 u/u eing.	Kunststoffrohrabschottung: Kernbohrung Ø 110 mm mit PE-HD Rohr Ø 63 mm / s 1,8 mm u/u. Promat PROMASTOP FC6/63 lt. VARL eingesetzt. PE - Schallschutzstreifen im Wanddurchbruch (Euroklasse E, 5 mm dick)
Nr. 55 EI 120 RS10/60 W1P9 u/u eing.	Kunststoffrohrabschottung: Kernbohrung Ø 100 mm mit Rehau Raupiano Plus Rohr Ø 50 mm / s 1,8 mm u/u. Promat PROMASTOP FC6/50 lt. VARL eingesetzt. PE - Schallschutzstreifen im Wanddurchbruch (Euroklasse E, 5 mm dick)



Nr. 52 EI 120 RS10/60 W1P1 u/u eing.	Kunststoffrohrabschottung: Kernbohrung Ø 180 mm mit PP-H Rohr Ø 125 mm / s 3,1 mm u/u. Promat PROMASTOP FC6/125 lt. VARL eingesetzt. PE - Schallschutzstreifen im Wanddurchbruch (Euroklasse E, 5 mm dick)
Nr. 54 EI 120 RS10/60 W1P2 u/u eing.	Kunststoffrohrabschottung: Kernbohrung Ø 180 mm mit PE-HD Rohr Ø 125 mm / s 3,1 mm u/u. Promat PROMASTOP FC6/125 lt. VARL eingesetzt. PE - Schallschutzstreifen im Wanddurchbruch (Euroklasse E, 5 mm dick)
Nr. 56 EI 120 RS10/60 W1P9 u/u eing.	Kunststoffrohrabschottung: Kernbohrung Ø 180 mm mit Rehau Raupiano Plus Rohr Ø 125 mm / s 3,1 mm u/u. Promat PROMASTOP FC6/125 lt. VARL eingesetzt. PE - Schallschutzstreifen im Wanddurchbruch (Euroklasse E, 5 mm dick)

2.2.2.24. Prüfbericht Nr. Pr-13-2.127

Geprüft in: Prüfdatum: 22.07.2013	Wandkonstruktion aus Gasbeton, Stärke 100 mm, Rohdichte $\geq 500 \text{ kg/m}^3$
---	---

Nr. 20 EI 90 RS10/60 W3C4 aufg.	Kabelabschottung: Kernbohrung Ø 110 mm mit Kabel der Kabelgruppe 4 gebündelt im Ø 110 mm Kabelzwickel nicht befüllt. Promat PROMASTOP FC6/110 lt. VARL aufgesetzt.
Nr. 2 EI 90 RS10/30/AC W1WS4P2 u/u aufg. 0A zu AirDuct / KH21	Kunststoffrohrabschottung: Öffnung in Weichschott (Promat PROMASTOP CC, 2 x 50 mm) Ø 75 mm mit PE-HD Rohr Ø 75 mm / s 2,0 mm u/u. Promat PROMASTOP FC3/75 beidseitig lt. VARL auf dem Weichschott aufgesetzt.



2.2.2.25. Prüfbericht Nr. Pr-14-2.013

Geprüft in: Prüfdatum: 16.10.2013	Deckenkonstruktion aus Gasbeton, Stärke 150 mm, Rohdichte $\geq 650 \text{ kg/m}^3$
---	---

Nr. 20 EI 90 RS10/30/CSP D1WS4PK1/3 u/u aufg. 0A zu PK2/3 und PK3/3	Kunststoffrohrabschottung: Öffnung in Weichschott (Promat PROMASTOP I, 2 x 50 mm) \varnothing 125 mm mit Poloplast Polokal NG Rohr \varnothing 125 mm / s 3,9 mm u/u. Promat PROMASTOP FC3/125 unterseitig lt. VARL auf dem Weichschott aufgesetzt.
Nr. 21 EI 90 RS10/30/CSP D1WS4PK2/3 u/u aufg. 0A zu PK1/3 und PK3/3	Kunststoffrohrabschottung: Öffnung in Weichschott (Promat PROMASTOP I, 2 x 50 mm) \varnothing 160 mm mit PP-H Rohr \varnothing 160 mm / s 4,0 mm u/u. Promat PROMASTOP FC3/160 unterseitig lt. VARL auf dem Weichschott aufgesetzt.
Nr. 22 EI 90 RS10/30/CSP D1WS4PK3/3 u/u aufg. 0A zu PK1/3 und PK2/3	Kunststoffrohrabschottung: Öffnung in Weichschott (Promat PROMASTOP I, 2 x 50 mm) \varnothing 160 mm mit Poloplast Polokal NG Rohr \varnothing 160 mm / s 4,9 mm u/u. Promat PROMASTOP FC3/160 unterseitig lt. VARL auf dem Weichschott aufgesetzt.

2.2.2.26. Prüfbericht Nr. Pr-14-2.014

Geprüft in: Prüfdatum: 31.10.2013	Wandkonstruktion, leichte Trennwand, Stärke 100 mm, doppelt beplankt mit 12,5 mm Gipskartonplatten nach EN 520, Hinterfüllung aus Mineralwolle (Euroklasse A1, Dichte 100 kg/m^3 , 40 mm)
---	---

Nr. 4 EI 120 RS10/30/CSP W1WS4PK1/3 u/u aufg.	Kunststoffrohrabschottung: Öffnung in Weichschott (Promat PROMASTOP I, 2 x 50 mm) \varnothing 125 mm mit Poloplast Polokal NG Rohr \varnothing 125 mm / s 3,9 mm u/u. Promat PROMASTOP FC3/125 unterseitig lt. VARL auf dem Weichschott aufgesetzt.
Nr. 8 EI 120 RS10/30/CSP W1WS4PK2/3 u/u aufg. 0A zu PK3/3	Kunststoffrohrabschottung: Öffnung in Weichschott (Promat PROMASTOP I, 2 x 50 mm) \varnothing 160 mm mit PP-H Rohr \varnothing 160 mm / s 4,0 mm u/u. Promat PROMASTOP FC3/160 unterseitig lt. VARL auf dem Weichschott aufgesetzt.



Nr. 9 EI 90 RS10/30/CSP W1WS4PK3/3 u/u aufg. 0A zu PK2/3	Kunststoffrohrabschottung: Öffnung in Weichschott (Promat PROMASTOP I, 2 x 50 mm) Ø 160 mm mit Poloplast Polokal NG Rohr Ø 160 mm / s 4,9 mm u/u. Promat PROMASTOP FC3/160 unterseitig lt. VARL auf dem Weichschott aufgesetzt.
---	---

2.2.2.27. Prüfbericht Nr. Pr-14-2.017

Geprüft in: Prüfdatum: 14.11.2013	Wandkonstruktion, leichte Trennwand, Stärke 100 mm, doppelt beplankt mit 12,5 mm Gipskartonplatten nach EN 520, Hinterfüllung aus Mineralwolle (Euroklasse A1, Dichte 100 kg/m ³ , 40 mm)
---	--

Nr. 8 EI 120 RS10/60/AC W1WS4P2B u/u aufg.	Kunststoffrohrabschottung: Öffnung in Weichschott (Promat PROMASTOP CC, 2 x 50 mm) Ø 44 mm mit PE-HD Rohr Ø 32 mm / s 1,8 mm u/u mit Dämmung (Euroklasse B-s3,d0, 6mm) in CS Konfiguration. Promat PROMASTOP FC6/50 beidseitig lt. VARL auf dem Weichschott aufgesetzt.
Nr. 9 EI 90 RS10/60/AC W1WS4P2B u/u aufg.	Kunststoffrohrabschottung: Öffnung in Weichschott (Promat PROMASTOP CC, 2 x 50 mm) Ø 96 mm mit PE-HD Rohr Ø 32 mm / s 1,8 mm u/u mit Dämmung (Euroklasse B-s3,d0, 32mm) in CS Konfiguration. Promat PROMASTOP FC6/110 beidseitig lt. VARL auf dem Weichschott aufgesetzt.
Nr. 10 EI 90 RS10/60/AC W1WS4P2B u/u aufg.	Kunststoffrohrabschottung: Öffnung in Weichschott (Promat PROMASTOP CC, 2 x 50 mm) Ø 189 mm mit PE-HD Rohr Ø 125 mm / s 3,1 mm u/u mit Dämmung (Euroklasse B-s3,d0, 32mm) in CS Konfiguration. Promat PROMASTOP FC6/200 beidseitig lt. VARL auf dem Weichschott aufgesetzt.
Nr. 11 EI 120 RS10/60/AC W1WS4P2B u/u aufg.	Kunststoffrohrabschottung: Öffnung in Weichschott (Promat PROMASTOP CC, 2 x 50 mm) Ø 172 mm mit PE-HD Rohr Ø 160 mm / s 1,8 mm u/u mit Dämmung (Euroklasse B-s3,d0, 6mm) in CS Konfiguration. Promat PROMASTOP FC6/200 beidseitig lt. VARL auf dem Weichschott aufgesetzt.

2.2.2.28. Prüfbericht Nr. Pr-14-2.069

Geprüft in: Prüfdatum: 05.05.2014	Wandkonstruktion, leichte Trennwand, Stärke 100 mm, doppelt beplankt mit 12,5 mm Gipskartonplatten nach EN 520, Hinterfüllung aus Mineralwolle (Euroklasse A1, Dichte 100 kg/m ³ , 40 mm)
---	--

Nr. 17 EI 120 RS10/30 u/u aufg.	Kunststoffrohrabschottung: Öffnung in Weichschott (Promat PROMASTOP-I, 2 x 50 mm) mit POLO-KAL NG Ø 125 mm / s 3,9 mm u/u. Promat PROMASTOP FC3/125 lt. VARL beidseitig aufgesetzt.
--	---



Nr. 18 E 120 RS10/30 u/u aufg.	Kunststoffrohrabschottung: Öffnung in Weichschott (Promat PROMASTOP-I, 2 x 50 mm) mit POLO-KAL NG Ø 160 mm / s 4,9 mm u/u. Promat PROMASTOP FC3/160 lt. VARL beidseitig aufgesetzt.
---	---

2.2.2.29. Prüfbericht Nr. Pr-14-2.077

Geprüft in: Prüfdatum: 14.11.2013	Wandkonstruktion, Schachtwand, Stärke 30 mm, doppelt beplankt mit 15 mm Promatect 100 Platten
---	---

Nr. 4a EI 60 RS10/60 W7P1 u/u eing. AK	Kunststoffrohrabschottung: Kernbohrung Ø 110 mm mit PP-H Rohr Ø 63 mm / s 1,8 mm u/u. Promat PROMASTOP FC6/63 lt. VARL eingesetzt. Schachtseitiger Brand
Nr. 4b EI 60 RS10/60 W7P1 u/u eing. AF	Kunststoffrohrabschottung: Kernbohrung Ø 110 mm mit PP-H Rohr Ø 63 mm / s 1,8 mm u/u. Promat PROMASTOP FC6/63 lt. VARL eingesetzt. Raumseitiger Brand
Nr. 5b EI 60 RS10/60 W7P1 u/u eing. AF	Kunststoffrohrabschottung: Kernbohrung Ø 110 mm mit PP-H Rohr Ø 63 mm / s 8,6 mm u/u. Promat PROMASTOP FC6/63 lt. VARL eingesetzt. Raumseitiger Brand
Nr. 6b EI 60 RS10/60 W7P2 u/u eing. AF	Kunststoffrohrabschottung: Kernbohrung Ø 110 mm mit PE-HD Rohr Ø 63 mm / s 2,1 mm u/u. Promat PROMASTOP FC6/63 lt. VARL eingesetzt. Raumseitiger Brand

2.2.2.30. Prüfbericht Nr. Pr-14-2.099

Geprüft in: Prüfdatum: 16.07.2014	Wandkonstruktion aus Gasbeton, Stärke 100 mm, Rohdichte $\geq 450 \text{ kg/m}^3$
---	---

Nr. 10 EI 120 RS10/30/Pt100 D1PS1PK1/3 u/u aufg. 0A zu PK2/3 und PK3/3	Kunststoffrohrabschottung: Öffnung in Plattenschott (Promat Promatect 100, 2 x 20 mm) Ø 125 mm mit Poloplast Polokal NG Rohr Ø 125 mm / s 3,9 mm u/u. Promat PROMASTOP FC3/125 beidseitig lt. VARL auf dem Plattenschott aufgesetzt.
--	--



Nr. 11 EI 90 RS10/30/Pt100 D1PS1PK2/3 u/u aufg. 0A zu PK1/3 und PK3/3	Kunststoffrohrabschottung: Öffnung in Plattenschott (Promat Promatect 100, 2 x 20 mm) Ø 160 mm mit PP-H Rohr Ø 160 mm / s 4,0 mm u/u. Promat PROMASTOP FC3/160 beidseitig lt. VARL auf dem Plattenschott aufgesetzt.
Nr. 12 EI 120 RS10/30/Pt100 D1PS1PK3/3 u/u aufg. 0A zu PK1/3 und PK2/3	Kunststoffrohrabschottung: Öffnung in Plattenschott (Promat Promatect 100, 2 x 20 mm) Ø 160mm mit Poloplast Polokal NG Rohr Rohr Ø 160 mm / s 4,9 mm u/u. Promat PROMASTOP FC3/160 beidseitig lt. VARL auf dem Plattenschott aufgesetzt.

2.2.2.31. Prüfbericht Nr. Pr-14-2.139

Geprüft in: Prüfdatum: 18.11.2014	Abgehängte Deckenkonstruktion aus Promatect 100 2x20 mm, Stärke 40 mm;
Nr. 13 EI 90 FC3/125 u/u aufg.	Kunststoffrohrabschottung: Kernbohrung Ø 125 mm mit Poloplast PoloKal NG Rohr Ø 125 mm / s 3,9 mm u/u. Promat PROMASTOP FC3/125 lt. VARL aufgesetzt. Mit PE Schallschutzstreifen 4mm
Nr. 14 EI 60 FC3/160 u/u aufg.	Kunststoffrohrabschottung: Kernbohrung Ø 160 mm mit Poloplast PoloKal NG Rohr Ø 160 mm / s 4,9 mm u/u. Promat PROMASTOP FC3/160 lt. VARL aufgesetzt. Mit PE Schallschutzstreifen 4mm
Nr. 15 EI 60 FC3/160 u/u aufg.	Kunststoffrohrabschottung: Kernbohrung Ø 160 mm mit PP-H Rohr Ø 160 mm / s 4,0 mm u/u. Promat PROMASTOP FC3/160 lt. VARL aufgesetzt. Mit PE Schallschutzstreifen 4mm



2.2.2.32. Prüfbericht Nr. Pr-14-2.140

Geprüft in: Prüfdatum: 20.11.2014	Wandkonstruktion, leichte Trennwand, Stärke 100 mm, doppelt beplankt mit 12,5 mm Gipskartonplatten nach EN 520, Hinterfüllung aus Mineralwolle (Euroklasse A1, Dichte 100 kg/m ³ , 40 mm)
---	--

Nr. 20 EI 120 FC6/250 u/u aufg.	Kunststoffrohrabschottung: Kernbohrung Ø 250 mm mit Poloplast POLO-Eco plus Rohr Ø 250 mm / s 8,5 mm u/u. Promat PROMASTOP FC6/250 lt. VARL aufgesetzt. Mit PE Schallschutzstreifen 4mm
Nr. 21 EI 120 FC6/125 u/u aufg.	Kunststoffrohrabschottung: Kernbohrung Ø 125 mm mit Poloplast POLO-Eco plus Rohr Ø 125 mm / s 4,3 mm u/u. Promat PROMASTOP FC6/125 lt. VARL aufgesetzt. Mit PE Schallschutzstreifen 4mm

2.2.2.33. Prüfbericht Nr. Pr-14-2.150

Geprüft in: Prüfdatum: 04.12.2014	Wandkonstruktion aus Gasbeton, Stärke 150 mm, Rohdichte ≥ 450 kg/m ³
---	---

Nr. 1 EI 180 RS10/150 W2P6.1E u/c aufg.	Kunststoffrohrabschottung: Kernbohrung Ø 450 mm mit Poloplast Poloeco plus Premium 10 Rohr Ø 400 mm / s 13,6 mm u/c. Promat PROMASTOP FC15/400 beidseitig lt. VARL aufgesetzt. Mit PE Schallschutzstreifen 4mm.
Nr. 2 EI 180 RS10/150 W2P6.1E u/u aufg.	Kunststoffrohrabschottung: Kernbohrung Ø 350 mm mit Poloplast Poloeco plus Premium 10 Rohr Ø 315 mm / s 10,8 mm u/u. Promat PROMASTOP FC15/315 beidseitig lt. VARL aufgesetzt. Mit PE Schallschutzstreifen 4mm.
Nr. 3 E 180 EI 120 RS10/150/AC W2WS1P6.1E u/u aufg.	Kunststoffrohrabschottung: Öffnung im Weichschott (Promastop CC, 2x50mm) Ø 315 mm mit Poloplast Poloeco plus Premium 10 Rohr Ø 315 mm / s 10,8 mm u/u. Promat PROMASTOP FC15/315 beidseitig lt. VARL aufgesetzt.
Nr. 4 EI 180 RS10/150/AC W2WS1P6.1E u/u aufg.	Kunststoffrohrabschottung: Öffnung im Weichschott (Promastop CC, 2x50mm) Ø 400 mm mit Poloplast Poloeco plus Premium 10 Rohr Ø 400 mm / s 13,6 mm u/u. Promat PROMASTOP FC15/400 beidseitig lt. VARL aufgesetzt.



2.2.2.34. Prüfbericht Nr. Pr-14-2.151

Geprüft in: Prüfdatum: 17.12.2014	Deckenkonstruktion aus Gasbeton, Stärke 150 mm, Rohdichte $\geq 650 \text{ kg/m}^3$
---	---

Nr. 1 EI 120 RS10/30/VEN D1PK1/3E u/u aufg.	Kunststoffrohrabschottung: Öffnung in Mörtelschott (Promat Promastop VEN 150 mm) $\varnothing 133 \text{ mm}$ mit Poloplast Polokal NG Rohr $\varnothing 125 \text{ mm}$ / s 3,9 mm u/u. Promat PROMASTOP FC3/125 unterseitig lt. VARL auf dem Mörtelschott aufgesetzt. Mit PE Schallschutzstreifen 4mm
Nr. 2 EI 120 RS10/30/VEN D1PK2/3E u/u aufg.	Kunststoffrohrabschottung: Öffnung in Mörtelschott (Promat Promastop VEN 150 mm) $\varnothing 168 \text{ mm}$ mit PP-H Rohr $\varnothing 160 \text{ mm}$ / s 4,0 mm u/u. Promat PROMASTOP FC3/160 beidseitig lt. VARL auf dem Plattenschott aufgesetzt. Mit PE Schallschutzstreifen 4mm
Nr. 3 EI 120 RS10/30/VEN D1PK3/3E u/u aufg.	Kunststoffrohrabschottung: Öffnung in Mörtelschott (Promat Promastop VEN 150 mm) $\varnothing 168 \text{ mm}$ mit Poloplast Polokal NG Rohr $\varnothing 160 \text{ mm}$ / s 4,9 mm u/u. Promat PROMASTOP FC3/160 beidseitig lt. VARL auf dem Plattenschott aufgesetzt. Mit PE Schallschutzstreifen 4mm
Nr. 4 EI 120 RS10/30/VEN D1PK1/3E u/u aufg.	Kunststoffrohrabschottung: Öffnung in Mörtelschott (Promat Promastop VEN 200 mm) $\varnothing 133 \text{ mm}$ mit Poloplast Polokal NG Rohr $\varnothing 125 \text{ mm}$ / s 3,9 mm u/u. Promat PROMASTOP FC3/125 unterseitig lt. VARL auf dem Mörtelschott aufgesetzt. Mit PE Schallschutzstreifen 4mm
Nr. 5 EI 120 RS10/30/VEN D1PK2/3E u/u aufg.	Kunststoffrohrabschottung: Öffnung in Mörtelschott (Promat Promastop VEN 200 mm) $\varnothing 168 \text{ mm}$ mit PP-H Rohr $\varnothing 160 \text{ mm}$ / s 4,0 mm u/u. Promat PROMASTOP FC3/160 beidseitig lt. VARL auf dem Plattenschott aufgesetzt. Mit PE Schallschutzstreifen 4mm
Nr. 6 EI 120 RS10/30/VEN D1PK3/3E u/u aufg.	Kunststoffrohrabschottung: Öffnung in Mörtelschott (Promat Promastop VEN 200 mm) $\varnothing 168 \text{ mm}$ mit Poloplast Polokal NG Rohr $\varnothing 160 \text{ mm}$ / s 4,9 mm u/u. Promat PROMASTOP FC3/160 beidseitig lt. VARL auf dem Plattenschott aufgesetzt. Mit PE Schallschutzstreifen 4mm



2.2.2.35. Prüfbericht Nr. Pr-14-2.152

Geprüft in: Prüfdatum: 18.12.2014	Deckenkonstruktion aus Gasbeton, Stärke 150 mm, Rohdichte $\geq 650 \text{ kg/m}^3$
Nr. 9 E120 EI 90 RS10/30/Pt100 D4PK1/3E u/u aufg.	Kunststoffrohrabschottung: Kernbohrung $\varnothing 143 \text{ mm}$ mit Poloplast Polokal NG Rohr $\varnothing 125 \text{ mm}$ / s 3,9 mm u/u. Promat PROMASTOP FC3/125 unterseitig lt. VARL aufgesetzt. Mit PE Schallschutzstreifen 4mm. Ringspalt mit Promaseal A verfüllt.
Nr. 7 EI 120 RS10/30/Pt100 D1PK2/3E u/u aufg.	Kunststoffrohrabschottung: Kernbohrung $\varnothing 178 \text{ mm}$ mit PP-H Rohr $\varnothing 160 \text{ mm}$ / s 4,0 mm u/u. Promat PROMASTOP FC3/160 unterseitig lt. VARL aufgesetzt. Mit PE Schallschutzstreifen 4mm. Ringspalt mit Promaseal A verfüllt.
Nr. 8 E 120 EI 90 RS10/30/Pt100 D1PK3/3E u/u aufg.	Kunststoffrohrabschottung: Kernbohrung $\varnothing 178 \text{ mm}$ mit Poloplast Polokal NG Rohr $\varnothing 160 \text{ mm}$ / s 4,9 mm u/u. Promat PROMASTOP FC3/160 unterseitig lt. VARL aufgesetzt. Mit PE Schallschutzstreifen 4mm. Ringspalt mit Promaseal A verfüllt.
Nr. 52 EI 120 RS10/150/VEN D1P6.1E u/u aufg.	Kunststoffrohrabschottung: Öffnung in Mörtelschott (Promat Promastop VEN 150 mm) $\varnothing 323 \text{ mm}$ mit Poloplast Poloeco plus Premium 10 Rohr $\varnothing 315 \text{ mm}$ / s 10,8 mm u/u. Promat PROMASTOP FC15/315 unterseitig lt. VARL aufgesetzt. Mit PE Schallschutzstreifen 4mm.
Nr. 53 EI 120 RS10/150/AC D1WS1P6.1 u/u aufg.	Kunststoffrohrabschottung: Öffnung in Weichschott (Promat Promastop I, 2x50 mm) $\varnothing 315 \text{ mm}$ mit Poloplast Poloeco plus Premium 10 Rohr $\varnothing 315 \text{ mm}$ / s 10,8 mm u/u. Promat PROMASTOP FC15/315 unterseitig lt. VARL aufgesetzt.
Nr. 54 EI 120 RS10/150/AC D1WS1P6.1 u/u aufg.	Kunststoffrohrabschottung: Öffnung in Weichschott (Promat Promastop I, 2x50 mm) $\varnothing 400 \text{ mm}$ mit Poloplast Poloeco plus Premium 10 Rohr $\varnothing 400 \text{ mm}$ / s 13,6 mm u/u. Promat PROMASTOP FC15/315 unterseitig lt. VARL aufgesetzt.



2.2.2.36. Prüfbericht Nr. Pr-15-2.034

Geprüft in: Prüfdatum: 02.04.2015	Wandkonstruktion, leichte Trennwand, Stärke 100 mm, doppelt beplankt mit 12,5 mm Gipskartonplatten nach EN 520, Hinterfüllung aus Mineralwolle (Euroklasse A1, Dichte 100 kg/m ³ , 40 mm)
---	--

Nr. 7a EI120 RS10/60 W1P2B u/c aufg.	Kunststoffrohrabschottung: Kernbohrung Ø 70 mm mit PE-HD Rohr Ø 50 mm / s 4,6 mm u/c. Promat PROMASTOP FC6/63 beidseitig lt. VARL aufgesetzt. Mit Dämmung (Euroklasse B-s3,d0; 6mm) in CS Konfiguration.
Nr. 8a EI120 RS10/60 W1P2B u/u aufg.	Kunststoffrohrabschottung: Kernbohrung Ø 110 mm mit PE-HD Rohr Ø 90 mm / s 3,5 mm u/u. Promat PROMASTOP FC6/110 beidseitig lt. VARL aufgesetzt. Mit Dämmung (Euroklasse B-s3,d0; 6mm) in CS Konfiguration.
Nr. 9a EI120 RS10/60 W1P2B u/c aufg.	Kunststoffrohrabschottung: Kernbohrung Ø 125 mm mit PE-HD Rohr Ø 110 mm / s 15,1 mm u/c. Promat PROMASTOP FC6/125 beidseitig lt. VARL aufgesetzt. Mit Dämmung (Euroklasse B-s3,d0; 6mm) in CS Konfiguration.
Nr. 10a EI120 RS10/60 W1P2B u/u aufg.	Kunststoffrohrabschottung: Kernbohrung Ø 50 mm mit PE-HD Rohr Ø 32 mm / s 2,0 mm u/u. Promat PROMASTOP FC6/63 beidseitig lt. VARL aufgesetzt. Mit Dämmung (Euroklasse B-s3,d0; 6mm) in CS Konfiguration.
Nr. 11a EI120 RS10/60 W1P2B u/c aufg.	Kunststoffrohrabschottung: Kernbohrung Ø 50 mm mit PE-HD Rohr Ø 32 mm / s 3,0 mm u/c. Promat PROMASTOP FC6/63 beidseitig lt. VARL aufgesetzt. Mit Dämmung (Euroklasse B-s3,d0; 6mm) in CS Konfiguration.
Nr. 12a EI120 RS10/60 W1P2B u/c aufg.	Kunststoffrohrabschottung: Kernbohrung Ø 250 mm mit PE-HD Rohr Ø 180 mm / s 16,4 mm u/c. Promat PROMASTOP FC6/250 beidseitig lt. VARL aufgesetzt. Mit Dämmung (Euroklasse B-s3,d0; 32mm) in CS Konfiguration.
Nr. 19a EI120 RS10/60 W1P2B u/u aufg.	Kunststoffrohrabschottung: Kernbohrung Ø 125 mm mit PE-HD Rohr Ø 110 mm / s 4,2 mm u/u. Promat PROMASTOP FC6/125 beidseitig lt. VARL aufgesetzt. Mit Dämmung (Euroklasse B-s3,d0; 6mm) in CS Konfiguration.



Nr. 20a EI120 RS10/60 W1P2B u/u aufg.	Kunststoffrohrabschottung: Kernbohrung \varnothing 250 mm mit PE-HD Rohr \varnothing 180 mm / s 10,7 mm u/u. Promat PROMASTOP FC6/250 beidseitig lt. VARL aufgesetzt. Mit Dämmung (Euroklasse B-s3,d0; 32mm) in CS Konfiguration.
Nr. 21a EI120 RS10/60 W1P1B u/c aufg.	Kunststoffrohrabschottung: Kernbohrung \varnothing 125 mm mit PP-H Rohr \varnothing 110 mm / s 15,1 mm u/c. Promat PROMASTOP FC6/125 beidseitig lt. VARL aufgesetzt. Mit Dämmung (Euroklasse B-s3,d0; 6mm) in CS Konfiguration.
Nr. 22a EI120 RS10/60 W1P1B u/c aufg.	Kunststoffrohrabschottung: Kernbohrung \varnothing 70 mm mit PP-H Rohr \varnothing 50 mm / s 6,9 mm u/c. Promat PROMASTOP FC6/63 beidseitig lt. VARL aufgesetzt. Mit Dämmung (Euroklasse B-s3,d0; 6mm) in CS Konfiguration.
Nr. 23a EI120 RS10/60 W1P1B u/c aufg.	Kunststoffrohrabschottung: Kernbohrung \varnothing 250 mm mit PP-H Rohr \varnothing 160 mm / s 21,9 mm u/c. Promat PROMASTOP FC6/225 beidseitig lt. VARL aufgesetzt. Mit Dämmung (Euroklasse B-s3,d0; 32mm) in CS Konfiguration.
Nr. 24a EI120 RS10/60 W1P1B u/c aufg.	Kunststoffrohrabschottung: Kernbohrung \varnothing 50 mm mit PP-H Rohr \varnothing 32 mm / s 4,4 mm u/c. Promat PROMASTOP FC6/63 beidseitig lt. VARL aufgesetzt. Mit Dämmung (Euroklasse B-s3,d0; 6mm) in CS Konfiguration.
Nr. 25a EI120 RS10/60 W1P1B u/c aufg.	Kunststoffrohrabschottung: Kernbohrung \varnothing 50 mm mit PP-H Rohr \varnothing 32 mm / s 2,0 mm u/u. Promat PROMASTOP FC6/63 beidseitig lt. VARL aufgesetzt. Mit Dämmung (Euroklasse B-s3,d0; 6mm) in CS Konfiguration.

2.2.2.37. Prüfbericht Nr. Pr-15-2.035

Geprüft in: Prüfdatum: 30.04.2015	Wandkonstruktion, leichte Trennwand, Stärke 100 mm, doppelt beplankt mit 12,5 mm Gipskartonplatten nach EN 520, Hinterfüllung aus Mineralwolle (Euroklasse A1, Dichte 100 kg/m ³ , 40 mm)
---	--

Nr. 1b EI120 RS10/60 W1P6B u/u aufg.	Kunststoffrohrabschottung: Kernbohrung \varnothing 125 mm mit Poloplast Polokal 3S Rohr \varnothing 110 mm / s 4,8 mm u/u. Promat PROMASTOP FC6/125 beidseitig lt. VARL aufgesetzt. Mit Dämmung (Euroklasse B-s3,d0; 6mm) in CS Konfiguration.
--	--



Nr. 2b EI120 RS10/60 W1P6B u/u aufg.	Kunststoffrohrabschottung: Kernbohrung Ø 250 mm mit Poloplast Polokal 3S Rohr Ø 160 mm / s 7,5 mm u/u. Promat PROMASTOP FC6/225 beidseitig lt. VARL aufgesetzt. Mit Dämmung (Euroklasse B-s3,d0; 32mm) in CS Konfiguration.
Nr. 3b EI120 RS10/60 W1P6B u/u aufg.	Kunststoffrohrabschottung: Kernbohrung Ø 90 mm mit Poloplast Polokal 3S Rohr Ø 75 mm / s 3,8 mm u/u. Promat PROMASTOP FC6/90 beidseitig lt. VARL aufgesetzt. Mit Dämmung (Euroklasse B-s3,d0; 6mm) in CS Konfiguration.
Nr. 4b EI120 RS10/60 W1P1B u/u aufg.	Kunststoffrohrabschottung: Kernbohrung Ø 63 mm mit PP-H Rohr Ø 40 mm / s 1,8 mm u/u. Promat PROMASTOP FC6/63 beidseitig lt. VARL aufgesetzt. Mit Dämmung (Euroklasse B-s3,d0; 6mm) in CS Konfiguration.
Nr. 5b EI120 RS10/60 W1P1B u/u aufg.	Kunststoffrohrabschottung: Kernbohrung Ø 63 mm mit PP-H Rohr Ø 50 mm / s 2,9 mm u/u. Promat PROMASTOP FC6/63 beidseitig lt. VARL aufgesetzt. Mit Dämmung (Euroklasse B-s3,d0; 6mm) in CS Konfiguration.
Nr. 6b EI120 RS10/60 W1P2B u/u aufg.	Kunststoffrohrabschottung: Kernbohrung Ø 125 mm mit PE-HD Rohr Ø 110 mm / s 6,6 mm u/u. Promat PROMASTOP FC6/125 beidseitig lt. VARL aufgesetzt. Mit Dämmung (Euroklasse B-s3,d0; 6mm) in CS Konfiguration.
Nr. 7b EI120 RS10/60 W1P2B u/u aufg.	Kunststoffrohrabschottung: Kernbohrung Ø 250 mm mit PE-HD Rohr Ø 180 mm / s 10,7 mm u/u. Promat PROMASTOP FC6/250 beidseitig lt. VARL aufgesetzt. Mit Dämmung (Euroklasse B-s3,d0; 32mm) in CS Konfiguration.
Nr. 8b EI120 RS10/60 W1P2B u/u aufg.	Kunststoffrohrabschottung: Kernbohrung Ø 125 mm mit PE-HD Rohr Ø 110 mm / s 4,2 mm u/u. Promat PROMASTOP FC6/125 beidseitig lt. VARL aufgesetzt. Mit Dämmung (Euroklasse B-s3,d0; 6mm) in CS Konfiguration.
Nr. 9b EI120 RS10/60 W1P2B u/u aufg.	Kunststoffrohrabschottung: Kernbohrung Ø 250 mm mit PE-HD Rohr Ø 180 mm / s 6,9 mm u/u. Promat PROMASTOP FC6/250 beidseitig lt. VARL aufgesetzt. Mit Dämmung (Euroklasse B-s3,d0; 32mm) in CS Konfiguration.



Nr. 10b EI120 RS10/60 W1P2B u/u aufg.	Kunststoffrohrabschottung: Kernbohrung Ø 75 mm mit PE-HD Rohr Ø 50 mm / s 3,0 mm u/u. Promat PROMASTOP FC6/63 beidseitig lt. VARL aufgesetzt. Mit Dämmung (Euroklasse B-s3,d0; 6mm) in CS Konfiguration.
Nr. 11b EI120 RS10/60 W1P1B u/u aufg.	Kunststoffrohrabschottung: Kernbohrung Ø 125 mm mit PP-H Rohr Ø 110 mm / s 6,3 mm u/u. Promat PROMASTOP FC6/125 beidseitig lt. VARL aufgesetzt. Mit Dämmung (Euroklasse B-s3,d0; 6mm) in CS Konfiguration.
Nr. 12b EI120 RS10/60 W1P1B u/u aufg.	Kunststoffrohrabschottung: Kernbohrung Ø 250 mm mit PP-H Rohr Ø 180 mm / s 6,9 mm u/u. Promat PROMASTOP FC6/250 beidseitig lt. VARL aufgesetzt. Mit Dämmung (Euroklasse B-s3,d0; 32mm) in CS Konfiguration.
Nr. 13b EI120 RS10/60 W1P1B u/u aufg.	Kunststoffrohrabschottung: Kernbohrung Ø 75 mm mit PP-H Rohr Ø 50 mm / s 2,0 mm u/u. Promat PROMASTOP FC6/63 beidseitig lt. VARL aufgesetzt. Mit Dämmung (Euroklasse B-s3,d0; 6mm) in CS Konfiguration.
Nr. 43b EI 120 RS10/30/M W1PK1/3E u/u aufg.	Kunststoffrohrabschottung: Öffnung in Mörtelschott (Promat Promastop M 150 mm) Ø 133 mm mit Poloplast Polokal NG Rohr Ø 125 mm / s 3,9 mm u/u. Promat PROMASTOP FC3/125 beidseitig lt. VARL auf dem Mörtelschott aufgesetzt. Mit PE Schallschutzstreifen 4mm
Nr. 41b EI 120 RS10/30/M W1PK2/3E u/u aufg.	Kunststoffrohrabschottung: Öffnung in Mörtelschott (Promat Promastop M 150 mm) Ø 168 mm mit PP-H Rohr Ø 160 mm / s 4,0 mm u/u. Promat PROMASTOP FC3/160 beidseitig lt. VARL auf dem Mörtelschott aufgesetzt. Mit PE Schallschutzstreifen 4mm
Nr. 42b EI 120 RS10/30/M W1PK3/3E u/u aufg.	Kunststoffrohrabschottung: Öffnung in Mörtelschott (Promat Promastop M 150 mm) Ø 168 mm mit Poloplast Polokal NG Rohr Rohr Ø 160 mm / s 4,9 mm u/u. Promat PROMASTOP FC3/160 beidseitig lt. VARL auf dem Mörtelschott aufgesetzt. Mit PE Schallschutzstreifen 4mm



2.2.2.38. Prüfbericht Nr. Pr-15-2.056

Geprüft in: Prüfdatum: 14.5.2015	Deckenkonstruktion aus Gasbeton, Stärke 150 mm, Rohdichte $\geq 650 \text{ kg/m}^3$
--	---

Nr. 10a EI120 RS10/60 D1P2B u/u aufg.	Kunststoffrohrabschottung: Kernbohrung $\varnothing 63 \text{ mm}$ mit PE-HD Rohr $\varnothing 32 \text{ mm}$ / s 2,0 mm u/u. Promat PROMASTOP FC6/63 beidseitig lt. VARL aufgesetzt. Mit Dämmung (Euroklasse B-s3,d0; 6mm) in CS Konfiguration.
Nr. 11a EI120 RS10/60 D1P2B u/u aufg.	Kunststoffrohrabschottung: Kernbohrung $\varnothing 63 \text{ mm}$ mit PE-HD Rohr $\varnothing 32 \text{ mm}$ / s 3,0 mm u/c. Promat PROMASTOP FC6/63 beidseitig lt. VARL aufgesetzt. Mit Dämmung (Euroklasse B-s3,d0; 6mm) in CS Konfiguration.
Nr. 21a EI120 RS10/60 D1P1B u/c aufg.	Kunststoffrohrabschottung: Kernbohrung $\varnothing 125 \text{ mm}$ mit PP-H Rohr $\varnothing 110 \text{ mm}$ / s 15,1 mm u/c. Promat PROMASTOP FC6/125 beidseitig lt. VARL aufgesetzt. Mit Dämmung (Euroklasse B-s3,d0; 6mm) in CS Konfiguration.
Nr. 23a EI90 RS10/60 D1P1B u/c aufg.	Kunststoffrohrabschottung: Kernbohrung $\varnothing 250 \text{ mm}$ mit PP-H Rohr $\varnothing 160 \text{ mm}$ / s 21,9 mm u/c. Promat PROMASTOP FC6/225 beidseitig lt. VARL aufgesetzt. Mit Dämmung (Euroklasse B-s3,d0; 32mm) in CS Konfiguration.
Nr. 24a EI120 RS10/60 D1P1B u/c aufg.	Kunststoffrohrabschottung: Kernbohrung $\varnothing 63 \text{ mm}$ mit PP-H Rohr $\varnothing 32 \text{ mm}$ / s 4,4 mm u/c. Promat PROMASTOP FC6/63 beidseitig lt. VARL aufgesetzt. Mit Dämmung (Euroklasse B-s3,d0; 6mm) in CS Konfiguration.
Nr. 25a EI120 RS10/60 D1P1B u/u aufg.	Kunststoffrohrabschottung: Kernbohrung $\varnothing 63 \text{ mm}$ mit PP-H Rohr $\varnothing 32 \text{ mm}$ / s 2,0 mm u/u. Promat PROMASTOP FC6/63 beidseitig lt. VARL aufgesetzt. Mit Dämmung (Euroklasse B-s3,d0; 6mm) in CS Konfiguration.
Nr. 1b EI120 RS10/60 D1P6B u/u aufg.	Kunststoffrohrabschottung: Kernbohrung $\varnothing 125 \text{ mm}$ mit Poloplast Polokal 3S Rohr $\varnothing 110 \text{ mm}$ / s 4,8 mm u/u. Promat PROMASTOP FC6/125 beidseitig lt. VARL aufgesetzt. Mit Dämmung (Euroklasse B-s3,d0; 6mm) in CS Konfiguration.
Nr. 3b EI120 RS10/60 D1P6B u/u aufg.	Kunststoffrohrabschottung: Kernbohrung $\varnothing 105 \text{ mm}$ mit Poloplast Polokal 3S Rohr $\varnothing 75 \text{ mm}$ / s 3,8 mm u/u. Promat PROMASTOP FC6/90 beidseitig lt. VARL aufgesetzt. Mit Dämmung (Euroklasse B-s3,d0; 6mm) in CS Konfiguration.



Nr. 4b EI120 RS10/60 D1P1B u/u aufg.	Kunststoffrohrabschottung: Kernbohrung Ø 63 mm mit PP-H Rohr Ø 40 mm / s 1,8 mm u/u. Promat PROMASTOP FC6/63 beidseitig lt. VARL aufgesetzt. Mit Dämmung (Euroklasse B-s3,d0; 6mm) in CS Konfiguration.
Nr. 5b EI120 RS10/60 D1P1B u/u aufg.	Kunststoffrohrabschottung: Kernbohrung Ø 63 mm mit PP-H Rohr Ø 50 mm / s 2,9 mm u/u. Promat PROMASTOP FC6/63 beidseitig lt. VARL aufgesetzt. Mit Dämmung (Euroklasse B-s3,d0; 6mm) in CS Konfiguration.
Nr. 6b EI120 RS10/60 D1P2B u/u aufg.	Kunststoffrohrabschottung: Kernbohrung Ø 125 mm mit PE-HD Rohr Ø 110 mm / s 6,6 mm u/u. Promat PROMASTOP FC6/125 beidseitig lt. VARL aufgesetzt. Mit Dämmung (Euroklasse B-s3,d0; 6mm) in CS Konfiguration.
Nr. 10b EI120 RS10/60 D1P2B u/u aufg.	Kunststoffrohrabschottung: Kernbohrung Ø 75 mm mit PE-HD Rohr Ø 50 mm / s 3,0 mm u/u. Promat PROMASTOP FC6/63 beidseitig lt. VARL aufgesetzt. Mit Dämmung (Euroklasse B-s3,d0; 6mm) in CS Konfiguration.
Nr. 11b EI120 RS10/60 D1P1B u/u aufg.	Kunststoffrohrabschottung: Kernbohrung Ø 125 mm mit PP-H Rohr Ø 110 mm / s 6,3 mm u/u. Promat PROMASTOP FC6/125 beidseitig lt. VARL aufgesetzt. Mit Dämmung (Euroklasse B-s3,d0; 6mm) in CS Konfiguration.
Nr. 13b EI120 RS10/60 D1P1B u/u aufg.	Kunststoffrohrabschottung: Kernbohrung Ø 75 mm mit PP-H Rohr Ø 50 mm / s 2,0 mm u/u. Promat PROMASTOP FC6/63 beidseitig lt. VARL aufgesetzt. Mit Dämmung (Euroklasse B-s3,d0; 6mm) in CS Konfiguration.

2.2.2.39. Prüfbericht Nr. Pr-15-2.057

Geprüft in: Prüfdatum: 15.5.2015	Deckenkonstruktion aus Gasbeton, Stärke 150 mm, Rohdichte $\geq 650 \text{ kg/m}^3$
--	---

Nr. 7a EI120 RS10/60 D1P2B u/c aufg	Kunststoffrohrabschottung: Kernbohrung Ø 63 mm mit PE-HD Rohr Ø 50 mm / s 4,6 mm u/c. Promat PROMASTOP FC6/63 beidseitig lt. VARL aufgesetzt. Mit Dämmung (Euroklasse B-s3,d0; 6mm) in CS Konfiguration.
---	--



Nr. 22a EI120 RS10/60 D1P1B u/c aufg.	Kunststoffrohrabschottung: Kernbohrung Ø 75 mm mit PP-H Rohr Ø 50 mm / s 6,9 mm u/c. Promat PROMASTOP FC6/63 beidseitig lt. VARL aufgesetzt. Mit Dämmung (Euroklasse B-s3,d0; 6mm) in CS Konfiguration.
Nr. 8a EI120 RS10/60 D1P2B u/u aufg.	Kunststoffrohrabschottung: Kernbohrung Ø 110 mm mit PE-HD Rohr Ø 90 mm / s 3,5 mm u/u. Promat PROMASTOP FC6/110 beidseitig lt. VARL aufgesetzt. Mit Dämmung (Euroklasse B-s3,d0; 6mm) in CS Konfiguration.
Nr. 9a E120 EI 90 RS10/60 D1P2B u/c aufg.	Kunststoffrohrabschottung: Kernbohrung Ø 125 mm mit PE-HD Rohr Ø 110 mm / s 15,1 mm u/c. Promat PROMASTOP FC6/125 beidseitig lt. VARL aufgesetzt. Mit Dämmung (Euroklasse B-s3,d0; 6mm) in CS Konfiguration.
Nr. 12a EI90 RS10/60 D1P2B u/c aufg.	Kunststoffrohrabschottung: Kernbohrung Ø 250 mm mit PE-HD Rohr Ø 180 mm / s 16,4 mm u/c. Promat PROMASTOP FC6/250 beidseitig lt. VARL aufgesetzt. Mit Dämmung (Euroklasse B-s3,d0; 32mm) in CS Konfiguration.
Nr. 19a EI120 RS10/60 D1P2B u/u aufg.	Kunststoffrohrabschottung: Kernbohrung Ø 125 mm mit PE-HD Rohr Ø 110 mm / s 4,2 mm u/u. Promat PROMASTOP FC6/125 beidseitig lt. VARL aufgesetzt. Mit Dämmung (Euroklasse B-s3,d0; 6mm) in CS Konfiguration.
Nr. 52 EI120 RS10/60 D1P1B u/u aufg.	Kunststoffrohrabschottung: Kernbohrung Ø 125 mm mit PP-H Rohr Ø 110 mm / s 4,2 mm u/u. Promat PROMASTOP FC6/125 beidseitig lt. VARL aufgesetzt. Mit Dämmung (Euroklasse B-s3,d0; 6mm) in CS Konfiguration.
Nr. 43b EI 120 RS10/30/M D1PK1/3E u/u aufg.	Kunststoffrohrabschottung: Öffnung in Mörtelschott (Promat Promastop M 150 mm) Ø 133 mm mit Poloplast Polokal NG Rohr Ø 125 mm / s 3,9 mm u/u. Promat PROMASTOP FC3/125 unterseitig lt. VARL auf dem Mörtelschott aufgesetzt. Mit PE Schallschutzstreifen 4mm
Nr. 41b EI 120 RS10/30/M D1PK2/3E u/u aufg.	Kunststoffrohrabschottung: Öffnung in Mörtelschott (Promat Promastop M 150 mm) Ø 168 mm mit PP-H Rohr Ø 160 mm / s 4,0 mm u/u. Promat PROMASTOP FC3/160 unterseitig lt. VARL auf dem Mörtelschott aufgesetzt. Mit PE Schallschutzstreifen 4mm
Nr. 42b EI 120 RS10/30/M D1PK3/3E u/u aufg.	Kunststoffrohrabschottung: Öffnung in Mörtelschott (Promat Promastop M 150 mm) Ø 168 mm mit Poloplast Polokal NG Rohr Rohr Ø 160 mm / s 4,9 mm u/u. Promat PROMASTOP FC3/160 unterseitig lt. VARL auf dem Mörtelschott aufgesetzt. Mit PE Schallschutzstreifen 4mm



2.2.2.40. Prüfbericht Nr. Pr-15-2.058

Geprüft in: Prüfdatum: 03.06.2015	Wandkonstruktion, leichte Trennwand, Stärke 100 mm, doppelt beplankt mit 12,5 mm Gipskartonplatten nach EN 520, Hinterfüllung aus Mineralwolle (Euroklasse A1, Dichte 100 kg/m ³ , 40 mm)
---	--

Nr. 6 EI120 RS10/60 W1P5B u/u aufg.	Kunststoffrohrabschottung: Kernbohrung Ø 75 mm mit Poloplast Polokal NG Rohr Ø 50 mm / s 2,0 mm u/u. Promat PROMASTOP FC6/63 beidseitig lt. VARL aufgesetzt. Mit Dämmung (Euroklasse B-s3,d0; 6mm) in CS Konfiguration.
Nr. 7 EI120 RS10/60 W1P5B u/u aufg.	Kunststoffrohrabschottung: Kernbohrung Ø 63 mm mit Poloplast Polokal NG Rohr Ø 32 mm / s 1,8 mm u/u. Promat PROMASTOP FC6/63 beidseitig lt. VARL aufgesetzt. Mit Dämmung (Euroklasse B-s3,d0; 6mm) in CS Konfiguration.
Nr. 8 EI120 RS10/60 W1P5B u/u aufg.	Kunststoffrohrabschottung: Kernbohrung Ø 125 mm mit Poloplast Polokal NG Rohr Ø 110 mm / s 3,4 mm u/u. Promat PROMASTOP FC6/125 beidseitig lt. VARL aufgesetzt. Mit Dämmung (Euroklasse B-s3,d0; 6mm) in CS Konfiguration.
Nr. 9 EI120 EI 90 RS10/60 W1P5B u/c aufg.	Kunststoffrohrabschottung: Kernbohrung Ø 225 mm mit Poloplast Polokal NG Rohr Ø 160 mm / s 4,9 mm u/c. Promat PROMASTOP FC6/225 beidseitig lt. VARL aufgesetzt. Mit Dämmung (Euroklasse B-s3,d0; 32mm) in CS Konfiguration.
Nr. 10 EI120 RS10/60 W1P9B u/u aufg.	Kunststoffrohrabschottung: Kernbohrung Ø 75 mm mit Rehau Raupiano plus Rohr Ø 50 mm / s 1,8 mm u/u. Promat PROMASTOP FC6/63 beidseitig lt. VARL aufgesetzt. Mit Dämmung (Euroklasse B-s3,d0; 6mm) in CS Konfiguration.
Nr. 11 EI120 RS10/60 W1P9B u/u aufg.	Kunststoffrohrabschottung: Kernbohrung Ø 125 mm mit Rehau Raupiano plus Rohr Ø 110 mm / s 2,7 mm u/u. Promat PROMASTOP FC6/125 beidseitig lt. VARL aufgesetzt. Mit Dämmung (Euroklasse B-s3,d0; 6mm) in CS Konfiguration.
Nr. 12 EI120 RS10/60 W1P9B u/u aufg.	Kunststoffrohrabschottung: Kernbohrung Ø 63 mm mit Rehau Raupiano plus Rohr Ø 40 mm / s 1,8 mm u/u. Promat PROMASTOP FC6/63 beidseitig lt. VARL aufgesetzt. Mit Dämmung (Euroklasse B-s3,d0; 6mm) in CS Konfiguration.



Nr. 13 E120 EI 90 RS10/60 W1P9B u/c aufg.	Kunststoffrohrabschottung: Kernbohrung Ø 225 mm mit Rehau Raupiano plus Rohr Ø 160 mm / s 3,9 mm u/c. Promat PROMASTOP FC6/225 beidseitig lt. VARL aufgesetzt. Mit Dämmung (Euroklasse B-s3,d0; 32mm) in CS Konfiguration.
---	--

2.2.2.41. Prüfbericht Nr. Pr-15-2.068

Gepprüft in: Prüfdatum: 24.06.2015	Wandkonstruktion, leichte Trennwand, Stärke 100 mm, doppelt beplankt mit 12,5 mm Gipskartonplatten nach EN 520, Hinterfüllung aus Mineralwolle (Euroklasse A1, Dichte 100 kg/m ³ , 40 mm)
--	--

Nr. 8 EI120 RS10/60 W1P3.1E u/u aufg.	Kunststoffrohrabschottung: Kernbohrung Ø 130 mm mit Girpi HTA-E (CPVC) Rohr Ø 125 mm / s 6,0 mm u/u. Promat PROMASTOP FC6/125 beidseitig lt. VARL aufgesetzt. Mit Schallschutzstreifen PE 4mm.
Nr. 9 EI120 RS10/60 W1P8.1E u/u aufg.	Kunststoffrohrabschottung: Kernbohrung Ø 60 mm mit Geberit Silent PP Rohr Ø 50 mm / s 1,8 mm u/u. Promat PROMASTOP FC6/56 beidseitig lt. VARL aufgesetzt. Mit Schallschutzstreifen PE 4mm.
Nr. 10 EI120 RS10/60 W1P8.1E u/u aufg.	Kunststoffrohrabschottung: Kernbohrung Ø 120 mm mit Geberit Silent PP Rohr Ø 110 mm / s 3,4 mm u/u. Promat PROMASTOP FC6/110 beidseitig lt. VARL aufgesetzt. Mit Schallschutzstreifen PE 4mm.
Nr. 11 EI120 RS10/60 W1P8.1E u/u aufg.	Kunststoffrohrabschottung: Kernbohrung Ø 170 mm mit Geberit Silent PP Rohr Ø 160 mm / s 5,2 mm u/u. Promat PROMASTOP FC6/160 beidseitig lt. VARL aufgesetzt. Mit Schallschutzstreifen PE 4mm.
Nr. 12 EI120 RS10/60 W1P11E u/u aufg.	Kunststoffrohrabschottung: Kernbohrung Ø 60 mm mit Girpi Friaphon Rohr Ø 52 mm / s 2,8 mm u/u. Promat PROMASTOP FC6/63 beidseitig lt. VARL aufgesetzt. Mit Schallschutzstreifen PE 4mm.
Nr. 13 EI120 RS10/60 W1P11E u/u aufg.	Kunststoffrohrabschottung: Kernbohrung Ø 90 mm mit Girpi Friaphon Rohr Ø 78 mm / s 4,9 mm u/u. Promat PROMASTOP FC6/90 beidseitig lt. VARL aufgesetzt. Mit Schallschutzstreifen PE 4mm.



Nr. 14 EI120 RS10/60 W1P11E u/u aufg.	Kunststoffrohrabschottung: Kernbohrung Ø 120 mm mit Girpi Friaphon Rohr Ø 110 mm / s 5,3 mm u/u. Promat PROMASTOP FC6/110 beidseitig lt. VARL aufgesetzt. Mit Schallschutzstreifen PE 4mm.
Nr. 15 EI120 RS10/60 W1P11E u/u aufg.	Kunststoffrohrabschottung: Kernbohrung Ø 170 mm mit Girpi Friaphon Rohr Ø 160 mm / s 6,3 mm u/u. Promat PROMASTOP FC6/160 beidseitig lt. VARL aufgesetzt. Mit Schallschutzstreifen PE 4mm.
Nr. 16 EI120 RS10/60 W1P8.1B u/u aufg.	Kunststoffrohrabschottung: Kernbohrung Ø 60 mm mit Geberit Silent PP Rohr Ø 32 mm / s 1,8 mm u/u. Promat PROMASTOP FC6/56 beidseitig lt. VARL aufgesetzt. Mit Dämmung (Euroklasse B-s3,d0; 6mm) in CS Konfiguration.
Nr. 17 EI120 RS10/60 W1P8.1B u/u aufg.	Kunststoffrohrabschottung: Kernbohrung Ø 65 mm mit Geberit Silent PP Rohr Ø 50 mm / s 1,8 mm u/u. Promat PROMASTOP FC6/63 beidseitig lt. VARL aufgesetzt. Mit Dämmung (Euroklasse B-s3,d0; 6mm) in CS Konfiguration.
Nr. 18 EI120 RS10/60 W1P8.1B u/u aufg.	Kunststoffrohrabschottung: Kernbohrung Ø 125 mm mit Geberit Silent PP Rohr Ø 110 mm / s 3,4 mm u/u. Promat PROMASTOP FC6/125 beidseitig lt. VARL aufgesetzt. Mit Dämmung (Euroklasse B-s3,d0; 6mm) in CS Konfiguration.
Nr. 19 EI120 RS10/60 W1P8B u/u aufg.	Kunststoffrohrabschottung: Kernbohrung Ø 70 mm mit Geberit Silent dB20 Rohr Ø 56 mm / s 3,2 mm u/u. Promat PROMASTOP FC6/63 beidseitig lt. VARL aufgesetzt. Mit Dämmung (Euroklasse B-s3,d0; 6mm) in CS Konfiguration.
Nr. 20 EI120 RS10/60 W1P8B u/u aufg.	Kunststoffrohrabschottung: Kernbohrung Ø 130 mm mit Geberit Silent dB20 Rohr Ø 110 mm / s 6,0 mm u/u. Promat PROMASTOP FC6/125 beidseitig lt. VARL aufgesetzt. Mit Dämmung (Euroklasse B-s3,d0; 6mm) in CS Konfiguration.
Nr. 21 EI120 RS10/60 W1P3B u/u aufg.	Kunststoffrohrabschottung: Kernbohrung Ø 70 mm mit PVC-u Rohr Ø 50 mm / s 1,8 mm u/u. Promat PROMASTOP FC6/56 beidseitig lt. VARL aufgesetzt. Mit Dämmung (Euroklasse B-s3,d0; 6mm) in CS Konfiguration.
Nr. 22 EI120 RS10/60 W1P3B u/u aufg.	Kunststoffrohrabschottung: Kernbohrung Ø 90 mm mit PVC-u Rohr Ø 75 mm / s 1,8 mm u/u. Promat PROMASTOP FC6/90 beidseitig lt. VARL aufgesetzt. Mit Dämmung (Euroklasse B-s3,d0; 6mm) in CS Konfiguration.



Nr. 23 EI120 RS10/60 W1P3B u/u aufg.	Kunststoffrohrabschottung: Kernbohrung Ø 130 mm mit PVC-u Rohr Ø 110 mm / s 2,2 mm u/u. Promat PROMASTOP FC6/125 beidseitig lt. VARL aufgesetzt. Mit Dämmung (Euroklasse B-s3,d0; 6mm) in CS Konfiguration.
Nr. 24 EI120 RS10/60 W1P3B u/u aufg.	Kunststoffrohrabschottung: Kernbohrung Ø 130 mm mit PVC-u Rohr Ø 110 mm / s 3,2 mm u/u. Promat PROMASTOP FC6/125 beidseitig lt. VARL aufgesetzt. Mit Dämmung (Euroklasse B-s3,d0; 6mm) in CS Konfiguration.
Nr. 26 EI120 RS10/60 W1P8B u/u aufg.	Kunststoffrohrabschottung: Kernbohrung Ø 230 mm mit Geberit Silent dB20 Rohr Ø 160 mm / s 7,0 mm u/u. Promat PROMASTOP FC6/225 beidseitig lt. VARL aufgesetzt. Mit Dämmung (Euroklasse B-s3,d0; 32mm) in CS Konfiguration.
Nr. 27 EI120 RS10/60 W1P3B u/u aufg.	Kunststoffrohrabschottung: Kernbohrung Ø 250 mm mit PVC-u Rohr Ø 180 mm / s 3,6 mm u/u. Promat PROMASTOP FC6/250 beidseitig lt. VARL aufgesetzt. Mit Dämmung (Euroklasse B-s3,d0; 32mm) in CS Konfiguration.
Nr. 28 EI60 RS10/60 W1P3B u/u aufg.	Kunststoffrohrabschottung: Kernbohrung Ø 250 mm mit PVC-u Rohr Ø 180 mm / s 5,3 mm u/u. Promat PROMASTOP FC6/250 beidseitig lt. VARL aufgesetzt. Mit Dämmung (Euroklasse B-s3,d0; 32mm) in CS Konfiguration.
Nr. 29 EI120 RS10/60 W1P3B u/c aufg.	Kunststoffrohrabschottung: Kernbohrung Ø 50 mm mit PVC-u Rohr Ø 32 mm / s 3,6 mm u/c. Promat PROMASTOP FC6/56 beidseitig lt. VARL aufgesetzt. Mit Dämmung (Euroklasse B-s3,d0; 6 mm) in CS Konfiguration.
Nr. 30 EI120 RS10/60 W1P3B u/c aufg.	Kunststoffrohrabschottung: Kernbohrung Ø 125 mm mit PVC-u Rohr Ø 110 mm / s 12,3 mm u/c. Promat PROMASTOP FC6/125 beidseitig lt. VARL aufgesetzt. Mit Dämmung (Euroklasse B-s3,d0; 6 mm) in CS Konfiguration.
Nr. 31 EI120 RS10/60 W1P3B u/c aufg.	Kunststoffrohrabschottung: Kernbohrung Ø 250 mm mit PVC-u Rohr Ø 180 mm / s 8,6 mm u/c. Promat PROMASTOP FC6/250 beidseitig lt. VARL aufgesetzt. Mit Dämmung (Euroklasse B-s3,d0; 32 mm) in CS Konfiguration.
Nr. 32 EI120 RS10/60 W1PK1/3E u/u aufg.	Kunststoffrohrabschottung: Kernbohrung Ø 135 mm mit Poloplast Polokal NG Rohr Ø 125 mm / s 3,9 mm u/u. Promat PROMASTOP FC6/125 beidseitig lt. VARL aufgesetzt. Mit Schallschutzstreifen PE 4mm.



Nr. 33 E120 EI90 RS10/60 W1PK2/3E u/u aufg.	Kunststoffrohrabschottung: Kernbohrung Ø 170 mm mit Poloplast Polokal NG Rohr Ø 160 mm / s 4,9 mm u/u. Promat PROMASTOP FC6/160 beidseitig lt. VARL aufgesetzt. Mit Schallschutzstreifen PE 4mm.
Nr. 34 EI 120 RS10/60 W1PK3/3E u/u aufg.	Kunststoffrohrabschottung: Kernbohrung Ø 170 mm mit PP-H Rohr Ø 160 mm / s 4,0 mm u/u. Promat PROMASTOP FC6/160 beidseitig lt. VARL aufgesetzt. Mit Schallschutzstreifen PE 4mm.

2.2.2.42. Prüfbericht Nr. Pr-15-2.076

Geprüft in: Prüfdatum: 16.7.2015	Deckenkonstruktion aus Gasbeton, Stärke 150 mm, Rohdichte $\geq 650 \text{ kg/m}^3$
--	---

Nr. 8 EI120 RS10/60 D1P3.1E u/u aufg.	Kunststoffrohrabschottung: Kernbohrung Ø 160 mm mit Girpi HTA-E (CPVC) Rohr Ø 125 mm / s 6,0 mm u/u. Promat PROMASTOP FC6/125 unterseitig lt. VARL aufgesetzt. Mit Schallschutzstreifen PE 4mm.
Nr. 9 EI120 RS10/60 D1P8.1E u/u aufg.	Kunststoffrohrabschottung: Kernbohrung Ø 100 mm mit Geberit Silent PP Rohr Ø 50 mm / s 1,8 mm u/u. Promat PROMASTOP FC6/56 unterseitig lt. VARL aufgesetzt. Mit Schallschutzstreifen PE 4mm.
Nr. 10 EI120 RS10/60 D1P8.1E u/u aufg.	Kunststoffrohrabschottung: Kernbohrung Ø 160 mm mit Geberit Silent PP Rohr Ø 110 mm / s 3,4 mm u/u. Promat PROMASTOP FC6/110 unterseitig lt. VARL aufgesetzt. Mit Schallschutzstreifen PE 4mm.
Nr. 11 EI120 RS10/60 D1P8.1E u/u aufg.	Kunststoffrohrabschottung: Kernbohrung Ø 220 mm mit Geberit Silent PP Rohr Ø 160 mm / s 5,2 mm u/u. Promat PROMASTOP FC6/160 unterseitig lt. VARL aufgesetzt. Mit Schallschutzstreifen PE 4mm.
Nr. 12 EI120 RS10/60 D1P11E u/u aufg.	Kunststoffrohrabschottung: Kernbohrung Ø 100 mm mit Girpi Friaphon Rohr Ø 52 mm / s 2,8 mm u/u. Promat PROMASTOP FC6/63 unterseitig lt. VARL aufgesetzt. Mit Schallschutzstreifen PE 4mm.



Nr. 13 EI120 RS10/60 D1P11E u/u aufg.	Kunststoffrohrabschottung: Kernbohrung Ø 120 mm mit Girpi Friaphon Rohr Ø 78 mm / s 4,9 mm u/u. Promat PROMASTOP FC6/90 unterseitig lt. VARL aufgesetzt. Mit Schallschutzstreifen PE 4mm.
Nr. 14 EI120 RS10/60 D1P11E u/u aufg.	Kunststoffrohrabschottung: Kernbohrung Ø 160 mm mit Girpi Friaphon Rohr Ø 110 mm / s 5,3 mm u/u. Promat PROMASTOP FC6/110 unterseitig lt. VARL aufgesetzt. Mit Schallschutzstreifen PE 4mm.
Nr. 15 EI120 RS10/60 D1P11E u/u aufg.	Kunststoffrohrabschottung: Kernbohrung Ø 250 mm mit Girpi Friaphon Rohr Ø 160 mm / s 6,3 mm u/u. Promat PROMASTOP FC6/160 unterseitig lt. VARL aufgesetzt. Mit Schallschutzstreifen PE 4mm.
Nr. 16 EI120 RS10/60 D1P8.1B u/u aufg.	Kunststoffrohrabschottung: Kernbohrung Ø 100 mm mit Geberit Silent PP Rohr Ø 32 mm / s 1,8 mm u/u. Promat PROMASTOP FC6/56 unterseitig lt. VARL aufgesetzt. Mit Dämmung (Euroklasse B-s3,d0; 6mm) in CS Konfiguration.
Nr. 17 EI120 RS10/60 D1P8.1B u/u aufg.	Kunststoffrohrabschottung: Kernbohrung Ø 120 mm mit Geberit Silent PP Rohr Ø 50 mm / s 1,8 mm u/u. Promat PROMASTOP FC6/63 unterseitig lt. VARL aufgesetzt. Mit Dämmung (Euroklasse B-s3,d0; 6mm) in CS Konfiguration.
Nr. 18 EI120 RS10/60 D1P8.1B u/u aufg.	Kunststoffrohrabschottung: Kernbohrung Ø 160 mm mit Geberit Silent PP Rohr Ø 110 mm / s 3,4 mm u/u. Promat PROMASTOP FC6/125 unterseitig lt. VARL aufgesetzt. Mit Dämmung (Euroklasse B-s3,d0; 6mm) in CS Konfiguration.
Nr. 19 EI120 RS10/60 D1P8B u/u aufg.	Kunststoffrohrabschottung: Kernbohrung Ø 120 mm mit Geberit Silent dB20 Rohr Ø 56 mm / s 3,2 mm u/u. Promat PROMASTOP FC6/63 unterseitig lt. VARL aufgesetzt. Mit Dämmung (Euroklasse B-s3,d0; 6mm) in CS Konfiguration.
Nr. 20 EI120 RS10/60 D1P8B u/u aufg.	Kunststoffrohrabschottung: Kernbohrung Ø 160 mm mit Geberit Silent dB20 Rohr Ø 110 mm / s 6,0 mm u/u. Promat PROMASTOP FC6/125 unterseitig lt. VARL aufgesetzt. Mit Dämmung (Euroklasse B-s3,d0; 6mm) in CS Konfiguration.



Nr. 21 EI120 RS10/60 D1P3B u/u aufg.	Kunststoffrohrabschottung: Kernbohrung Ø 100 mm mit PVC-u Rohr Ø 50 mm / s 1,8 mm u/u. Promat PROMASTOP FC6/56 unterseitig lt. VARL aufgesetzt. Mit Dämmung (Euroklasse B-s3,d0; 6mm) in CS Konfiguration.
Nr. 22 EI120 RS10/60 D1P3B u/u aufg.	Kunststoffrohrabschottung: Kernbohrung Ø 120 mm mit PVC-u Rohr Ø 75 mm / s 1,8 mm u/u. Promat PROMASTOP FC6/90 unterseitig lt. VARL aufgesetzt. Mit Dämmung (Euroklasse B-s3,d0; 6mm) in CS Konfiguration.
Nr. 23 EI120 RS10/60 D1P3B u/u aufg.	Kunststoffrohrabschottung: Kernbohrung Ø 160 mm mit PVC-u Rohr Ø 110 mm / s 2,2 mm u/u. Promat PROMASTOP FC6/125 unterseitig lt. VARL aufgesetzt. Mit Dämmung (Euroklasse B-s3,d0; 6mm) in CS Konfiguration.
Nr. 24 EI120 RS10/60 D1P3B u/u aufg.	Kunststoffrohrabschottung: Kernbohrung Ø 160 mm mit PVC-u Rohr Ø 110 mm / s 3,2 mm u/u. Promat PROMASTOP FC6/125 unterseitig lt. VARL aufgesetzt. Mit Dämmung (Euroklasse B-s3,d0; 6mm) in CS Konfiguration.
Nr. 25 EI 60 RS10/60/SPC D1P8.1B u/u aufg.	Kunststoffrohrabschottung: Kernbohrung Ø 300 mm mit Geberit Silent PP Rohr Ø 160 mm / s 4,9 mm u/u. Promat PROMASTOP FC6/225 + Promat SPC unterseitig lt. VARL aufgesetzt. Mit Dämmung (Euroklasse B-s3,d0; 32mm) in CS Konfiguration.
Nr. 26 EI120 RS10/60/SPC D1P8B u/u aufg.	Kunststoffrohrabschottung: Kernbohrung Ø 300 mm mit Geberit Silent dB20 Rohr Ø 160 mm / s 7,0 mm u/u. Promat PROMASTOP FC6/225 + Promat SPC unterseitig lt. VARL aufgesetzt. Mit Dämmung (Euroklasse B-s3,d0; 32mm) in CS Konfiguration.
Nr. 27 EI 30 RS10/60/SPC D1P3B u/u aufg.	Kunststoffrohrabschottung: Kernbohrung Ø 300 mm mit PVC-u Rohr Ø 180 mm / s 3,6 mm u/u. Promat PROMASTOP FC6/250 + Promat SPC unterseitig lt. VARL aufgesetzt. Mit Dämmung (Euroklasse B-s3,d0; 32mm) in CS Konfiguration.
Nr. 28 EI60 RS10/60/SPC D1P3B u/u aufg.	Kunststoffrohrabschottung: Kernbohrung Ø 300 mm mit PVC-u Rohr Ø 180 mm / s 5,3 mm u/u. Promat PROMASTOP FC6/250 + Promat SPC unterseitig lt. VARL aufgesetzt. Mit Dämmung (Euroklasse B-s3,d0; 32mm) in CS Konfiguration.



Nr. 29 EI120 RS10/60 D1P3B u/c aufg.	Kunststoffrohrabschottung: Kernbohrung Ø 100 mm mit PVC-u Rohr Ø 32 mm / s 3,6 mm u/c. Promat PROMASTOP FC6/56 unterseitig lt. VARL aufgesetzt. Mit Dämmung (Euroklasse B-s3,d0; 6 mm) in CS Konfiguration.
Nr. 30 EI120 RS10/60 D1P3B u/c aufg.	Kunststoffrohrabschottung: Kernbohrung Ø 160 mm mit PVC-u Rohr Ø 110 mm / s 12,3 mm u/c. Promat PROMASTOP FC6/125 unterseitig lt. VARL aufgesetzt. Mit Dämmung (Euroklasse B-s3,d0; 6 mm) in CS Konfiguration.
Nr. 31 EI120 RS10/60 D1P3B u/c aufg.	Kunststoffrohrabschottung: Kernbohrung Ø 300 mm mit PVC-u Rohr Ø 180 mm / s 8,6 mm u/c. Promat PROMASTOP FC6/250 + Promat SPC unterseitig lt. VARL aufgesetzt. Mit Dämmung (Euroklasse B-s3,d0; 32 mm) in CS Konfiguration.
Nr. 46 EI120 RS10/60 D1P5B u/u aufg.	Kunststoffrohrabschottung: Kernbohrung Ø 100 mm mit Poloplast Polokal NG Rohr Ø 50 mm / s 2,0 mm u/u. Promat PROMASTOP FC6/63 unterseitig lt. VARL aufgesetzt. Mit Dämmung (Euroklasse B-s3,d0; 6 mm) in CS Konfiguration.
Nr. 47 EI120 RS10/60 D1P5B u/u aufg.	Kunststoffrohrabschottung: Kernbohrung Ø 100 mm mit Poloplast Polokal NG Rohr Ø 32 mm / s 1,8 mm u/u. Promat PROMASTOP FC6/63 unterseitig lt. VARL aufgesetzt. Mit Dämmung (Euroklasse B-s3,d0; 6 mm) in CS Konfiguration.
Nr. 48 EI120 RS10/60 D1P5B u/u aufg.	Kunststoffrohrabschottung: Kernbohrung Ø 160 mm mit Poloplast Polokal NG Rohr Ø 110 mm / s 3,4 mm u/u. Promat PROMASTOP FC6/125 unterseitig lt. VARL aufgesetzt. Mit Dämmung (Euroklasse B-s3,d0; 6 mm) in CS Konfiguration.
Nr. 49 EI 90 RS10/60/SPC D1P5B u/u aufg.	Kunststoffrohrabschottung: Kernbohrung Ø 300 mm mit Poloplast Polokal NG Rohr Ø 160 mm / s 4,9 mm u/u. Promat PROMASTOP FC6/225 + Promat SPC unterseitig lt. VARL aufgesetzt. Mit Dämmung (Euroklasse B-s3,d0; 32 mm) in CS Konfiguration.
Nr. 50 EI120 RS10/60 D1P9B u/u aufg.	Kunststoffrohrabschottung: Kernbohrung Ø 100 mm mit Rehau Raupiano plus Rohr Ø 50 mm / s 1,8 mm u/u. Promat PROMASTOP FC6/63 unterseitig lt. VARL aufgesetzt. Mit Dämmung (Euroklasse B-s3,d0; 6 mm) in CS Konfiguration.



Nr. 51 EI120 RS10/60 D1P9B u/u aufg.	Kunststoffrohrabschottung: Kernbohrung Ø 160 mm mit Rehau Raupiano plus Rohr Ø 110 mm / s 2,7 mm u/u. Promat PROMASTOP FC6/125 unterseitig lt. VARL aufgesetzt. Mit Dämmung (Euroklasse B-s3,d0; 6 mm) in CS Konfiguration.
Nr. 52 EI120 RS10/60 D1P9B u/u aufg.	Kunststoffrohrabschottung: Kernbohrung Ø 100 mm mit Rehau Raupiano plus Rohr Ø 40 mm / s 1,8 mm u/u. Promat PROMASTOP FC6/63 unterseitig lt. VARL aufgesetzt. Mit Dämmung (Euroklasse B-s3,d0; 6 mm) in CS Konfiguration.
Nr. 53 EI60 RS10/60/SPC D1P9B u/u aufg.	Kunststoffrohrabschottung: Kernbohrung Ø 300 mm mit Rehau Raupiano plus Rohr Ø 160 mm / s 3,9 mm u/u. Promat PROMASTOP FC6/225 + Promat SPC unterseitig lt. VARL aufgesetzt. Mit Dämmung (Euroklasse B-s3,d0; 32 mm) in CS Konfiguration.
Nr. 54 EI60 RS10/60/SPC D1P6B u/u aufg.	Kunststoffrohrabschottung: Kernbohrung Ø 300 mm mit Poloplast Polokal 3S Rohr Ø 160 mm / s 7,5 mm u/u. Promat PROMASTOP FC6/225 + Promat SPC unterseitig lt. VARL aufgesetzt. Mit Dämmung (Euroklasse B-s3,d0; 32 mm) in CS Konfiguration.
Nr. 55 EI60 RS10/60/SPC D1P2B u/u aufg.	Kunststoffrohrabschottung: Kernbohrung Ø 300 mm mit PE-HD Rohr Ø 180 mm / s 6,9 mm u/u. Promat PROMASTOP FC6/250 + Promat SPC unterseitig lt. VARL aufgesetzt. Mit Dämmung (Euroklasse B-s3,d0; 32 mm) in CS Konfiguration.
Nr. 56 EI60 RS10/60/SPC D1P2B u/u aufg.	Kunststoffrohrabschottung: Kernbohrung Ø 300 mm mit PE-HD Rohr Ø 180 mm / s 10,7 mm u/u. Promat PROMASTOP FC6/250 + Promat SPC unterseitig lt. VARL aufgesetzt. Mit Dämmung (Euroklasse B-s3,d0; 32 mm) in CS Konfiguration.
Nr. 57 EI30 RS10/60/SPC D1P1B u/u aufg.	Kunststoffrohrabschottung: Kernbohrung Ø 300 mm mit PP-H Rohr Ø 180 mm / s 6,9 mm u/u. Promat PROMASTOP FC6/250 + Promat SPC unterseitig lt. VARL aufgesetzt. Mit Dämmung (Euroklasse B-s3,d0; 32 mm) in CS Konfiguration.
Nr. 58 EI60 RS10/60/SPC D1P1B u/u aufg.	Kunststoffrohrabschottung: Kernbohrung Ø 300 mm mit PP-H Rohr Ø 180 mm / s 10,7 mm u/u. Promat PROMASTOP FC6/250 + Promat SPC unterseitig lt. VARL aufgesetzt. Mit Dämmung (Euroklasse B-s3,d0; 32 mm) in CS Konfiguration.



Nr. 59 EI120 RS10/60 D1P2B u/u aufg.	Kunststoffrohrabschottung: Kernbohrung Ø 160 mm mit PE-HD Rohr Ø 110 mm / s 15,1 mm u/c. Promat PROMASTOP FC6/125 unterseitig lt. VARL aufgesetzt. Mit Dämmung (Euroklasse B-s3,d0; 6 mm) in CS Konfiguration.
Nr. 60 EI120 RS10/60/SPC D1P2B u/u aufg.	Kunststoffrohrabschottung: Kernbohrung Ø 300 mm mit PE-HD Rohr Ø 180 mm / s 16,4 mm u/c. Promat PROMASTOP FC6/250 + Promat SPC unterseitig lt. VARL aufgesetzt. Mit Dämmung (Euroklasse B-s3,d0; 32 mm) in CS Konfiguration.
Nr. 61 E 120 EI 90 RS10/60/SPC D1P1B u/u aufg.	Kunststoffrohrabschottung: Kernbohrung Ø 300 mm mit PP-H Rohr Ø 160 mm / s 21,9 mm u/c. Promat PROMASTOP FC6/225 + Promat SPC unterseitig lt. VARL aufgesetzt. Mit Dämmung (Euroklasse B-s3,d0; 32 mm) in CS Konfiguration.

2.2.2.43. Prüfbericht Nr. Pr-15-2.011

Geprüft in: Prüfdatum: 27.1.2015	Wandkonstruktion: Arcelor Mittal Mineralwolle Panel „Pflaum FO-010-10-80/1000“
--	---

Nr. 22 EI 120 RS10/60 W8PK1/3E u/u aufg.	Kunststoffrohrabschottung: Kernbohrung Ø 125 mm mit Poloplast Polokal NG Rohr Ø 125 mm / s 3,9 mm u/u. Promat PROMASTOP FC6/125 beidseitig lt. VARL aufgesetzt.
Nr. 21 EI120 RS10/60 W8PK2/3E u/u aufg.	Kunststoffrohrabschottung: Kernbohrung Ø 160 mm mit Poloplast Polokal NG Rohr Ø 160 mm / s 4,9 mm u/u. Promat PROMASTOP FC6/160 beidseitig lt. VARL aufgesetzt.
Nr. 20 EI 120 RS10/60 W8PK3/3E u/u aufg.	Kunststoffrohrabschottung: Kernbohrung Ø 160 mm mit PP-H Rohr Ø 160 mm / s 4,0 mm u/u. Promat PROMASTOP FC6/160 beidseitig lt. VARL aufgesetzt.



2.2.2.44. Prüfbericht Nr. Pr-14-2.075

Geprüft in: Prüfdatum: 23.4.2014	Deckenkonstruktion aus Gasbeton, Stärke 150 mm, Rohdichte $\geq 650 \text{ kg/m}^3$
Nr. 1 EI 120 RS10/60/SPC D1P6E u/u aufg. 45°	45° Kunststoffrohrabschottung: Kernbohrung $\varnothing 200 \text{ mm}$ mit Poloplast Polokal 3S Rohr $\varnothing 160 \text{ mm}$ / s 7,5 mm u/u. Promat PROMASTOP FC6/250 + Promat SPC unterseitig lt. VARL aufgesetzt. Ringspalt ausgemörtelt mittels PROMASTOP VEN. Mit Schallschutzstreifen PE 5mm.
Nr. 2 EI 120 RS10/60/SPC D1P5E u/u aufg. 45°	45° Kunststoffrohrabschottung: Kernbohrung $\varnothing 200 \text{ mm}$ mit Poloplast Polokal NG Rohr $\varnothing 160 \text{ mm}$ / s 4,9 mm u/u. Promat PROMASTOP FC6/250 + Promat SPC unterseitig lt. VARL aufgesetzt. Mit Schallschutzstreifen PE 5mm. Ringspalt ausgemörtelt mittels PROMASTOP VEN.
Nr. 3 EI 120 RS10/60/SPC D1P3E u/u aufg. 45°	45° Kunststoffrohrabschottung: Kernbohrung $\varnothing 200 \text{ mm}$ mit PVC-u Rohr $\varnothing 160 \text{ mm}$ / s 4,0 mm u/u. Promat PROMASTOP FC6/250 + Promat SPC unterseitig lt. VARL aufgesetzt. Mit Schallschutzstreifen PE 5mm. Ringspalt ausgemörtelt mittels PROMASTOP VEN.
Nr. 4 EI 120 RS10/60/SPC D1P1E u/u aufg. 45°	45° Kunststoffrohrabschottung: Kernbohrung $\varnothing 200 \text{ mm}$ mit PP-H Rohr $\varnothing 160 \text{ mm}$ / s 4,0 mm u/u. Promat PROMASTOP FC6/250 + Promat SPC unterseitig lt. VARL aufgesetzt. Mit Schallschutzstreifen PE 5mm. Ringspalt ausgemörtelt mittels PROMASTOP VEN.
Nr. 5 EI 60 RS10/60/SPC D1P6E u/u aufg. 45° Muff.	45° Kunststoffrohrabschottung: Kernbohrung $\varnothing 200 \text{ mm}$ mit Poloplast Polokal 3S Rohr $\varnothing 160 \text{ mm}$ / s 7,5 mm u/u. Promat PROMASTOP FC6/250 + Promat SPC unterseitig lt. VARL aufgesetzt. Mit Schallschutzstreifen PE 5mm. Steckmuffe im Manschettenbereich. Ringspalt ausgemörtelt mittels PROMASTOP VEN.
Nr. 6 EI 120 RS10/60/SPC D1P5E u/u aufg. 45° Muff.	45° Kunststoffrohrabschottung: Kernbohrung $\varnothing 200 \text{ mm}$ mit Poloplast Polokal NG Rohr $\varnothing 160 \text{ mm}$ / s 4,9 mm u/u. Promat PROMASTOP FC6/250 + Promat SPC unterseitig lt. VARL aufgesetzt. Mit Schallschutzstreifen PE 5mm. Steckmuffe im Manschettenbereich. Ringspalt ausgemörtelt mittels PROMASTOP VEN.
Nr. 7 EI 120 RS10/60/SPC D1P3E u/u aufg. 45° Muff.	45° Kunststoffrohrabschottung: Kernbohrung $\varnothing 200 \text{ mm}$ mit PVC-u Rohr $\varnothing 160 \text{ mm}$ / s 4,0 mm u/u. Promat PROMASTOP FC6/250 + Promat SPC unterseitig lt. VARL aufgesetzt. Mit Schallschutzstreifen PE 5mm. Steckmuffe im Manschettenbereich. Ringspalt ausgemörtelt mittels PROMASTOP VEN.



Nr. 8 EI 120 RS10/60/SPC D1P9E u/u aufg. 45° Muff.	45° Kunststoffrohrabschottung: Kernbohrung Ø 200 mm mit Rehau Raupiano plus Rohr Ø 160 mm / s 3,9 mm u/u. Promat PROMASTOP FC6/250 + Promat SPC unterseitig lt. VARL aufgesetzt. Mit Schallschutzstreifen PE 5mm. Steckmuffe im Manschettenbereich. Ringspalt ausgemörtelt mittels PROMASTOP VEN.
Nr. 19 EI 120 RS10/30/AC W1WS1PK1/3 u/u aufg. 0A zu Nr. 17 und Nr. 18	Kunststoffrohrabschottung: Öffnung in Weichschott (Promat PROMASTOP CC, 2 x 50 mm) mit PP-H Rohr Ø 160 mm / s 4,0 mm u/u. Promat PROMASTOP FC3/160 unterseitig lt. VARL auf dem Weichschott aufgesetzt. Ringspalt ausgemörtelt mittels PROMASTOP VEN.
Nr. 18 EI 120 RS10/30/AC W1WS1PK2/3 u/u aufg. 0A zu Nr. 17 und Nr. 19	Kunststoffrohrabschottung: Öffnung in Weichschott (Promat PROMASTOP CC, 2 x 50 mm) mit PoloKal NG Rohr Ø 160 mm / s 4,9 mm u/u. Promat PROMASTOP FC3/160 unterseitig lt. VARL auf dem Weichschott aufgesetzt.
Nr. 17 EI 120 RS10/30/AC W1WS1PK3/3 u/u aufg. 0A zu Nr. 18 und Nr. 19	Kunststoffrohrabschottung: Öffnung in Weichschott (Promat PROMASTOP CC, 2 x 50 mm) mit PoloKal NG Rohr Ø 125 mm / s 3,9 mm u/u. Promat PROMASTOP FC3/125 unterseitig lt. VARL auf dem Weichschott aufgesetzt.

2.2.2.45. Prüfbericht Nr. 14062508-1

Geprüft in: Prüfdatum: 06.08.2014	Schachtwandkonstruktion 40mm, beplankt mit 2 x 20 mm Gipsfaserplatten nach EN 15283-1
---	---

Nr. 1R EI 90 RS10/30/SWC W7PK1/3E u/u aufg.AK	Kunststoffrohrabschottung: Kernbohrung Ø 170 mm mit Poloplast Polokal NG Rohr Ø 125 mm / s 3,9 mm u/u. Promat PROMASTOP FC3/125 + Promat SWC beidseitig lt. VARL ein- bzw. aufgesetzt. Mit Schallschutzstreifen PE 4mm. Ringspaltverschluss mittels Gipsspachtel.
Nr. 1S EI 90 RS10/30/SWC W7PK1/3E u/u aufg. AF	Kunststoffrohrabschottung: Kernbohrung Ø 170 mm mit Poloplast Polokal NG Rohr Ø 125 mm / s 3,9 mm u/u. Promat PROMASTOP FC3/125 + Promat SWC beidseitig lt. VARL ein- bzw. aufgesetzt. Mit Schallschutzstreifen PE 4mm. Ringspaltverschluss mittels Gipsspachtel.



Nr. 2R EI 30 RS10/30/SWC W7PK2/3E u/u aufg.AK	Kunststoffrohrabschottung: Kernbohrung Ø 220 mm mit Poloplast Polokal NG Rohr Ø 160 mm / s 4,9 mm u/u. Promat PROMASTOP FC3/160 + Promat SWC beidseitig lt. VARL ein- bzw. aufgesetzt. Mit Schallschutzstreifen PE 4mm. Ringspaltverschluss mittels Gipsspachtel.
Nr. 2S EI 90 RS10/30/SWC W7PK2/3E u/u aufg. AF	Kunststoffrohrabschottung: Kernbohrung Ø 220 mm mit Poloplast Polokal NG Rohr Ø 160 mm / s 4,9 mm u/u. Promat PROMASTOP FC3/160 + Promat SWC beidseitig lt. VARL ein- bzw. aufgesetzt. Mit Schallschutzstreifen PE 4mm. Ringspaltverschluss mittels Gipsspachtel.
Nr. 3R EI 90 RS10/30/SWC W7PK3/3E u/u aufg. AK	Kunststoffrohrabschottung: Kernbohrung Ø 220 mm mit PP-H Rohr Ø 160 mm / s 4,0 mm u/u. Promat PROMASTOP FC3/160 + Promat SWC beidseitig lt. VARL ein- bzw. aufgesetzt. Mit Schallschutzstreifen PE 4mm. Ringspaltverschluss mittels Gipsspachtel.
Nr. 3S EI 90 RS10/30/SWC W7PK3/3E u/u aufg. AF	Kunststoffrohrabschottung: Kernbohrung Ø 220 mm mit PP-H Rohr Ø 160 mm / s 4,0 mm u/u. Promat PROMASTOP FC3/160 + Promat SWC beidseitig lt. VARL ein- bzw. aufgesetzt. Mit Schallschutzstreifen PE 4mm. Ringspaltverschluss mittels Gipsspachtel.
Nr. 7R EI 90 RS10/30/SWC W7PK1/3E u/u aufg.AK	Kunststoffrohrabschottung: Kernbohrung Ø 170 mm mit Poloplast Polokal NG Rohr Ø 125 mm / s 3,9 mm u/u. Promat PROMASTOP FC3/125 + Promat SWC beidseitig lt. VARL ein- bzw. aufgesetzt. Mit Schallschutzstreifen PE 4mm. Ringspaltverschluss mittels Promaseal A.
Nr. 7S EI 90 RS10/30/SWC W7PK1/3E u/u aufg. AF	Kunststoffrohrabschottung: Kernbohrung Ø 170 mm mit Poloplast Polokal NG Rohr Ø 125 mm / s 3,9 mm u/u. Promat PROMASTOP FC3/125 + Promat SWC beidseitig lt. VARL ein- bzw. aufgesetzt. Mit Schallschutzstreifen PE 4mm. Ringspaltverschluss mittels Promaseal A.
Nr. 8R EI 30 RS10/30/SWC W7PK2/3E u/u aufg.AK	Kunststoffrohrabschottung: Kernbohrung Ø 220 mm mit Poloplast Polokal NG Rohr Ø 160 mm / s 4,9 mm u/u. Promat PROMASTOP FC3/160 + Promat SWC beidseitig lt. VARL ein- bzw. aufgesetzt. Mit Schallschutzstreifen PE 4mm. Ringspaltverschluss mittels Promaseal A.
Nr. 8S EI 90 RS10/30/SWC W7PK2/3E u/u aufg. AF	Kunststoffrohrabschottung: Kernbohrung Ø 220 mm mit Poloplast Polokal NG Rohr Ø 160 mm / s 4,9 mm u/u. Promat PROMASTOP FC3/160 + Promat SWC beidseitig lt. VARL ein- bzw. aufgesetzt. Mit Schallschutzstreifen PE 4mm. Ringspaltverschluss mittels Promaseal A.



Nr. 9R EI 90 RS10/30/SWC W7PK3/3E u/u aufg. AK	Kunststoffrohrabschottung: Kernbohrung Ø 220 mm mit PP-H Rohr Ø 160 mm / s 4,0 mm u/u. Promat PROMASTOP FC3/160 + Promat SWC beidseitig lt. VARL ein- bzw. aufgesetzt. Mit Schallschutzstreifen PE 4mm. Ringspaltverschluss mittels Promaseal A.
Nr. 9S EI 90 RS10/30/SWC W7PK3/3E u/u aufg. AF	Kunststoffrohrabschottung: Kernbohrung Ø 220 mm mit PP-H Rohr Ø 160 mm / s 4,0 mm u/u. Promat PROMASTOP FC3/160 + Promat SWC beidseitig lt. VARL ein- bzw. aufgesetzt. Mit Schallschutzstreifen PE 4mm. Ringspaltverschluss mittels Promaseal A.

2.2.2.46. Prüfbericht Nr. 14062508-2

Geprüft in: Prüfdatum: 28.08.2014	Schachtwandkonstruktion 40mm, beplankt mit 2 x 20 mm Gipsfaserplatten nach EN 15283-1
---	---

Nr. 2R EI 90 RS10/30/SWC W7PK2/3E u/u aufg.AK	Kunststoffrohrabschottung: Kernbohrung Ø 220 mm mit Poloplast Polokal NG Rohr Ø 160 mm / s 4,9 mm u/u. Promat PROMASTOP FC3/160 + Promat SWC beidseitig lt. VARL ein- bzw. aufgesetzt. Mit Schallschutzstreifen PE 4mm. Ringspaltverschluss mittels Gipsspachtel.
Nr. 8R EI 60 RS10/30/SWC W7PK2/3E u/u aufg.AK	Kunststoffrohrabschottung: Kernbohrung Ø 220 mm mit Poloplast Polokal NG Rohr Ø 160 mm / s 4,9 mm u/u. Promat PROMASTOP FC3/160 + Promat SWC beidseitig lt. VARL ein- bzw. aufgesetzt. Mit Schallschutzstreifen PE 4mm. Ringspaltverschluss mittels Promaseal A.

2.2.2.47. Prüfbericht Nr. Pr-15-2.077

Geprüft in: Prüfdatum: 21.07.2015	Wandkonstruktion aus Gasbeton, Stärke 150 mm, Rohdichte $\geq 650\text{kg/m}^3$
---	---

Nr. 2 EI240 RS10/60 u/u aufg.	Kunststoffrohrabschottung: Öffnung in Weichschott (Promat PROMASTOP CC, 2 x 80 mm) Ø 90 mm mit PE-100 Rohr Ø 90 mm / s 3,5 mm u/u. Promat PROMASTOP FC6/90 beidseitig lt. VARL auf dem Weichschott aufgesetzt.
Nr. 5 EI180 E240 RS10/60 u/u aufg.	Kunststoffrohrabschottung: Öffnung in Weichschott (Promat PROMASTOP CC, 2 x 80 mm) Ø 63 mm mit PE-100 Rohr Ø 63 mm / s 1,8 mm u/u. Promat PROMASTOP FC6/63 beidseitig lt. VARL auf dem Weichschott aufgesetzt.



Nr. 6 EI240 RS10/60 u/u aufg.	Kunststoffrohrabschottung: Öffnung in Weichschott (Promat PROMASTOP CC, 2 x 80 mm) Ø 63 mm mit PP-H Rohr Ø 63 mm / s 1,8 mm u/u. Promat PROMASTOP FC6/63 beidseitig lt. VARL auf dem Weichschott aufgesetzt.
Nr. 7 EI240 RS10/60 u/u aufg.	Kunststoffrohrabschottung: Öffnung in Mörtelschott (PROMASTOP M, 150 mm) Ø 100 mm mit PE-100 Rohr Ø 63 mm / s 5,8 mm u/u. Promat PROMASTOP FC6/63 beidseitig lt. VARL auf dem Mörtelschott aufgesetzt.
Nr. 8 EI15 RS10/60 u/u aufg.	Kunststoffrohrabschottung: Öffnung in Mörtelschott (PROMASTOP M, 150 mm) Ø 100 mm mit PP-H Rohr Ø 63 mm / s 5,8 mm u/u. Promat PROMASTOP FC6/63 beidseitig lt. VARL auf dem Mörtelschott aufgesetzt.
Nr. 8 EI240 RS10/60 u/c aufg.	Kunststoffrohrabschottung: Öffnung in Mörtelschott (PROMASTOP M, 150 mm) Ø 100 mm mit PP-H Rohr Ø 63 mm / s 5,8 mm u/c. Promat PROMASTOP FC6/63 beidseitig lt. VARL auf dem Mörtelschott aufgesetzt.
Nr. 9 EI240 RS10/60 u/u aufg.	Kunststoffrohrabschottung: Öffnung in Mörtelschott (PROMASTOP M, 150 mm) Ø 160 mm mit PE-100 Rohr Ø 125 mm / s 3,1 mm u/u. Promat PROMASTOP FC6/125 beidseitig lt. VARL auf dem Mörtelschott aufgesetzt.
Nr. 10 EI240 RS10/60 u/u aufg.	Kunststoffrohrabschottung: Öffnung in Mörtelschott (PROMASTOP M, 150 mm) Ø 160 mm mit PP-H Rohr Ø 125 mm / s 3,1 mm u/u. Promat PROMASTOP FC6/125 beidseitig lt. VARL auf dem Mörtelschott aufgesetzt.
Nr. 11 EI240 RS10/60 u/u aufg.	Kunststoffrohrabschottung: Öffnung in Mörtelschott (PROMASTOP M, 150 mm) Ø 160 mm mit PE-100 Rohr Ø 125 mm / s 4,8 mm u/u. Promat PROMASTOP FC6/125 beidseitig lt. VARL auf dem Mörtelschott aufgesetzt.
Nr. 12 EI240 RS10/60 u/u aufg.	Kunststoffrohrabschottung: Öffnung in Mörtelschott (PROMASTOP M, 150 mm) Ø 160 mm mit PP-H Rohr Ø 125 mm / s 4,8 mm u/u. Promat PROMASTOP FC6/125 beidseitig lt. VARL auf dem Mörtelschott aufgesetzt.
Nr. 13 EI240 RS10/60 u/u aufg.	Kunststoffrohrabschottung: Öffnung in Mörtelschott (PROMASTOP M, 150 mm) Ø 200 mm mit PE-100 Rohr Ø 160 mm / s 4,0 mm u/u. Promat PROMASTOP FC6/160 beidseitig lt. VARL auf dem Mörtelschott aufgesetzt.
Nr. 14 EI240 RS10/60 u/u aufg.	Kunststoffrohrabschottung: Öffnung in Mörtelschott (PROMASTOP M, 150 mm) Ø 200 mm mit PP-H Rohr Ø 160 mm / s 4,0 mm u/u. Promat PROMASTOP FC6/160 beidseitig lt. VARL auf dem Mörtelschott aufgesetzt.
Nr. 15 EI240 RS10/60 u/u aufg.	Kunststoffrohrabschottung: Öffnung in Mörtelschott (PROMASTOP M, 150 mm) Ø 200 mm mit PE-100 Rohr Ø 160 mm / s 6,2 mm u/u. Promat PROMASTOP FC6/160 beidseitig lt. VARL auf dem Mörtelschott aufgesetzt.



Nr. 16 EI240 RS10/60 u/u aufg.	Kunststoffrohrabschottung: Öffnung in Mörtelschott (PROMASTOP M, 150 mm) Ø 200 mm mit PP-H Rohr Ø 160 mm / s 6,2 mm u/u. Promat PROMASTOP FC6/160 beidseitig lt. VARL auf dem Mörtelschott aufgesetzt.
Nr. 17 EI240 RS10/60 u/c aufg.	Kunststoffrohrabschottung: Öffnung in Mörtelschott (PROMASTOP M, 150 mm) Ø 160 mm mit PE-100 Rohr Ø 125 mm / s 11,4 mm u/c. Promat PROMASTOP FC6/140 beidseitig lt. VARL auf dem Mörtelschott aufgesetzt.
Nr. 18 EI240 RS10/60 u/c aufg.	Kunststoffrohrabschottung: Öffnung in Mörtelschott (PROMASTOP M, 150 mm) Ø 160 mm mit PP-H Rohr Ø 125 mm / s 11,4 mm u/c. Promat PROMASTOP FC6/140 beidseitig lt. VARL auf dem Mörtelschott aufgesetzt.
Nr. 19 EI120 E240 RS10/60 u/c aufg.	Kunststoffrohrabschottung: Öffnung in Mörtelschott (PROMASTOP M, 150 mm) Ø 200 mm mit PE-100 Rohr Ø 160 mm / s 14,6 mm u/c. Promat PROMASTOP FC6/160 beidseitig lt. VARL auf dem Mörtelschott aufgesetzt.
Nr. 20 EI120 E240 RS10/60 u/c aufg.	Kunststoffrohrabschottung: Öffnung in Mörtelschott (PROMASTOP M, 150 mm) Ø 200 mm mit PP-H Rohr Ø 160 mm / s 14,6 mm u/c. Promat PROMASTOP FC6/160 beidseitig lt. VARL auf dem Mörtelschott aufgesetzt.

Geprüft in: Prüfdatum: 11.12.2015	Wandkonstruktion aus Gasbeton, Stärke 200 mm, Rohdichte $\geq 500\text{kg/m}^3$
---	---

Nr. 42 EI240 RS10/60 u/u aufg.	Kunststoffrohrabschottung: Öffnung in Weichschott (Promat PROMASTOP CC, 2 x 80 mm) Ø 90 mm mit PE-100 Rohr Ø 90 mm / s 3,5 mm u/u. Promat PROMASTOP FC6/90 beidseitig lt. VARL auf dem Weichschott aufgesetzt.
---	--

2.2.2.48. *Prüfbericht Nr. Pr-15-2.139*

Geprüft in: Prüfdatum: 27.10.2015	Wandkonstruktion, Schachtwand Stärke 40 mm, einseitig beplankt mit 2x20mm PROMATECT®-100
---	--

Nr. 21A EI90 RS10/60 u/u eing.	Kunststoffrohrabschottung: Kernbohrung Ø 145 mm mit Poloplast Polokal NG/XS Rohr Ø 125 mm / s 3,9 mm u/u mit der Steckmuffe an der unbeflammten Seite. Promat PROMASTOP FC6/125 über der Muffe einseitig lt. VARL eingesetzt. Ausgemörtelt mittels Promat Filler und Ringspaltverschluß mittels PROMASEAL A.
---	--



Nr. 22A EI90 RS10/60 u/u eing.	Kunststoffrohrabschottung: Kernbohrung Ø 145 mm mit Poloplast Polokal 3S Rohr Ø 125 mm / s 5,9 mm u/u mit der Steckmuffe an der unbeflammten Seite. Promat PROMASTOP FC6/125 über der Muffe einseitig lt. VARL eingesetzt. Ausgemörtelt mittels Promat Filler und Ringspaltverschluß mittels PROMASEAL A.
Nr. 23A EI90 RS10/60 u/u eing.	Kunststoffrohrabschottung: Kernbohrung Ø 145 mm mit Geberit Silent PP Rohr Ø 125 mm / s 3,9 mm u/u mit der Steckmuffe an der unbeflammten Seite. Promat PROMASTOP FC6/125 über der Muffe einseitig lt. VARL eingesetzt. Ausgemörtelt mittels Promat Filler und Ringspaltverschluß mittels PROMASEAL A.
Nr. 24A EI90 RS10/60 u/u eing.	Kunststoffrohrabschottung: Kernbohrung Ø 145 mm mit PE-100 Rohr Ø 125 mm / s 3,1 mm u/u. Promat PROMASTOP FC6/125 einseitig auf der unbeflammten Seite lt. VARL eingesetzt. Ausgemörtelt mittels Promat Filler und Ringspaltverschluß mittels PROMASEAL A.
Nr. 25A EI90 RS10/60 u/u eing.	Kunststoffrohrabschottung: Kernbohrung Ø 145 mm mit PE-100 Rohr Ø 125 mm / s 7,4 mm u/u. Promat PROMASTOP FC6/125 einseitig auf der unbeflammten Seite lt. VARL eingesetzt. Ausgemörtelt mittels Promat Filler und Ringspaltverschluß mittels PROMASEAL A.
Nr. 27A EI90 RS10/60 u/u eing.	Kunststoffrohrabschottung: Kernbohrung Ø 70 mm mit Geberit Silent PP Rohr Ø 50 mm / s 1,8 mm u/u. Promat PROMASTOP FC6/50 einseitig auf der unbeflammten Seite lt. VARL eingesetzt. Ausgemörtelt mittels Promat Filler und Ringspaltverschluß mittels PROMASEAL A.
Nr. 28A EI90 RS10/60 u/u eing.	Kunststoffrohrabschottung: Kernbohrung Ø 70 mm mit Poloplast Polokal NG/XS Rohr Ø 50 mm / s 2,0 mm u/u. Promat PROMASTOP FC6/50 einseitig auf der unbeflammten Seite lt. VARL eingesetzt. Ausgemörtelt mittels Promat Filler und Ringspaltverschluß mittels PROMASEAL A.
Nr. 29A EI90 RS10/60 u/u eing.	Kunststoffrohrabschottung: Kernbohrung Ø 130 mm mit Geberit Silent dB20 Rohr Ø 110 mm / s 6,0 mm u/u. Promat PROMASTOP FC6/110 einseitig auf der unbeflammten Seite lt. VARL eingesetzt. Ausgemörtelt mittels Promat Filler und Ringspaltverschluß mittels PROMASEAL A.
Nr. 30A EI90 RS10/60 u/u eing.	Kunststoffrohrabschottung: Kernbohrung Ø 76 mm mit Geberit Silent dB20 Rohr Ø 56 mm / s 3,2 mm u/u. Promat PROMASTOP FC6/56 einseitig auf der unbeflammten Seite lt. VARL eingesetzt. Ausgemörtelt mittels Promat Filler und Ringspaltverschluß mittels PROMASEAL A.
Nr. 31A EI90 RS10/60 u/u eing.	Kunststoffrohrabschottung: Kernbohrung Ø 83 mm mit PP-H Rohr Ø 63 mm / s 3,6 mm u/u. Promat PROMASTOP FC6/63 einseitig lt. VARL einseitig auf der unbeflammten Seite. Ausgemörtelt mittels Promat Filler und Ringspaltverschluß mittels PROMASEAL A.
Nr. 33A EI90 RS10/60 u/u eing.	Kunststoffrohrabschottung: Kernbohrung Ø 83 mm mit PE-100 Rohr Ø 63 mm / s 3,8 mm u/u. Promat PROMASTOP FC6/63 einseitig auf der unbeflammten Seite lt. VARL eingesetzt. Ausgemörtelt mittels Promat Filler und Ringspaltverschluß mittels PROMASEAL A.



Nr. 35A EI90 RS10/60 u/u eing.	Kunststoffrohrabschottung: Kernbohrung Ø 83 mm mit PP-H Rohr Ø 63 mm / s 1,8 mm u/u. Promat PROMASTOP FC6/56 einseitig auf der unbeflammten Seite lt. VARL eingesetzt. Ausgemörtelt mittels Promat Filler und Ringspaltverschluß mittels PROMASEAL A.
Nr. 26A EI90 RS10/60 u/c eing.	Kunststoffrohrabschottung: Kernbohrung Ø 145 mm mit PE-100 Rohr Ø 125 mm / s 11,4 mm u/c. Promat PROMASTOP FC6/125 einseitig auf der unbeflammten Seite lt. VARL eingesetzt. Ausgemörtelt mittels Promat Filler und Ringspaltverschluß mittels PROMASEAL A.
Nr. 32A EI90 RS10/60 u/c eing.	Kunststoffrohrabschottung: Kernbohrung Ø 83 mm mit PP-H Rohr Ø 63 mm / s 5,8 mm u/c. Promat PROMASTOP FC6/63 einseitig auf der unbeflammten Seite lt. VARL eingesetzt. Ausgemörtelt mittels Promat Filler und Ringspaltverschluß mittels PROMASEAL A.
Nr. 34A EI90 RS10/60 u/c eing.	Kunststoffrohrabschottung: Kernbohrung Ø 83 mm mit PE-100 Rohr Ø 63 mm / s 5,8 mm u/c. Promat PROMASTOP FC6/63 einseitig auf der unbeflammten Seite lt. VARL eingesetzt. Ausgemörtelt mittels Promat Filler und Ringspaltverschluß mittels PROMASEAL A.
Nr. 21B E60 RS10/60 u/u eing.	Kunststoffrohrabschottung: Kernbohrung Ø 145 mm mit Poloplast Polokal NG/XS Rohr Ø 125 mm / s 3,9 mm u/u mit der Steckmuffe an der beflammten Seite. Promat PROMASTOP FC6/125 über der Muffe einseitig lt. VARL eingesetzt. Ausgemörtelt mittels Promat Filler und Ringspaltverschluß mittels PROMASEAL A.
Nr. 22B E90 RS10/60 u/u eing.	Kunststoffrohrabschottung: Kernbohrung Ø 145 mm mit Poloplast Polokal 3S Rohr Ø 125 mm / s 5,9 mm u/u mit der Steckmuffe an der beflammten Seite. Promat PROMASTOP FC6/125 über der Muffe einseitig lt. VARL eingesetzt. Ausgemörtelt mittels Promat Filler und Ringspaltverschluß mittels PROMASEAL A.
Nr. 23B E90 RS10/60 u/u eing.	Kunststoffrohrabschottung: Kernbohrung Ø 145 mm mit Geberit Silent PP Rohr Ø 125 mm / s 3,9 mm u/u mit der Steckmuffe an der beflammten Seite. Promat PROMASTOP FC6/125 über der Muffe einseitig lt. VARL eingesetzt. Ausgemörtelt mittels Promat Filler und Ringspaltverschluß mittels PROMASEAL A.
Nr. 24B EI90 RS10/60 u/u eing.	Kunststoffrohrabschottung: Kernbohrung Ø 145 mm mit PE-100 Rohr Ø 125 mm / s 3,1 mm u/u. Promat PROMASTOP FC6/125 einseitig auf der beflammten Seite lt. VARL eingesetzt. Ausgemörtelt mittels Promat Filler und Ringspaltverschluß mittels PROMASEAL A.
Nr. 25B EI90 RS10/60 u/u eing.	Kunststoffrohrabschottung: Kernbohrung Ø 145 mm mit PE-100 Rohr Ø 125 mm / s 7,4 mm u/u. Promat PROMASTOP FC6/125 einseitig auf der beflammten Seite lt. VARL eingesetzt. Ausgemörtelt mittels Promat Filler und Ringspaltverschluß mittels PROMASEAL A.
Nr. 27B EI90 RS10/60 u/u eing.	Kunststoffrohrabschottung: Kernbohrung Ø 70 mm mit Geberit Silent PP Rohr Ø 50 mm / s 1,8 mm u/u. Promat PROMASTOP FC6/50 einseitig auf der beflammten Seite lt. VARL eingesetzt. Ausgemörtelt mittels Promat Filler und Ringspaltverschluß mittels PROMASEAL A.



Nr. 28B EI60 E90 RS10/60 u/u eing.	Kunststoffrohrabschottung: Kernbohrung Ø 70 mm mit Poloplast Polokal NG/XS Rohr Ø 50 mm / s 2,0 mm u/u. Promat PROMASTOP FC6/50 einseitig auf der beflamnten Seite lt. VARL eingesetzt. Ausgemörtelt mittels Promat Filler und Ringspaltverschluß mittels PROMASEAL A.
Nr. 29B EI90 RS10/60 u/u eing.	Kunststoffrohrabschottung: Kernbohrung Ø 130 mm mit Geberit Silent dB20 Rohr Ø 110 mm / s 6,0 mm u/u. Promat PROMASTOP FC6/110 einseitig auf der beflamnten Seite lt. VARL eingesetzt. Ausgemörtelt mittels Promat Filler und Ringspaltverschluß mittels PROMASEAL A.
Nr. 30B EI90 RS10/60 u/u eing.	Kunststoffrohrabschottung: Kernbohrung Ø 76 mm mit Geberit Silent dB20 Rohr Ø 56 mm / s 3,2 mm u/u. Promat PROMASTOP FC6/56 einseitig auf der beflamnten Seite lt. VARL eingesetzt. Ausgemörtelt mittels Promat Filler und Ringspaltverschluß mittels PROMASEAL A.
Nr. 31B EI90 RS10/60 u/u eing.	Kunststoffrohrabschottung: Kernbohrung Ø 83 mm mit PP-H Rohr Ø 63 mm / s 3,6 mm u/u. Promat PROMASTOP FC6/63 einseitig lt. VARL einseitig auf der beflamnten Seite. Ausgemörtelt mittels Promat Filler und Ringspaltverschluß mittels PROMASEAL A.
Nr. 33B EI90 RS10/60 u/u eing.	Kunststoffrohrabschottung: Kernbohrung Ø 83 mm mit PE-100 Rohr Ø 63 mm / s 3,8 mm u/u. Promat PROMASTOP FC6/63 einseitig auf der beflamnten Seite lt. VARL eingesetzt. Ausgemörtelt mittels Promat Filler und Ringspaltverschluß mittels PROMASEAL A.
Nr. 35B EI90 RS10/60 u/u eing.	Kunststoffrohrabschottung: Kernbohrung Ø 63 mm mit PP-H Rohr Ø 63 mm / s 1,8 mm u/u. Promat PROMASTOP FC6/56 einseitig auf der beflamnten Seite lt. VARL eingesetzt. Ausgemörtelt mittels Promat Filler und Ringspaltverschluß mittels PROMASEAL A.
Nr. 26B EI90 RS10/60 u/c eing.	Kunststoffrohrabschottung: Kernbohrung Ø 145 mm mit PE-100 Rohr Ø 125 mm / s 11,4 mm u/c. Promat PROMASTOP FC6/125 einseitig auf der beflamnten Seite lt. VARL eingesetzt. Ausgemörtelt mittels Promat Filler und Ringspaltverschluß mittels PROMASEAL A.
Nr. 32B EI90 RS10/60 u/c eing.	Kunststoffrohrabschottung: Kernbohrung Ø 83 mm mit PP-H Rohr Ø 63 mm / s 5,8 mm u/c. Promat PROMASTOP FC6/63 einseitig auf der beflamnten Seite lt. VARL eingesetzt. Ausgemörtelt mittels Promat Filler und Ringspaltverschluß mittels PROMASEAL A.
Nr. 34B EI90 RS10/60 u/c eing.	Kunststoffrohrabschottung: Kernbohrung Ø 83 mm mit PE-100 Rohr Ø 63 mm / s 5,8 mm u/c. Promat PROMASTOP FC6/63 einseitig auf der beflamnten Seite lt. VARL eingesetzt. Ausgemörtelt mittels Promat Filler und Ringspaltverschluß mittels PROMASEAL A.



2.2.2.49. Prüfbericht Nr. Pr-16-2.063

Geprüft in: Prüfdatum: 26.02.2016	Wandkonstruktion, leichte Trennwand, Stärke 110 mm, doppelt beplankt mit 15,0 mm Gipskartonplatten nach EN 520, Hinterfüllung 40 mm Mineralwolle nach Euroklasse A1 (Dichte 100 kg/m ³)
---	---

Nr. 50 EI120 RS10/30 u/u aufg.	Kunststoffrohrabschottung: Kernbohrung Ø 125 mm mit Polokal NG Rohr Ø 125 mm / s 3,9 mm u/u. Promat PROMASTOP FC3/125 einseitig auf der beflamnten Seite lt. VARL aufgesetzt.
Nr. 51 EI120 RS10/30 u/u aufg.	Kunststoffrohrabschottung: Kernbohrung Ø 160 mm mit Polokal NG Rohr Ø 160 mm / s 4,9 mm u/u. Promat PROMASTOP FC3/160 einseitig auf der beflamnten Seite lt. VARL aufgesetzt.
Nr. 52 EI90 RS10/30 u/u aufg.	Kunststoffrohrabschottung: Kernbohrung Ø 160 mm mit PP-H Rohr Ø 160 mm / s 4,0 mm u/u. Promat PROMASTOP FC3/160 einseitig auf der beflamnten Seite lt. VARL aufgesetzt.
Nr. 53 EI90 RS10/30 u/u aufg.	Kunststoffrohrabschottung: Kernbohrung Ø 125 mm mit Polokal NG Rohr Ø 125 mm / s 3,9 mm u/u. Promat PROMASTOP FC3/125 beidseitig lt. VARL aufgesetzt.
Nr. 54 EI120 RS10/30 u/u aufg.	Kunststoffrohrabschottung: Kernbohrung Ø 160 mm mit Polokal NG Rohr Ø 160 mm / s 4,9 mm u/u. Promat PROMASTOP FC3/160 beidseitig lt. VARL aufgesetzt.
Nr. 55 EI90 RS10/30 u/u aufg.	Kunststoffrohrabschottung: Kernbohrung Ø 160 mm mit PP-H Rohr Ø 160 mm / s 4,0 mm u/u. Promat PROMASTOP FC3/160 beidseitig lt. VARL aufgesetzt.

2.2.2.50. Prüfbericht Nr. Pr-15-2.140

Geprüft in: Prüfdatum: 16.11.2015	Deckenkonstruktion aus Gasbeton, Stärke 150 mm, Rohdichte ≥ 650 kg/m ³
---	---

Nr. 1 EI120 RS10/60 u/u aufg.	Kunststoffrohrabschottung: Kernbohrung Ø 180 mm mit PE-100 Rohr Ø 90 mm / s 2,2 mm u/u. Promat PROMASTOP FC6/125 unterseitig lt. VARL aufgesetzt. Mit Dämmung (Euroklasse B-s3,d0; 19 mm) in CS Konfiguration. Ringspaltverschluß mit Promat Filler.
Nr. 2 EI120 RS10/60 u/u aufg.	Kunststoffrohrabschottung: Kernbohrung Ø 180 mm mit PE-100 Rohr Ø 90 mm / s 5,4 mm u/u. Promat PROMASTOP FC6/125 unterseitig lt. VARL aufgesetzt. Mit Dämmung (Euroklasse B-s3,d0; 19 mm) in CS Konfiguration. Ringspaltverschluß mit Promat Filler.



Nr. 3 EI60 RS10/60 u/u aufg.	Kunststoffrohrabschottung: Kernbohrung Ø 180 mm mit PP-H Rohr Ø 90 mm / s 2,2 mm u/u. Promat PROMASTOP FC6/125 unterseitig lt. VARL aufgesetzt. Mit Dämmung (Euroklasse B-s3,d0; 19 mm) in CS Konfiguration. Ringspaltverschluß mit Promat Filler.
Nr. 4 EI60 E90 RS10/60 u/u aufg.	Kunststoffrohrabschottung: Kernbohrung Ø 180 mm mit PP-H Rohr Ø 90 mm / s 5,1 mm u/u. Promat PROMASTOP FC6/125 unterseitig lt. VARL aufgesetzt. Mit Dämmung (Euroklasse B-s3,d0; 19 mm) in CS Konfiguration. Ringspaltverschluß mit Promat Filler.
Nr. 5 EI60 RS10/60 u/u aufg.	Kunststoffrohrabschottung: Kernbohrung Ø 180 mm mit PVC-U Rohr Ø 90 mm / s 1,8 mm u/u. Promat PROMASTOP FC6/125 unterseitig lt. VARL aufgesetzt. Mit Dämmung (Euroklasse B-s3,d0; 19 mm) in CS Konfiguration. Ringspaltverschluß mit Promat Filler.
Nr. 6 EI60 E90 RS10/60 u/u aufg.	Kunststoffrohrabschottung: Kernbohrung Ø 180 mm mit PVC-U Rohr Ø 90 mm / s 2,7 mm u/u. Promat PROMASTOP FC6/125 unterseitig lt. VARL aufgesetzt. Mit Dämmung (Euroklasse B-s3,d0; 19 mm) in CS Konfiguration. Ringspaltverschluß mit Promat Filler.
Nr. 8 EI120 RS10/60 u/u aufg.	Kunststoffrohrabschottung: Kernbohrung Ø 250 mm mit Poloplast Polokal 3S Rohr Ø 160 mm / s 7,5 mm u/u. Promat PROMASTOP FC6/200 unterseitig lt. VARL aufgesetzt. Mit Dämmung (Euroklasse B-s3,d0; 19 mm) in CS Konfiguration. Ringspaltverschluß mit Promat Filler.
Nr. 9 EI45 RS10/60 u/u aufg.	Kunststoffrohrabschottung: Kernbohrung Ø 300 mm mit PE-100 Rohr Ø 200 mm / s 4,9 mm u/u. Promat PROMASTOP FC6/250 + Promat SPC unterseitig lt. VARL aufgesetzt. Mit Dämmung (Euroklasse B-s3,d0; 19 mm) in CS Konfiguration. Ringspaltverschluß mit Promat Filler.
Nr. 10 EI60 RS10/60 u/u aufg.	Kunststoffrohrabschottung: Kernbohrung Ø 300 mm mit PE-100 Rohr Ø 200 mm / s 11,9 mm u/u. Promat PROMASTOP FC6/250 + Promat SPC unterseitig lt. VARL aufgesetzt. Mit Dämmung (Euroklasse B-s3,d0; 19 mm) in CS Konfiguration. Ringspaltverschluß mit Promat Filler.
Nr. 11 EI120 RS10/60 u/u aufg.	Kunststoffrohrabschottung: Kernbohrung Ø 300 mm mit PP-H Rohr Ø 200 mm / s 4,9 mm u/u. Promat PROMASTOP FC6/250 + Promat SPC unterseitig lt. VARL aufgesetzt. Mit Dämmung (Euroklasse B-s3,d0; 19 mm) in CS Konfiguration. Ringspaltverschluß mit Promat Filler.
Nr. 12 EI60 RS10/60 u/u aufg.	Kunststoffrohrabschottung: Kernbohrung Ø 300 mm mit PP-H Rohr Ø 200 mm / s 11,4 mm u/u. Promat PROMASTOP FC6/250 + Promat SPC unterseitig lt. VARL aufgesetzt. Mit Dämmung (Euroklasse B-s3,d0; 19 mm) in CS Konfiguration. Ringspaltverschluß mit Promat Filler.
Nr. 13 EI120 RS10/60 u/u aufg.	Kunststoffrohrabschottung: Kernbohrung Ø 300 mm mit PVC-U Rohr Ø 200 mm / s 4,0 mm u/u. Promat PROMASTOP FC6/250 + Promat SPC unterseitig lt. VARL aufgesetzt. Mit Dämmung (Euroklasse B-s3,d0; 19 mm) in CS Konfiguration. Ringspaltverschluß mit Promat Filler.



Nr. 14 EI45 RS10/60 u/u aufg.	Kunststoffrohrabschottung: Kernbohrung Ø 300 mm mit PVC-U Rohr Ø 200 mm / s 5,9 mm u/u. Promat PROMASTOP FC6/250 + Promat SPC unterseitig lt. VARL aufgesetzt. Mit Dämmung (Euroklasse B-s3,d0; 19 mm) in CS Konfiguration. Ringspaltverschluß mit Promat Filler.
Nr. 15 EI120 RS10/60 u/u aufg.	Kunststoffrohrabschottung: Kernbohrung Ø 300 mm mit Rehau Raupiano plus Rohr Ø 200 mm / s 6,2 mm u/u. Promat PROMASTOP FC6/250 + Promat SPC unterseitig lt. VARL aufgesetzt. Mit Dämmung (Euroklasse B-s3,d0; 19 mm) in CS Konfiguration. Ringspaltverschluß mit Promat Filler.
Nr. 16 EI120 RS10/60 u/u aufg.	Kunststoffrohrabschottung: Kernbohrung Ø 220 mm mit Geberit Silent PP Rohr Ø 160 mm / s 4,9 mm u/u. Promat PROMASTOP FC6/180 unterseitig lt. VARL aufgesetzt. Mit Dämmung (Euroklasse B-s3,d0; 6 mm) in CS Konfiguration. Ringspaltverschluß mit Promat Filler.
Nr. 21 EI120 RS10/60 u/u aufg.	Kunststoffrohrabschottung: Kernbohrung Ø 120 mm mit KeKelit PhonEX AS Ø 58 mm / s 4,0 mm u/u, mit PE-Dämmung (Euroklasse E, Dicke 4 mm, LS-Konfiguration und gesamte Dämmlänge 320 mm). Promat PROMASTOP FC6/63 an der Unterseite lt. VARL aufgesetzt. Ringspaltverschluß mit Promat Filler.
Nr. 22 EI120 RS10/60 u/u aufg.	Kunststoffrohrabschottung: Kernbohrung Ø 180 mm mit KeKelit PhonEX AS Ø 110 mm / s 5,3 mm u/u, mit PE-Dämmung (Euroklasse E, Dicke 4 mm, LS-Konfiguration und gesamte Dämmlänge 320 mm). Promat PROMASTOP FC6/110 an der Unterseite lt. VARL aufgesetzt. Ringspaltverschluß mit Promat Filler.
Nr. 23 EI120 RS10/60 u/u aufg.	Kunststoffrohrabschottung: Kernbohrung Ø 220 mm mit KeKelit PhonEX AS Ø 160 mm / s 5,3 mm u/u, mit PE-Dämmung (Euroklasse E, Dicke 4 mm, LS-Konfiguration und gesamte Dämmlänge 320 mm). Promat PROMASTOP FC6/160 an der Unterseite lt. VARL aufgesetzt. Ringspaltverschluß mit Promat Filler.
Nr. 24 EI120 RS10/60 u/u aufg.	Kunststoffrohrabschottung: Kernbohrung Ø 120 mm mit Wavin SiTech Ø 50 mm / s 1,8 mm u/u, mit PE-Dämmung (Euroklasse E, Dicke 4 mm, LS-Konfiguration und gesamte Dämmlänge 320 mm). Promat PROMASTOP FC6/50 an der Unterseite lt. VARL aufgesetzt. Ringspaltverschluß mit Promat Filler.
Nr. 25 EI120 RS10/60 u/u aufg.	Kunststoffrohrabschottung: Kernbohrung Ø 180 mm mit Wavin SiTech Ø 125 mm / s 3,9 mm u/u, mit PE-Dämmung (Euroklasse E, Dicke 4 mm, LS-Konfiguration und gesamte Dämmlänge 320 mm). Promat PROMASTOP FC6/125 an der Unterseite lt. VARL aufgesetzt. Ringspaltverschluß mit Promat Filler.
Nr. 26 EI120 RS10/60 u/u aufg.	Kunststoffrohrabschottung: Kernbohrung Ø 220 mm mit Wavin SiTech Ø 160 mm / s 4,9 mm u/u, mit PE-Dämmung (Euroklasse E, Dicke 4 mm, LS-Konfiguration und gesamte Dämmlänge 320 mm). Promat PROMASTOP FC6/160 an der Unterseite lt. VARL aufgesetzt. Ringspaltverschluß mit Promat Filler.



Nr. 27 EI120 RS10/60 u/u aufg.	Kunststoffrohrabschottung: Kernbohrung Ø 132 mm mit Poloplast Polo-Eco plus Premium Ø 125 mm / s 4,3 mm u/u, mit PE-Dämmung (Euroklasse E, Dicke 4 mm, LS-Konfiguration und gesamte Dämmlänge 320 mm). Promat PROMASTOP FC6/125 an der Unterseite lt. VARL aufgesetzt. Ringspaltverschluß mit Promat Filler.
Nr. 28 EI120 RS10/60 u/u aufg.	Kunststoffrohrabschottung: Kernbohrung Ø 220 mm mit Poloplast Polo-Eco plus Premium Ø 200 mm / s 6,9 mm u/u, mit PE-Dämmung (Euroklasse E, Dicke 4 mm, LS-Konfiguration und gesamte Dämmlänge 320 mm). Promat PROMASTOP FC6/200 an der Unterseite lt. VARL aufgesetzt. Ringspaltverschluß mit Promat Filler.
Nr. 29 EI120 RS10/60 u/u aufg.	Kunststoffrohrabschottung: Kernbohrung Ø 120 mm mit Pipelife Master 3 Ø 50 mm / s 1,8 mm u/u, mit PE-Dämmung (Euroklasse E, Dicke 4 mm, LS-Konfiguration und gesamte Dämmlänge 320 mm). Promat PROMASTOP FC6/50 an der Unterseite lt. VARL aufgesetzt. Ringspaltverschluß mit Promat Filler.
Nr. 30 EI120 RS10/60 u/u aufg.	Kunststoffrohrabschottung: Kernbohrung Ø 220 mm mit Pipelife Master 3 Ø 160 mm / s 4,4 mm u/u, mit PE-Dämmung (Euroklasse E, Dicke 4 mm, LS-Konfiguration und gesamte Dämmlänge 320 mm). Promat PROMASTOP FC6/160 an der Unterseite lt. VARL aufgesetzt. Ringspaltverschluß mit Promat Filler.
Nr. 31 EI120 RS10/60 u/u aufg.	Kunststoffrohrabschottung: Kernbohrung Ø 160 mm mit Marley Silent Ø 110 mm / s 3,0 mm u/u, mit PE-Dämmung (Euroklasse E, Dicke 4 mm, LS-Konfiguration und gesamte Dämmlänge 320 mm). Promat PROMASTOP FC6/110 an der Unterseite lt. VARL aufgesetzt. Ringspaltverschluß mit Promat Filler.
Nr. 32 EI120 RS10/60 u/u aufg.	Kunststoffrohrabschottung: Kernbohrung Ø 300 mm mit Poloplast Polo-Eco plus Premium Ø 250 mm / s 8,5 mm u/u, mit PE-Dämmung (Euroklasse E, Dicke 4 mm, LS-Konfiguration und gesamte Dämmlänge 320 mm). Promat PROMASTOP FC6/250 + Promat SPC an der Unterseite lt. VARL aufgesetzt. Ringspaltverschluß mit Promat Filler.
Nr. 33 EI120 RS10/60 u/c aufg.	Kunststoffrohrabschottung: Kernbohrung Ø 180 mm mit PE-100 Rohr Ø 90 mm / s 8,2 mm u/c. Promat PROMASTOP FC6/125 unterseitig lt. VARL aufgesetzt. Mit Dämmung (Euroklasse B-s3,d0; 19 mm) in CS Konfiguration. Ringspaltverschluß mit Promat Filler.
Nr. 34 EI90 RS10/60 u/c aufg.	Kunststoffrohrabschottung: Kernbohrung Ø 180 mm mit PP-H Rohr Ø 90 mm / s 12,3 mm u/c. Promat PROMASTOP FC6/125 unterseitig lt. VARL aufgesetzt. Mit Dämmung (Euroklasse B-s3,d0; 19 mm) in CS Konfiguration. Ringspaltverschluß mit Promat Filler.
Nr. 35 EI120 RS10/60 u/c aufg.	Kunststoffrohrabschottung: Kernbohrung Ø 180 mm mit PVC-U Rohr Ø 90 mm / s 10,0 mm u/c. Promat PROMASTOP FC6/125 unterseitig lt. VARL aufgesetzt. Mit Dämmung (Euroklasse B-s3,d0; 19 mm) in CS Konfiguration. Ringspaltverschluß mit Promat Filler.



Nr. 36 EI90 RS10/60 u/c aufg.	Kunststoffrohrabschottung: Kernbohrung Ø 300 mm mit PE-100 Rohr Ø 200 mm / s 18,2 mm u/c. Promat PROMASTOP FC6/250 + Promat SPC unterseitig lt. VARL aufgesetzt. Mit Dämmung (Euroklasse B-s3,d0; 19 mm) in CS Konfiguration. Ringspaltverschluß mit Promat Filler.
Nr. 37 EI60 RS10/60 u/c aufg.	Kunststoffrohrabschottung: Kernbohrung Ø 300 mm mit PP-H Rohr Ø 200 mm / s 18,2 mm u/c. Promat PROMASTOP FC6/250 + Promat SPC unterseitig lt. VARL aufgesetzt. Mit Dämmung (Euroklasse B-s3,d0; 19 mm) in CS Konfiguration. Ringspaltverschluß mit Promat Filler.
Nr. 38 EI120 RS10/60 u/c aufg.	Kunststoffrohrabschottung: Kernbohrung Ø 300 mm mit PVC-U Rohr Ø 200 mm / s 9,6 mm u/c. Promat PROMASTOP FC6/250 + Promat SPC unterseitig lt. VARL aufgesetzt. Mit Dämmung (Euroklasse B-s3,d0; 19 mm) in CS Konfiguration. Ringspaltverschluß mit Promat Filler.
Nr. 39 EI30 RS10/60 u/c aufg.	Kunststoffrohrabschottung: Kernbohrung Ø 300 mm mit Poloplast Polokal NG/XS Rohr Ø 200 mm / s 6,8 mm u/c. Promat PROMASTOP FC6/250 + Promat SPC unterseitig lt. VARL aufgesetzt. Mit Dämmung (Euroklasse B-s3,d0; 19 mm) in CS Konfiguration. Ringspaltverschluß mit Promat Filler.

2.2.2.51. Prüfbericht Nr. Pr-15-2.141

Geprüft in: Prüfdatum: 25.11.2015	Wandkonstruktion, leichte Trennwand, Stärke 100 mm, doppelt beplankt mit 12,5 mm Gipskartonplatten nach EN 520, Hinterfüllung aus Mineralwolle (Euroklasse A1, Dichte 100 kg/m ³ , 40 mm)
---	--

Nr. 10 EI90 RS10/60 u/u aufg.	Kunststoffrohrabschottung: Kernbohrung Ø 250 mm mit PE-100 Rohr Ø 200 mm / s 11,9 mm u/u. Promat PROMASTOP FC6/250 beidseitig lt. VARL aufgesetzt. Mit Dämmung (Euroklasse B-s3,d0; 19 mm) in CS Konfiguration.
Nr. 15 EI120 RS10/60 u/u aufg.	Kunststoffrohrabschottung: Kernbohrung Ø 250 mm mit Rehau Raupiano plus Rohr Ø 200 mm / s 6,2 mm u/u. Promat PROMASTOP FC6/250 beidseitig lt. VARL aufgesetzt. Mit Dämmung (Euroklasse B-s3,d0; 19 mm) in CS Konfiguration.
Nr. 16 EI120 RS10/60 u/u aufg.	Kunststoffrohrabschottung: Kernbohrung Ø 180 mm mit Geberit Silent PP Rohr Ø 160 mm / s 4,9 mm u/u. Promat PROMASTOP FC6/160 beidseitig lt. VARL aufgesetzt. Mit Dämmung (Euroklasse B-s3,d0; 6 mm) in CS Konfiguration.
Nr. 21 EI120 RS10/60 u/u aufg.	Kunststoffrohrabschottung: Kernbohrung Ø 63 mm mit KeKelit PhonEX AS Ø 58 mm / s 4,0 mm u/u, mit PE-Dämmung (Euroklasse E, Dicke 4 mm, LS-Konfiguration und gesamte Dämmlänge 320 mm). Promat PROMASTOP FC6/63 beidseitig lt. VARL aufgesetzt.
Nr. 22 EI120 RS10/60 u/u aufg.	Kunststoffrohrabschottung: Kernbohrung Ø 110 mm mit KeKelit PhonEX AS Ø 110 mm / s 5,3 mm u/u, mit PE-Dämmung (Euroklasse E, Dicke 4 mm, LS-Konfiguration und gesamte Dämmlänge 320 mm). Promat PROMASTOP FC6/110 beidseitig lt. VARL aufgesetzt.



Nr. 23 EI120 RS10/60 u/u aufg.	Kunststoffrohrabschottung: Kernbohrung Ø 160 mm mit KeKelit PhonEX AS Ø 160 mm / s 5,3 mm u/u, mit PE-Dämmung (Euroklasse E, Dicke 4 mm, LS-Konfiguration und gesamte Dämmlänge 320 mm). Promat PROMASTOP FC6/160 beidseitig lt. VARL aufgesetzt.
Nr. 24 EI120 RS10/60 u/u aufg.	Kunststoffrohrabschottung: Kernbohrung Ø 50 mm mit Wavin SiTech Ø 50 mm / s 1,8 mm u/u, mit PE-Dämmung (Euroklasse E, Dicke 4 mm, LS-Konfiguration und gesamte Dämmlänge 320 mm). Promat PROMASTOP FC6/50 beidseitig lt. VARL aufgesetzt.
Nr. 25 EI90 E120 RS10/60 u/u aufg.	Kunststoffrohrabschottung: Kernbohrung Ø 125 mm mit Wavin SiTech Ø 125 mm / s 3,9 mm u/u, mit PE-Dämmung (Euroklasse E, Dicke 4 mm, LS-Konfiguration und gesamte Dämmlänge 320 mm). Promat PROMASTOP FC6/125 beidseitig lt. VARL aufgesetzt.
Nr. 29 EI120 RS10/60 u/u aufg.	Kunststoffrohrabschottung: Kernbohrung Ø 50 mm mit Pipelife Master 3 Ø 50 mm / s 1,8 mm u/u, mit PE-Dämmung (Euroklasse E, Dicke 4 mm, LS-Konfiguration und gesamte Dämmlänge 320 mm). Promat PROMASTOP FC6/50 beidseitig lt. VARL aufgesetzt.
Nr. 30 EI120 RS10/60 u/u aufg.	Kunststoffrohrabschottung: Kernbohrung Ø 160 mm mit Pipelife Master 3 Ø 160 mm / s 4,4 mm u/u, mit PE-Dämmung (Euroklasse E, Dicke 4 mm, LS-Konfiguration und gesamte Dämmlänge 320 mm). Promat PROMASTOP FC6/160 beidseitig lt. VARL aufgesetzt.
Nr. 37 EI60 RS10/60 u/c aufg.	Kunststoffrohrabschottung: Kernbohrung Ø 250 mm mit PP-H Rohr Ø 200 mm / s 18,2 mm u/c. Promat PROMASTOP FC6/250 beidseitig lt. VARL aufgesetzt. Mit Dämmung (Euroklasse B-s3,d0; 19 mm) in CS Konfiguration.
Nr. 38 EI120 RS10/60 u/c aufg.	Kunststoffrohrabschottung: Kernbohrung Ø 250 mm mit PVC-U Rohr Ø 200 mm / s 9,6 mm u/c. Promat PROMASTOP FC6/250 beidseitig lt. VARL aufgesetzt. Mit Dämmung (Euroklasse B-s3,d0; 19 mm) in CS Konfiguration.

2.2.2.52. Prüfbericht Nr. Pr-15-2.142

Geprüft in: Prüfdatum: 27.11.2015	Wandkonstruktion, leichte Trennwand, Stärke 100 mm, doppelt beplankt mit 12,5 mm Gipskartonplatten nach EN 520, Hinterfüllung aus Mineralwolle (Euroklasse A1, Dichte 100 kg/m ³ , 40 mm)
---	--

Nr. 13 EI60 RS10/60 u/u aufg.	Kunststoffrohrabschottung: Kernbohrung Ø 250 mm mit PVC-U Rohr Ø 200 mm / s 4,0 mm u/u. Promat PROMASTOP FC6/250 beidseitig lt. VARL aufgesetzt. Mit Dämmung (Euroklasse B-s3,d0; 19 mm) in CS Konfiguration.
Nr. 14 EI60 RS10/60 u/u aufg.	Kunststoffrohrabschottung: Kernbohrung Ø 250 mm mit PVC-U Rohr Ø 200 mm / s 5,9 mm u/u. Promat PROMASTOP FC6/250 beidseitig lt. VARL aufgesetzt. Mit Dämmung (Euroklasse B-s3,d0; 19 mm) in CS Konfiguration.



Nr. 31 EI120 RS10/60 u/u aufg.	Kunststoffrohrabschottung: Kernbohrung Ø 110 mm mit Marley Silent Rohr Ø 110 mm / s 3,0 mm u/u mit PE-Dämmung (Euroklasse E, Dicke 4 mm, LS-Konfiguration und gesamte Dämmlänge 320 mm). Promat PROMASTOP FC6/110 beidseitig lt. VARL aufgesetzt.
Nr. 36 EI60 RS10/60 u/u aufg.	Kunststoffrohrabschottung: Kernbohrung Ø 250 mm mit PE-100 Rohr Ø 200 mm / s 18,2 mm u/c. Promat PROMASTOP FC6/200 beidseitig lt. VARL aufgesetzt. Mit Dämmung (Euroklasse B-s3,d0; 19 mm) in CS Konfiguration.

2.2.2.53. Prüfbericht Nr. Pr-16-2.103

Geprüft in: Prüfdatum: 06.04.2016	Wandkonstruktion aus Gasbeton, Stärke 150 mm, Rohdichte $\geq 500\text{kg/m}^3$
---	---

Nr. 1 EI120 RS10/150 u/u aufg.	Kunststoffrohrabschottung: Kernbohrung Ø 400 mm mit PP-H Rohr Ø 315 mm / s 7,7 mm u/u mit PE-Dämmung (Euroklasse E, Dicke 4 mm, LS-Konfiguration und gesamte Dämmlänge 320 mm). Promat PROMASTOP FC15/315 beidseitig lt. VARL aufgesetzt. Ausgemörtelt mittels PROMASTOP M.
Nr. 7 EI120 RS10/150 u/u aufg.	Kunststoffrohrabschottung: Kernbohrung Ø 400 mm mit PVC-U Rohr Ø 315 mm / s 6,2 mm u/u mit PE-Dämmung (Euroklasse E, Dicke 4 mm, LS-Konfiguration und gesamte Dämmlänge 320 mm). Promat PROMASTOP FC15/315 beidseitig lt. VARL aufgesetzt. Ausgemörtelt mittels PROMASTOP M.
Nr. 8 EI120 RS10/150 u/u aufg.	Kunststoffrohrabschottung: Kernbohrung Ø 400 mm PVC-U Rohr Ø 315 mm / s 9,2 mm u/u mit PE-Dämmung (Euroklasse E, Dicke 4 mm, LS-Konfiguration und gesamte Dämmlänge 320 mm). Promat PROMASTOP FC15/315 beidseitig lt. VARL aufgesetzt. Ausgemörtelt mittels PROMASTOP VEN.
Nr. 3 EI45 RS10/150 u/u aufg.	Kunststoffrohrabschottung: Kernbohrung Ø 400 mm mit Poloplast Polo-Eco plus Premium 10 Rohr Ø 250 mm / s 8,5 mm u/u. Promat PROMASTOP FC15/315 beidseitig lt. VARL aufgesetzt. Mit Dämmung (Euroklasse B-s3,d0; 32 mm) in LS Konfiguration und gesamte Dämmlänge 600mm. Ausgemörtelt mittels PROMASTOP VEN.
Nr. 4 EI120 RS10/150 u/u aufg.	Kunststoffrohrabschottung: Kernbohrung Ø 400 mm mit Poloplast Polo-Eco plus Premium 10 Rohr Ø 250 mm / s 9,1 mm u/u. Promat PROMASTOP FC15/315 beidseitig lt. VARL aufgesetzt. Mit Dämmung (Euroklasse B-s3,d0; 32 mm) in LS Konfiguration und gesamte Dämmlänge 600mm. Ausgemörtelt mittels PROMASTOP M.
Nr. 12 EI120 RS10/150 u/u aufg.	Kunststoffrohrabschottung: Kernbohrung Ø 400 mm mit Poloplast Polo-Eco plus Premium 10 Rohr Ø 250 mm / s 8,5 mm u/u. Promat PROMASTOP FC15/315 beidseitig lt. VARL aufgesetzt. Mit Dämmung (Euroklasse B-s3,d0; 6 mm) in LS Konfiguration und gesamte Dämmlänge 600mm. Ausgemörtelt mittels PROMASTOP M.



Nr. 13 EI120 RS10/150 u/u aufg.	Kunststoffrohrabschottung: Kernbohrung Ø 450 mm mit Poloplast Polo-Eco plus Premium 10 Rohr Ø 315 mm / s 10,8 mm u/u. Promat PROMASTOP FC15/315 beidseitig lt. VARL aufgesetzt. Mit Dämmung (Euroklasse B-s3,d0; 32 mm) in LS Konfiguration und gesamte Dämmlänge 600mm. Ausgemörtelt mittels PROMASTOP M.
Nr. 6 EI90 E120 RS10/150 u/c aufg.	Kunststoffrohrabschottung: Kernbohrung Ø 400 mm PE-HD Rohr Ø 315 mm / s 28,6 mm u/c mit PE-Dämmung (Euroklasse E, Dicke 4 mm, LS-Konfiguration und gesamte Dämmlänge 320 mm). Promat PROMASTOP FC15/315 beidseitig lt. VARL aufgesetzt. Ausgemörtelt mittels PROMASTOP VEN.
Nr. 10 EI120 RS10/150 u/u aufg.	Kunststoffrohrabschottung: Kernbohrung Ø 450 mm PP-H Rohr Ø 400 mm / s 9,8 mm u/u mit PE-Dämmung (Euroklasse E, Dicke 4 mm, LS-Konfiguration und gesamte Dämmlänge 320 mm). Promat PROMASTOP FC15/400 beidseitig lt. VARL aufgesetzt. Ausgemörtelt mittels PROMASTOP VEN.
Nr. 11 EI60 RS10/150 u/c aufg.	Kunststoffrohrabschottung: Kernbohrung Ø 450 mm PP-H Rohr Ø 400 mm / s 22,7 mm u/u mit PE-Dämmung (Euroklasse E, Dicke 4 mm, LS-Konfiguration und gesamte Dämmlänge 320 mm). Promat PROMASTOP FC15/400 beidseitig lt. VARL aufgesetzt. Ausgemörtelt mittels PROMASTOP VEN.

2.2.2.54. Prüfbericht Nr. Pr-16-2.102

Geprüft in: Prüfdatum: 22.03.2016	Wandkonstruktion, leichte Trennwand, Stärke 100 mm, doppelt beplankt mit 12,5 mm Gipskartonplatten nach EN 520, Hinterfüllung aus Mineralwolle (Euroklasse A1, Dichte 50 kg/m ³ , 40 mm)
---	---

Nr. 1 EI60 RS10/30 u/u aufg.	Kunststoffrohrabschottung: Öffnung in Weichschott (Promat PROMASTOP CC, 1 x 50 mm) Ø 125 mm mit Poloplast Polokal NG Rohr Ø 125 mm / s 3,9 mm u/u. Promat PROMASTOP FC3/125 beidseitig lt. VARL auf dem Weichschott aufgesetzt. Mindestens 50% der Laschen mit Gewindestangen versehen (zB 2 von 4 oder 3 von 5).
Nr. 2 EI60 RS10/30 u/u aufg.	Kunststoffrohrabschottung: Öffnung in Weichschott (Promat PROMASTOP CC, 1 x 50 mm) Ø 160 mm mit PP-H Rohr Ø 160 mm / s 3,0 mm u/u. Promat PROMASTOP FC3/160 beidseitig lt. VARL auf dem Weichschott aufgesetzt. Mindestens 50% der Laschen mit Gewindestangen versehen (zB 2 von 4 oder 3 von 5).
Nr. 3 EI60 RS10/30 u/u aufg.	Kunststoffrohrabschottung: Öffnung in Weichschott (Promat PROMASTOP CC, 1 x 50 mm) Ø 160 mm mit Poloplast Polokal NG Rohr Ø 160 mm / s 4,9 mm u/u. Promat PROMASTOP FC3/160 beidseitig lt. VARL auf dem Weichschott aufgesetzt. Mindestens 50% der Laschen mit Gewindestangen versehen (zB 2 von 4 oder 3 von 5).



Nr. 4 EI60 RS10/30 u/u aufg.	Kunststoffrohrabschottung: Öffnung in Weichschott (Promat PROMASTOP CC, 1 x 50 mm) Ø 125 mm mit Poloplast Polokal NG Rohr Ø 125 mm / s 3,9 mm u/u. Promat PROMASTOP FC3/125 beidseitig lt. VARL auf dem Weichschott aufgesetzt. Eine Lasche kann unbefestigt bleiben.
Nr. 5 EI60 RS10/30 u/u aufg.	Kunststoffrohrabschottung: Öffnung in Weichschott (Promat PROMASTOP CC, 1 x 50 mm) Ø 160 mm mit PP-H Rohr Ø 160 mm / s 3,0 mm u/u. Promat PROMASTOP FC3/160 beidseitig lt. VARL auf dem Weichschott aufgesetzt. Eine Lasche kann unbefestigt bleiben.
Nr. 6 EI60 RS10/30 u/u aufg.	Kunststoffrohrabschottung: Öffnung in Weichschott (Promat PROMASTOP CC, 1 x 50 mm) Ø 160 mm mit Poloplast Polokal NG Rohr Ø 160 mm / s 4,9 mm u/u. Promat PROMASTOP FC3/160 beidseitig lt. VARL auf dem Weichschott aufgesetzt. Eine Lasche kann unbefestigt bleiben.
Nr. 7 EI45 E60 RS10/30 u/u aufg.	Kunststoffrohrabschottung: Öffnung in Weichschott (Promat PROMASTOP CC, 1 x 50 mm) Ø 125 mm mit Poloplast Polokal NG Rohr Ø 125 mm / s 3,9 mm u/u. Promat PROMASTOP FC3/125 beidseitig mit Spiralschrauben lt. VARL auf dem Weichschott aufgesetzt.
Nr. 8 EI45 E60 RS10/30 u/u aufg.	Kunststoffrohrabschottung: Öffnung in Weichschott (Promat PROMASTOP CC, 1 x 50 mm) Ø 160 mm mit PP-H Rohr Ø 160 mm / s 3,0 mm u/u. Promat PROMASTOP FC3/160 beidseitig mit Spiralschrauben lt. VARL auf dem Weichschott aufgesetzt.
Nr. 9 EI45 E60 RS10/30 u/u aufg.	Kunststoffrohrabschottung: Öffnung in Weichschott (Promat PROMASTOP CC, 1 x 50 mm) Ø 160 mm mit Poloplast Polokal NG Rohr Ø 160 mm / s 4,9 mm u/u. Promat PROMASTOP FC3/160 beidseitig mit Spiralschrauben lt. VARL auf dem Weichschott aufgesetzt.

2.2.2.55. Prüfbericht Nr. Pr-16-2.061

Geprüft in: Prüfdatum: 11.02.2016	Deckenkonstruktion aus Gasbeton, Stärke 150 mm, Rohdichte $\geq 650 \text{ kg/m}^3$
---	---

Nr. 4 EI120 RS10/30 u/u aufg.	Kunststoffrohrabschottung: Öffnung in Weichschott (Promat PROMASTOP I, 2 x 50 mm) Ø 125 mm mit Poloplast Polokal NG Rohr Ø 125 mm / s 3,9 mm u/u. Promat PROMASTOP FC3/125 unterseitig auf dem Weichschott mit Spiralschrauben lt. VARL aufgesetzt.
Nr. 5 EI120 RS10/30 u/u aufg.	Kunststoffrohrabschottung: Öffnung in Weichschott (Promat PROMASTOP I, 2 x 50 mm) Ø 160 mm mit Poloplast Polokal NG Rohr Ø 160 mm / s 4,9 mm u/u. Promat PROMASTOP FC3/160 unterseitig auf dem Weichschott mit Spiralschrauben lt. VARL aufgesetzt.



Nr. 6 EI120 RS10/30 u/u aufg.	Kunststoffrohrabschottung: Öffnung in Weichschott (Promat PROMASTOP I, 2 x 50 mm) Ø 160 mm mit PP-H Rohr Ø 160 mm / s 4.0 mm u/u. Promat PROMASTOP FC3/160 unterseitig auf dem Weichschott mit Spiralschrauben lt. VARL aufgesetzt.
Nr. 22 EI90 E120 RS10/30 u/u aufg.	Kunststoffrohrabschottung: Öffnung in Weichschott (Promat PROMASTOP CC, 2 x 50 mm) Ø 125 mm mit Poloplast Polokal NG Rohr Ø 125 mm / s 3,9 mm u/u. Promat PROMASTOP FC3/125 unterseitig auf dem Weichschott mit Spiralschrauben lt. VARL aufgesetzt.
Nr. 23 EI90 E120 RS10/30 u/u aufg.	Kunststoffrohrabschottung: Öffnung in Weichschott (Promat PROMASTOP CC, 2 x 50 mm) Ø 160 mm mit Poloplast Polokal NG Rohr Ø 160 mm / s 4,9 mm u/u. Promat PROMASTOP FC3/160 unterseitig auf dem Weichschott mit Spiralschrauben lt. VARL aufgesetzt.
Nr. 24 EI60 RS10/30 u/u aufg.	Kunststoffrohrabschottung: Öffnung in Weichschott (Promat PROMASTOP CC, 2 x 50 mm) Ø 160 mm mit PP-H Rohr Ø 160 mm / s 4.0 mm u/u. Promat PROMASTOP FC3/160 unterseitig auf dem Weichschott mit Spiralschrauben lt. VARL aufgesetzt.
Nr. 7 EI120 RS10/30 u/u aufg.	Kunststoffrohrabschottung: Öffnung in Weichschott (Promat PROMASTOP I, 2 x 50 mm) Ø 125 mm mit Poloplast Polokal NG Rohr Ø 125 mm / s 3,9 mm u/u. Promat PROMASTOP FC3/125 unterseitig auf dem Weichschott lt. VARL aufgesetzt. Eine Lasche kann unbefestigt bleiben.
Nr. 8 EI120 RS10/30 u/u aufg.	Kunststoffrohrabschottung: Öffnung in Weichschott (Promat PROMASTOP I, 2 x 50 mm) Ø 160 mm mit Poloplast Polokal NG Rohr Ø 160 mm / s 4,9 mm u/u. Promat PROMASTOP FC3/160 unterseitig auf dem Weichschott lt. VARL aufgesetzt. Eine Lasche kann unbefestigt bleiben.
Nr. 9 EI120 RS10/30 u/u aufg.	Kunststoffrohrabschottung: Öffnung in Weichschott (Promat PROMASTOP I, 2 x 50 mm) Ø 160 mm mit PP-H Rohr Ø 160 mm / s 4.0 mm u/u. Promat PROMASTOP FC3/160 unterseitig auf dem Weichschott lt. VARL aufgesetzt. Eine Lasche kann unbefestigt bleiben.
Nr. 25 EI120 RS10/30 u/u aufg.	Kunststoffrohrabschottung: Öffnung in Weichschott (Promat PROMASTOP CC, 2 x 50 mm) Ø 125 mm mit Poloplast Polokal NG Rohr Ø 125 mm / s 3,9 mm u/u. Promat PROMASTOP FC3/125 unterseitig auf dem Weichschott lt. VARL aufgesetzt. Eine Lasche kann unbefestigt bleiben.
Nr. 26 EI120 RS10/30 u/u aufg.	Kunststoffrohrabschottung: Öffnung in Weichschott (Promat PROMASTOP CC, 2 x 50 mm) Ø 160 mm mit Poloplast Polokal NG Rohr Ø 160 mm / s 4,9 mm u/u. Promat PROMASTOP FC3/160 unterseitig auf dem Weichschott lt. VARL aufgesetzt. Eine Lasche kann unbefestigt bleiben.
Nr. 27 EI120 RS10/30 u/u aufg.	Kunststoffrohrabschottung: Öffnung in Weichschott (Promat PROMASTOP CC, 2 x 50 mm) Ø 160 mm mit PP-H Rohr Ø 160 mm / s 4.0 mm u/u. Promat PROMASTOP FC3/160 unterseitig auf dem Weichschott lt. VARL aufgesetzt. Eine Lasche kann unbefestigt bleiben.



Nr. 10 EI120 RS10/30 u/u eingehängt	Kunststoffrohrabschottung: Öffnung in Weichschott (Promat PROMASTOP I, 2 x 50 mm) Ø 125 mm mit Poloplast Polokal NG Rohr Ø 125 mm / s 3,9 mm u/u. Promat PROMASTOP FC3/125 unterseitig im Weichschott lt. VARL eingehängt.
Nr. 11 EI120 RS10/30 u/u eingehängt	Kunststoffrohrabschottung: Öffnung in Weichschott (Promat PROMASTOP I, 2 x 50 mm) Ø 160 mm mit Poloplast Polokal NG Rohr Ø 160 mm / s 4,9 mm u/u. Promat PROMASTOP FC3/160 unterseitig im Weichschott lt. VARL eingehängt.
Nr. 12 EI120 RS10/30 u/u eingehängt	Kunststoffrohrabschottung: Öffnung in Weichschott (Promat PROMASTOP I, 2 x 50 mm) Ø 160 mm mit PP-H Rohr Ø 160 mm / s 4.0 mm u/u. Promat PROMASTOP FC3/160 unterseitig im Weichschott lt. VARL eingehängt.
Nr. 28 EI120 RS10/30 u/u eingehängt	Kunststoffrohrabschottung: Öffnung in Weichschott (Promat PROMASTOP CC, 2 x 50 mm) Ø 125 mm mit Poloplast Polokal NG Rohr Ø 125 mm / s 3,9 mm u/u. Promat PROMASTOP FC3/125 unterseitig im Weichschott lt. VARL eingehängt.
Nr. 29 EI120 RS10/30 u/u eingehängt	Kunststoffrohrabschottung: Öffnung in Weichschott (Promat PROMASTOP CC, 2 x 50 mm) Ø 160 mm mit Poloplast Polokal NG Rohr Ø 160 mm / s 4,9 mm u/u. Promat PROMASTOP FC3/160 unterseitig im Weichschott lt. VARL eingehängt.
Nr. 30 EI120 RS10/30 u/u eingehängt	Kunststoffrohrabschottung: Öffnung in Weichschott (Promat PROMASTOP CC, 2 x 50 mm) Ø 160 mm mit PP-H Rohr Ø 160 mm / s 4.0 mm u/u. Promat PROMASTOP FC3/160 unterseitig im Weichschott lt. VARL eingehängt.
Nr. 13 EI120 RS10/30 u/u aufg.	Kunststoffrohrabschottung: Öffnung in Weichschott (Promat PROMASTOP I, 2 x 50 mm) Ø 125 mm mit Poloplast Polokal NG Rohr Ø 125 mm / s 3,9 mm u/u. Promat PROMASTOP FC3/125 unterseitig auf dem Weichschott mit Federklappdübel lt. VARL aufgesetzt.
Nr. 14 EI120 RS10/30 u/u aufg.	Kunststoffrohrabschottung: Öffnung in Weichschott (Promat PROMASTOP I, 2 x 50 mm) Ø 160 mm mit Poloplast Polokal NG Rohr Ø 160 mm / s 4,9 mm u/u. Promat PROMASTOP FC3/160 unterseitig auf dem Weichschott mit Federklappdübel lt. VARL aufgesetzt.
Nr. 15 EI120 RS10/30 u/u aufg.	Kunststoffrohrabschottung: Öffnung in Weichschott (Promat PROMASTOP I, 2 x 50 mm) Ø 160 mm mit PP-H Rohr Ø 160 mm / s 4.0 mm u/u. Promat PROMASTOP FC3/160 unterseitig auf dem Weichschott mit Federklappdübel lt. VARL aufgesetzt.



Nr. 31 EI120 RS10/30 u/u aufg.	Kunststoffrohrabschottung: Öffnung in Weichschott (Promat PROMASTOP CC, 2 x 50 mm) Ø 125 mm mit Poloplast Polokal NG Rohr Ø 125 mm / s 3,9 mm u/u. Promat PROMASTOP FC3/125 unterseitig auf dem Weichschott mit Federklappdübel lt. VARL aufgesetzt.
Nr. 32 EI120 RS10/30 u/u aufg.	Kunststoffrohrabschottung: Öffnung in Weichschott (Promat PROMASTOP CC, 2 x 50 mm) Ø 160 mm mit Poloplast Polokal NG Rohr Ø 160 mm / s 4,9 mm u/u. Promat PROMASTOP FC3/160 unterseitig auf dem Weichschott mit Federklappdübel lt. VARL aufgesetzt.
Nr. 33 EI120 RS10/30 u/u aufg.	Kunststoffrohrabschottung: Öffnung in Weichschott (Promat PROMASTOP CC, 2 x 50 mm) Ø 160 mm mit PP-H Rohr Ø 160 mm / s 4.0 mm u/u. Promat PROMASTOP FC3/160 unterseitig auf dem Weichschott mit Federklappdübel lt. VARL aufgesetzt.
Nr. 16 EI120 RS10/30 u/u aufg.	Kunststoffrohrabschottung: Öffnung in Weichschott (Promat PROMASTOP I, 2 x 50 mm) Ø 125 mm mit Poloplast Polokal NG Rohr Ø 125 mm / s 3,9 mm u/u. Promat PROMASTOP FC3/125 unterseitig lt. VARL auf dem Weichschott aufgesetzt. Mindestens 50% der Laschen mit Gewindestangen versehen (zB 2 von 4 oder 3 von 5).
Nr. 17 EI120 RS10/30 u/u aufg.	Kunststoffrohrabschottung: Öffnung in Weichschott (Promat PROMASTOP I, 2 x 50 mm) Ø 160 mm mit Poloplast Polokal NG Rohr Ø 160 mm / s 4,9 mm u/u. Promat PROMASTOP FC3/160 unterseitig lt. VARL auf dem Weichschott aufgesetzt. Mindestens 50% der Laschen mit Gewindestangen versehen (zB 2 von 4 oder 3 von 5).
Nr. 18 EI120 RS10/30 u/u aufg.	Kunststoffrohrabschottung: Öffnung in Weichschott (Promat PROMASTOP I, 2 x 50 mm) Ø 160 mm mit PP-H Rohr Ø 160 mm / s 4.0 mm u/u. Promat PROMASTOP FC3/160 unterseitig lt. VARL auf dem Weichschott aufgesetzt. Mindestens 50% der Laschen mit Gewindestangen versehen (zB 2 von 4 oder 3 von 5).
Nr. 34 EI120 RS10/30 u/u aufg.	Kunststoffrohrabschottung: Öffnung in Weichschott (Promat PROMASTOP CC, 2 x 50 mm) Ø 125 mm mit Poloplast Polokal NG Rohr Ø 125 mm / s 3,9 mm u/u. Promat PROMASTOP FC3/125 unterseitig lt. VARL auf dem Weichschott aufgesetzt. Mindestens 50% der Laschen mit Gewindestangen versehen (zB 2 von 4 oder 3 von 5).
Nr. 35 EI120 RS10/30 u/u aufg.	Kunststoffrohrabschottung: Öffnung in Weichschott (Promat PROMASTOP CC, 2 x 50 mm) Ø 160 mm mit Poloplast Polokal NG Rohr Ø 160 mm / s 4,9 mm u/u. Promat PROMASTOP FC3/160 unterseitig lt. VARL auf dem Weichschott aufgesetzt. Mindestens 50% der Laschen mit Gewindestangen versehen (zB 2 von 4 oder 3 von 5).
Nr. 36 EI120 RS10/30 u/u aufg.	Kunststoffrohrabschottung: Öffnung in Weichschott (Promat PROMASTOP CC, 2 x 50 mm) Ø 160 mm mit PP-H Rohr Ø 160 mm / s 4.0 mm u/u. Promat PROMASTOP FC3/160 unterseitig lt. VARL auf dem Weichschott aufgesetzt. Mindestens 50% der Laschen mit Gewindestangen versehen (zB 2 von 4 oder 3 von 5).



2.2.2.56. Prüfbericht Nr. Pr-16-2.062

Geprüft in: Prüfdatum: 22.02.2016	Wandkonstruktion, leichte Trennwand, Stärke 100 mm, doppelt beplankt mit 12,5 mm Gipskartonplatten nach EN 520, Hinterfüllung aus Mineralwolle (Euroklasse A1, Dichte 50 kg/m ³ , 40 mm)
Nr. 16 EI120 RS10/30 u/u aufg.	Kunststoffrohrabschottung: Öffnung in Weichschott (Promat PROMASTOP I, 2 x 50 mm) Ø 125 mm mit Poloplast Polokal NG Rohr Ø 125 mm / s 3,9 mm u/u. Promat PROMASTOP FC3/125 beidseitig auf dem Weichschott lt. VARL aufgesetzt. Eine Lasche kann unbefestigt bleiben.
Nr. 17 EI120 RS10/30 u/u aufg.	Kunststoffrohrabschottung: Öffnung in Weichschott (Promat PROMASTOP I, 2 x 50 mm) Ø 160 mm mit Poloplast Polokal NG Rohr Ø 160 mm / s 4,9 mm u/u. Promat PROMASTOP FC3/160 beidseitig auf dem Weichschott lt. VARL aufgesetzt. Eine Lasche kann unbefestigt bleiben.
Nr. 18 EI120 RS10/30 u/u aufg.	Kunststoffrohrabschottung: Öffnung in Weichschott (Promat PROMASTOP I, 2 x 50 mm) Ø 160 mm mit PP-H Rohr Ø 160 mm / s 4.0 mm u/u. Promat PROMASTOP FC3/160 beidseitig auf dem Weichschott lt. VARL aufgesetzt. Eine Lasche kann unbefestigt bleiben.
Nr. 40 EI120 RS10/30 u/u aufg.	Kunststoffrohrabschottung: Öffnung in Weichschott (Promat PROMASTOP I, 2 x 50 mm) Ø 125 mm mit Poloplast Polokal NG Rohr Ø 125 mm / s 3,9 mm u/u. Promat PROMASTOP FC3/125 beidseitig lt. VARL auf dem Weichschott aufgesetzt. Mindestens 50% der Laschen mit Gewindestangen versehen (zB 2 von 4 oder 3 von 5).
Nr. 41 EI120 RS10/30 u/u aufg.	Kunststoffrohrabschottung: Öffnung in Weichschott (Promat PROMASTOP I, 2 x 50 mm) Ø 160 mm mit Poloplast Polokal NG Rohr Ø 160 mm / s 4,9 mm u/u. Promat PROMASTOP FC3/160 beidseitig lt. VARL auf dem Weichschott aufgesetzt. Mindestens 50% der Laschen mit Gewindestangen versehen (zB 2 von 4 oder 3 von 5).
Nr. 42 EI120 RS10/30 u/u aufg.	Kunststoffrohrabschottung: Öffnung in Weichschott (Promat PROMASTOP I, 2 x 50 mm) Ø 160 mm mit PP-H Rohr Ø 160 mm / s 4.0 mm u/u. Promat PROMASTOP FC3/160 beidseitig lt. VARL auf dem Weichschott aufgesetzt. Mindestens 50% der Laschen mit Gewindestangen versehen (zB 2 von 4 oder 3 von 5).
Nr. 10 EI90 RS10/30 u/u eingehängt	Kunststoffrohrabschottung: Öffnung in Weichschott (Promat PROMASTOP I, 2 x 50 mm) Ø 125 mm mit Poloplast Polokal NG Rohr Ø 125 mm / s 3,9 mm u/u. Promat PROMASTOP FC3/125 beidseitig im Weichschott lt. VARL eingehängt.
Nr. 11 E120 EI90 RS10/30 u/u eingehängt	Kunststoffrohrabschottung: Öffnung in Weichschott (Promat PROMASTOP I, 2 x 50 mm) Ø 160 mm mit Poloplast Polokal NG Rohr Ø 160 mm / s 4,9 mm u/u. Promat PROMASTOP FC3/160 beidseitig im Weichschott lt. VARL eingehängt.



Nr. 12 EI120 RS10/30 u/u eingehängt	Kunststoffrohrabschottung: Öffnung in Weichschott (Promat PROMASTOP I, 2 x 50 mm) Ø 160 mm mit PP-H Rohr Ø 160 mm / s 4.0 mm u/u. Promat PROMASTOP FC3/160 beidseitig im Weichschott lt. VARL eingehängt.
Nr. 5 E120 EI90 RS10/30 u/u aufg.	Kunststoffrohrabschottung: Öffnung in Weichschott (Promat PROMASTOP I, 2 x 50 mm) Ø 160 mm mit Poloplast Polokal NG Rohr Ø 160 mm / s 4,9 mm u/u. Promat PROMASTOP FC3/160 beidseitig auf dem Weichschott mit Spiralschrauben lt. VARL aufgesetzt.
Nr. 6 EI90 RS10/30 u/u aufg.	Kunststoffrohrabschottung: Öffnung in Weichschott (Promat PROMASTOP I, 2 x 50 mm) Ø 160 mm mit PP-H Rohr Ø 160 mm / s 4.0 mm u/u. Promat PROMASTOP FC3/160 beidseitig auf dem Weichschott mit Spiralschrauben lt. VARL aufgesetzt.
Nr. 34 E120 EI90 RS10/30 u/u aufg.	Kunststoffrohrabschottung: Öffnung in Weichschott (Promat PROMASTOP-CC, 2 x 50 mm) Ø 125 mm mit Poloplast Polokal NG Rohr Ø 125 mm / s 3,9 mm u/u. Promat PROMASTOP FC3/125 beidseitig auf dem Weichschott lt. VARL aufgesetzt. Eine Lasche kann unbefestigt bleiben.
Nr. 35 E120 EI90 RS10/30 u/u aufg.	Kunststoffrohrabschottung: Öffnung in Weichschott (Promat PROMASTOP-CC, 2 x 50 mm) Ø 160 mm mit Poloplast Polokal NG Rohr Ø 160 mm / s 4,9 mm u/u. Promat PROMASTOP FC3/160 beidseitig auf dem Weichschott lt. VARL aufgesetzt. Eine Lasche kann unbefestigt bleiben.
Nr. 36 E120 EI90 RS10/30 u/u aufg.	Kunststoffrohrabschottung: Öffnung in Weichschott (Promat PROMASTOP-CC, 2 x 50 mm) Ø 160 mm mit PP-H Rohr Ø 160 mm / s 4.0 mm u/u. Promat PROMASTOP FC3/160 beidseitig auf dem Weichschott lt. VARL aufgesetzt. Eine Lasche kann unbefestigt bleiben.
Nr. 43 EI90 RS10/30 u/u aufg.	Kunststoffrohrabschottung: Öffnung in Weichschott (Promat PROMASTOP-CC, 2 x 50 mm) Ø 125 mm mit Poloplast Polokal NG Rohr Ø 125 mm / s 3,9 mm u/u. Promat PROMASTOP FC3/125 beidseitig lt. VARL auf dem Weichschott aufgesetzt. Mindestens 50% der Laschen mit Gewindestangen versehen (zB 2 von 4 oder 3 von 5).
Nr. 44 EI90 RS10/30 u/u aufg.	Kunststoffrohrabschottung: Öffnung in Weichschott (Promat PROMASTOP-CC, 2 x 50 mm) Ø 160 mm mit Poloplast Polokal NG Rohr Ø 160 mm / s 4,9 mm u/u. Promat PROMASTOP FC3/160 beidseitig lt. VARL auf dem Weichschott aufgesetzt. Mindestens 50% der Laschen mit Gewindestangen versehen (zB 2 von 4 oder 3 von 5).
Nr. 45 EI90 RS10/30 u/u aufg.	Kunststoffrohrabschottung: Öffnung in Weichschott (Promat PROMASTOP-CC, 2 x 50 mm) Ø 160 mm mit PP-H Rohr Ø 160 mm / s 4.0 mm u/u. Promat PROMASTOP FC3/160 beidseitig lt. VARL auf dem Weichschott aufgesetzt. Mindestens 50% der Laschen mit Gewindestangen versehen (zB 2 von 4 oder 3 von 5).



Nr. 28 EI90 RS10/30 u/u eingehängt	Kunststoffrohrabschottung: Öffnung in Weichschott (Promat PROMASTOP-CC, 2 x 50 mm) Ø 125 mm mit Poloplast Polokal NG Rohr Ø 125 mm / s 3,9 mm u/u. Promat PROMASTOP FC3/125 beidseitig im Weichschott lt. VARL eingehängt.
Nr. 29 E90 EI60 RS10/30 u/u eingehängt	Kunststoffrohrabschottung: Öffnung in Weichschott (Promat PROMASTOP-CC, 2 x 50 mm) Ø 160 mm mit Poloplast Polokal NG Rohr Ø 160 mm / s 4,9 mm u/u. Promat PROMASTOP FC3/160 beidseitig im Weichschott lt. VARL eingehängt.
Nr. 30 EI120 RS10/30 u/u eingehängt	Kunststoffrohrabschottung: Öffnung in Weichschott (Promat PROMASTOP-CC, 2 x 50 mm) Ø 160 mm mit PP-H Rohr Ø 160 mm / s 4.0 mm u/u. Promat PROMASTOP FC3/160 beidseitig im Weichschott lt. VARL eingehängt.
Nr. 22 EI60 RS10/30 u/u aufg.	Kunststoffrohrabschottung: Öffnung in Weichschott (Promat PROMASTOP-CC, 2 x 50 mm) Ø 125 mm mit Poloplast Polokal NG Rohr Ø 125 mm / s 3,9 mm u/u. Promat PROMASTOP FC3/125 beidseitig auf dem Weichschott mit Spiralschrauben lt. VARL aufgesetzt.
Nr. 23 EI90 RS10/30 u/u aufg.	Kunststoffrohrabschottung: Öffnung in Weichschott (Promat PROMASTOP-CC, 2 x 50 mm) Ø 160 mm mit Poloplast Polokal NG Rohr Ø 160 mm / s 4,9 mm u/u. Promat PROMASTOP FC3/160 beidseitig auf dem Weichschott mit Spiralschrauben lt. VARL aufgesetzt.
Nr. 24 E90 EI60 RS10/30 u/u aufg.	Kunststoffrohrabschottung: Öffnung in Weichschott (Promat PROMASTOP-CC, 2 x 50 mm) Ø 160 mm mit PP-H Rohr Ø 160 mm / s 4.0 mm u/u. Promat PROMASTOP FC3/160 beidseitig auf dem Weichschott mit Spiralschrauben lt. VARL aufgesetzt.

2.2.2.57. Prüfbericht Nr. Pr-16-2.123

Geprüft in: Prüfdatum: 31.05.2016	Wandkonstruktion aus Gasbeton, Stärke 150 mm, Rohdichte $\geq 500\text{kg/m}^3$
---	---

Nr. 1 EI 120 FC15/400 u/u aufg.	Kunststoffrohrabschottung: Kernbohrung Ø 500 mm mit PVC-U Rohr Ø 400 mm / s 9,8 mm u/u. Promat PROMASTOP FC15/400 beidseitig aufgesetzt lt. VARL. PE - Schallschutzstreifen im Wanddurchbruch (Euroklasse E, 4 mm dick); Ringspaltverschluss durch Mörtel.
Nr. 2 EI90 FC15/315 u/u aufg.	Kunststoffrohrabschottung: Kernbohrung Ø 450 mm mit Polo-ECO plus Rohr Ø 250 mm / s 9,1 mm u/u. Promat PROMASTOP FC15/315 beidseitig lt. VARL aufgesetzt. Mit Dämmung (Euroklasse B-s3,d0; 6mm) in CS Konfiguration; Ringspaltverschluss durch Mörtel.



Nr. 2 EI120 FC15/315 u/c aufg.	Kunststoffrohrabschottung: Kernbohrung Ø 450 mm mit Polo-ECO plus Rohr Ø 250 mm / s 9,1 mm u/c. Promat PROMASTOP FC15/315 beidseitig lt. VARL aufgesetzt. Mit Dämmung (Euroklasse B-s3,d0; 6mm) in CS Konfiguration; Ringspaltverschluss durch Mörtel.
Nr. 3 EI45 FC15/400 u/u aufg.	Kunststoffrohrabschottung: Kernbohrung Ø 500 mm mit Polo-ECO plus Rohr Ø 315 mm / s 11,6 mm u/u. Promat PROMASTOP FC15/400 beidseitig lt. VARL aufgesetzt. Mit Dämmung (Euroklasse B-s3,d0; 32mm) in CS Konfiguration; Ringspaltverschluss durch Mörtel.
Nr. 4 EI90 FC15/315 u/u aufg.	Kunststoffrohrabschottung: Kernbohrung Ø 450 mm mit Poloplast Polo-KAL NG Rohr Ø 250 mm / s 8,6 mm u/u. Promat PROMASTOP FC15/315 beidseitig lt. VARL aufgesetzt. Mit Dämmung (Euroklasse B-s3,d0; 6mm) in CS Konfiguration; Ringspaltverschluss durch Mörtel.
Nr. 5 EI 120 FC15/450 u/c aufg.	Kunststoffrohrabschottung: Kernbohrung Ø 450 mm mit PVC-U Rohr Ø 315 mm / s 15 mm u/c. Promat PROMASTOP FC15/315 beidseitig aufgesetzt lt. VARL. PE - Schallschutzstreifen im Wanddurchbruch (Euroklasse E, 4 mm dick) ; Ringspaltverschluss durch Mörtel.
Nr. 6 EI 90 FC15/400 u/c aufg.	Kunststoffrohrabschottung: Kernbohrung Ø 500 mm mit PP-H Rohr Ø 400 mm / s 36,3 mm u/c. Promat PROMASTOP FC15/400 beidseitig aufgesetzt lt. VARL. PE - Schallschutzstreifen im Wanddurchbruch (Euroklasse E, 4 mm dick) ; Ringspaltverschluss durch Mörtel.

3. Prüfberichte und Versuchsergebnisse

3.1 Prüfberichte

Name des Prüflabors	Antragsteller	Nummer des Prüfberichtes	Prüfverfahren
Pavus a.s. J. Hybese 879, 39181 Veseli	INTUMEX GmbH, Buchnerplatz 1, 4021 Linz	Pr-03-02.056 vom 30.05.2003	EN 1363-1: 2000-01 prEN 1366-3: 2002
Pavus a.s. J. Hybese 879, 39181 Veseli	INTUMEX GmbH, Buchnerplatz 1, 4021 Linz	Pr-05-1.02.067 vom 29.03.2005	EN 1363-1: 2000-01 EN 1366-3: 2004
Pavus a.s. J. Hybese 879, 39181 Veseli	INTUMEX GmbH, Buchnerplatz 1, 4021 Linz	Pr-06-2.121 vom 28.11.2006	EN 1363-1: 2000-01 prEN 1366-3: 2006
Pavus a.s. J. Hybese 879, 39181 Veseli	INTUMEX GmbH, Buchnerplatz 1, 4021 Linz	Pr-06-2.122 vom 29.11.2006	EN 1363-1: 2000-01 prEN 1366-3: 2006



Pavus a.s. J. Hybese 879, 39181 Veseli	INTUMEX GmbH, Buchnerplatz 1, 4021 Linz	Pr-06-2.123 vom 30.11.2006	EN 1363-1: 2000- 01 prEN 1366-3: 2006
Pavus a.s. J. Hybese 879, 39181 Veseli	INTUMEX GmbH, Buchnerplatz 1, 4021 Linz	Pr-07-2.065 vom 14.05.2007	EN 1363-1: 2000- 01 prEN 1366-3: 2006
Pavus a.s. J. Hybese 879, 39181 Veseli	INTUMEX GmbH, Buchnerplatz 1, 4021 Linz	Pr-07-2.083 vom 26.07.2007	EN 1363-1: 2000- 01 EN 1366-3: 2004
Pavus a.s. J. Hybese 879, 39181 Veseli	INTUMEX GmbH, Buchnerplatz 1, 4021 Linz	Pr-08-2.094 vom 31.07.2008	EN 1363-1: 2000- 01 EN 1366-3 : 2004
Pavus a.s. J. Hybese 879, 39181 Veseli	bip GmbH, St.-Peter-Str. 25, 4021 Linz	Pr-10-2.121 vom 17.02.2012	EN 1363-1: 2000- 01 EN 1366-3 : 2009
Efectis France Voie Romaine, 57280 Metz	bip GmbH, St.-Peter-Str. 25, 4021 Linz	09-H-410 vom 23.09.2009	EN 1363-1: 2000- 01 EN 1366-3: 2009
Efectis France Voie Romaine, 57280 Metz	bip GmbH, St.-Peter-Str. 25, 4021 Linz	09-E-412 vom 24.09.2009	EN 1363-1: 2000- 01 EN 1366-3: 2009
Pavus a.s. J. Hybese 879, 39181 Veseli	bip GmbH, St.-Peter-Str. 25, 4021 Linz	Pr-12-2.059 vom 02.07.2012	EN 1363-1: 2000- 01 EN 1366-3: 2009
Pavus a.s. J. Hybese 879, 39181 Veseli	Promat GmbH, St.-Peter-Str. 25, 4021 Linz	Pr-12-2.118 vom 08.11.2012	EN 1363-1: 2000- 01 EN 1366-3: 2009
MPA Braunschweig, Beethovenstr. 52, 38106 Braunschweig	Promat GmbH, St.-Peter-Str. 25, 4021 Linz	MPA-BS 3031/090/10 vom 07.01.2013	EN 1363-1: 2000- 01 EN 1366-3: 2009
MPA Braunschweig, Beethovenstr. 52, 38106 Braunschweig	Promat GmbH, St.-Peter-Str. 25, 4021 Linz	MPA-BS 3047/303/11 vom 27.05.2013	EN 1363-1: 2000- 01 EN 1366-3: 2009
MPA Braunschweig, Beethovenstr. 52, 38106 Braunschweig	Promat GmbH, St.- Peter-Str. 25, 4021 Linz	MPA-BS 3048/304/11 vom 14.01.2013	EN 1363-1: 2000- 01 EN 1366-3: 2009



IBS Petzoldstr. 45 4020 Linz	Promat GmbH, St.- Peter-Str. 25, 4021 Linz	BV 13082005 Vom 6.3.2014	EN 1363-1: 2012 EN 1366-3: 2009
IBS Petzoldstr. 45 4020 Linz	Promat GmbH, St.- Peter-Str. 25, 4021 Linz	BV 13082004 Vom 27.3.2014	EN 1363-1: 2012 EN 1366-3: 2009
Pavus a.s. J. Hybese 879, 39181 Veseli	Promat GmbH, St.- Peter-Str. 25, 4021 Linz	Pr-12-2.114 Vom 14.10.2014	EN 1363-1: 2012 EN 1366-3: 2009
Pavus a.s. J. Hybese 879, 39181 Veseli	Promat GmbH, St.- Peter-Str. 25, 4021 Linz	Pr-12-2.118 Vom 08.11.2012	EN 1363-1: 2012 EN 1366-3: 2009
Pavus a.s. J. Hybese 879, 39181 Veseli	Promat GmbH, St.- Peter-Str. 25, 4021 Linz	Pr-12-2.123 Vom 14.10.2014	EN 1363-1: 2012 EN 1366-3: 2009
Pavus a.s. J. Hybese 879, 39181 Veseli	Promat GmbH, St.- Peter-Str. 25, 4021 Linz	Pr-13-2.046 Vom 05.09.2014	EN 1363-1: 2012 EN 1366-3: 2009
Pavus a.s. J. Hybese 879, 39181 Veseli	Promat GmbH, St.- Peter-Str. 25, 4021 Linz	Pr-13-2.092 Vom 04.09.2014	EN 1363-1: 2012 EN 1366-3: 2009
Pavus a.s. J. Hybese 879, 39181 Veseli	Promat GmbH, St.- Peter-Str. 25, 4021 Linz	Pr-13-2.127 Vom 24.09.2014	EN 1363-1: 2012 EN 1366-3: 2009
Pavus a.s. J. Hybese 879, 39181 Veseli	Promat GmbH, St.- Peter-Str. 25, 4021 Linz	Pr-14-2.013 Vom 22.08.2014	EN 1363-1: 2012 EN 1366-3: 2009
Pavus a.s. J. Hybese 879, 39181 Veseli	Promat GmbH, St.- Peter-Str. 25, 4021 Linz	Pr-14-2.014 Vom 22.08.2014	EN 1363-1: 2012 EN 1366-3: 2009
Pavus a.s. J. Hybese 879, 39181 Veseli	Promat GmbH, St.- Peter-Str. 25, 4021 Linz	Pr-14-2.017 Vom 24.09.2014	EN 1363-1: 2012 EN 1366-3: 2009
Pavus a.s. J. Hybese 879, 39181 Veseli	Promat GmbH, St.-Peter-Str. 25, 4021 Linz	Pr-14-2.069 Vom 22.08.2014	EN 1363-1: 2012 EN 1366-3: 2009
Pavus a.s. J. Hybese 879, 39181 Veseli	Promat GmbH, St.-Peter-Str. 25, 4021 Linz	Pr-14-2.077 Vom 30.09.2014	EN 1363-1: 2012 EN 1366-3: 2009
Pavus a.s. J. Hybese 879, 39181 Veseli	Promat GmbH, St.- Peter-Str. 25, 4021 Linz	Pr-14-2.099 Vom 04.09.2014	EN 1363-1: 2012 EN 1366-3: 2009



Pavus a.s. J. Hybese 879, 39181 Veseli	Promat GmbH, St.- Peter-Str. 25, 4021 Linz	Pr-14-2.139 Vom 13.07.2016	EN 1363-1: 2012 EN 1366-3: 2009
Pavus a.s. J. Hybese 879, 39181 Veseli	Promat GmbH, St.- Peter-Str. 25, 4021 Linz	Pr-14-2.140 Vom 04.09.2014	EN 1363-1: 2012 EN 1366-3: 2009
Pavus a.s. J. Hybese 879, 39181 Veseli	Promat GmbH, St.- Peter-Str. 25, 4021 Linz	Pr-14-2.150 Vom 29.06.2015	EN 1363-1: 2012 EN 1366-3: 2009
Pavus a.s. J. Hybese 879, 39181 Veseli	Promat GmbH, St.- Peter-Str. 25, 4021 Linz	Pr-14-2.151 Vom 29.06.2015	EN 1363-1: 2012 EN 1366-3: 2009
Pavus a.s. J. Hybese 879, 39181 Veseli	Promat GmbH, St.- Peter-Str. 25, 4021 Linz	Pr-14-2.152 Vom 29.06.2015	EN 1363-1: 2012 EN 1366-3: 2009
Pavus a.s. J. Hybese 879, 39181 Veseli	Promat GmbH, St.- Peter-Str. 25, 4021 Linz	Pr-15-2.034 Vom 31.07.2015	EN 1363-1: 2012 EN 1366-3: 2009
Pavus a.s. J. Hybese 879, 39181 Veseli	Promat GmbH, St.- Peter-Str. 25, 4021 Linz	Pr-15-2.035 Vom 31.07.2015	EN 1363-1: 2012 EN 1366-3: 2009
Pavus a.s. J. Hybese 879, 39181 Veseli	Promat GmbH, St.- Peter-Str. 25, 4021 Linz	Pr-15-2.056 Vom 31.07.2015	EN 1363-1: 2012 EN 1366-3: 2009
Pavus a.s. J. Hybese 879, 39181 Veseli	Promat GmbH, St.- Peter-Str. 25, 4021 Linz	Pr-15-2.057 Vom 31.07.2015	EN 1363-1: 2012 EN 1366-3: 2009
Pavus a.s. J. Hybese 879, 39181 Veseli	Promat GmbH, St.- Peter-Str. 25, 4021 Linz	Pr-15-2.058 Vom 31.07.2015	EN 1363-1: 2012 EN 1366-3: 2009
Pavus a.s. J. Hybese 879, 39181 Veseli	Promat GmbH, St.- Peter-Str. 25, 4021 Linz	Pr-15-2.068 Vom 31.07.2015	EN 1363-1: 2012 EN 1366-3: 2009
Pavus a.s. J. Hybese 879, 39181 Veseli	Promat GmbH, St.- Peter-Str. 25, 4021 Linz	Pr-15-2.076 Vom 31.07.2015	EN 1363-1: 2012 EN 1366-3: 2009
Pavus a.s. J. Hybese 879, 39181 Veseli	Promat GmbH, St.- Peter-Str. 25, 4021 Linz	Pr-15-2.011 Vom 03.11.2015	EN 1363-1: 2012 EN 1366-3: 2009
Pavus a.s. J. Hybese 879, 39181 Veseli	Promat GmbH, St.- Peter-Str. 25, 4021 Linz	Pr-14-2.075 Vom 03.11.2015	EN 1363-1: 2012 EN 1366-3: 2009
IBS Petzoldstr. 45	Promat GmbH, St.- Peter-Str. 25,	BV 14062508-1 vom 07.11.2016	EN 1363-1: 2012 EN 1366-3: 2009



4020 Linz	4021 Linz		
-----------	-----------	--	--

IBS Petzoldstr. 45 4020 Linz	Promat GmbH, St.- Peter-Str. 25, 4021 Linz	BV 14062508-2 vom 07.11.2016	EN 1363-1: 2012 EN 1366-3: 2009
Pavus a.s. J. Hybese 879, 39181 Veseli	Promat Research and Technology Centre NV, Bormstraat 24, B-2830 Tisselt	Pr-15-2.077 Vom 11.12.2015	EN 1363-1: 2012 EN 1366-3: 2009
Pavus a.s. J. Hybese 879, 39181 Veseli	Promat GmbH, St.- Peter-Str. 25, 4021 Linz	Pr-15-2.139 Vom 11.12.2015	EN 1363-1: 2012 EN 1366-3: 2009
Pavus a.s. J. Hybese 879, 39181 Veseli	Promat Research and Technology Centre NV, Bormstraat 24, B-2830 Tisselt	Pr-16-2.063 Vom 18.03.2016	EN 1363-1: 2012 EN 1366-3: 2009
Pavus a.s. J. Hybese 879, 39181 Veseli	Promat Research and Technology Centre NV, Bormstraat 24, B-2830 Tisselt	Pr-15-2.140 Vom 24.03.2016	EN 1363-1: 2012 EN 1366-3: 2009
Pavus a.s. J. Hybese 879, 39181 Veseli	Promat Research and Technology Centre NV, Bormstraat 24, B-2830 Tisselt	Pr-15-2.141 Vom 24.03.2016	EN 1363-1: 2012 EN 1366-3: 2009
Pavus a.s. J. Hybese 879, 39181 Veseli	Promat Research and Technology Centre NV, Bormstraat 24, B-2830 Tisselt	Pr-15-2.142 Vom 24.03.2016	EN 1363-1: 2012 EN 1366-3: 2009
Pavus a.s. J. Hybese 879, 39181 Veseli	Promat Research and Technology Centre NV, Bormstraat 24, B-2830 Tisselt	Pr-16-2.103 Vom 28.04.2016	EN 1363-1: 2012 EN 1366-3: 2009
Pavus a.s. J. Hybese 879, 39181 Veseli	Promat Research and Technology Centre NV, Bormstraat 24, B-2830 Tisselt	Pr-16-2.102 Vom 24.05.2016	EN 1363-1: 2012 EN 1366-3: 2009



Institut für Brandschutztechnik
und Sicherheitsforschung



Pavus a.s. J. Hybese 879, 39181 Veseli	Promat Research and Technology Centre NV, Bormstraat 24, B-2830 Tisselt	Pr-16-2.061 Vom 10.06.2016	EN 1363-1: 2012 EN 1366-3: 2009
Pavus a.s. J. Hybese 879, 39181 Veseli	Promat Research and Technology Centre NV, Bormstraat 24, B-2830 Tisselt	Pr-16-2.062 Vom 01.04.2016	EN 1363-1: 2012 EN 1366-3: 2009
Pavus a.s. J. Hybese 879, 39181 Veseli	Promat Research and Technology Centre NV, Bormstraat 24, B-2830 Tisselt	Pr-16-2.123 Vom 08.06.2016	EN 1363-1: 2012 EN 1366-3: 2009

3.2 Fähigkeit des Feuerwiderstandes

Tabelle 1: Beanspruchungsbedingungen

Temperaturzeitkurve:	Einheits-Temperaturzeitkurve (ETK), nach EN 1363-1 : 2000, Abschnitt 5.1.1
Richtung der Brandbeanspruchung:	Horizontale Abschottung (Decke) Vertikale Abschottung (Wand)

Tabelle 2: Prüfergebnisse

Prüfverfahren, Prüfberichtsnummer, Datum	Parameter	Ergebnis
prEN 1366-3 : 2002 in Verbindung mit EN 1363-1 : 2000 Pr-03-02.056 vom 30.05.2003	Probekörper 7b – RS10/60 W1P3 u/u aufg.	
	Ausführung Rohrende	u/u
	Raumabschluss (E)	
	Zeit bis zur Entzündung des Wattebausches [min]	≥ 120
	Zeit bis zum Versagen infolge Spaltprüfkriteriums [min]	≥ 120
	Zeit bis zum Auftreten andauernder Flammenbildung [min]	≥ 120
	Wärmedämmung (I)	
	Zeit, nachdem die maximale Temperaturerhöhung an der nichtbeflammten Seite 180 K überschreitet [min]	≥ 120
EN 1366-3 : 2004 in Verbindung mit EN 1363-1 : 2000 Pr-05-1.02.067 vom 29.03.2005	Probekörper A13 – RS10/60 – W3P3 u/u aufg.	
	Ausführung Rohrende	u/u
	Raumabschluss (E)	
	Zeit bis zur Entzündung des Wattebausches [min]	≥ 180
	Zeit bis zum Versagen infolge Spaltprüfkriteriums [min]	≥ 180
	Zeit bis zum Auftreten andauernder Flammenbildung [min]	≥ 180
	Wärmedämmung (I)	
	Zeit, nachdem die maximale Temperaturerhöhung an der nichtbeflammten Seite 180 K überschreitet [min]	≥ 180
EN 1366-3 : 2004 in Verbindung mit EN 1363-1 : 2000 Pr-05-1.02.067 vom 29.03.2005	Probekörper A14 – RS10/60 W3P1 u/u aufg.	
	Ausführung Rohrende	u/u
	Raumabschluss (E)	
	Zeit bis zur Entzündung des Wattebausches [min]	≥ 180
	Zeit bis zum Versagen infolge Spaltprüfkriteriums [min]	≥ 180
	Zeit bis zum Auftreten andauernder Flammenbildung [min]	≥ 180
	Wärmedämmung (I)	



	Zeit, nachdem die maximale Temperaturerhöhung an der nichtbeflammten Seite 180 K überschreitet [min]	≥ 180
EN 1366-3 : 2004 in Verbindung mit EN 1363-1 : 2000 Pr-05-1.02.067 vom 29.03.2005	Probekörper A16 – RS10/60 W3P3 u/u aufg.	
	Ausführung Rohrende	u/u
	Raumabschluss (E)	
	Zeit bis zur Entzündung des Wattebausches [min]	≥ 180
	Zeit bis zum Versagen infolge Spaltprüfkriteriums [min]	≥ 180
	Zeit bis zum Auftreten andauernder Flammenbildung [min]	≥ 180
	Wärmedämmung (I)	
	Zeit, nachdem die maximale Temperaturerhöhung an der nichtbeflammten Seite 180 K überschreitet [min]	≥ 180
EN 1366-3 : 2004 in Verbindung mit EN 1363-1 : 2000 Pr-05-1.02.194 vom 20.12.2005	Probekörper S1.1 – RS10/30/AB W6WS3P2 u/u 0A aufg.	
	Ausführung Rohrende	u/u
	Raumabschluss (E)	
	Zeit bis zur Entzündung des Wattebausches [min]	≥ 45
	Zeit bis zum Versagen infolge Spaltprüfkriteriums [min]	≥ 45
	Zeit bis zum Auftreten andauernder Flammenbildung [min]	≥ 45
	Wärmedämmung (I)	
	Zeit, nachdem die maximale Temperaturerhöhung an der nichtbeflammten Seite 180 K überschreitet [min]	≥ 45
EN 1366-3 : 2004 in Verbindung mit EN 1363-1 : 2000 Pr-05-1.02.194 vom 20.12.2005	Probekörper S1.2 – RS10/30/AB W6WS3P2 u/u 0A aufg.	
	Ausführung Rohrende	u/u
	Raumabschluss (E)	
	Zeit bis zur Entzündung des Wattebausches [min]	≥ 45
	Zeit bis zum Versagen infolge Spaltprüfkriteriums [min]	≥ 45
	Zeit bis zum Auftreten andauernder Flammenbildung [min]	≥ 45
	Wärmedämmung (I)	
	Zeit, nachdem die maximale Temperaturerhöhung an der	≥ 45



	nichtbeflammten Seite 180 K überschreitet [min]	
EN 1366-3 : 2004 in Verbindung mit EN 1363-1 : 2000 Pr-05-1.02.194 vom 20.12.2005	Probekörper S1.3 – RS10/60/AB W6WS3P2BCS u/u aufg.	
	Ausführung Rohrende	u/u
	Raumabschluss (E)	
	Zeit bis zur Entzündung des Wattebausches [min]	≥ 45
	Zeit bis zum Versagen infolge Spaltprüfkriteriums [min]	≥ 45
	Zeit bis zum Auftreten andauernder Flammenbildung [min]	≥ 45
	Wärmedämmung (I)	
	Zeit, nachdem die maximale Temperaturerhöhung an der nichtbeflammten Seite 180 K überschreitet [min]	≥ 45
EN 1366-3 : 2004 in Verbindung mit EN 1363-1 : 2000 Pr-05-1.02.194 vom 20.12.2005	Probekörper S4.1 – RS10/30/AS W6WS3P2 u/u 0A aufg.	
	Ausführung Rohrende	u/u
	Raumabschluss (E)	
	Zeit bis zur Entzündung des Wattebausches [min]	≥ 45
	Zeit bis zum Versagen infolge Spaltprüfkriteriums [min]	≥ 45
	Zeit bis zum Auftreten andauernder Flammenbildung [min]	≥ 45
	Wärmedämmung (I)	
	Zeit, nachdem die maximale Temperaturerhöhung an der nichtbeflammten Seite 180 K überschreitet [min]	≥ 45
EN 1366-3 : 2004 in Verbindung mit EN 1363-1 : 2000 Pr-05-1.02.194 vom 20.12.2005	Probekörper S4.2 – RS10/30/AS W6WS3P2 u/u 0A aufg.	
	Ausführung Rohrende	u/u
	Raumabschluss (E)	
	Zeit bis zur Entzündung des Wattebausches [min]	≥ 45
	Zeit bis zum Versagen infolge Spaltprüfkriteriums [min]	≥ 45
	Zeit bis zum Auftreten andauernder Flammenbildung [min]	≥ 45
	Wärmedämmung (I)	
	Zeit, nachdem die maximale Temperaturerhöhung an der nichtbeflammten Seite 180 K überschreitet [min]	≥ 45



Institut für Brandschutztechnik
und Sicherheitsforschung



EN 1366-3 : 2004 in Verbindung mit EN 1363-1 : 2000 Pr-05-1.02.194 vom 20.12.2005	Probekörper S4.3 – RS10/60/AS W6WS3P2BCS u/u aufg.	
	Ausführung Rohrende	u/u
	Raumabschluss (E)	
	Zeit bis zur Entzündung des Wattebausches [min]	≥ 45
	Zeit bis zum Versagen infolge Spaltprüfkriteriums [min]	≥ 45
	Zeit bis zum Auftreten andauernder Flammenbildung [min]	≥ 45
	Wärmedämmung (I)	
	Zeit, nachdem die maximale Temperaturerhöhung an der nichtbeflammten Seite 180 K überschreitet [min]	≥ 45
EN 1366-3 : 2004 in Verbindung mit EN 1363-1 : 2000 Pr-05-1.02.195 vom 20.12.2005	Probekörper S1.1 – RS10/30/AB W6WS4P1 u/u 0A aufg.	
	Ausführung Rohrende	u/u
	Raumabschluss (E)	
	Zeit bis zur Entzündung des Wattebausches [min]	≥ 90
	Zeit bis zum Versagen infolge Spaltprüfkriteriums [min]	≥ 90
	Zeit bis zum Auftreten andauernder Flammenbildung [min]	≥ 90
	Wärmedämmung (I)	
	Zeit, nachdem die maximale Temperaturerhöhung an der nichtbeflammten Seite 180 K überschreitet [min]	≥ 60
EN 1366-3 : 2004 in Verbindung mit EN 1363-1 : 2000 Pr-05-1.02.195 vom 20.12.2005	Probekörper S1.2 – RS10/30/AB W6WS4P2 u/u 0A aufg.	
	Ausführung Rohrende	u/u
	Raumabschluss (E)	
	Zeit bis zur Entzündung des Wattebausches [min]	≥ 90
	Zeit bis zum Versagen infolge Spaltprüfkriteriums [min]	≥ 90
	Zeit bis zum Auftreten andauernder Flammenbildung [min]	≥ 90
	Wärmedämmung (I)	
	Zeit, nachdem die maximale Temperaturerhöhung an der nichtbeflammten Seite 180 K überschreitet [min]	≥ 60



EN 1366-3 : 2004 in Verbindung mit EN 1363-1 : 2000 Pr-05-1.02.195 vom 20.12.2005	Probekörper S1.3 – RS10/60/AB W6WS4P2BCS u/u aufg.	
	Ausführung Rohrende	u/u
	Raumabschluss (E)	
	Zeit bis zur Entzündung des Wattebausches [min]	≥ 90
	Zeit bis zum Versagen infolge Spaltprüfkriteriums [min]	≥ 90
	Zeit bis zum Auftreten andauernder Flammenbildung [min]	≥ 90
	Wärmedämmung (I)	
	Zeit, nachdem die maximale Temperaturerhöhung an der nichtbeflammten Seite 180 K überschreitet [min]	≥ 60
EN 1366-3 : 2004 in Verbindung mit EN 1363-1 : 2000 Pr-05-1.02.195 vom 20.12.2005	Probekörper S4.1 – RS10/30/AS W6WS4P2 u/u 0A aufg.	
	Ausführung Rohrende	u/u
	Raumabschluss (E)	
	Zeit bis zur Entzündung des Wattebausches [min]	≥ 90
	Zeit bis zum Versagen infolge Spaltprüfkriteriums [min]	≥ 90
	Zeit bis zum Auftreten andauernder Flammenbildung [min]	≥ 90
	Wärmedämmung (I)	
	Zeit, nachdem die maximale Temperaturerhöhung an der nichtbeflammten Seite 180 K überschreitet [min]	≥ 60
EN 1366-3 : 2004 in Verbindung mit EN 1363-1 : 2000 Pr-05-1.02.195 vom 20.12.2005	Probekörper S4.2 – RS10/30/AS W6WS4P2 u/u 0A aufg.	
	Ausführung Rohrende	u/u
	Raumabschluss (E)	
	Zeit bis zur Entzündung des Wattebausches [min]	≥ 90
	Zeit bis zum Versagen infolge Spaltprüfkriteriums [min]	≥ 90
	Zeit bis zum Auftreten andauernder Flammenbildung [min]	≥ 90
	Wärmedämmung (I)	
	Zeit, nachdem die maximale Temperaturerhöhung an der nichtbeflammten Seite 180 K überschreitet [min]	≥ 60



EN 1366-3 : 2004 in Verbindung mit EN 1363-1 : 2000 Pr-05-1.02.195 vom 20.12.2005	Probekörper S4.3 – RS10/60/AS W6WS4P2BCS u/u aufg.	
	Ausführung Rohrende	u/u
	Raumabschluss (E)	
	Zeit bis zur Entzündung des Wattebausches [min]	≥ 90
	Zeit bis zum Versagen infolge Spaltprüfkriteriums [min]	≥ 90
	Zeit bis zum Auftreten andauernder Flammenbildung [min]	≥ 90
	Wärmedämmung (I)	
	Zeit, nachdem die maximale Temperaturerhöhung an der nichtbeflammten Seite 180 K überschreitet [min]	≥ 60
prEN 1366-3 : 2006 in Verbindung mit EN 1363-1 : 2000 Pr-06-2.121 vom 28.11.2006	Probekörper 4 – RS10/60 W3P1 u/u aufg.	
	Ausführung Rohrende	u/u
	Raumabschluss (E)	
	Zeit bis zur Entzündung des Wattebausches [min]	≥ 180
	Zeit bis zum Versagen infolge Spaltprüfkriteriums [min]	≥ 180
	Zeit bis zum Auftreten andauernder Flammenbildung [min]	≥ 180
	Wärmedämmung (I)	
	Zeit, nachdem die maximale Temperaturerhöhung an der nichtbeflammten Seite 180 K überschreitet [min]	≥ 180
prEN 1366-3 : 2006 in Verbindung mit EN 1363-1 : 2000 Pr-06-2.121 vom 28.11.2006	Probekörper 5 – RS10/60 W3P3 u/u aufg.	
	Ausführung Rohrende	u/u
	Raumabschluss (E)	
	Zeit bis zur Entzündung des Wattebausches [min]	≥ 180
	Zeit bis zum Versagen infolge Spaltprüfkriteriums [min]	≥ 180
	Zeit bis zum Auftreten andauernder Flammenbildung [min]	≥ 180
	Wärmedämmung (I)	
	Zeit, nachdem die maximale Temperaturerhöhung an der nichtbeflammten Seite 180 K überschreitet [min]	≥ 180



prEN 1366-3 : 2006 in Verbindung mit EN 1363-1 : 2000 Pr-06-2.121 vom 28.11.2006	Probekörper 4W – RS10/30/CSP W3WS1P3 u/u eing.	
	Ausführung Rohrende	u/u
	Raumabschluss (E)	
	Zeit bis zur Entzündung des Wattebausches [min]	≥ 120
	Zeit bis zum Versagen infolge Spaltprüfkriteriums [min]	≥ 120
	Zeit bis zum Auftreten andauernder Flammenbildung [min]	≥ 120
	Wärmedämmung (I)	
	Zeit, nachdem die maximale Temperaturerhöhung an der nichtbeflammten Seite 180 K überschreitet [min]	≥ 120
prEN 1366-3 : 2006 in Verbindung mit EN 1363-1 : 2000 Pr-06-2.121 vom 28.11.2006	Probekörper 5W – RS10/30/CSP W3WS1P1 u/u eing.	
	Ausführung Rohrende	u/u
	Raumabschluss (E)	
	Zeit bis zur Entzündung des Wattebausches [min]	≥ 120
	Zeit bis zum Versagen infolge Spaltprüfkriteriums [min]	≥ 120
	Zeit bis zum Auftreten andauernder Flammenbildung [min]	≥ 120
	Wärmedämmung (I)	
	Zeit, nachdem die maximale Temperaturerhöhung an der nichtbeflammten Seite 180 K überschreitet [min]	≥ 120
prEN 1366-3 : 2006 in Verbindung mit EN 1363-1 : 2000 Pr-06-2.121 vom 28.11.2006	Probekörper 6W – RS10/30/CSP W3WS1P3 u/u eing.	
	Ausführung Rohrende	u/u
	Raumabschluss (E)	
	Zeit bis zur Entzündung des Wattebausches [min]	≥ 120
	Zeit bis zum Versagen infolge Spaltprüfkriteriums [min]	≥ 120
	Zeit bis zum Auftreten andauernder Flammenbildung [min]	≥ 120
	Wärmedämmung (I)	
	Zeit, nachdem die maximale Temperaturerhöhung an der nichtbeflammten Seite 180 K überschreitet [min]	≥ 120



prEN 1366-3 : 2006 in Verbindung mit EN 1363-1 : 2000 Pr-06-2.121 vom 28.11.2006	Probekörper 7W – RS10/30/CSP W3WS1P1 u/u eing.	
	Ausführung Rohrende	u/u
	Raumabschluss (E)	
	Zeit bis zur Entzündung des Wattebausches [min]	≥ 120
	Zeit bis zum Versagen infolge Spaltprüfkriteriums [min]	≥ 120
	Zeit bis zum Auftreten andauernder Flammenbildung [min]	≥ 120
	Wärmedämmung (I)	
	Zeit, nachdem die maximale Temperaturerhöhung an der nichtbeflammten Seite 180 K überschreitet [min]	≥ 120
prEN 1366-3 : 2006 in Verbindung mit EN 1363-1 : 2000 Pr-06-2.122 vom 29.11.2006	Probekörper 4D – RS10/30/CSP D1WS1P3 u/u eing.	
	Ausführung Rohrende	u/u
	Raumabschluss (E)	
	Zeit bis zur Entzündung des Wattebausches [min]	≥ 120
	Zeit bis zum Versagen infolge Spaltprüfkriteriums [min]	≥ 120
	Zeit bis zum Auftreten andauernder Flammenbildung [min]	≥ 120
	Wärmedämmung (I)	
	Zeit, nachdem die maximale Temperaturerhöhung an der nichtbeflammten Seite 180 K überschreitet [min]	≥ 120
prEN 1366-3 : 2006 in Verbindung mit EN 1363-1 : 2000 Pr-06-2.122 vom 29.11.2006	Probekörper 7D – RS10/30/CSP D1WS1P1 u/u eing.	
	Ausführung Rohrende	u/u
	Raumabschluss (E)	
	Zeit bis zur Entzündung des Wattebausches [min]	≥ 120
	Zeit bis zum Versagen infolge Spaltprüfkriteriums [min]	≥ 120
	Zeit bis zum Auftreten andauernder Flammenbildung [min]	≥ 120
	Wärmedämmung (I)	
	Zeit, nachdem die maximale Temperaturerhöhung an der nichtbeflammten Seite 180 K überschreitet [min]	≥ 120



prEN 1366-3 : 2006 in Verbindung mit EN 1363-1 : 2000 Pr-06-2.122 vom 29.11.2006	Probekörper 5D – RS10/30/CSP D1WS1P3 u/u eing.	
	Ausführung Rohrende	u/u
	Raumabschluss (E)	
	Zeit bis zur Entzündung des Wattebausches [min]	≥ 120
	Zeit bis zum Versagen infolge Spaltprüfkriteriums [min]	≥ 120
	Zeit bis zum Auftreten andauernder Flammenbildung [min]	≥ 120
	Wärmedämmung (I)	
	Zeit, nachdem die maximale Temperaturerhöhung an der nichtbeflammten Seite 180 K überschreitet [min]	≥ 120
prEN 1366-3 : 2006 in Verbindung mit EN 1363-1 : 2000 Pr-06-2.122 vom 29.11.2006	Probekörper 6D – RS10/30/CSP D1WS1P1 u/u eing.	
	Ausführung Rohrende	u/u
	Raumabschluss (E)	
	Zeit bis zur Entzündung des Wattebausches [min]	≥ 120
	Zeit bis zum Versagen infolge Spaltprüfkriteriums [min]	≥ 120
	Zeit bis zum Auftreten andauernder Flammenbildung [min]	≥ 120
	Wärmedämmung (I)	
	Zeit, nachdem die maximale Temperaturerhöhung an der nichtbeflammten Seite 180 K überschreitet [min]	≥ 120
prEN 1366-3 : 2006 in Verbindung mit EN 1363-1 : 2000 Pr-06-2.122 vom 29.11.2006	Probekörper 14D – RS10/60 D1P1 u/u aufg.	
	Ausführung Rohrende	u/u
	Raumabschluss (E)	
	Zeit bis zur Entzündung des Wattebausches [min]	≥ 120
	Zeit bis zum Versagen infolge Spaltprüfkriteriums [min]	≥ 120
	Zeit bis zum Auftreten andauernder Flammenbildung [min]	≥ 120
	Wärmedämmung (I)	
	Zeit, nachdem die maximale Temperaturerhöhung an der nichtbeflammten Seite 180 K überschreitet [min]	≥ 120



prEN 1366-3 : 2006 in Verbindung mit EN 1363-1 : 2000 Pr-06-2.122 vom 29.11.2006	Probekörper 15D – RS10/60 D1P3 u/u aufg.	
	Ausführung Rohrende	u/u
	Raumabschluss (E)	
	Zeit bis zur Entzündung des Wattebausches [min]	≥ 90
	Zeit bis zum Versagen infolge Spaltprüfkriteriums [min]	≥ 90
	Zeit bis zum Auftreten andauernder Flammenbildung [min]	≥ 90
	Wärmedämmung (I)	
	Zeit, nachdem die maximale Temperaturerhöhung an der nichtbeflammten Seite 180 K überschreitet [min]	≥ 90
prEN 1366-3 : 2006 in Verbindung mit EN 1363-1 : 2000 Pr-06-2.123 vom 30.11.2006	Probekörper 3D4 – RS10/60/AB D1WS1P3 u/u aufg.	
	Ausführung Rohrende	u/u
	Raumabschluss (E)	
	Zeit bis zur Entzündung des Wattebausches [min]	≥ 120
	Zeit bis zum Versagen infolge Spaltprüfkriteriums [min]	≥ 120
	Zeit bis zum Auftreten andauernder Flammenbildung [min]	≥ 120
	Wärmedämmung (I)	
	Zeit, nachdem die maximale Temperaturerhöhung an der nichtbeflammten Seite 180 K überschreitet [min]	≥ 120
prEN 1366-3 : 2006 in Verbindung mit EN 1363-1 : 2000 Pr-06-2.123 vom 30.11.2006	Probekörper 4D4 – RS10/60/CSP D1WS1P3 u/u aufg.	
	Ausführung Rohrende	u/u
	Raumabschluss (E)	
	Zeit bis zur Entzündung des Wattebausches [min]	≥ 120
	Zeit bis zum Versagen infolge Spaltprüfkriteriums [min]	≥ 120
	Zeit bis zum Auftreten andauernder Flammenbildung [min]	≥ 120
	Wärmedämmung (I)	
	Zeit, nachdem die maximale Temperaturerhöhung an der nichtbeflammten Seite 180 K überschreitet [min]	≥ 120



prEN 1366-3 : 2006 in Verbindung mit EN 1363-1 : 2000 Pr-07-2.065 vom 14.05.2007	Probekörper 1P3 – RS10/30/CSP W1WS1P3 u/u aufg.	
	Ausführung Rohrende	u/u
	Raumabschluss (E)	
	Zeit bis zur Entzündung des Wattebausches [min]	≥ 120
	Zeit bis zum Versagen infolge Spaltprüfkriteriums [min]	≥ 120
	Zeit bis zum Auftreten andauernder Flammenbildung [min]	≥ 120
	Wärmedämmung (I)	
	Zeit, nachdem die maximale Temperaturerhöhung an der nichtbeflammten Seite 180 K überschreitet [min]	≥ 120
prEN 1366-3 : 2006 in Verbindung mit EN 1363-1 : 2000 Pr-07-2.065 vom 14.05.2007	Probekörper 1P4 – RS10/30/CSP W1WS1P1 u/u aufg.	
	Ausführung Rohrende	u/u
	Raumabschluss (E)	
	Zeit bis zur Entzündung des Wattebausches [min]	≥ 120
	Zeit bis zum Versagen infolge Spaltprüfkriteriums [min]	≥ 120
	Zeit bis zum Auftreten andauernder Flammenbildung [min]	≥ 120
	Wärmedämmung (I)	
	Zeit, nachdem die maximale Temperaturerhöhung an der nichtbeflammten Seite 180 K überschreitet [min]	≥ 120
prEN 1366-3 : 2006 in Verbindung mit EN 1363-1 : 2000 Pr-07-2.065 vom 14.05.2007	Probekörper 2P3 – RS10/30/AB W1WS1P3 u/u aufg.	
	Ausführung Rohrende	u/u
	Raumabschluss (E)	
	Zeit bis zur Entzündung des Wattebausches [min]	≥ 120
	Zeit bis zum Versagen infolge Spaltprüfkriteriums [min]	≥ 120
	Zeit bis zum Auftreten andauernder Flammenbildung [min]	≥ 120
	Wärmedämmung (I)	
	Zeit, nachdem die maximale Temperaturerhöhung an der nichtbeflammten Seite 180 K überschreitet [min]	≥ 120



prEN 1366-3 : 2006 in Verbindung mit EN 1363-1 : 2000 Pr-07-2.065 vom 14.05.2007	Probekörper 2P4 – RS10/30/AB W1WS1P1 u/u aufg.	
	Ausführung Rohrende	u/u
	Raumabschluss (E)	
	Zeit bis zur Entzündung des Wattebausches [min]	≥ 120
	Zeit bis zum Versagen infolge Spaltprüfkriteriums [min]	≥ 120
	Zeit bis zum Auftreten andauernder Flammenbildung [min]	≥ 120
	Wärmedämmung (I)	
	Zeit, nachdem die maximale Temperaturerhöhung an der nichtbeflammten Seite 180 K überschreitet [min]	≥ 120
EN 1366-3 : 2004 in Verbindung mit EN 1363-1 : 2000 Pr-07-2.083 vom 26.07.2007	Probekörper 1P3 – RS10/30/AB W1WS3P3 u/u aufg.	
	Ausführung Rohrende	u/u
	Raumabschluss (E)	
	Zeit bis zur Entzündung des Wattebausches [min]	≥ 90
	Zeit bis zum Versagen infolge Spaltprüfkriteriums [min]	≥ 90
	Zeit bis zum Auftreten andauernder Flammenbildung [min]	≥ 90
	Wärmedämmung (I)	
	Zeit, nachdem die maximale Temperaturerhöhung an der nichtbeflammten Seite 180 K überschreitet [min]	≥ 90
EN 1366-3 : 2004 in Verbindung mit EN 1363-1 : 2000 Pr-07-2.083 vom 26.07.2007	Probekörper 1P4 – RS10/30/AB W1WS3P1 u/u aufg.	
	Ausführung Rohrende	u/u
	Raumabschluss (E)	
	Zeit bis zur Entzündung des Wattebausches [min]	≥ 90
	Zeit bis zum Versagen infolge Spaltprüfkriteriums [min]	≥ 90
	Zeit bis zum Auftreten andauernder Flammenbildung [min]	≥ 90
	Wärmedämmung (I)	
	Zeit, nachdem die maximale Temperaturerhöhung an der nichtbeflammten Seite 180 K überschreitet [min]	≥ 90



EN 1366-3 : 2004 in Verbindung mit EN 1363-1 : 2000 Pr-07-2.083 vom 26.07.2007	Probekörper 2P3 – RS10/30/CSP W1WS3P3 u/u aufg.	
	Ausführung Rohrende	u/u
	Raumabschluss (E)	
	Zeit bis zur Entzündung des Wattebausches [min]	≥ 90
	Zeit bis zum Versagen infolge Spaltprüfkriteriums [min]	≥ 90
	Zeit bis zum Auftreten andauernder Flammenbildung [min]	≥ 90
	Wärmedämmung (I)	
	Zeit, nachdem die maximale Temperaturerhöhung an der nichtbeflammten Seite 180 K überschreitet [min]	≥ 90
EN 1366-3 : 2004 in Verbindung mit EN 1363-1 : 2000 Pr-07-2.083 vom 26.07.2007	Probekörper 2P4 – RS10/30/CSP W1WS3P1 u/u aufg.	
	Ausführung Rohrende	u/u
	Raumabschluss (E)	
	Zeit bis zur Entzündung des Wattebausches [min]	≥ 90
	Zeit bis zum Versagen infolge Spaltprüfkriteriums [min]	≥ 90
	Zeit bis zum Auftreten andauernder Flammenbildung [min]	≥ 90
	Wärmedämmung (I)	
	Zeit, nachdem die maximale Temperaturerhöhung an der nichtbeflammten Seite 180 K überschreitet [min]	≥ 90
EN 1366-3 : 2004 in Verbindung mit EN 1363-1 : 2000 Pr-08-2.094 vom 31.07.2008	Probekörper 1a – RS10/30 W3P3 u/u aufg.	
	Ausführung Rohrende	u/u
	Raumabschluss (E)	
	Zeit bis zur Entzündung des Wattebausches [min]	≥ 120
	Zeit bis zum Versagen infolge Spaltprüfkriteriums [min]	≥ 120
	Zeit bis zum Auftreten andauernder Flammenbildung [min]	≥ 120
	Wärmedämmung (I)	
	Zeit, nachdem die maximale Temperaturerhöhung an der nichtbeflammten Seite 180 K überschreitet [min]	≥ 120



EN 1366-3 : 2004 in Verbindung mit EN 1363-1 : 2000 Pr-08-2.094 vom 31.07.2008	Probekörper 2a – RS10/30 W3P1 u/u aufg.	
	Ausführung Rohrende	u/u
	Raumabschluss (E)	
	Zeit bis zur Entzündung des Wattebausches [min]	≥ 120
	Zeit bis zum Versagen infolge Spaltprüfkriteriums [min]	≥ 120
	Zeit bis zum Auftreten andauernder Flammenbildung [min]	≥ 120
	Wärmedämmung (I)	
	Zeit, nachdem die maximale Temperaturerhöhung an der nichtbeflammten Seite 180 K überschreitet [min]	≥ 120
EN 1366-3 : 2004 in Verbindung mit EN 1363-1 : 2000 Pr-08-2.094 vom 31.07.2008	Probekörper 3a – RS10/30 W3P2 u/u aufg.	
	Ausführung Rohrende	u/u
	Raumabschluss (E)	
	Zeit bis zur Entzündung des Wattebausches [min]	≥ 120
	Zeit bis zum Versagen infolge Spaltprüfkriteriums [min]	≥ 120
	Zeit bis zum Auftreten andauernder Flammenbildung [min]	≥ 120
	Wärmedämmung (I)	
	Zeit, nachdem die maximale Temperaturerhöhung an der nichtbeflammten Seite 180 K überschreitet [min]	≥ 120
EN 1366-3 : 2004 in Verbindung mit EN 1363-1 : 2000 Pr-08-2.094 vom 31.07.2008	Probekörper 2b – RS10/30 W3P1 u/u aufg.	
	Ausführung Rohrende	u/u
	Raumabschluss (E)	
	Zeit bis zur Entzündung des Wattebausches [min]	≥ 120
	Zeit bis zum Versagen infolge Spaltprüfkriteriums [min]	≥ 120
	Zeit bis zum Auftreten andauernder Flammenbildung [min]	≥ 120
	Wärmedämmung (I)	
	Zeit, nachdem die maximale Temperaturerhöhung an der nichtbeflammten Seite 180 K überschreitet [min]	≥ 120



EN 1366-3 : 2004 in Verbindung mit EN 1363-1 : 2000 Pr-08-2.094 vom 31.07.2008	Probekörper 3b – RS10/30 W3P2 u/u aufg.	
	Ausführung Rohrende	u/u
	Raumabschluss (E)	
	Zeit bis zur Entzündung des Wattebausches [min]	≥ 120
	Zeit bis zum Versagen infolge Spaltprüfkriteriums [min]	≥ 120
	Zeit bis zum Auftreten andauernder Flammenbildung [min]	≥ 120
	Wärmedämmung (I)	
	Zeit, nachdem die maximale Temperaturerhöhung an der nichtbeflammten Seite 180 K überschreitet [min]	≥ 120
EN 1366-3 : 2004 in Verbindung mit EN 1363-1 : 2000 Pr-08-2.094 vom 31.07.2008	Probekörper 1c – RS10/30 W3P3 u/u aufg.	
	Ausführung Rohrende	u/u
	Raumabschluss (E)	
	Zeit bis zur Entzündung des Wattebausches [min]	≥ 120
	Zeit bis zum Versagen infolge Spaltprüfkriteriums [min]	≥ 120
	Zeit bis zum Auftreten andauernder Flammenbildung [min]	≥ 120
	Wärmedämmung (I)	
	Zeit, nachdem die maximale Temperaturerhöhung an der nichtbeflammten Seite 180 K überschreitet [min]	≥ 120
EN 1366-3 : 2004 in Verbindung mit EN 1363-1 : 2000 Pr-08-2.094 vom 31.07.2008	Probekörper 2c – RS10/30 W3P1 u/u aufg.	
	Ausführung Rohrende	u/u
	Raumabschluss (E)	
	Zeit bis zur Entzündung des Wattebausches [min]	≥ 120
	Zeit bis zum Versagen infolge Spaltprüfkriteriums [min]	≥ 120
	Zeit bis zum Auftreten andauernder Flammenbildung [min]	≥ 120
	Wärmedämmung (I)	
	Zeit, nachdem die maximale Temperaturerhöhung an der nichtbeflammten Seite 180 K überschreitet [min]	≥ 120



EN 1366-3 : 2004 in Verbindung mit EN 1363-1 : 2000 Pr-08-2.094 vom 31.07.2008	Probekörper 3c – RS10/30 W3P2 u/u aufg.	
	Ausführung Rohrende	u/u
	Raumabschluss (E)	
	Zeit bis zur Entzündung des Wattebausches [min]	≥ 120
	Zeit bis zum Versagen infolge Spaltprüfkriteriums [min]	≥ 120
	Zeit bis zum Auftreten andauernder Flammenbildung [min]	≥ 120
	Wärmedämmung (I)	
	Zeit, nachdem die maximale Temperaturerhöhung an der nichtbeflammten Seite 180 K überschreitet [min]	≥ 120
EN 1366-3 : 2004 in Verbindung mit EN 1363-1 : 2000 Pr-08-2.094 vom 31.07.2008	Probekörper 1d – RS10/30 W3P3 u/u aufg.	
	Ausführung Rohrende	u/u
	Raumabschluss (E)	
	Zeit bis zur Entzündung des Wattebausches [min]	≥ 120
	Zeit bis zum Versagen infolge Spaltprüfkriteriums [min]	≥ 120
	Zeit bis zum Auftreten andauernder Flammenbildung [min]	≥ 120
	Wärmedämmung (I)	
	Zeit, nachdem die maximale Temperaturerhöhung an der nichtbeflammten Seite 180 K überschreitet [min]	≥ 120
EN 1366-3 : 2004 in Verbindung mit EN 1363-1 : 2000 Pr-08-2.094 vom 31.07.2008	Probekörper 2d – RS10/30 W3P1 u/u aufg.	
	Ausführung Rohrende	u/u
	Raumabschluss (E)	
	Zeit bis zur Entzündung des Wattebausches [min]	≥ 120
	Zeit bis zum Versagen infolge Spaltprüfkriteriums [min]	≥ 120
	Zeit bis zum Auftreten andauernder Flammenbildung [min]	≥ 120
	Wärmedämmung (I)	
	Zeit, nachdem die maximale Temperaturerhöhung an der nichtbeflammten Seite 180 K überschreitet [min]	≥ 120



EN 1366-3 : 2004 in Verbindung mit EN 1363-1 : 2000 Pr-08-2.094 vom 31.07.2008	Probekörper 3d – RS10/30 W3P2 u/u aufg.	
	Ausführung Rohrende	u/u
	Raumabschluss (E)	
	Zeit bis zur Entzündung des Wattebausches [min]	≥ 120
	Zeit bis zum Versagen infolge Spaltprüfkriteriums [min]	≥ 120
	Zeit bis zum Auftreten andauernder Flammenbildung [min]	≥ 120
	Wärmedämmung (I)	
	Zeit, nachdem die maximale Temperaturerhöhung an der nichtbeflammten Seite 180 K überschreitet [min]	≥ 120
EN 1366-3 : 2009 in Verbindung mit EN 1363-1 : 2000 Pr-10-2.121 vom 05.11.2010 PD 29.03.2010	Probekörper 8 – RS10/60 W3P5 u/u aufg. Muff	
	Ausführung Rohrende	u/u
	Raumabschluss (E)	
	Zeit bis zur Entzündung des Wattebausches [min]	≥ 120
	Zeit bis zum Versagen infolge Spaltprüfkriteriums [min]	≥ 120
	Zeit bis zum Auftreten andauernder Flammenbildung [min]	≥ 120
	Wärmedämmung (I)	
	Zeit, nachdem die maximale Temperaturerhöhung an der nichtbeflammten Seite 180 K überschreitet [min]	≥ 120
EN 1366-3 : 2009 in Verbindung mit EN 1363-1 : 2000 Pr-10-2.121 vom 05.11.2010 PD 29.03.2010	Probekörper 9 – RS10/60 W3P6 u/u aufg. Muff	
	Ausführung Rohrende	u/u
	Raumabschluss (E)	
	Zeit bis zur Entzündung des Wattebausches [min]	≥ 120
	Zeit bis zum Versagen infolge Spaltprüfkriteriums [min]	≥ 120
	Zeit bis zum Auftreten andauernder Flammenbildung [min]	≥ 120
	Wärmedämmung (I)	
	Zeit, nachdem die maximale Temperaturerhöhung an der nichtbeflammten Seite 180 K überschreitet [min]	≥ 120



EN 1366-3 : 2009 in Verbindung mit EN 1363-1 : 2000 Pr-10-2.121 vom 05.11.2010 PD 29.03.2010	Probekörper 11 – RS10/30 W3P5 u/u eing.	
	Ausführung Rohrende	u/u
	Raumabschluss (E)	
	Zeit bis zur Entzündung des Wattebausches [min]	≥ 120
	Zeit bis zum Versagen infolge Spaltprüfkriteriums [min]	≥ 120
	Zeit bis zum Auftreten andauernder Flammenbildung [min]	≥ 120
	Wärmedämmung (I)	
	Zeit, nachdem die maximale Temperaturerhöhung an der nichtbeflammten Seite 180 K überschreitet [min]	≥ 120
EN 1366-3 : 2009 in Verbindung mit EN 1363-1 : 2000 Pr-10-2.121 vom 05.11.2010 PD 29.03.2010	Probekörper 12 – RS10/30 W3P6 u/u eing.	
	Ausführung Rohrende	u/u
	Raumabschluss (E)	
	Zeit bis zur Entzündung des Wattebausches [min]	≥ 120
	Zeit bis zum Versagen infolge Spaltprüfkriteriums [min]	≥ 120
	Zeit bis zum Auftreten andauernder Flammenbildung [min]	≥ 120
	Wärmedämmung (I)	
	Zeit, nachdem die maximale Temperaturerhöhung an der nichtbeflammten Seite 180 K überschreitet [min]	≥ 120
EN 1366-3 : 2009 in Verbindung mit EN 1363-1 : 2000 Pr-10-2.121 vom 05.11.2010 PD 29.03.2010	Probekörper 13 – RS10/30 W3P5 u/u eing.	
	Ausführung Rohrende	u/u
	Raumabschluss (E)	
	Zeit bis zur Entzündung des Wattebausches [min]	≥ 120
	Zeit bis zum Versagen infolge Spaltprüfkriteriums [min]	≥ 120
	Zeit bis zum Auftreten andauernder Flammenbildung [min]	≥ 120
	Wärmedämmung (I)	
	Zeit, nachdem die maximale Temperaturerhöhung an der nichtbeflammten Seite 180 K überschreitet [min]	≥ 120



EN 1366-3 : 2009 in Verbindung mit EN 1363-1 : 2000 Pr-10-2.121 vom 05.11.2010 PD 29.03.2010	Probekörper 14 – RS10/30 W3P6 u/u eing.	
	Ausführung Rohrende	u/u
	Raumabschluss (E)	
	Zeit bis zur Entzündung des Wattebausches [min]	≥ 120
	Zeit bis zum Versagen infolge Spaltprüfkriteriums [min]	≥ 120
	Zeit bis zum Auftreten andauernder Flammenbildung [min]	≥ 120
	Wärmedämmung (I)	
	Zeit, nachdem die maximale Temperaturerhöhung an der nichtbeflammten Seite 180 K überschreitet [min]	≥ 120
EN 1366-3 : 2009 in Verbindung mit EN 1363-1 : 2000 Pr-10-2.121 vom 05.11.2010 PD 14.04.2010	Probekörper 4 – RS10/30 W3P5 u/u eing.	
	Ausführung Rohrende	u/u
	Raumabschluss (E)	
	Zeit bis zur Entzündung des Wattebausches [min]	≥ 120
	Zeit bis zum Versagen infolge Spaltprüfkriteriums [min]	≥ 120
	Zeit bis zum Auftreten andauernder Flammenbildung [min]	≥ 120
	Wärmedämmung (I)	
	Zeit, nachdem die maximale Temperaturerhöhung an der nichtbeflammten Seite 180 K überschreitet [min]	≥ 120
EN 1366-3 : 2009 in Verbindung mit EN 1363-1 : 2000 Pr-10-2.121 vom 05.11.2010 PD 14.04.2010	Probekörper 9 – RS10/60 W3P5 u/u aufg. 45°	
	Ausführung Rohrende	u/u
	Raumabschluss (E)	
	Zeit bis zur Entzündung des Wattebausches [min]	≥ 90
	Zeit bis zum Versagen infolge Spaltprüfkriteriums [min]	≥ 90
	Zeit bis zum Auftreten andauernder Flammenbildung [min]	≥ 90
	Wärmedämmung (I)	
	Zeit, nachdem die maximale Temperaturerhöhung an der nichtbeflammten Seite 180 K überschreitet [min]	≥ 90



EN 1366-3 : 2009 in Verbindung mit EN 1363-1 : 2000 Pr-10-2.121 vom 05.11.2010 PD 14.04.2010	Probekörper 10 – RS10/60 W3P6 u/u aufg. 45°	
	Ausführung Rohrende	u/u
	Raumabschluss (E)	
	Zeit bis zur Entzündung des Wattebausches [min]	≥ 120
	Zeit bis zum Versagen infolge Spaltprüfkriteriums [min]	≥ 120
	Zeit bis zum Auftreten andauernder Flammenbildung [min]	≥ 120
	Wärmedämmung (I)	
	Zeit, nachdem die maximale Temperaturerhöhung an der nichtbeflammten Seite 180 K überschreitet [min]	≥ 120
EN 1366-3 : 2009 in Verbindung mit EN 1363-1 : 2000 Pr-10-2.121 vom 05.11.2010 PD 14.05.2010	Probekörper 5 – RS10/60 D1P5 u/u aufg. Muff	
	Ausführung Rohrende	u/u
	Raumabschluss (E)	
	Zeit bis zur Entzündung des Wattebausches [min]	≥ 120
	Zeit bis zum Versagen infolge Spaltprüfkriteriums [min]	≥ 120
	Zeit bis zum Auftreten andauernder Flammenbildung [min]	≥ 120
	Wärmedämmung (I)	
	Zeit, nachdem die maximale Temperaturerhöhung an der nichtbeflammten Seite 180 K überschreitet [min]	≥ 120
EN 1366-3 : 2009 in Verbindung mit EN 1363-1 : 2000 Pr-10-2.121 vom 05.11.2010 PD 14.05.2010	Probekörper 6 – RS10/60 D1P6 u/u aufg. Muff	
	Ausführung Rohrende	u/u
	Raumabschluss (E)	
	Zeit bis zur Entzündung des Wattebausches [min]	≥ 120
	Zeit bis zum Versagen infolge Spaltprüfkriteriums [min]	≥ 120
	Zeit bis zum Auftreten andauernder Flammenbildung [min]	≥ 120
	Wärmedämmung (I)	
	Zeit, nachdem die maximale Temperaturerhöhung an der nichtbeflammten Seite 180 K überschreitet [min]	≥ 120



EN 1366-3 : 2009 in Verbindung mit EN 1363-1 : 2000 Pr-10-2.121 vom 05.11.2010 PD 14.05.2010	Probekörper 8 – RS10/30 D1P5 u/u eing.	
	Ausführung Rohrende	u/u
	Raumabschluss (E)	
	Zeit bis zur Entzündung des Wattebausches [min]	≥ 120
	Zeit bis zum Versagen infolge Spaltprüfkriteriums [min]	≥ 120
	Zeit bis zum Auftreten andauernder Flammenbildung [min]	≥ 120
	Wärmedämmung (I)	
	Zeit, nachdem die maximale Temperaturerhöhung an der nichtbeflammten Seite 180 K überschreitet [min]	≥ 120
EN 1366-3 : 2009 in Verbindung mit EN 1363-1 : 2000 Pr-10-2.121 vom 05.11.2010 PD 14.05.2010	Probekörper 9 – RS10/30 D1P6 u/u eing.	
	Ausführung Rohrende	u/u
	Raumabschluss (E)	
	Zeit bis zur Entzündung des Wattebausches [min]	≥ 120
	Zeit bis zum Versagen infolge Spaltprüfkriteriums [min]	≥ 120
	Zeit bis zum Auftreten andauernder Flammenbildung [min]	≥ 120
	Wärmedämmung (I)	
	Zeit, nachdem die maximale Temperaturerhöhung an der nichtbeflammten Seite 180 K überschreitet [min]	≥ 120
EN 1366-3 : 2009 in Verbindung mit EN 1363-1 : 2000 Pr-10-2.121 vom 05.11.2010 PD 14.05.2010	Probekörper 10 – RS10/30 D1P1 u/u eing.	
	Ausführung Rohrende	u/u
	Raumabschluss (E)	
	Zeit bis zur Entzündung des Wattebausches [min]	≥ 120
	Zeit bis zum Versagen infolge Spaltprüfkriteriums [min]	≥ 120
	Zeit bis zum Auftreten andauernder Flammenbildung [min]	≥ 120
	Wärmedämmung (I)	
	Zeit, nachdem die maximale Temperaturerhöhung an der nichtbeflammten Seite 180 K überschreitet [min]	≥ 120



EN 1366-3 : 2009 in Verbindung mit EN 1363-1 : 2000 Pr-10-2.121 vom 05.11.2010 PD 14.05.2010	Probekörper 11 – RS10/30 D1P2 u/u eing.	
	Ausführung Rohrende	u/u
	Raumabschluss (E)	
	Zeit bis zur Entzündung des Wattebausches [min]	≥ 120
	Zeit bis zum Versagen infolge Spaltprüfkriteriums [min]	≥ 120
	Zeit bis zum Auftreten andauernder Flammenbildung [min]	≥ 120
	Wärmedämmung (I)	
	Zeit, nachdem die maximale Temperaturerhöhung an der nichtbeflammten Seite 180 K überschreitet [min]	≥ 120
EN 1366-3 : 2009 in Verbindung mit EN 1363-1 : 2000 Pr-10-2.121 vom 05.11.2010 PD 14.05.2010	Probekörper 12 – RS10/30 D1P3 u/u eing.	
	Ausführung Rohrende	u/u
	Raumabschluss (E)	
	Zeit bis zur Entzündung des Wattebausches [min]	≥ 120
	Zeit bis zum Versagen infolge Spaltprüfkriteriums [min]	≥ 120
	Zeit bis zum Auftreten andauernder Flammenbildung [min]	≥ 120
	Wärmedämmung (I)	
	Zeit, nachdem die maximale Temperaturerhöhung an der nichtbeflammten Seite 180 K überschreitet [min]	≥ 90
EN 1366-3 : 2009 in Verbindung mit EN 1363-1 : 2000 Pr-10-2.121 vom 05.11.2010 PD 14.05.2010	Probekörper 13 – RS10/30 D1P5 u/u eing.	
	Ausführung Rohrende	u/u
	Raumabschluss (E)	
	Zeit bis zur Entzündung des Wattebausches [min]	≥ 120
	Zeit bis zum Versagen infolge Spaltprüfkriteriums [min]	≥ 120
	Zeit bis zum Auftreten andauernder Flammenbildung [min]	≥ 120
	Wärmedämmung (I)	
	Zeit, nachdem die maximale Temperaturerhöhung an der nichtbeflammten Seite 180 K überschreitet [min]	≥ 120



EN 1366-3 : 2009 in Verbindung mit EN 1363-1 : 2000 Pr-10-2.121 vom 05.11.2010 PD 14.05.2010	Probekörper 14 – RS10/30 D1P6 u/u eing.	
	Ausführung Rohrende	u/u
	Raumabschluss (E)	
	Zeit bis zur Entzündung des Wattebausches [min]	≥ 120
	Zeit bis zum Versagen infolge Spaltprüfkriteriums [min]	≥ 120
	Zeit bis zum Auftreten andauernder Flammenbildung [min]	≥ 120
	Wärmedämmung (I)	
	Zeit, nachdem die maximale Temperaturerhöhung an der nichtbeflammten Seite 180 K überschreitet [min]	≥ 120
EN 1366-3 : 2009 in Verbindung mit EN 1363-1 : 2000 Pr-10-2.121 vom 05.11.2010 PD 14.05.2010	Probekörper 15 – RS10/30 D1P5 u/u eing.	
	Ausführung Rohrende	u/u
	Raumabschluss (E)	
	Zeit bis zur Entzündung des Wattebausches [min]	≥ 120
	Zeit bis zum Versagen infolge Spaltprüfkriteriums [min]	≥ 120
	Zeit bis zum Auftreten andauernder Flammenbildung [min]	≥ 120
	Wärmedämmung (I)	
	Zeit, nachdem die maximale Temperaturerhöhung an der nichtbeflammten Seite 180 K überschreitet [min]	≥ 120
EN 1366-3 : 2009 in Verbindung mit EN 1363-1 : 2000 Pr-10-2.121 vom 05.11.2010 PD 14.05.2010	Probekörper 16 – RS10/30 D1P2 u/u eing.	
	Ausführung Rohrende	u/u
	Raumabschluss (E)	
	Zeit bis zur Entzündung des Wattebausches [min]	≥ 120
	Zeit bis zum Versagen infolge Spaltprüfkriteriums [min]	≥ 120
	Zeit bis zum Auftreten andauernder Flammenbildung [min]	≥ 120
	Wärmedämmung (I)	
	Zeit, nachdem die maximale Temperaturerhöhung an der nichtbeflammten Seite 180 K überschreitet [min]	≥ 120



EN 1366-3 : 2009 in Verbindung mit EN 1363-1 : 2000 Pr-10-2.121 vom 05.11.2010 PD 14.05.2010	Probekörper 19 – RS10/30 D1P1 u/c aufg.	
	Sonderanwendung	
	Ausführung Rohrende	u/c
	Raumabschluss (E)	
	Zeit bis zur Entzündung des Wattebausches [min]	≥ 120
	Zeit bis zum Versagen infolge Spaltprüfkriteriums [min]	≥ 120
	Zeit bis zum Auftreten andauernder Flammenbildung [min]	≥ 120
	Wärmedämmung (I)	
Zeit, nachdem die maximale Temperaturerhöhung an der nichtbeflammten Seite 180 K überschreitet [min]	≥ 120	
EN 1366-3 : 2009 in Verbindung mit EN 1363-1 : 2000 Pr-10-2.121 vom 05.11.2010 PD 27.07.2010	Probekörper 1 – RS10/30 D1P7 u/u eing.	
	Ausführung Rohrende	
	u/u	
	Raumabschluss (E)	
	Zeit bis zur Entzündung des Wattebausches [min]	≥ 120
	Zeit bis zum Versagen infolge Spaltprüfkriteriums [min]	≥ 120
	Zeit bis zum Auftreten andauernder Flammenbildung [min]	≥ 120
	Wärmedämmung (I)	
Zeit, nachdem die maximale Temperaturerhöhung an der nichtbeflammten Seite 180 K überschreitet [min]	≥ 120	
EN 1366-3 : 2009 in Verbindung mit EN 1363-1 : 2000 Pr-10-2.121 vom 05.11.2010 PD 27.07.2010	Probekörper 2 – RS10/60 D1P7 u/u aufg. Muff	
	Ausführung Rohrende	
	u/u	
	Raumabschluss (E)	
	Zeit bis zur Entzündung des Wattebausches [min]	≥ 120
	Zeit bis zum Versagen infolge Spaltprüfkriteriums [min]	≥ 120
	Zeit bis zum Auftreten andauernder Flammenbildung [min]	≥ 120
	Wärmedämmung (I)	
Zeit, nachdem die maximale Temperaturerhöhung an der nichtbeflammten Seite 180 K überschreitet [min]	≥ 120	



EN 1366-3 : 2009 in Verbindung mit EN 1363-1 : 2000 Pr-10-2.121 vom 05.11.2010 PD 27.07.2010	Probekörper 3 – RS10/30 D1P8 u/u eing.	
	Ausführung Rohrende	u/u
	Raumabschluss (E)	
	Zeit bis zur Entzündung des Wattebausches [min]	≥ 120
	Zeit bis zum Versagen infolge Spaltprüfkriteriums [min]	≥ 120
	Zeit bis zum Auftreten andauernder Flammenbildung [min]	≥ 120
	Wärmedämmung (I)	
	Zeit, nachdem die maximale Temperaturerhöhung an der nichtbeflammten Seite 180 K überschreitet [min]	≥ 120
EN 1366-3 : 2009 in Verbindung mit EN 1363-1 : 2000 Pr-10-2.121 vom 05.11.2010 PD 27.07.2010	Probekörper 4 – RS10/30 D1P8 u/u eing.	
	Ausführung Rohrende	u/u
	Raumabschluss (E)	
	Zeit bis zur Entzündung des Wattebausches [min]	≥ 120
	Zeit bis zum Versagen infolge Spaltprüfkriteriums [min]	≥ 120
	Zeit bis zum Auftreten andauernder Flammenbildung [min]	≥ 120
	Wärmedämmung (I)	
	Zeit, nachdem die maximale Temperaturerhöhung an der nichtbeflammten Seite 180 K überschreitet [min]	≥ 120
EN 1366-3 : 2009 in Verbindung mit EN 1363-1 : 2000 Pr-10-2.121 vom 05.11.2010 PD 27.07.2010	Probekörper 5 – RS10/30 D1P8 u/u eing.	
	Ausführung Rohrende	u/u
	Raumabschluss (E)	
	Zeit bis zur Entzündung des Wattebausches [min]	≥ 120
	Zeit bis zum Versagen infolge Spaltprüfkriteriums [min]	≥ 120
	Zeit bis zum Auftreten andauernder Flammenbildung [min]	≥ 120
	Wärmedämmung (I)	
	Zeit, nachdem die maximale Temperaturerhöhung an der nichtbeflammten Seite 180 K überschreitet [min]	≥ 120



EN 1366-3 : 2009 in Verbindung mit EN 1363-1 : 2000 Pr-10-2.121 vom 05.11.2010 PD 27.07.2010	Probekörper 6 – RS10/60 D1P8 u/u aufg. Muff	
	Ausführung Rohrende	u/u
	Raumabschluss (E)	
	Zeit bis zur Entzündung des Wattebausches [min]	≥ 120
	Zeit bis zum Versagen infolge Spaltprüfkriteriums [min]	≥ 120
	Zeit bis zum Auftreten andauernder Flammenbildung [min]	≥ 120
	Wärmedämmung (I)	
	Zeit, nachdem die maximale Temperaturerhöhung an der nichtbeflammten Seite 180 K überschreitet [min]	≥ 120
EN 1366-3 : 2009 in Verbindung mit EN 1363-1 : 2000 Pr-10-2.121 vom 05.11.2010 PD 27.07.2010	Probekörper 8 – RS10/60 D1P3 u/u aufg. Muff	
	Ausführung Rohrende	u/u
	Raumabschluss (E)	
	Zeit bis zur Entzündung des Wattebausches [min]	≥ 120
	Zeit bis zum Versagen infolge Spaltprüfkriteriums [min]	≥ 120
	Zeit bis zum Auftreten andauernder Flammenbildung [min]	≥ 120
	Wärmedämmung (I)	
	Zeit, nachdem die maximale Temperaturerhöhung an der nichtbeflammten Seite 180 K überschreitet [min]	≥ 120
EN 1366-3 : 2009 in Verbindung mit EN 1363-1 : 2000 Pr-10-2.121 vom 05.11.2010 PD 27.07.2010	Probekörper 9 – RS10/60 D1P2 u/c aufg.	
	Ausführung Rohrende	u/c
	Raumabschluss (E)	
	Zeit bis zur Entzündung des Wattebausches [min]	≥ 90
	Zeit bis zum Versagen infolge Spaltprüfkriteriums [min]	≥ 90
	Zeit bis zum Auftreten andauernder Flammenbildung [min]	≥ 90
	Wärmedämmung (I)	
	Zeit, nachdem die maximale Temperaturerhöhung an der nichtbeflammten Seite 180 K überschreitet [min]	≥ 90



EN 1366-3 : 2009 in Verbindung mit EN 1363-1 : 2000 Pr-10-2.121 vom 05.11.2010 PD 27.07.2010	Probekörper 10 – RS10/60 D1P3 u/c eing.	
	Ausführung Rohrende	u/c
	Raumabschluss (E)	
	Zeit bis zur Entzündung des Wattebausches [min]	≥ 120
	Zeit bis zum Versagen infolge Spaltprüfkriteriums [min]	≥ 120
	Zeit bis zum Auftreten andauernder Flammenbildung [min]	≥ 120
	Wärmedämmung (I)	
	Zeit, nachdem die maximale Temperaturerhöhung an der nichtbeflammten Seite 180 K überschreitet [min]	≥ 120
EN 1366-3 : 2009 in Verbindung mit EN 1363-1 : 2000 Pr-10-2.121 vom 05.11.2010 PD 27.07.2010	Probekörper 11 – RS10/60 D1P2 u/u aufg. 45°	
	Ausführung Rohrende	u/u
	Raumabschluss (E)	
	Zeit bis zur Entzündung des Wattebausches [min]	≥ 120
	Zeit bis zum Versagen infolge Spaltprüfkriteriums [min]	≥ 120
	Zeit bis zum Auftreten andauernder Flammenbildung [min]	≥ 120
	Wärmedämmung (I)	
	Zeit, nachdem die maximale Temperaturerhöhung an der nichtbeflammten Seite 180 K überschreitet [min]	≥ 120
EN 1366-3 : 2009 in Verbindung mit EN 1363-1 : 2000 Pr-10-2.121 vom 05.11.2010 PD 27.07.2010	Probekörper 12 – RS10/60 D1P2 u/u aufg. 45°	
	Ausführung Rohrende	u/u
	Raumabschluss (E)	
	Zeit bis zur Entzündung des Wattebausches [min]	≥ 120
	Zeit bis zum Versagen infolge Spaltprüfkriteriums [min]	≥ 120
	Zeit bis zum Auftreten andauernder Flammenbildung [min]	≥ 120
	Wärmedämmung (I)	
	Zeit, nachdem die maximale Temperaturerhöhung an der nichtbeflammten Seite 180 K überschreitet [min]	≥ 120



EN 1366-3 : 2009 in Verbindung mit EN 1363-1 : 2000 Pr-10-2.121 vom 05.11.2010 PD 27.07.2010	Probekörper 13 – RS10/60 D1P1 u/u aufg. 45°	
	Ausführung Rohrende	u/u
	Raumabschluss (E)	
	Zeit bis zur Entzündung des Wattebausches [min]	≥ 120
	Zeit bis zum Versagen infolge Spaltprüfkriteriums [min]	≥ 120
	Zeit bis zum Auftreten andauernder Flammenbildung [min]	≥ 120
	Wärmedämmung (I)	
	Zeit, nachdem die maximale Temperaturerhöhung an der nichtbeflammten Seite 180 K überschreitet [min]	≥ 120
EN 1366-3 : 2009 in Verbindung mit EN 1363-1 : 2000 Pr-10-2.121 vom 05.11.2010 PD 27.07.2010	Probekörper 14 – RS10/60 D1P1 u/u aufg. 45°	
	Ausführung Rohrende	u/u
	Raumabschluss (E)	
	Zeit bis zur Entzündung des Wattebausches [min]	≥ 120
	Zeit bis zum Versagen infolge Spaltprüfkriteriums [min]	≥ 120
	Zeit bis zum Auftreten andauernder Flammenbildung [min]	≥ 120
	Wärmedämmung (I)	
	Zeit, nachdem die maximale Temperaturerhöhung an der nichtbeflammten Seite 180 K überschreitet [min]	≥ 120
EN 1366-3 : 2009 in Verbindung mit EN 1363-1 : 2000 Pr-10-2.121 vom 05.11.2010 PD 27.07.2010	Probekörper 15 – RS10/60 D1P3 u/u aufg. 45°	
	Ausführung Rohrende	u/u
	Raumabschluss (E)	
	Zeit bis zur Entzündung des Wattebausches [min]	≥ 120
	Zeit bis zum Versagen infolge Spaltprüfkriteriums [min]	≥ 120
	Zeit bis zum Auftreten andauernder Flammenbildung [min]	≥ 120
	Wärmedämmung (I)	
	Zeit, nachdem die maximale Temperaturerhöhung an der nichtbeflammten Seite 180 K überschreitet [min]	≥ 120



EN 1366-3 : 2009 in Verbindung mit EN 1363-1 : 2000 Pr-10-2.121 vom 05.11.2010 PD 27.07.2010	Probekörper 16 – RS10/60 D1P3 u/u aufg. 45°	
	Ausführung Rohrende	u/u
	Raumabschluss (E)	
	Zeit bis zur Entzündung des Wattebausches [min]	≥ 120
	Zeit bis zum Versagen infolge Spaltprüfkriteriums [min]	≥ 120
	Zeit bis zum Auftreten andauernder Flammenbildung [min]	≥ 120
	Wärmedämmung (I)	
	Zeit, nachdem die maximale Temperaturerhöhung an der nichtbeflammten Seite 180 K überschreitet [min]	≥ 120
EN 1366-3 : 2009 in Verbindung mit EN 1363-1 : 2000 Pr-10-2.121 vom 05.11.2010 PD 27.07.2010	Probekörper 17 – RS10/60 D1P5 u/u aufg. 45°	
	Ausführung Rohrende	u/u
	Raumabschluss (E)	
	Zeit bis zur Entzündung des Wattebausches [min]	≥ 120
	Zeit bis zum Versagen infolge Spaltprüfkriteriums [min]	≥ 120
	Zeit bis zum Auftreten andauernder Flammenbildung [min]	≥ 120
	Wärmedämmung (I)	
	Zeit, nachdem die maximale Temperaturerhöhung an der nichtbeflammten Seite 180 K überschreitet [min]	≥ 120
EN 1366-3 : 2009 in Verbindung mit EN 1363-1 : 2000 Pr-10-2.121 vom 05.11.2010 PD 27.07.2010	Probekörper 18 – RS10/60 D1P5 u/u eing.	
	Ausführung Rohrende	u/u
	Raumabschluss (E)	
	Zeit bis zur Entzündung des Wattebausches [min]	≥ 120
	Zeit bis zum Versagen infolge Spaltprüfkriteriums [min]	≥ 120
	Zeit bis zum Auftreten andauernder Flammenbildung [min]	≥ 120
	Wärmedämmung (I)	
	Zeit, nachdem die maximale Temperaturerhöhung an der nichtbeflammten Seite 180 K überschreitet [min]	≥ 120



EN 1366-3 : 2009 in Verbindung mit EN 1363-1 : 2000 Pr-10-2.121 vom 05.11.2010 PD 27.07.2010	Probekörper 19 – RS10/60 D1P6 u/u aufg. 45°	
	Ausführung Rohrende	u/u
	Raumabschluss (E)	
	Zeit bis zur Entzündung des Wattebausches [min]	≥ 120
	Zeit bis zum Versagen infolge Spaltprüfkriteriums [min]	≥ 120
	Zeit bis zum Auftreten andauernder Flammenbildung [min]	≥ 120
	Wärmedämmung (I)	
	Zeit, nachdem die maximale Temperaturerhöhung an der nichtbeflammten Seite 180 K überschreitet [min]	≥ 120
EN 1366-3 : 2009 in Verbindung mit EN 1363-1 : 2000 Pr-10-2.121 vom 05.11.2010 PD 27.07.2010	Probekörper 20 – RS10/30/VEN D1P2 u/u aufg.	
	Ausführung Rohrende	u/u
	Raumabschluss (E)	
	Zeit bis zur Entzündung des Wattebausches [min]	≥ 120
	Zeit bis zum Versagen infolge Spaltprüfkriteriums [min]	≥ 120
	Zeit bis zum Auftreten andauernder Flammenbildung [min]	≥ 120
	Wärmedämmung (I)	
	Zeit, nachdem die maximale Temperaturerhöhung an der nichtbeflammten Seite 180 K überschreitet [min]	≥ 120
EN 1366-3 : 2009 in Verbindung mit EN 1363-1 : 2000 Pr-10-2.121 vom 05.11.2010 PD 27.07.2010	Probekörper 21 – RS10/30/VEN D1P2 u/u aufg.	
	Ausführung Rohrende	u/u
	Raumabschluss (E)	
	Zeit bis zur Entzündung des Wattebausches [min]	≥ 120
	Zeit bis zum Versagen infolge Spaltprüfkriteriums [min]	≥ 120
	Zeit bis zum Auftreten andauernder Flammenbildung [min]	≥ 120
	Wärmedämmung (I)	
	Zeit, nachdem die maximale Temperaturerhöhung an der nichtbeflammten Seite 180 K überschreitet [min]	≥ 120



EN 1366-3 : 2009 in Verbindung mit EN 1363-1 : 2000 Pr-10-2.121 vom 05.11.2010 PD 27.07.2010	Probekörper 22 – RS10/30/VEN D1P2 u/u aufg.	
	Ausführung Rohrende	u/u
	Raumabschluss (E)	
	Zeit bis zur Entzündung des Wattebausches [min]	≥ 120
	Zeit bis zum Versagen infolge Spaltprüfkriteriums [min]	≥ 120
	Zeit bis zum Auftreten andauernder Flammenbildung [min]	≥ 120
	Wärmedämmung (I)	
	Zeit, nachdem die maximale Temperaturerhöhung an der nichtbeflammten Seite 180 K überschreitet [min]	≥ 120
EN 1366-3 : 2009 in Verbindung mit EN 1363-1 : 2000 Pr-10-2.121 vom 05.11.2010 PD 27.07.2010	Probekörper 23 – RS10/30/VEN D1P1 u/u aufg.	
	Ausführung Rohrende	u/u
	Raumabschluss (E)	
	Zeit bis zur Entzündung des Wattebausches [min]	≥ 120
	Zeit bis zum Versagen infolge Spaltprüfkriteriums [min]	≥ 120
	Zeit bis zum Auftreten andauernder Flammenbildung [min]	≥ 120
	Wärmedämmung (I)	
	Zeit, nachdem die maximale Temperaturerhöhung an der nichtbeflammten Seite 180 K überschreitet [min]	≥ 120
EN 1366-3 : 2009 in Verbindung mit EN 1363-1 : 2000 Pr-10-2.121 vom 05.11.2010 PD 27.07.2010	Probekörper 24 – RS10/30/VEN D1P1 u/u aufg.	
	Ausführung Rohrende	u/u
	Raumabschluss (E)	
	Zeit bis zur Entzündung des Wattebausches [min]	≥ 120
	Zeit bis zum Versagen infolge Spaltprüfkriteriums [min]	≥ 120
	Zeit bis zum Auftreten andauernder Flammenbildung [min]	≥ 120
	Wärmedämmung (I)	
	Zeit, nachdem die maximale Temperaturerhöhung an der nichtbeflammten Seite 180 K überschreitet [min]	≥ 120



EN 1366-3 : 2009 in Verbindung mit EN 1363-1 : 2000 Pr-10-2.121 vom 05.11.2010 PD 27.07.2010	Probekörper 25 – RS10/30/VEN D1P1 u/u aufg.	
	Ausführung Rohrende	u/u
	Raumabschluss (E)	
	Zeit bis zur Entzündung des Wattebausches [min]	≥ 120
	Zeit bis zum Versagen infolge Spaltprüfkriteriums [min]	≥ 120
	Zeit bis zum Auftreten andauernder Flammenbildung [min]	≥ 120
	Wärmedämmung (I)	
	Zeit, nachdem die maximale Temperaturerhöhung an der nichtbeflammten Seite 180 K überschreitet [min]	≥ 120
EN 1366-3 : 2009 in Verbindung mit EN 1363-1 : 2000 09-E-412 vom 24.09.2009	Probekörper 1 – RS10/30/CSP W1WS3P2 u/u aufg.	
	Ausführung Rohrende	u/u
	Raumabschluss (E)	
	Zeit bis zur Entzündung des Wattebausches [min]	≥ 45
	Zeit bis zum Versagen infolge Spaltprüfkriteriums [min]	≥ 45
	Zeit bis zum Auftreten andauernder Flammenbildung [min]	≥ 45
	Wärmedämmung (I)	
	Zeit, nachdem die maximale Temperaturerhöhung an der nichtbeflammten Seite 180 K überschreitet [min]	≥ 45
EN 1366-3 : 2009 in Verbindung mit EN 1363-1 : 2000 09-E-412 vom 24.09.2009	Probekörper 2 – RS10/30/CSP W1WS3P2 u/u aufg.	
	Ausführung Rohrende	u/u
	Raumabschluss (E)	
	Zeit bis zur Entzündung des Wattebausches [min]	≥ 45
	Zeit bis zum Versagen infolge Spaltprüfkriteriums [min]	≥ 45
	Zeit bis zum Auftreten andauernder Flammenbildung [min]	≥ 45
	Wärmedämmung (I)	
	Zeit, nachdem die maximale Temperaturerhöhung an der nichtbeflammten Seite 180 K überschreitet [min]	≥ 45



EN 1366-3 : 2009 in Verbindung mit EN 1363-1 : 2000 09-E-412 vom 24.09.2009	Probekörper 3 – RS10/30/CSP W1WS3P2 u/u aufg.	
	Ausführung Rohrende	u/u
	Raumabschluss (E)	
	Zeit bis zur Entzündung des Wattebausches [min]	≥ 45
	Zeit bis zum Versagen infolge Spaltprüfkriteriums [min]	≥ 45
	Zeit bis zum Auftreten andauernder Flammenbildung [min]	≥ 45
	Wärmedämmung (I)	
	Zeit, nachdem die maximale Temperaturerhöhung an der nichtbeflammten Seite 180 K überschreitet [min]	≥ 45
EN 1366-3 : 2009 in Verbindung mit EN 1363-1 : 2000 09-E-412 vom 24.09.2009	Probekörper 4 – RS10/30/CSP W1WS3P1 u/u aufg.	
	Ausführung Rohrende	u/u
	Raumabschluss (E)	
	Zeit bis zur Entzündung des Wattebausches [min]	≥ 45
	Zeit bis zum Versagen infolge Spaltprüfkriteriums [min]	≥ 45
	Zeit bis zum Auftreten andauernder Flammenbildung [min]	≥ 45
	Wärmedämmung (I)	
	Zeit, nachdem die maximale Temperaturerhöhung an der nichtbeflammten Seite 180 K überschreitet [min]	≥ 45
EN 1366-3 : 2009 in Verbindung mit EN 1363-1 : 2000 09-E-412 vom 24.09.2009	Probekörper 5 – RS10/30/CSP W1WS3P1 u/u aufg.	
	Ausführung Rohrende	u/u
	Raumabschluss (E)	
	Zeit bis zur Entzündung des Wattebausches [min]	≥ 45
	Zeit bis zum Versagen infolge Spaltprüfkriteriums [min]	≥ 45
	Zeit bis zum Auftreten andauernder Flammenbildung [min]	≥ 45
	Wärmedämmung (I)	
	Zeit, nachdem die maximale Temperaturerhöhung an der nichtbeflammten Seite 180 K überschreitet [min]	≥ 45



EN 1366-3 : 2009 in Verbindung mit EN 1363-1 : 2000 09-E-412 vom 24.09.2009	Probekörper 6 – RS10/30/CSP W1WS3P1 u/u aufg.	
	Ausführung Rohrende	u/u
	Raumabschluss (E)	
	Zeit bis zur Entzündung des Wattebausches [min]	≥ 45
	Zeit bis zum Versagen infolge Spaltprüfkriteriums [min]	≥ 45
	Zeit bis zum Auftreten andauernder Flammenbildung [min]	≥ 45
	Wärmedämmung (I)	
	Zeit, nachdem die maximale Temperaturerhöhung an der nichtbeflammten Seite 180 K überschreitet [min]	≥ 45
EN 1366-3 : 2009 in Verbindung mit EN 1363-1 : 2000 09-E-412 vom 24.09.2009 Kabelschlauch	Probekörper 12 – RS10/30 W1P14 u/u aufg.	
	Ausführung Rohrende	u/u
	Raumabschluss (E)	
	Zeit bis zur Entzündung des Wattebausches [min]	≥ 90
	Zeit bis zum Versagen infolge Spaltprüfkriteriums [min]	≥ 90
	Zeit bis zum Auftreten andauernder Flammenbildung [min]	≥ 90
	Wärmedämmung (I)	
	Zeit, nachdem die maximale Temperaturerhöhung an der nichtbeflammten Seite 180 K überschreitet [min]	≥ 90
EN 1366-3 : 2009 in Verbindung mit EN 1363-1 : 2000 09-E-410 vom 24.09.2009 Pellets Förderschnecke	Probekörper 13 – RS10/30 W1P13 u/u aufg.	
	Ausführung Rohrende	u/u
	Raumabschluss (E)	
	Zeit bis zur Entzündung des Wattebausches [min]	≥ 90
	Zeit bis zum Versagen infolge Spaltprüfkriteriums [min]	≥ 90
	Zeit bis zum Auftreten andauernder Flammenbildung [min]	≥ 90
	Wärmedämmung (I)	
	Zeit, nachdem die maximale Temperaturerhöhung an der nichtbeflammten Seite 180 K überschreitet [min]	≥ 90



EN 1366-3 : 2009 in Verbindung mit EN 1363-1 : 2000 09-E-412 vom 24.09.2009 Pellets Förderschnecke	Probekörper 14 – RS10/30 W1P13 u/u aufg.	
	Ausführung Rohrende	u/u
	Raumabschluss (E)	
	Zeit bis zur Entzündung des Wattebausches [min]	≥ 90
	Zeit bis zum Versagen infolge Spaltprüfkriteriums [min]	≥ 90
	Zeit bis zum Auftreten andauernder Flammenbildung [min]	≥ 90
	Wärmedämmung (I)	
	Zeit, nachdem die maximale Temperaturerhöhung an der nichtbeflammten Seite 180 K überschreitet [min]	≥ 90
EN 1366-3 : 2009 in Verbindung mit EN 1363-1 : 2000 09-E-412 vom 24.09.2009 Kabelschlauch	Probekörper 16 – RS10/30 W1P3C1 u/u aufg.	
	Ausführung Rohrende	u/u
	Raumabschluss (E)	
	Zeit bis zur Entzündung des Wattebausches [min]	≥ 90
	Zeit bis zum Versagen infolge Spaltprüfkriteriums [min]	≥ 90
	Zeit bis zum Auftreten andauernder Flammenbildung [min]	≥ 90
	Wärmedämmung (I)	
	Zeit, nachdem die maximale Temperaturerhöhung an der nichtbeflammten Seite 180 K überschreitet [min]	≥ 90
EN 1366-3 : 2009 in Verbindung mit EN 1363-1 : 2000 09-E-412 vom 24.09.2009 Kabelschlauch	Probekörper 17 – RS10/30 W1P2C1 u/u aufg.	
	Ausführung Rohrende	u/u
	Raumabschluss (E)	
	Zeit bis zur Entzündung des Wattebausches [min]	≥ 90
	Zeit bis zum Versagen infolge Spaltprüfkriteriums [min]	≥ 90
	Zeit bis zum Auftreten andauernder Flammenbildung [min]	≥ 90
	Wärmedämmung (I)	
	Zeit, nachdem die maximale Temperaturerhöhung an der nichtbeflammten Seite 180 K überschreitet [min]	≥ 90



EN 1366-3 : 2009 in Verbindung mit EN 1363-1 : 2000 09-E-412 vom 24.09.2009 Rohrpostleitung	Probekörper 29 – RS10/30 W1P3C1 u/u aufg.	
	Ausführung Rohrende	u/u
	Raumabschluss (E)	
	Zeit bis zur Entzündung des Wattebausches [min]	≥ 45
	Zeit bis zum Versagen infolge Spaltprüfkriteriums [min]	≥ 45
	Zeit bis zum Auftreten andauernder Flammenbildung [min]	≥ 45
	Wärmedämmung (I)	
Zeit, nachdem die maximale Temperaturerhöhung an der nichtbeflammten Seite 180 K überschreitet [min]	≥ 45	
EN 1366-3 : 2009 in Verbindung mit EN 1363-1 : 2000 09-H-410 vom 23.09.2009	Probekörper 1 – RS10/30/CSP D1WS3P2 u/u aufg.	
	Ausführung Rohrende	u/u
	Raumabschluss (E)	
	Zeit bis zur Entzündung des Wattebausches [min]	≥ 90
	Zeit bis zum Versagen infolge Spaltprüfkriteriums [min]	≥ 90
	Zeit bis zum Auftreten andauernder Flammenbildung [min]	≥ 90
	Wärmedämmung (I)	
Zeit, nachdem die maximale Temperaturerhöhung an der nichtbeflammten Seite 180 K überschreitet [min]	≥ 90	
EN 1366-3 : 2009 in Verbindung mit EN 1363-1 : 2000 09-H-410 vom 23.09.2009	Probekörper 2 – RS10/30/CSP D1WS3P2 u/u aufg.	
	Ausführung Rohrende	u/u
	Raumabschluss (E)	
	Zeit bis zur Entzündung des Wattebausches [min]	≥ 90
	Zeit bis zum Versagen infolge Spaltprüfkriteriums [min]	≥ 90
	Zeit bis zum Auftreten andauernder Flammenbildung [min]	≥ 90
	Wärmedämmung (I)	
Zeit, nachdem die maximale Temperaturerhöhung an der nichtbeflammten Seite 180 K überschreitet [min]	≥ 90	



EN 1366-3 : 2009 in Verbindung mit EN 1363-1 : 2000 09-H-410 vom 23.09.2009	Probekörper 3 – RS10/30/CSP D1WS3P2 u/u aufg.	
	Ausführung Rohrende	u/u
	Raumabschluss (E)	
	Zeit bis zur Entzündung des Wattebausches [min]	≥ 90
	Zeit bis zum Versagen infolge Spaltprüfkriteriums [min]	≥ 90
	Zeit bis zum Auftreten andauernder Flammenbildung [min]	≥ 90
	Wärmedämmung (I)	
	Zeit, nachdem die maximale Temperaturerhöhung an der nichtbeflammten Seite 180 K überschreitet [min]	≥ 90
EN 1366-3 : 2009 in Verbindung mit EN 1363-1 : 2000 09-H-410 vom 23.09.2009	Probekörper 4 – RS10/30/CSP D1WS3P1 u/u aufg.	
	Ausführung Rohrende	u/u
	Raumabschluss (E)	
	Zeit bis zur Entzündung des Wattebausches [min]	≥ 90
	Zeit bis zum Versagen infolge Spaltprüfkriteriums [min]	≥ 90
	Zeit bis zum Auftreten andauernder Flammenbildung [min]	≥ 90
	Wärmedämmung (I)	
	Zeit, nachdem die maximale Temperaturerhöhung an der nichtbeflammten Seite 180 K überschreitet [min]	≥ 90
EN 1366-3 : 2009 in Verbindung mit EN 1363-1 : 2000 09-H-410 vom 23.09.2009	Probekörper 5 – RS10/30/CSP D1WS3P1 u/u aufg.	
	Ausführung Rohrende	u/u
	Raumabschluss (E)	
	Zeit bis zur Entzündung des Wattebausches [min]	≥ 90
	Zeit bis zum Versagen infolge Spaltprüfkriteriums [min]	≥ 90
	Zeit bis zum Auftreten andauernder Flammenbildung [min]	≥ 90
	Wärmedämmung (I)	
	Zeit, nachdem die maximale Temperaturerhöhung an der nichtbeflammten Seite 180 K überschreitet [min]	≥ 90



EN 1366-3 : 2009 in Verbindung mit EN 1363-1 : 2000 09-H-410 vom 23.09.2009	Probekörper 6 – RS10/30/CSP D1WS3P1 u/u aufg.	
	Ausführung Rohrende	u/u
	Raumabschluss (E)	
	Zeit bis zur Entzündung des Wattebausches [min]	≥ 90
	Zeit bis zum Versagen infolge Spaltprüfkriteriums [min]	≥ 90
	Zeit bis zum Auftreten andauernder Flammenbildung [min]	≥ 90
	Wärmedämmung (I)	
	Zeit, nachdem die maximale Temperaturerhöhung an der nichtbeflammten Seite 180 K überschreitet [min]	≥ 90
EN 1366-3 : 2009 in Verbindung mit EN 1363-1 : 2000 09-H-410 vom 23.09.2009 Pellets Förderschnecke	Probekörper 14 – RS10/30 D1P13 u/u aufg.	
	Ausführung Rohrende	u/u
	Raumabschluss (E)	
	Zeit bis zur Entzündung des Wattebausches [min]	≥ 90
	Zeit bis zum Versagen infolge Spaltprüfkriteriums [min]	≥ 90
	Zeit bis zum Auftreten andauernder Flammenbildung [min]	≥ 90
	Wärmedämmung (I)	
	Zeit, nachdem die maximale Temperaturerhöhung an der nichtbeflammten Seite 180 K überschreitet [min]	≥ 90
EN 1366-3 : 2009 in Verbindung mit EN 1363-1 : 2000 09-H-410 vom 23.09.2009 Pellets Förderschnecke	Probekörper 15 – RS10/30 D1P13 u/u aufg.	
	Ausführung Rohrende	u/u
	Raumabschluss (E)	
	Zeit bis zur Entzündung des Wattebausches [min]	≥ 90
	Zeit bis zum Versagen infolge Spaltprüfkriteriums [min]	≥ 90
	Zeit bis zum Auftreten andauernder Flammenbildung [min]	≥ 90
	Wärmedämmung (I)	
	Zeit, nachdem die maximale Temperaturerhöhung an der nichtbeflammten Seite 180 K überschreitet [min]	≥ 90



EN 1366-3 : 2009 in Verbindung mit EN 1363-1 : 2000 09-H-410 vom 23.09.2009 Kabelschlauch	Probekörper 16 – RS10/30 D1P14C1 u/u aufg.	
	Ausführung Rohrende	u/u
	Raumabschluss (E)	
	Zeit bis zur Entzündung des Wattebausches [min]	≥ 90
	Zeit bis zum Versagen infolge Spaltprüfkriteriums [min]	≥ 90
	Zeit bis zum Auftreten andauernder Flammenbildung [min]	≥ 90
	Wärmedämmung (I)	
	Zeit, nachdem die maximale Temperaturerhöhung an der nichtbeflammten Seite 180 K überschreitet [min]	≥ 90
EN 1366-3 : 2009 in Verbindung mit EN 1363-1 : 2000 09-H-410 vom 23.09.2009 Kabelschlauch	Probekörper 17 – RS10/30 D1P3C1 u/u aufg.	
	Ausführung Rohrende	u/u
	Raumabschluss (E)	
	Zeit bis zur Entzündung des Wattebausches [min]	≥ 90
	Zeit bis zum Versagen infolge Spaltprüfkriteriums [min]	≥ 90
	Zeit bis zum Auftreten andauernder Flammenbildung [min]	≥ 90
	Wärmedämmung (I)	
	Zeit, nachdem die maximale Temperaturerhöhung an der nichtbeflammten Seite 180 K überschreitet [min]	≥ 90
EN 1366-3 : 2009 in Verbindung mit EN 1363-1 : 2000 09-H-410 vom 23.09.2009 Kabelschlauch	Probekörper 18 – RS10/30 D1P2C1 u/u aufg.	
	Ausführung Rohrende	u/u
	Raumabschluss (E)	
	Zeit bis zur Entzündung des Wattebausches [min]	≥ 90
	Zeit bis zum Versagen infolge Spaltprüfkriteriums [min]	≥ 90
	Zeit bis zum Auftreten andauernder Flammenbildung [min]	≥ 90
	Wärmedämmung (I)	
	Zeit, nachdem die maximale Temperaturerhöhung an der nichtbeflammten Seite 180 K überschreitet [min]	≥ 90



EN 1366-3 : 2009 in Verbindung mit EN 1363-1 : 2000 09-H-410 vom 23.09.2009 Rohrpostleitung	Probekörper 20 – RS10/30 D1P3C1 u/u aufg.	
	Ausführung Rohrende	u/u
	Raumabschluss (E)	
	Zeit bis zur Entzündung des Wattebausches [min]	≥ 90
	Zeit bis zum Versagen infolge Spaltprüfkriteriums [min]	≥ 90
	Zeit bis zum Auftreten andauernder Flammenbildung [min]	≥ 90
	Wärmedämmung (I)	
	Zeit, nachdem die maximale Temperaturerhöhung an der nichtbeflammten Seite 180 K überschreitet [min]	≥ 90
EN 1366-3 : 2009 in Verbindung mit EN 1363-1 : 2000 Pr-12-2.059 vom 02.07.2012 PD 05.01.2011	Probekörper 35 – RS10/30/PS W1LP1 u/u aufg.	
	Ausführung Rohrende	u/u
	Raumabschluss (E)	
	Zeit bis zur Entzündung des Wattebausches [min]	≥ 120
	Zeit bis zum Versagen infolge Spaltprüfkriteriums [min]	≥ 120
	Zeit bis zum Auftreten andauernder Flammenbildung [min]	≥ 120
	Wärmedämmung (I)	
	Zeit, nachdem die maximale Temperaturerhöhung an der nichtbeflammten Seite 180 K überschreitet [min]	≥ 120
EN 1366-3 : 2009 in Verbindung mit EN 1363-1 : 2000 Pr-12-2.059 vom 02.07.2012 PD 05.01.2011	Probekörper 36 – RS10/30/PS W1LP1 u/u aufg.	
	Ausführung Rohrende	u/u
	Raumabschluss (E)	
	Zeit bis zur Entzündung des Wattebausches [min]	≥ 120
	Zeit bis zum Versagen infolge Spaltprüfkriteriums [min]	≥ 120
	Zeit bis zum Auftreten andauernder Flammenbildung [min]	≥ 120
	Wärmedämmung (I)	
	Zeit, nachdem die maximale Temperaturerhöhung an der nichtbeflammten Seite 180 K überschreitet [min]	≥ 120



EN 1366-3 : 2009 in Verbindung mit EN 1363-1 : 2000 Pr-12-2.059 vom 02.07.2012 PD 05.01.2011	Probekörper 37 – RS10/30/PS W1LP2 u/u aufg.	
	Ausführung Rohrende	u/u
	Raumabschluss (E)	
	Zeit bis zur Entzündung des Wattebausches [min]	≥ 120
	Zeit bis zum Versagen infolge Spaltprüfkriteriums [min]	≥ 120
	Zeit bis zum Auftreten andauernder Flammenbildung [min]	≥ 120
	Wärmedämmung (I)	
	Zeit, nachdem die maximale Temperaturerhöhung an der nichtbeflammten Seite 180 K überschreitet [min]	≥ 120
EN 1366-3 : 2009 in Verbindung mit EN 1363-1 : 2000 Pr-12-2.059 vom 02.07.2012 PD 05.01.2011	Probekörper 38 – RS10/30/PS W1LP2 u/u aufg.	
	Ausführung Rohrende	u/u
	Raumabschluss (E)	
	Zeit bis zur Entzündung des Wattebausches [min]	≥ 120
	Zeit bis zum Versagen infolge Spaltprüfkriteriums [min]	≥ 120
	Zeit bis zum Auftreten andauernder Flammenbildung [min]	≥ 120
	Wärmedämmung (I)	
	Zeit, nachdem die maximale Temperaturerhöhung an der nichtbeflammten Seite 180 K überschreitet [min]	≥ 120
EN 1366-3 : 2009 in Verbindung mit EN 1363-1 : 2000 Pr-12-2.059 vom 02.07.2012 PD 05.01.2011	Probekörper 39 – RS10/30/PS W1LP3 u/u aufg.	
	Ausführung Rohrende	u/u
	Raumabschluss (E)	
	Zeit bis zur Entzündung des Wattebausches [min]	≥ 120
	Zeit bis zum Versagen infolge Spaltprüfkriteriums [min]	≥ 120
	Zeit bis zum Auftreten andauernder Flammenbildung [min]	≥ 120
	Wärmedämmung (I)	
	Zeit, nachdem die maximale Temperaturerhöhung an der nichtbeflammten Seite 180 K überschreitet [min]	≥ 120



EN 1366-3 : 2009 in Verbindung mit EN 1363-1 : 2000 Pr-12-2.059 vom 02.07.2012 PD 05.01.2011	Probekörper 40 – RS10/30/PS W1LP3 u/u aufg.	
	Ausführung Rohrende	u/u
	Raumabschluss (E)	
	Zeit bis zur Entzündung des Wattebausches [min]	≥ 120
	Zeit bis zum Versagen infolge Spaltprüfkriteriums [min]	≥ 120
	Zeit bis zum Auftreten andauernder Flammenbildung [min]	≥ 120
	Wärmedämmung (I)	
	Zeit, nachdem die maximale Temperaturerhöhung an der nichtbeflammten Seite 180 K überschreitet [min]	≥ 120
EN 1366-3 : 2009 in Verbindung mit EN 1363-1 : 2000 Pr-12-2.059 vom 02.07.2012 PD 11.01.2011	Probekörper 1 – RS10/30 D1P2 u/u eing.	
	Ausführung Rohrende	u/u
	Raumabschluss (E)	
	Zeit bis zur Entzündung des Wattebausches [min]	≥ 120
	Zeit bis zum Versagen infolge Spaltprüfkriteriums [min]	≥ 120
	Zeit bis zum Auftreten andauernder Flammenbildung [min]	≥ 120
	Wärmedämmung (I)	
	Zeit, nachdem die maximale Temperaturerhöhung an der nichtbeflammten Seite 180 K überschreitet [min]	≥ 120
EN 1366-3 : 2009 in Verbindung mit EN 1363-1 : 2000 Pr-12-2.059 vom 02.07.2012 PD 11.01.2011	Probekörper 2 – RS10/30 D1P3 u/u eing.	
	Ausführung Rohrende	u/u
	Raumabschluss (E)	
	Zeit bis zur Entzündung des Wattebausches [min]	≥ 120
	Zeit bis zum Versagen infolge Spaltprüfkriteriums [min]	≥ 120
	Zeit bis zum Auftreten andauernder Flammenbildung [min]	≥ 120
	Wärmedämmung (I)	
	Zeit, nachdem die maximale Temperaturerhöhung an der nichtbeflammten Seite 180 K überschreitet [min]	≥ 120



EN 1366-3 : 2009 in Verbindung mit EN 1363-1 : 2000 Pr-12-2.059 vom 02.07.2012 PD 11.01.2011	Probekörper 3 – RS10/30 D1P1 u/u eing.	
	Ausführung Rohrende	u/u
	Raumabschluss (E)	
	Zeit bis zur Entzündung des Wattebausches [min]	≥ 120
	Zeit bis zum Versagen infolge Spaltprüfkriteriums [min]	≥ 120
	Zeit bis zum Auftreten andauernder Flammenbildung [min]	≥ 120
	Wärmedämmung (I)	
	Zeit, nachdem die maximale Temperaturerhöhung an der nichtbeflammten Seite 180 K überschreitet [min]	≥ 120
EN 1366-3 : 2009 in Verbindung mit EN 1363-1 : 2000 Pr-12-2.059 vom 02.07.2012 PD 11.01.2011	Probekörper 4 – RS10/30 D1P1 u/u eing.	
	Ausführung Rohrende	u/u
	Raumabschluss (E)	
	Zeit bis zur Entzündung des Wattebausches [min]	≥ 120
	Zeit bis zum Versagen infolge Spaltprüfkriteriums [min]	≥ 120
	Zeit bis zum Auftreten andauernder Flammenbildung [min]	≥ 120
	Wärmedämmung (I)	
	Zeit, nachdem die maximale Temperaturerhöhung an der nichtbeflammten Seite 180 K überschreitet [min]	≥ 120
EN 1366-3 : 2009 in Verbindung mit EN 1363-1 : 2000 Pr-12-2.059 vom 02.07.2012 PD 11.01.2011	Probekörper 5 – RS10/30 D1P1 u/u eing.	
	Ausführung Rohrende	u/u
	Raumabschluss (E)	
	Zeit bis zur Entzündung des Wattebausches [min]	≥ 120
	Zeit bis zum Versagen infolge Spaltprüfkriteriums [min]	≥ 120
	Zeit bis zum Auftreten andauernder Flammenbildung [min]	≥ 120
	Wärmedämmung (I)	
	Zeit, nachdem die maximale Temperaturerhöhung an der nichtbeflammten Seite 180 K überschreitet [min]	≥ 120



EN 1366-3 : 2009 in Verbindung mit EN 1363-1 : 2000 Pr-12-2.059 vom 02.07.2012 PD 11.01.2011	Probekörper 35 – RS10/30/PS D1LP1 u/u aufg.	
	Ausführung Rohrende	u/u
	Raumabschluss (E)	
	Zeit bis zur Entzündung des Wattebausches [min]	≥ 120
	Zeit bis zum Versagen infolge Spaltprüfkriteriums [min]	≥ 120
	Zeit bis zum Auftreten andauernder Flammenbildung [min]	≥ 120
	Wärmedämmung (I)	
	Zeit, nachdem die maximale Temperaturerhöhung an der nichtbeflammten Seite 180 K überschreitet [min]	≥ 120
EN 1366-3 : 2009 in Verbindung mit EN 1363-1 : 2000 Pr-12-2.059 vom 02.07.2012 PD 11.01.2011	Probekörper 36 – RS10/30/PS D1LP1 u/u aufg.	
	Ausführung Rohrende	u/u
	Raumabschluss (E)	
	Zeit bis zur Entzündung des Wattebausches [min]	≥ 120
	Zeit bis zum Versagen infolge Spaltprüfkriteriums [min]	≥ 120
	Zeit bis zum Auftreten andauernder Flammenbildung [min]	≥ 120
	Wärmedämmung (I)	
	Zeit, nachdem die maximale Temperaturerhöhung an der nichtbeflammten Seite 180 K überschreitet [min]	≥ 120
EN 1366-3 : 2009 in Verbindung mit EN 1363-1 : 2000 Pr-12-2.059 vom 02.07.2012 PD 11.01.2011	Probekörper 37 – RS10/30/PS D1LP2 u/u aufg.	
	Ausführung Rohrende	u/u
	Raumabschluss (E)	
	Zeit bis zur Entzündung des Wattebausches [min]	≥ 120
	Zeit bis zum Versagen infolge Spaltprüfkriteriums [min]	≥ 120
	Zeit bis zum Auftreten andauernder Flammenbildung [min]	≥ 120
	Wärmedämmung (I)	
	Zeit, nachdem die maximale Temperaturerhöhung an der nichtbeflammten Seite 180 K überschreitet [min]	≥ 120



EN 1366-3 : 2009 in Verbindung mit EN 1363-1 : 2000 Pr-12-2.059 vom 02.07.2012 PD 11.01.2011	Probekörper 38 – RS10/30/PS D1LP2 u/u aufg.	
	Ausführung Rohrende	u/u
	Raumabschluss (E)	
	Zeit bis zur Entzündung des Wattebausches [min]	≥ 120
	Zeit bis zum Versagen infolge Spaltprüfkriteriums [min]	≥ 120
	Zeit bis zum Auftreten andauernder Flammenbildung [min]	≥ 120
	Wärmedämmung (I)	
	Zeit, nachdem die maximale Temperaturerhöhung an der nichtbeflammten Seite 180 K überschreitet [min]	≥ 120
EN 1366-3 : 2009 in Verbindung mit EN 1363-1 : 2000 Pr-12-2.059 vom 02.07.2012 PD 11.01.2011	Probekörper 39 – RS10/30/PS D1LP3 u/u aufg.	
	Ausführung Rohrende	u/u
	Raumabschluss (E)	
	Zeit bis zur Entzündung des Wattebausches [min]	≥ 120
	Zeit bis zum Versagen infolge Spaltprüfkriteriums [min]	≥ 120
	Zeit bis zum Auftreten andauernder Flammenbildung [min]	≥ 120
	Wärmedämmung (I)	
	Zeit, nachdem die maximale Temperaturerhöhung an der nichtbeflammten Seite 180 K überschreitet [min]	≥ 120
EN 1366-3 : 2009 in Verbindung mit EN 1363-1 : 2000 Pr-12-2.059 vom 02.07.2012 PD 11.01.2011	Probekörper 40 – RS10/30/PS D1LP3 u/u aufg.	
	Ausführung Rohrende	u/u
	Raumabschluss (E)	
	Zeit bis zur Entzündung des Wattebausches [min]	≥ 120
	Zeit bis zum Versagen infolge Spaltprüfkriteriums [min]	≥ 120
	Zeit bis zum Auftreten andauernder Flammenbildung [min]	≥ 120
	Wärmedämmung (I)	
	Zeit, nachdem die maximale Temperaturerhöhung an der nichtbeflammten Seite 180 K überschreitet [min]	≥ 120



EN 1366-3 : 2009 in Verbindung mit EN 1363-1 : 2000 Pr-12-2.059 vom 02.07.2012 PD 11.01.2012	Probekörper 15 – RS10/60 D1P3 u/u eing.	
	Ausführung Rohrende	u/u
	Raumabschluss (E)	
	Zeit bis zur Entzündung des Wattebausches [min]	≥ 90
	Zeit bis zum Versagen infolge Spaltprüfkriteriums [min]	≥ 90
	Zeit bis zum Auftreten andauernder Flammenbildung [min]	≥ 90
	Wärmedämmung (I)	
	Zeit, nachdem die maximale Temperaturerhöhung an der nichtbeflammten Seite 180 K überschreitet [min]	≥ 90
EN 1366-3 : 2009 in Verbindung mit EN 1363-1 : 2000 Pr-12-2.059 vom 02.07.2012 PD 11.01.2012	Probekörper 51 – RS10/30/AC D1WS1PK1/3 u/u aufg. 0A	
	Ausführung Rohrende	u/u
	Raumabschluss (E)	
	Zeit bis zur Entzündung des Wattebausches [min]	≥ 90
	Zeit bis zum Versagen infolge Spaltprüfkriteriums [min]	≥ 90
	Zeit bis zum Auftreten andauernder Flammenbildung [min]	≥ 90
	Wärmedämmung (I)	
	Zeit, nachdem die maximale Temperaturerhöhung an der nichtbeflammten Seite 180 K überschreitet [min]	≥ 90
EN 1366-3 : 2009 in Verbindung mit EN 1363-1 : 2000 Pr-12-2.059 vom 02.07.2012 PD 11.01.2012	Probekörper 52 – RS10/30/AC D1WS1PK2/3 u/u aufg. 0A	
	Ausführung Rohrende	u/u
	Raumabschluss (E)	
	Zeit bis zur Entzündung des Wattebausches [min]	≥ 90
	Zeit bis zum Versagen infolge Spaltprüfkriteriums [min]	≥ 90
	Zeit bis zum Auftreten andauernder Flammenbildung [min]	≥ 90
	Wärmedämmung (I)	
	Zeit, nachdem die maximale Temperaturerhöhung an der nichtbeflammten Seite 180 K überschreitet [min]	≥ 90



EN 1366-3 : 2009 in Verbindung mit EN 1363-1 : 2000 Pr-12-2.059 vom 02.07.2012 PD 11.01.2012	Probekörper 53 – RS10/30/AC D1WS1PK3/3 u/u aufg. 0A	
	Ausführung Rohrende	u/u
	Raumabschluss (E)	
	Zeit bis zur Entzündung des Wattebausches [min]	≥ 90
	Zeit bis zum Versagen infolge Spaltprüfkriteriums [min]	≥ 90
	Zeit bis zum Auftreten andauernder Flammenbildung [min]	≥ 90
	Wärmedämmung (I)	
	Zeit, nachdem die maximale Temperaturerhöhung an der nichtbeflammten Seite 180 K überschreitet [min]	≥ 90
EN 1366-3 : 2009 in Verbindung mit EN 1363-1 : 2000 Pr-12-2.059 vom 02.07.2012 PD 13.01.2012	Probekörper 1 – RS10/30 D1P1 u/u eing.	
	Ausführung Rohrende	u/u
	Raumabschluss (E)	
	Zeit bis zur Entzündung des Wattebausches [min]	≥ 120
	Zeit bis zum Versagen infolge Spaltprüfkriteriums [min]	≥ 120
	Zeit bis zum Auftreten andauernder Flammenbildung [min]	≥ 120
	Wärmedämmung (I)	
	Zeit, nachdem die maximale Temperaturerhöhung an der nichtbeflammten Seite 180 K überschreitet [min]	≥ 120
EN 1366-3 : 2009 in Verbindung mit EN 1363-1 : 2000 Pr-12-2.059 vom 02.07.2012 PD 13.01.2012	Probekörper 2 – RS10/30 D1P1 u/u eing.	
	Ausführung Rohrende	u/u
	Raumabschluss (E)	
	Zeit bis zur Entzündung des Wattebausches [min]	≥ 120
	Zeit bis zum Versagen infolge Spaltprüfkriteriums [min]	≥ 120
	Zeit bis zum Auftreten andauernder Flammenbildung [min]	≥ 120
	Wärmedämmung (I)	
	Zeit, nachdem die maximale Temperaturerhöhung an der nichtbeflammten Seite 180 K überschreitet [min]	≥ 120



EN 1366-3 : 2009 in Verbindung mit EN 1363-1 : 2000 Pr-12-2.059 vom 02.07.2012 PD 13.01.2012	Probekörper 3 – RS10/30 D1P1 u/u eing.	
	Ausführung Rohrende	u/u
	Raumabschluss (E)	
	Zeit bis zur Entzündung des Wattebausches [min]	≥ 120
	Zeit bis zum Versagen infolge Spaltprüfkriteriums [min]	≥ 120
	Zeit bis zum Auftreten andauernder Flammenbildung [min]	≥ 120
	Wärmedämmung (I)	
	Zeit, nachdem die maximale Temperaturerhöhung an der nichtbeflammten Seite 180 K überschreitet [min]	≥ 120
EN 1366-3 : 2009 in Verbindung mit EN 1363-1 : 2000 Pr-12-2.059 vom 02.07.2012 PD 13.01.2012	Probekörper 4 – RS10/30 D1P1 u/c eing.	
	Ausführung Rohrende	u/c
	Raumabschluss (E)	
	Zeit bis zur Entzündung des Wattebausches [min]	≥ 120
	Zeit bis zum Versagen infolge Spaltprüfkriteriums [min]	≥ 120
	Zeit bis zum Auftreten andauernder Flammenbildung [min]	≥ 120
	Wärmedämmung (I)	
	Zeit, nachdem die maximale Temperaturerhöhung an der nichtbeflammten Seite 180 K überschreitet [min]	≥ 120
EN 1366-3 : 2009 in Verbindung mit EN 1363-1 : 2000 Pr-12-2.059 vom 02.07.2012 PD 13.01.2012	Probekörper 5 – RS10/30 D1P2 u/u eing.	
	Ausführung Rohrende	u/u
	Raumabschluss (E)	
	Zeit bis zur Entzündung des Wattebausches [min]	≥ 120
	Zeit bis zum Versagen infolge Spaltprüfkriteriums [min]	≥ 120
	Zeit bis zum Auftreten andauernder Flammenbildung [min]	≥ 120
	Wärmedämmung (I)	
	Zeit, nachdem die maximale Temperaturerhöhung an der nichtbeflammten Seite 180 K überschreitet [min]	≥ 120



EN 1366-3 : 2009 in Verbindung mit EN 1363-1 : 2000 Pr-12-2.059 vom 02.07.2012 PD 13.01.2012	Probekörper 6 – RS10/30 D1P2 u/u eing.	
	Ausführung Rohrende	u/u
	Raumabschluss (E)	
	Zeit bis zur Entzündung des Wattebausches [min]	≥ 120
	Zeit bis zum Versagen infolge Spaltprüfkriteriums [min]	≥ 120
	Zeit bis zum Auftreten andauernder Flammenbildung [min]	≥ 120
	Wärmedämmung (I)	
	Zeit, nachdem die maximale Temperaturerhöhung an der nichtbeflammten Seite 180 K überschreitet [min]	≥ 120
EN 1366-3 : 2009 in Verbindung mit EN 1363-1 : 2000 Pr-12-2.059 vom 02.07.2012 PD 13.01.2012	Probekörper 7 – RS10/30 D1P2 u/u eing.	
	Ausführung Rohrende	u/u
	Raumabschluss (E)	
	Zeit bis zur Entzündung des Wattebausches [min]	≥ 120
	Zeit bis zum Versagen infolge Spaltprüfkriteriums [min]	≥ 120
	Zeit bis zum Auftreten andauernder Flammenbildung [min]	≥ 120
	Wärmedämmung (I)	
	Zeit, nachdem die maximale Temperaturerhöhung an der nichtbeflammten Seite 180 K überschreitet [min]	≥ 120
EN 1366-3 : 2009 in Verbindung mit EN 1363-1 : 2000 Pr-12-2.059 vom 02.07.2012 PD 13.01.2012	Probekörper 8 – RS10/30 D1P2 u/c eing.	
	Ausführung Rohrende	u/c
	Raumabschluss (E)	
	Zeit bis zur Entzündung des Wattebausches [min]	≥ 120
	Zeit bis zum Versagen infolge Spaltprüfkriteriums [min]	≥ 120
	Zeit bis zum Auftreten andauernder Flammenbildung [min]	≥ 120
	Wärmedämmung (I)	
	Zeit, nachdem die maximale Temperaturerhöhung an der nichtbeflammten Seite 180 K überschreitet [min]	≥ 120



EN 1366-3 : 2009 in Verbindung mit EN 1363-1 : 2000 Pr-12-2.059 vom 02.07.2012 PD 13.01.2012	Probekörper 9 – RS10/60 D1P1 u/u eing.	
	Ausführung Rohrende	u/u
	Raumabschluss (E)	
	Zeit bis zur Entzündung des Wattebausches [min]	≥ 120
	Zeit bis zum Versagen infolge Spaltprüfkriteriums [min]	≥ 120
	Zeit bis zum Auftreten andauernder Flammenbildung [min]	≥ 120
	Wärmedämmung (I)	
	Zeit, nachdem die maximale Temperaturerhöhung an der nichtbeflammten Seite 180 K überschreitet [min]	≥ 120
EN 1366-3 : 2009 in Verbindung mit EN 1363-1 : 2000 Pr-12-2.059 vom 02.07.2012 PD 13.01.2012	Probekörper 11 – RS10/60 D1P1 u/c eing.	
	Ausführung Rohrende	u/c
	Raumabschluss (E)	
	Zeit bis zur Entzündung des Wattebausches [min]	≥ 120
	Zeit bis zum Versagen infolge Spaltprüfkriteriums [min]	≥ 120
	Zeit bis zum Auftreten andauernder Flammenbildung [min]	≥ 120
	Wärmedämmung (I)	
	Zeit, nachdem die maximale Temperaturerhöhung an der nichtbeflammten Seite 180 K überschreitet [min]	≥ 120
EN 1366-3 : 2009 in Verbindung mit EN 1363-1 : 2000 Pr-12-2.059 vom 02.07.2012 PD 13.01.2012	Probekörper 14 – RS10/60 D1P2 u/c eing.	
	Ausführung Rohrende	u/c
	Raumabschluss (E)	
	Zeit bis zur Entzündung des Wattebausches [min]	≥ 120
	Zeit bis zum Versagen infolge Spaltprüfkriteriums [min]	≥ 120
	Zeit bis zum Auftreten andauernder Flammenbildung [min]	≥ 120
	Wärmedämmung (I)	
	Zeit, nachdem die maximale Temperaturerhöhung an der nichtbeflammten Seite 180 K überschreitet [min]	≥ 120



EN 1366-3 : 2009 in Verbindung mit EN 1363-1 : 2000 Pr-12-2.059 vom 02.07.2012 PD 13.01.2012	Probekörper 17 – RS10/60 D1P3 u/c eing.	
	Ausführung Rohrende	u/c
	Raumabschluss (E)	
	Zeit bis zur Entzündung des Wattebausches [min]	≥ 120
	Zeit bis zum Versagen infolge Spaltprüfkriteriums [min]	≥ 120
	Zeit bis zum Auftreten andauernder Flammenbildung [min]	≥ 120
	Wärmedämmung (I)	
	Zeit, nachdem die maximale Temperaturerhöhung an der nichtbeflammten Seite 180 K überschreitet [min]	≥ 120
EN 1366-3 : 2009 in Verbindung mit EN 1363-1 : 2000 Pr-12-2.059 vom 02.07.2012 PD 13.01.2012	Probekörper 48 – RS10/30 D1PK1/3 u/u aufg. 0A	
	Ausführung Rohrende	u/u
	Raumabschluss (E)	
	Zeit bis zur Entzündung des Wattebausches [min]	≥ 120
	Zeit bis zum Versagen infolge Spaltprüfkriteriums [min]	≥ 120
	Zeit bis zum Auftreten andauernder Flammenbildung [min]	≥ 120
	Wärmedämmung (I)	
	Zeit, nachdem die maximale Temperaturerhöhung an der nichtbeflammten Seite 180 K überschreitet [min]	≥ 120
EN 1366-3 : 2009 in Verbindung mit EN 1363-1 : 2000 Pr-12-2.059 vom 02.07.2012 PD 13.01.2012	Probekörper 49 – RS10/30 D1PK2/3 u/u aufg. 0A	
	Ausführung Rohrende	u/u
	Raumabschluss (E)	
	Zeit bis zur Entzündung des Wattebausches [min]	≥ 120
	Zeit bis zum Versagen infolge Spaltprüfkriteriums [min]	≥ 120
	Zeit bis zum Auftreten andauernder Flammenbildung [min]	≥ 120
	Wärmedämmung (I)	
	Zeit, nachdem die maximale Temperaturerhöhung an der nichtbeflammten Seite 180 K überschreitet [min]	≥ 120



EN 1366-3 : 2009 in Verbindung mit EN 1363-1 : 2000 Pr-12-2.059 vom 02.07.2012 PD 13.01.2012	Probekörper 50 – RS10/30 D1PK3/3 u/u aufg. 0A	
	Ausführung Rohrende	u/u
	Raumabschluss (E)	
	Zeit bis zur Entzündung des Wattebausches [min]	≥ 120
	Zeit bis zum Versagen infolge Spaltprüfkriteriums [min]	≥ 120
	Zeit bis zum Auftreten andauernder Flammenbildung [min]	≥ 120
	Wärmedämmung (I)	
	Zeit, nachdem die maximale Temperaturerhöhung an der nichtbeflammten Seite 180 K überschreitet [min]	≥ 120
EN 1366-3 : 2009 in Verbindung mit EN 1363-1 : 2000 Pr-12-2.059 vom 02.07.2012 PD 13.01.2012	Probekörper 62 – RS10/30 D1AV3E u/c LS eing. 0A	
	Ausführung Rohrende	u/c
	Raumabschluss (E)	
	Zeit bis zur Entzündung des Wattebausches [min]	≥ 120
	Zeit bis zum Versagen infolge Spaltprüfkriteriums [min]	≥ 120
	Zeit bis zum Auftreten andauernder Flammenbildung [min]	≥ 120
	Wärmedämmung (I)	
	Zeit, nachdem die maximale Temperaturerhöhung an der nichtbeflammten Seite 180 K überschreitet [min]	≥ 120
EN 1366-3 : 2009 in Verbindung mit EN 1363-1 : 2000 Pr-12-2.059 vom 02.07.2012 PD 13.01.2012	Probekörper 63 – RS10/30 D1AV3E u/c LS eing. 0A	
	Ausführung Rohrende	u/c
	Raumabschluss (E)	
	Zeit bis zur Entzündung des Wattebausches [min]	≥ 120
	Zeit bis zum Versagen infolge Spaltprüfkriteriums [min]	≥ 120
	Zeit bis zum Auftreten andauernder Flammenbildung [min]	≥ 120
	Wärmedämmung (I)	
	Zeit, nachdem die maximale Temperaturerhöhung an der nichtbeflammten Seite 180 K überschreitet [min]	≥ 120



EN 1366-3 : 2009 in Verbindung mit EN 1363-1 : 2000 Pr-12-2.059 vom 02.07.2012 PD 13.01.2012	Probekörper 64 – RS10/30 D1AV3E u/c LS eing. 0A	
	Ausführung Rohrende	u/c
	Raumabschluss (E)	
	Zeit bis zur Entzündung des Wattebausches [min]	≥ 120
	Zeit bis zum Versagen infolge Spaltprüfkriteriums [min]	≥ 120
	Zeit bis zum Auftreten andauernder Flammenbildung [min]	≥ 120
	Wärmedämmung (I)	
	Zeit, nachdem die maximale Temperaturerhöhung an der nichtbeflammten Seite 180 K überschreitet [min]	≥ 120
EN 1366-3 : 2009 in Verbindung mit EN 1363-1 : 2000 Pr-12-2.059 vom 02.07.2012 PD 13.01.2012	Probekörper 65 – RS10/30 D1AV3E u/c LS eing.	
	Ausführung Rohrende	u/c
	Raumabschluss (E)	
	Zeit bis zur Entzündung des Wattebausches [min]	≥ 120
	Zeit bis zum Versagen infolge Spaltprüfkriteriums [min]	≥ 120
	Zeit bis zum Auftreten andauernder Flammenbildung [min]	≥ 120
	Wärmedämmung (I)	
	Zeit, nachdem die maximale Temperaturerhöhung an der nichtbeflammten Seite 180 K überschreitet [min]	≥ 120
EN 1366-3 : 2009 in Verbindung mit EN 1363-1 : 2000 Pr-12-2.059 vom 02.07.2012 PD 13.01.2012	Probekörper 80 – RS10/30 D1AV3B u/c LS eing. 0A	
	Ausführung Rohrende	u/c
	Raumabschluss (E)	
	Zeit bis zur Entzündung des Wattebausches [min]	≥ 120
	Zeit bis zum Versagen infolge Spaltprüfkriteriums [min]	≥ 120
	Zeit bis zum Auftreten andauernder Flammenbildung [min]	≥ 120
	Wärmedämmung (I)	
	Zeit, nachdem die maximale Temperaturerhöhung an der nichtbeflammten Seite 180 K überschreitet [min]	≥ 120



EN 1366-3 : 2009 in Verbindung mit EN 1363-1 : 2000 Pr-12-2.059 vom 02.07.2012 PD 13.01.2012	Probekörper 81 – RS10/30 D1AV3B u/c LS eing. 0A	
	Ausführung Rohrende	u/c
	Raumabschluss (E)	
	Zeit bis zur Entzündung des Wattebausches [min]	≥ 120
	Zeit bis zum Versagen infolge Spaltprüfkriteriums [min]	≥ 120
	Zeit bis zum Auftreten andauernder Flammenbildung [min]	≥ 120
	Wärmedämmung (I)	
	Zeit, nachdem die maximale Temperaturerhöhung an der nichtbeflammten Seite 180 K überschreitet [min]	≥ 120
EN 1366-3 : 2009 in Verbindung mit EN 1363-1 : 2000 Pr-12-2.059 vom 02.07.2012 PD 13.01.2012	Probekörper 82 – RS10/30 D1AV3B u/c LS eing. 0A	
	Ausführung Rohrende	u/c
	Raumabschluss (E)	
	Zeit bis zur Entzündung des Wattebausches [min]	≥ 90
	Zeit bis zum Versagen infolge Spaltprüfkriteriums [min]	≥ 90
	Zeit bis zum Auftreten andauernder Flammenbildung [min]	≥ 90
	Wärmedämmung (I)	
	Zeit, nachdem die maximale Temperaturerhöhung an der nichtbeflammten Seite 180 K überschreitet [min]	≥ 90
EN 1366-3 : 2009 in Verbindung mit EN 1363-1 : 2000 Pr-12-2.059 vom 02.07.2012 PD 13.01.2012	Probekörper 83 – RS10/30 D1AV3B u/c LS eing.	
	Ausführung Rohrende	u/c
	Raumabschluss (E)	
	Zeit bis zur Entzündung des Wattebausches [min]	≥ 120
	Zeit bis zum Versagen infolge Spaltprüfkriteriums [min]	≥ 120
	Zeit bis zum Auftreten andauernder Flammenbildung [min]	≥ 120
	Wärmedämmung (I)	
	Zeit, nachdem die maximale Temperaturerhöhung an der nichtbeflammten Seite 180 K überschreitet [min]	≥ 120



EN 1366-3 : 2009 in Verbindung mit EN 1363-1 : 2000 Pr-12-2.059 vom 02.07.2012 PD 13.01.2012	Probekörper 84 – RS10/30 D1AV3B u/c LS eing.	
	Ausführung Rohrende	u/c
	Raumabschluss (E)	
	Zeit bis zur Entzündung des Wattebausches [min]	≥ 90
	Zeit bis zum Versagen infolge Spaltprüfkriteriums [min]	≥ 90
	Zeit bis zum Auftreten andauernder Flammenbildung [min]	≥ 90
	Wärmedämmung (I)	
	Zeit, nachdem die maximale Temperaturerhöhung an der nichtbeflammten Seite 180 K überschreitet [min]	≥ 90
EN 1366-3 : 2009 in Verbindung mit EN 1363-1 : 2000 Pr-12-2.059 vom 02.07.2012 PD 23.01.2012	Probekörper 9 – RS10/60 W3P1 u/u eing.	
	Ausführung Rohrende	u/u
	Raumabschluss (E)	
	Zeit bis zur Entzündung des Wattebausches [min]	≥ 120
	Zeit bis zum Versagen infolge Spaltprüfkriteriums [min]	≥ 120
	Zeit bis zum Auftreten andauernder Flammenbildung [min]	≥ 120
	Wärmedämmung (I)	
	Zeit, nachdem die maximale Temperaturerhöhung an der nichtbeflammten Seite 180 K überschreitet [min]	≥ 120
EN 1366-3 : 2009 in Verbindung mit EN 1363-1 : 2000 Pr-12-2.059 vom 02.07.2012 PD 23.01.2012	Probekörper 10 – RS10/60 W3P1 u/u eing.	
	Ausführung Rohrende	u/u
	Raumabschluss (E)	
	Zeit bis zur Entzündung des Wattebausches [min]	≥ 120
	Zeit bis zum Versagen infolge Spaltprüfkriteriums [min]	≥ 120
	Zeit bis zum Auftreten andauernder Flammenbildung [min]	≥ 120
	Wärmedämmung (I)	
	Zeit, nachdem die maximale Temperaturerhöhung an der nichtbeflammten Seite 180 K überschreitet [min]	≥ 120



EN 1366-3 : 2009 in Verbindung mit EN 1363-1 : 2000 Pr-12-2.059 vom 02.07.2012 PD 23.01.2012	Probekörper 17 – RS10/60 W3P3 u/c eing.	
	Ausführung Rohrende	u/c
	Raumabschluss (E)	
	Zeit bis zur Entzündung des Wattebausches [min]	≥ 120
	Zeit bis zum Versagen infolge Spaltprüfkriteriums [min]	≥ 120
	Zeit bis zum Auftreten andauernder Flammenbildung [min]	≥ 120
	Wärmedämmung (I)	
	Zeit, nachdem die maximale Temperaturerhöhung an der nichtbeflammten Seite 180 K überschreitet [min]	≥ 120
EN 1366-3 : 2009 in Verbindung mit EN 1363-1 : 2000 Pr-12-2.059 vom 02.07.2012 PD 23.01.2012	Probekörper 48 – RS10/30 W3PK1/3 u/u aufg. 0A	
	Ausführung Rohrende	u/u
	Raumabschluss (E)	
	Zeit bis zur Entzündung des Wattebausches [min]	≥ 120
	Zeit bis zum Versagen infolge Spaltprüfkriteriums [min]	≥ 120
	Zeit bis zum Auftreten andauernder Flammenbildung [min]	≥ 120
	Wärmedämmung (I)	
	Zeit, nachdem die maximale Temperaturerhöhung an der nichtbeflammten Seite 180 K überschreitet [min]	≥ 120
EN 1366-3 : 2009 in Verbindung mit EN 1363-1 : 2000 Pr-12-2.059 vom 02.07.2012 PD 23.01.2012	Probekörper 49 – RS10/30 W3PK2/3 u/u aufg. 0A	
	Ausführung Rohrende	u/u
	Raumabschluss (E)	
	Zeit bis zur Entzündung des Wattebausches [min]	≥ 120
	Zeit bis zum Versagen infolge Spaltprüfkriteriums [min]	≥ 120
	Zeit bis zum Auftreten andauernder Flammenbildung [min]	≥ 120
	Wärmedämmung (I)	
	Zeit, nachdem die maximale Temperaturerhöhung an der nichtbeflammten Seite 180 K überschreitet [min]	≥ 120



EN 1366-3 : 2009 in Verbindung mit EN 1363-1 : 2000 Pr-12-2.059 vom 02.07.2012 PD 23.01.2012	Probekörper 50 – RS10/30 W3PK3/3 u/u aufg. 0A	
	Ausführung Rohrende	u/u
	Raumabschluss (E)	
	Zeit bis zur Entzündung des Wattebausches [min]	≥ 120
	Zeit bis zum Versagen infolge Spaltprüfkriteriums [min]	≥ 120
	Zeit bis zum Auftreten andauernder Flammenbildung [min]	≥ 120
	Wärmedämmung (I)	
	Zeit, nachdem die maximale Temperaturerhöhung an der nichtbeflammten Seite 180 K überschreitet [min]	≥ 120
EN 1366-3 : 2009 in Verbindung mit EN 1363-1 : 2000 Pr-12-2.059 vom 02.07.2012 PD 23.01.2012	Probekörper 62 – RS10/30 W3AV3E u/c eing. LS 0A	
	Ausführung Rohrende	u/c
	Raumabschluss (E)	
	Zeit bis zur Entzündung des Wattebausches [min]	≥ 120
	Zeit bis zum Versagen infolge Spaltprüfkriteriums [min]	≥ 120
	Zeit bis zum Auftreten andauernder Flammenbildung [min]	≥ 120
	Wärmedämmung (I)	
	Zeit, nachdem die maximale Temperaturerhöhung an der nichtbeflammten Seite 180 K überschreitet [min]	≥ 120
EN 1366-3 : 2009 in Verbindung mit EN 1363-1 : 2000 Pr-12-2.059 vom 02.07.2012 PD 23.01.2012	Probekörper 63 – RS10/30 W3AV3E u/c eing. LS 0A	
	Ausführung Rohrende	u/c
	Raumabschluss (E)	
	Zeit bis zur Entzündung des Wattebausches [min]	≥ 120
	Zeit bis zum Versagen infolge Spaltprüfkriteriums [min]	≥ 120
	Zeit bis zum Auftreten andauernder Flammenbildung [min]	≥ 120
	Wärmedämmung (I)	
	Zeit, nachdem die maximale Temperaturerhöhung an der nichtbeflammten Seite 180 K überschreitet [min]	≥ 120



EN 1366-3 : 2009 in Verbindung mit EN 1363-1 : 2000 Pr-12-2.059 vom 02.07.2012 PD 23.01.2012	Probekörper 64 – RS10/30 W3AV3E u/c eing. LS 0A	
	Ausführung Rohrende	u/c
	Raumabschluss (E)	
	Zeit bis zur Entzündung des Wattebausches [min]	≥ 120
	Zeit bis zum Versagen infolge Spaltprüfkriteriums [min]	≥ 120
	Zeit bis zum Auftreten andauernder Flammenbildung [min]	≥ 120
	Wärmedämmung (I)	
	Zeit, nachdem die maximale Temperaturerhöhung an der nichtbeflammten Seite 180 K überschreitet [min]	≥ 120
EN 1366-3 : 2009 in Verbindung mit EN 1363-1 : 2000 Pr-12-2.059 vom 02.07.2012 PD 23.01.2012	Probekörper 65 – RS10/30 W3AV3E u/c eing. LS	
	Ausführung Rohrende	u/c
	Raumabschluss (E)	
	Zeit bis zur Entzündung des Wattebausches [min]	≥ 90
	Zeit bis zum Versagen infolge Spaltprüfkriteriums [min]	≥ 90
	Zeit bis zum Auftreten andauernder Flammenbildung [min]	≥ 90
	Wärmedämmung (I)	
	Zeit, nachdem die maximale Temperaturerhöhung an der nichtbeflammten Seite 180 K überschreitet [min]	≥ 90
EN 1366-3 : 2009 in Verbindung mit EN 1363-1 : 2000 Pr-12-2.059 vom 02.07.2012 PD 23.01.2012	Probekörper 80 – RS10/30 W3AV3B u/c eing. LS 0A	
	Ausführung Rohrende	u/c
	Raumabschluss (E)	
	Zeit bis zur Entzündung des Wattebausches [min]	≥ 120
	Zeit bis zum Versagen infolge Spaltprüfkriteriums [min]	≥ 120
	Zeit bis zum Auftreten andauernder Flammenbildung [min]	≥ 120
	Wärmedämmung (I)	
	Zeit, nachdem die maximale Temperaturerhöhung an der nichtbeflammten Seite 180 K überschreitet [min]	≥ 120



EN 1366-3 : 2009 in Verbindung mit EN 1363-1 : 2000 Pr-12-2.059 vom 02.07.2012 PD 23.01.2012	Probekörper 81 – RS10/30 W3AV3B u/c eing. LS 0A	
	Ausführung Rohrende	u/c
	Raumabschluss (E)	
	Zeit bis zur Entzündung des Wattebausches [min]	≥ 120
	Zeit bis zum Versagen infolge Spaltprüfkriteriums [min]	≥ 120
	Zeit bis zum Auftreten andauernder Flammenbildung [min]	≥ 120
	Wärmedämmung (I)	
	Zeit, nachdem die maximale Temperaturerhöhung an der nichtbeflammten Seite 180 K überschreitet [min]	≥ 120
EN 1366-3 : 2009 in Verbindung mit EN 1363-1 : 2000 Pr-12-2.059 vom 02.07.2012 PD 23.01.2012	Probekörper 82 – RS10/30 W3AV3B u/c eing. LS 0A	
	Ausführung Rohrende	u/c
	Raumabschluss (E)	
	Zeit bis zur Entzündung des Wattebausches [min]	≥ 120
	Zeit bis zum Versagen infolge Spaltprüfkriteriums [min]	≥ 120
	Zeit bis zum Auftreten andauernder Flammenbildung [min]	≥ 120
	Wärmedämmung (I)	
	Zeit, nachdem die maximale Temperaturerhöhung an der nichtbeflammten Seite 180 K überschreitet [min]	≥ 120
EN 1366-3 : 2009 in Verbindung mit EN 1363-1 : 2000 Pr-12-2.059 vom 02.07.2012 PD 23.01.2012	Probekörper 83 – RS10/30 W3AV3B u/c eing. LS	
	Ausführung Rohrende	u/c
	Raumabschluss (E)	
	Zeit bis zur Entzündung des Wattebausches [min]	≥ 120
	Zeit bis zum Versagen infolge Spaltprüfkriteriums [min]	≥ 120
	Zeit bis zum Auftreten andauernder Flammenbildung [min]	≥ 120
	Wärmedämmung (I)	
	Zeit, nachdem die maximale Temperaturerhöhung an der nichtbeflammten Seite 180 K überschreitet [min]	≥ 120



EN 1366-3 : 2009 in Verbindung mit EN 1363-1 : 2000 Pr-12-2.059 vom 02.07.2012 PD 23.01.2012	Probekörper 84 – RS10/30 W3AV3B u/c eing. LS	
	Ausführung Rohrende	u/c
	Raumabschluss (E)	
	Zeit bis zur Entzündung des Wattebausches [min]	≥ 90
	Zeit bis zum Versagen infolge Spaltprüfkriteriums [min]	≥ 90
	Zeit bis zum Auftreten andauernder Flammenbildung [min]	≥ 90
	Wärmedämmung (I)	
	Zeit, nachdem die maximale Temperaturerhöhung an der nichtbeflammten Seite 180 K überschreitet [min]	≥ 90
EN 1366-3 : 2009 in Verbindung mit EN 1363-1 : 2000 Pr-12-2.059 vom 02.07.2012 PD 23.01.2012	Probekörper 51 – RS10/30/AC W1WS1PK1/3 u/u aufg. 0A	
	Ausführung Rohrende	u/u
	Raumabschluss (E)	
	Zeit bis zur Entzündung des Wattebausches [min]	≥ 120
	Zeit bis zum Versagen infolge Spaltprüfkriteriums [min]	≥ 120
	Zeit bis zum Auftreten andauernder Flammenbildung [min]	≥ 120
	Wärmedämmung (I)	
	Zeit, nachdem die maximale Temperaturerhöhung an der nichtbeflammten Seite 180 K überschreitet [min]	≥ 120
EN 1366-3 : 2009 in Verbindung mit EN 1363-1 : 2000 Pr-12-2.059 vom 02.07.2012 PD 23.01.2012	Probekörper 53 – RS10/30/AC W1WS1PK2/3 u/u aufg. 0A	
	Ausführung Rohrende	u/u
	Raumabschluss (E)	
	Zeit bis zur Entzündung des Wattebausches [min]	≥ 120
	Zeit bis zum Versagen infolge Spaltprüfkriteriums [min]	≥ 120
	Zeit bis zum Auftreten andauernder Flammenbildung [min]	≥ 120
	Wärmedämmung (I)	
	Zeit, nachdem die maximale Temperaturerhöhung an der nichtbeflammten Seite 180 K überschreitet [min]	≥ 120



EN 1366-3 : 2009 in Verbindung mit EN 1363-1 : 2000 Pr-12-2.059 vom 02.07.2012 PD 23.01.2012	Probekörper 52 – RS10/30/AC W1WS1PK3/3 u/u aufg. 0A	
	Ausführung Rohrende	u/u
	Raumabschluss (E)	
	Zeit bis zur Entzündung des Wattebausches [min]	≥ 120
	Zeit bis zum Versagen infolge Spaltprüfkriteriums [min]	≥ 120
	Zeit bis zum Auftreten andauernder Flammenbildung [min]	≥ 120
	Wärmedämmung (I)	
	Zeit, nachdem die maximale Temperaturerhöhung an der nichtbeflammten Seite 180 K überschreitet [min]	≥ 120
EN 1366-3 : 2009 in Verbindung mit EN 1363-1 : 2000 Pr-12-2.059 vom 02.07.2012 PD 23.01.2012	Probekörper 66 – RS10/30/AC W1WS1AV3E u/c LS aufg.	
	Ausführung Rohrende	u/c
	Raumabschluss (E)	
	Zeit bis zur Entzündung des Wattebausches [min]	≥ 120
	Zeit bis zum Versagen infolge Spaltprüfkriteriums [min]	≥ 120
	Zeit bis zum Auftreten andauernder Flammenbildung [min]	≥ 120
	Wärmedämmung (I)	
	Zeit, nachdem die maximale Temperaturerhöhung an der nichtbeflammten Seite 180 K überschreitet [min]	≥ 120
EN 1366-3 : 2009 in Verbindung mit EN 1363-1 : 2000 Pr-12-2.059 vom 02.07.2012 PD 23.01.2012	Probekörper 67 – RS10/30/AC W1WS1AV3E u/c LS aufg.	
	Ausführung Rohrende	u/c
	Raumabschluss (E)	
	Zeit bis zur Entzündung des Wattebausches [min]	≥ 120
	Zeit bis zum Versagen infolge Spaltprüfkriteriums [min]	≥ 120
	Zeit bis zum Auftreten andauernder Flammenbildung [min]	≥ 120
	Wärmedämmung (I)	
	Zeit, nachdem die maximale Temperaturerhöhung an der nichtbeflammten Seite 180 K überschreitet [min]	≥ 45



EN 1366-3 : 2009 in Verbindung mit EN 1363-1 : 2000 Pr-12-2.059 vom 02.07.2012 PD 23.01.2012	Probekörper 68 – RS10/30/AC W1WS1AV3E u/c LS aufg.	
	Ausführung Rohrende	u/c
	Raumabschluss (E)	
	Zeit bis zur Entzündung des Wattebausches [min]	≥ 120
	Zeit bis zum Versagen infolge Spaltprüfkriteriums [min]	≥ 120
	Zeit bis zum Auftreten andauernder Flammenbildung [min]	≥ 120
	Wärmedämmung (I)	
	Zeit, nachdem die maximale Temperaturerhöhung an der nichtbeflammten Seite 180 K überschreitet [min]	≥ 45
EN 1366-3 : 2009 in Verbindung mit EN 1363-1 : 2000 Pr-12-2.059 vom 02.07.2012 PD 23.01.2012	Probekörper 69 – RS10/30/AC W1WS1AV3E u/c LS aufg.	
	Ausführung Rohrende	u/c
	Raumabschluss (E)	
	Zeit bis zur Entzündung des Wattebausches [min]	≥ 120
	Zeit bis zum Versagen infolge Spaltprüfkriteriums [min]	≥ 120
	Zeit bis zum Auftreten andauernder Flammenbildung [min]	≥ 120
	Wärmedämmung (I)	
	Zeit, nachdem die maximale Temperaturerhöhung an der nichtbeflammten Seite 180 K überschreitet [min]	≥ 45
EN 1366-3 : 2009 in Verbindung mit EN 1363-1 : 2000 Pr-12-2.059 vom 02.07.2012 PD 23.01.2012	Probekörper 85 – RS10/30/AC W1WS1AV3B u/c LS aufg.	
	Ausführung Rohrende	u/c
	Raumabschluss (E)	
	Zeit bis zur Entzündung des Wattebausches [min]	≥ 120
	Zeit bis zum Versagen infolge Spaltprüfkriteriums [min]	≥ 120
	Zeit bis zum Auftreten andauernder Flammenbildung [min]	≥ 120
	Wärmedämmung (I)	
	Zeit, nachdem die maximale Temperaturerhöhung an der nichtbeflammten Seite 180 K überschreitet [min]	≥ 120



EN 1366-3 : 2009 in Verbindung mit EN 1363-1 : 2000 Pr-12-2.059 vom 02.07.2012 PD 23.01.2012	Probekörper 86 – RS10/30/AC W1WS1AV3B u/c LS aufg.	
	Ausführung Rohrende	u/c
	Raumabschluss (E)	
	Zeit bis zur Entzündung des Wattebausches [min]	≥ 120
	Zeit bis zum Versagen infolge Spaltprüfkriteriums [min]	≥ 120
	Zeit bis zum Auftreten andauernder Flammenbildung [min]	≥ 120
	Wärmedämmung (I)	
	Zeit, nachdem die maximale Temperaturerhöhung an der nichtbeflammten Seite 180 K überschreitet [min]	≥ 90
EN 1366-3 : 2009 in Verbindung mit EN 1363-1 : 2000 Pr-12-2.059 vom 02.07.2012 PD 23.01.2012	Probekörper 87 – RS10/30/AC W1WS1AV3B u/c LS aufg.	
	Ausführung Rohrende	u/c
	Raumabschluss (E)	
	Zeit bis zur Entzündung des Wattebausches [min]	≥ 120
	Zeit bis zum Versagen infolge Spaltprüfkriteriums [min]	≥ 120
	Zeit bis zum Auftreten andauernder Flammenbildung [min]	≥ 120
	Wärmedämmung (I)	
	Zeit, nachdem die maximale Temperaturerhöhung an der nichtbeflammten Seite 180 K überschreitet [min]	≥ 60
EN 1366-3 : 2009 in Verbindung mit EN 1363-1 : 2000 Pr-12-2.059 vom 02.07.2012 PD 23.01.2012	Probekörper 88 – RS10/30/AC W1WS1AV3B u/c LS aufg.	
	Ausführung Rohrende	u/c
	Raumabschluss (E)	
	Zeit bis zur Entzündung des Wattebausches [min]	≥ 120
	Zeit bis zum Versagen infolge Spaltprüfkriteriums [min]	≥ 120
	Zeit bis zum Auftreten andauernder Flammenbildung [min]	≥ 120
	Wärmedämmung (I)	
	Zeit, nachdem die maximale Temperaturerhöhung an der nichtbeflammten Seite 180 K überschreitet [min]	≥ 120



EN 1366-3 : 2009 in Verbindung mit EN 1363-1 : 2000 Pr-12-2.059 vom 02.07.2012 PD 23.01.2012	Probekörper 89 – RS10/30/AC W1WS1AV3B u/c LS aufg.	
	Ausführung Rohrende	u/c
	Raumabschluss (E)	
	Zeit bis zur Entzündung des Wattebausches [min]	≥ 120
	Zeit bis zum Versagen infolge Spaltprüfkriteriums [min]	≥ 120
	Zeit bis zum Auftreten andauernder Flammenbildung [min]	≥ 120
	Wärmedämmung (I)	
	Zeit, nachdem die maximale Temperaturerhöhung an der nichtbeflammten Seite 180 K überschreitet [min]	≥ 90
EN 1366-3 : 2009 in Verbindung mit EN 1363-1 : 2000 Pr-12-2.059 vom 02.07.2012 PD 26.01.2012	Probekörper 1 – RS10/30 W3P1 u/u eing.	
	Ausführung Rohrende	u/u
	Raumabschluss (E)	
	Zeit bis zur Entzündung des Wattebausches [min]	≥ 120
	Zeit bis zum Versagen infolge Spaltprüfkriteriums [min]	≥ 120
	Zeit bis zum Auftreten andauernder Flammenbildung [min]	≥ 120
	Wärmedämmung (I)	
	Zeit, nachdem die maximale Temperaturerhöhung an der nichtbeflammten Seite 180 K überschreitet [min]	≥ 120
EN 1366-3 : 2009 in Verbindung mit EN 1363-1 : 2000 Pr-12-2.059 vom 02.07.2012 PD 26.01.2012	Probekörper 2 – RS10/30 W3P1 u/u eing.	
	Ausführung Rohrende	u/u
	Raumabschluss (E)	
	Zeit bis zur Entzündung des Wattebausches [min]	≥ 120
	Zeit bis zum Versagen infolge Spaltprüfkriteriums [min]	≥ 120
	Zeit bis zum Auftreten andauernder Flammenbildung [min]	≥ 120
	Wärmedämmung (I)	
	Zeit, nachdem die maximale Temperaturerhöhung an der nichtbeflammten Seite 180 K überschreitet [min]	≥ 120



EN 1366-3 : 2009 in Verbindung mit EN 1363-1 : 2000 Pr-12-2.059 vom 02.07.2012 PD 26.01.2012	Probekörper 3 – RS10/30 W3P1 u/u eing.	
	Ausführung Rohrende	u/u
	Raumabschluss (E)	
	Zeit bis zur Entzündung des Wattebausches [min]	≥ 120
	Zeit bis zum Versagen infolge Spaltprüfkriteriums [min]	≥ 120
	Zeit bis zum Auftreten andauernder Flammenbildung [min]	≥ 120
	Wärmedämmung (I)	
	Zeit, nachdem die maximale Temperaturerhöhung an der nichtbeflammten Seite 180 K überschreitet [min]	≥ 120
EN 1366-3 : 2009 in Verbindung mit EN 1363-1 : 2000 Pr-12-2.059 vom 02.07.2012 PD 26.01.2012	Probekörper 4 – RS10/30 W3P1 u/c eing.	
	Ausführung Rohrende	u/c
	Raumabschluss (E)	
	Zeit bis zur Entzündung des Wattebausches [min]	≥ 120
	Zeit bis zum Versagen infolge Spaltprüfkriteriums [min]	≥ 120
	Zeit bis zum Auftreten andauernder Flammenbildung [min]	≥ 120
	Wärmedämmung (I)	
	Zeit, nachdem die maximale Temperaturerhöhung an der nichtbeflammten Seite 180 K überschreitet [min]	≥ 120
EN 1366-3 : 2009 in Verbindung mit EN 1363-1 : 2000 Pr-12-2.059 vom 02.07.2012 PD 26.01.2012	Probekörper 5 – RS10/30 W3P2 u/u eing.	
	Ausführung Rohrende	u/u
	Raumabschluss (E)	
	Zeit bis zur Entzündung des Wattebausches [min]	≥ 120
	Zeit bis zum Versagen infolge Spaltprüfkriteriums [min]	≥ 120
	Zeit bis zum Auftreten andauernder Flammenbildung [min]	≥ 120
	Wärmedämmung (I)	
	Zeit, nachdem die maximale Temperaturerhöhung an der nichtbeflammten Seite 180 K überschreitet [min]	≥ 120



EN 1366-3 : 2009 in Verbindung mit EN 1363-1 : 2000 Pr-12-2.059 vom 02.07.2012 PD 26.01.2012	Probekörper 6 – RS10/30 W3P2 u/u eing.	
	Ausführung Rohrende	u/u
	Raumabschluss (E)	
	Zeit bis zur Entzündung des Wattebausches [min]	≥ 120
	Zeit bis zum Versagen infolge Spaltprüfkriteriums [min]	≥ 120
	Zeit bis zum Auftreten andauernder Flammenbildung [min]	≥ 120
	Wärmedämmung (I)	
	Zeit, nachdem die maximale Temperaturerhöhung an der nichtbeflammten Seite 180 K überschreitet [min]	≥ 120
EN 1366-3 : 2009 in Verbindung mit EN 1363-1 : 2000 Pr-12-2.059 vom 02.07.2012 PD 26.01.2012	Probekörper 7 – RS10/30 W3P2 u/u eing.	
	Ausführung Rohrende	u/u
	Raumabschluss (E)	
	Zeit bis zur Entzündung des Wattebausches [min]	≥ 120
	Zeit bis zum Versagen infolge Spaltprüfkriteriums [min]	≥ 120
	Zeit bis zum Auftreten andauernder Flammenbildung [min]	≥ 120
	Wärmedämmung (I)	
	Zeit, nachdem die maximale Temperaturerhöhung an der nichtbeflammten Seite 180 K überschreitet [min]	≥ 120
EN 1366-3 : 2009 in Verbindung mit EN 1363-1 : 2000 Pr-12-2.059 vom 02.07.2012 PD 26.01.2012	Probekörper 8 – RS10/30 W3P2 u/c eing.	
	Ausführung Rohrende	u/c
	Raumabschluss (E)	
	Zeit bis zur Entzündung des Wattebausches [min]	≥ 120
	Zeit bis zum Versagen infolge Spaltprüfkriteriums [min]	≥ 120
	Zeit bis zum Auftreten andauernder Flammenbildung [min]	≥ 120
	Wärmedämmung (I)	
	Zeit, nachdem die maximale Temperaturerhöhung an der nichtbeflammten Seite 180 K überschreitet [min]	≥ 120



EN 1366-3 : 2009 in Verbindung mit EN 1363-1 : 2000 Pr-12-2.059 vom 02.07.2012 PD 26.01.2012	Probekörper 11 – RS10/60 W3P1 u/c eing.	
	Ausführung Rohrende	u/c
	Raumabschluss (E)	
	Zeit bis zur Entzündung des Wattebausches [min]	≥ 120
	Zeit bis zum Versagen infolge Spaltprüfkriteriums [min]	≥ 120
	Zeit bis zum Auftreten andauernder Flammenbildung [min]	≥ 120
	Wärmedämmung (I)	
	Zeit, nachdem die maximale Temperaturerhöhung an der nichtbeflammten Seite 180 K überschreitet [min]	≥ 120
EN 1366-3 : 2009 in Verbindung mit EN 1363-1 : 2000 Pr-12-2.059 vom 02.07.2012 PD 26.01.2012	Probekörper 14 – RS10/60 W3P2 u/c eing.	
	Ausführung Rohrende	u/c
	Raumabschluss (E)	
	Zeit bis zur Entzündung des Wattebausches [min]	≥ 120
	Zeit bis zum Versagen infolge Spaltprüfkriteriums [min]	≥ 120
	Zeit bis zum Auftreten andauernder Flammenbildung [min]	≥ 120
	Wärmedämmung (I)	
	Zeit, nachdem die maximale Temperaturerhöhung an der nichtbeflammten Seite 180 K überschreitet [min]	≥ 120
EN 1366-3 : 2009 in Verbindung mit EN 1363-1 : 2000 Pr-12-2.059 vom 02.07.2012 PD 26.01.2012 Bodenanwendung	Probekörper 20 – RS10/60/MG _{FL} W7P1AV3P14C4AF u/u und u/c aufg.	
	Ausführung Rohrende	u/u und u/c
	Raumabschluss (E)	
	Zeit bis zur Entzündung des Wattebausches [min]	≥ 120
	Zeit bis zum Versagen infolge Spaltprüfkriteriums [min]	≥ 120
	Zeit bis zum Auftreten andauernder Flammenbildung [min]	≥ 120
	Wärmedämmung (I)	
	Zeit, nachdem die maximale Temperaturerhöhung an der nichtbeflammten Seite 180 K überschreitet [min]	≥ 120



EN 1366-3 : 2009 in Verbindung mit EN 1363-1 : 2000 Pr-12-2.059 vom 02.07.2012 PD 26.01.2012	Probekörper 22 – RS10/60 W7P1AF u/u eing.	
	Ausführung Rohrende	u/u
	Raumabschluss (E)	
	Zeit bis zur Entzündung des Wattebausches [min]	≥ 120
	Zeit bis zum Versagen infolge Spaltprüfkriteriums [min]	≥ 120
	Zeit bis zum Auftreten andauernder Flammenbildung [min]	≥ 120
	Wärmedämmung (I)	
	Zeit, nachdem die maximale Temperaturerhöhung an der nichtbeflammten Seite 180 K überschreitet [min]	≥ 90
EN 1366-3 : 2009 in Verbindung mit EN 1363-1 : 2000 Pr-12-2.059 vom 02.07.2012 PD 26.01.2012	Probekörper 23 – RS10/60 W7P1AF u/u eing.	
	Ausführung Rohrende	u/u
	Raumabschluss (E)	
	Zeit bis zur Entzündung des Wattebausches [min]	≥ 120
	Zeit bis zum Versagen infolge Spaltprüfkriteriums [min]	≥ 120
	Zeit bis zum Auftreten andauernder Flammenbildung [min]	≥ 120
	Wärmedämmung (I)	
	Zeit, nachdem die maximale Temperaturerhöhung an der nichtbeflammten Seite 180 K überschreitet [min]	≥ 90
EN 1366-3 : 2009 in Verbindung mit EN 1363-1 : 2000 Pr-12-2.059 vom 02.07.2012 PD 26.01.2012	Probekörper 24 – RS10/60 W7P1AF u/u eing.	
	Ausführung Rohrende	u/u
	Raumabschluss (E)	
	Zeit bis zur Entzündung des Wattebausches [min]	≥ 120
	Zeit bis zum Versagen infolge Spaltprüfkriteriums [min]	≥ 120
	Zeit bis zum Auftreten andauernder Flammenbildung [min]	≥ 120
	Wärmedämmung (I)	
	Zeit, nachdem die maximale Temperaturerhöhung an der nichtbeflammten Seite 180 K überschreitet [min]	≥ 90



EN 1366-3 : 2009 in Verbindung mit EN 1363-1 : 2000 Pr-12-2.059 vom 02.07.2012 PD 26.01.2012	Probekörper 25 – RS10/60 W7P1AF u/u eing.	
	Ausführung Rohrende	u/u
	Raumabschluss (E)	
	Zeit bis zur Entzündung des Wattebausches [min]	≥ 120
	Zeit bis zum Versagen infolge Spaltprüfkriteriums [min]	≥ 120
	Zeit bis zum Auftreten andauernder Flammenbildung [min]	≥ 120
	Wärmedämmung (I)	
	Zeit, nachdem die maximale Temperaturerhöhung an der nichtbeflammten Seite 180 K überschreitet [min]	≥ 90
EN 1366-3 : 2009 in Verbindung mit EN 1363-1 : 2000 Pr-12-2.059 vom 02.07.2012 PD 26.01.2012	Probekörper 26 – RS10/60 W7P1AF u/c eing.	
	Ausführung Rohrende	u/c
	Raumabschluss (E)	
	Zeit bis zur Entzündung des Wattebausches [min]	≥ 120
	Zeit bis zum Versagen infolge Spaltprüfkriteriums [min]	≥ 120
	Zeit bis zum Auftreten andauernder Flammenbildung [min]	≥ 120
	Wärmedämmung (I)	
	Zeit, nachdem die maximale Temperaturerhöhung an der nichtbeflammten Seite 180 K überschreitet [min]	≥ 120
EN 1366-3 : 2009 in Verbindung mit EN 1363-1 : 2000 Pr-12-2.059 vom 02.07.2012 PD 26.01.2012	Probekörper 27 – RS10/60 W7P2AF u/u eing.	
	Ausführung Rohrende	u/u
	Raumabschluss (E)	
	Zeit bis zur Entzündung des Wattebausches [min]	≥ 120
	Zeit bis zum Versagen infolge Spaltprüfkriteriums [min]	≥ 120
	Zeit bis zum Auftreten andauernder Flammenbildung [min]	≥ 120
	Wärmedämmung (I)	
	Zeit, nachdem die maximale Temperaturerhöhung an der nichtbeflammten Seite 180 K überschreitet [min]	≥ 90



EN 1366-3 : 2009 in Verbindung mit EN 1363-1 : 2000 Pr-12-2.059 vom 02.07.2012 PD 26.01.2012	Probekörper 28 – RS10/60 W7P2AF u/u eing.	
	Ausführung Rohrende	u/u
	Raumabschluss (E)	
	Zeit bis zur Entzündung des Wattebausches [min]	≥ 120
	Zeit bis zum Versagen infolge Spaltprüfkriteriums [min]	≥ 120
	Zeit bis zum Auftreten andauernder Flammenbildung [min]	≥ 120
	Wärmedämmung (I)	
	Zeit, nachdem die maximale Temperaturerhöhung an der nichtbeflammten Seite 180 K überschreitet [min]	≥ 120
EN 1366-3 : 2009 in Verbindung mit EN 1363-1 : 2000 Pr-12-2.059 vom 02.07.2012 PD 26.01.2012	Probekörper 29 – RS10/60 W7P2AF u/u eing.	
	Ausführung Rohrende	u/u
	Raumabschluss (E)	
	Zeit bis zur Entzündung des Wattebausches [min]	≥ 120
	Zeit bis zum Versagen infolge Spaltprüfkriteriums [min]	≥ 120
	Zeit bis zum Auftreten andauernder Flammenbildung [min]	≥ 120
	Wärmedämmung (I)	
	Zeit, nachdem die maximale Temperaturerhöhung an der nichtbeflammten Seite 180 K überschreitet [min]	≥ 120
EN 1366-3 : 2009 in Verbindung mit EN 1363-1 : 2000 Pr-12-2.059 vom 02.07.2012 PD 26.01.2012	Probekörper 30 – RS10/60 W7P2AF u/u eing.	
	Ausführung Rohrende	u/u
	Raumabschluss (E)	
	Zeit bis zur Entzündung des Wattebausches [min]	≥ 120
	Zeit bis zum Versagen infolge Spaltprüfkriteriums [min]	≥ 120
	Zeit bis zum Auftreten andauernder Flammenbildung [min]	≥ 120
	Wärmedämmung (I)	
	Zeit, nachdem die maximale Temperaturerhöhung an der nichtbeflammten Seite 180 K überschreitet [min]	≥ 120



EN 1366-3 : 2009 in Verbindung mit EN 1363-1 : 2000 Pr-12-2.059 vom 02.07.2012 PD 26.01.2012	Probekörper 31 – RS10/60 W7P2AF u/u eing.	
	Ausführung Rohrende	u/u
	Raumabschluss (E)	
	Zeit bis zur Entzündung des Wattebausches [min]	≥ 120
	Zeit bis zum Versagen infolge Spaltprüfkriteriums [min]	≥ 120
	Zeit bis zum Auftreten andauernder Flammenbildung [min]	≥ 120
	Wärmedämmung (I)	
	Zeit, nachdem die maximale Temperaturerhöhung an der nichtbeflammten Seite 180 K überschreitet [min]	≥ 120
EN 1366-3 : 2009 in Verbindung mit EN 1363-1 : 2000 Pr-12-2.059 vom 02.07.2012 PD 26.01.2012 Bodenanwendung	Probekörper 21 – RS10/60/MG _{FL} W7P1AV3P14C4AK u/u und u/c aufg.	
	Ausführung Rohrende	u/u und u/c
	Raumabschluss (E)	
	Zeit bis zur Entzündung des Wattebausches [min]	≥ 120
	Zeit bis zum Versagen infolge Spaltprüfkriteriums [min]	≥ 120
	Zeit bis zum Auftreten andauernder Flammenbildung [min]	≥ 120
	Wärmedämmung (I)	
	Zeit, nachdem die maximale Temperaturerhöhung an der nichtbeflammten Seite 180 K überschreitet [min]	≥ 120
EN 1366-3 : 2009 in Verbindung mit EN 1363-1 : 2000 Pr-12-2.059 vom 02.07.2012 PD 26.01.2012	Probekörper 32 – RS10/60 W7P1AK u/u eing.	
	Ausführung Rohrende	u/u
	Raumabschluss (E)	
	Zeit bis zur Entzündung des Wattebausches [min]	≥ 120
	Zeit bis zum Versagen infolge Spaltprüfkriteriums [min]	≥ 120
	Zeit bis zum Auftreten andauernder Flammenbildung [min]	≥ 120
	Wärmedämmung (I)	
	Zeit, nachdem die maximale Temperaturerhöhung an der nichtbeflammten Seite 180 K überschreitet [min]	≥ 120



EN 1366-3 : 2009 in Verbindung mit EN 1363-1 : 2000 Pr-12-2.059 vom 02.07.2012 PD 26.01.2012	Probekörper 33 – RS10/60 W7P1AK u/u eing.	
	Ausführung Rohrende	u/u
	Raumabschluss (E)	
	Zeit bis zur Entzündung des Wattebausches [min]	≥ 120
	Zeit bis zum Versagen infolge Spaltprüfkriteriums [min]	≥ 120
	Zeit bis zum Auftreten andauernder Flammenbildung [min]	≥ 120
	Wärmedämmung (I)	
	Zeit, nachdem die maximale Temperaturerhöhung an der nichtbeflammten Seite 180 K überschreitet [min]	≥ 90
EN 1366-3 : 2009 in Verbindung mit EN 1363-1 : 2000 Pr-12-2.059 vom 02.07.2012 PD 26.01.2012	Probekörper 34 – RS10/60 W7P1AK u/u eing.	
	Ausführung Rohrende	u/u
	Raumabschluss (E)	
	Zeit bis zur Entzündung des Wattebausches [min]	≥ 120
	Zeit bis zum Versagen infolge Spaltprüfkriteriums [min]	≥ 120
	Zeit bis zum Auftreten andauernder Flammenbildung [min]	≥ 120
	Wärmedämmung (I)	
	Zeit, nachdem die maximale Temperaturerhöhung an der nichtbeflammten Seite 180 K überschreitet [min]	≥ 90
EN 1366-3 : 2009 in Verbindung mit EN 1363-1 : 2000 Pr-12-2.059 vom 02.07.2012 PD 26.01.2012	Probekörper 35 – RS10/60 W7P1AK u/u eing.	
	Ausführung Rohrende	u/u
	Raumabschluss (E)	
	Zeit bis zur Entzündung des Wattebausches [min]	≥ 120
	Zeit bis zum Versagen infolge Spaltprüfkriteriums [min]	≥ 120
	Zeit bis zum Auftreten andauernder Flammenbildung [min]	≥ 120
	Wärmedämmung (I)	
	Zeit, nachdem die maximale Temperaturerhöhung an der nichtbeflammten Seite 180 K überschreitet [min]	≥ 90



EN 1366-3 : 2009 in Verbindung mit EN 1363-1 : 2000 Pr-12-2.059 vom 02.07.2012 PD 26.01.2012	Probekörper 36 – RS10/60 W7P1AK u/c eing.	
	Ausführung Rohrende	u/c
	Raumabschluss (E)	
	Zeit bis zur Entzündung des Wattebausches [min]	≥ 120
	Zeit bis zum Versagen infolge Spaltprüfkriteriums [min]	≥ 120
	Zeit bis zum Auftreten andauernder Flammenbildung [min]	≥ 120
	Wärmedämmung (I)	
	Zeit, nachdem die maximale Temperaturerhöhung an der nichtbeflammten Seite 180 K überschreitet [min]	≥ 90
EN 1366-3 : 2009 in Verbindung mit EN 1363-1 : 2000 Pr-12-2.059 vom 02.07.2012 PD 26.01.2012	Probekörper 37 – RS10/60 W7P2AK u/u eing.	
	Ausführung Rohrende	u/u
	Raumabschluss (E)	
	Zeit bis zur Entzündung des Wattebausches [min]	≥ 120
	Zeit bis zum Versagen infolge Spaltprüfkriteriums [min]	≥ 120
	Zeit bis zum Auftreten andauernder Flammenbildung [min]	≥ 120
	Wärmedämmung (I)	
	Zeit, nachdem die maximale Temperaturerhöhung an der nichtbeflammten Seite 180 K überschreitet [min]	≥ 120
EN 1366-3 : 2009 in Verbindung mit EN 1363-1 : 2000 Pr-12-2.059 vom 02.07.2012 PD 26.01.2012	Probekörper 38 – RS10/60 W7P2AK u/u eing.	
	Ausführung Rohrende	u/u
	Raumabschluss (E)	
	Zeit bis zur Entzündung des Wattebausches [min]	≥ 120
	Zeit bis zum Versagen infolge Spaltprüfkriteriums [min]	≥ 120
	Zeit bis zum Auftreten andauernder Flammenbildung [min]	≥ 120
	Wärmedämmung (I)	
	Zeit, nachdem die maximale Temperaturerhöhung an der nichtbeflammten Seite 180 K überschreitet [min]	≥ 120



EN 1366-3 : 2009 in Verbindung mit EN 1363-1 : 2000 Pr-12-2.059 vom 02.07.2012 PD 26.01.2012	Probekörper 39 – RS10/60 W7P2AK u/u eing.	
	Ausführung Rohrende	u/u
	Raumabschluss (E)	
	Zeit bis zur Entzündung des Wattebausches [min]	≥ 120
	Zeit bis zum Versagen infolge Spaltprüfkriteriums [min]	≥ 120
	Zeit bis zum Auftreten andauernder Flammenbildung [min]	≥ 120
	Wärmedämmung (I)	
	Zeit, nachdem die maximale Temperaturerhöhung an der nichtbeflammten Seite 180 K überschreitet [min]	≥ 120
EN 1366-3 : 2009 in Verbindung mit EN 1363-1 : 2000 Pr-12-2.059 vom 02.07.2012 PD 26.01.2012	Probekörper 40 – RS10/60 W7P2AK u/u eing.	
	Ausführung Rohrende	u/u
	Raumabschluss (E)	
	Zeit bis zur Entzündung des Wattebausches [min]	≥ 120
	Zeit bis zum Versagen infolge Spaltprüfkriteriums [min]	≥ 120
	Zeit bis zum Auftreten andauernder Flammenbildung [min]	≥ 120
	Wärmedämmung (I)	
	Zeit, nachdem die maximale Temperaturerhöhung an der nichtbeflammten Seite 180 K überschreitet [min]	≥ 90
EN 1366-3 : 2009 in Verbindung mit EN 1363-1 : 2000 Pr-12-2.059 vom 02.07.2012 PD 26.01.2012	Probekörper 41 – RS10/60 W7P2AK u/c eing.	
	Ausführung Rohrende	u/c
	Raumabschluss (E)	
	Zeit bis zur Entzündung des Wattebausches [min]	≥ 120
	Zeit bis zum Versagen infolge Spaltprüfkriteriums [min]	≥ 120
	Zeit bis zum Auftreten andauernder Flammenbildung [min]	≥ 120
	Wärmedämmung (I)	
	Zeit, nachdem die maximale Temperaturerhöhung an der nichtbeflammten Seite 180 K überschreitet [min]	≥ 90



EN 1366-3 : 2009 in Verbindung mit EN 1363-1 : 2000 Pr-12-2.118 vom 08.11.2012 PD 30.07.2012	Probekörper 1c – RS10/30/AC D1WS4PK1/3 u/u aufg. 0A	
	Ausführung Rohrende	u/u
	Raumabschluss (E)	
	Zeit bis zur Entzündung des Wattebausches [min]	≥ 90
	Zeit bis zum Versagen infolge Spaltprüfkriteriums [min]	≥ 90
	Zeit bis zum Auftreten andauernder Flammenbildung [min]	≥ 90
	Wärmedämmung (I)	
	Zeit, nachdem die maximale Temperaturerhöhung an der nichtbeflammten Seite 180 K überschreitet [min]	≥ 90
EN 1366-3 : 2009 in Verbindung mit EN 1363-1 : 2000 Pr-12-2.118 vom 08.11.2012 PD 30.07.2012	Probekörper 2c – RS10/30/AC D1WS4PK2/3 u/u aufg. 0A	
	Ausführung Rohrende	u/u
	Raumabschluss (E)	
	Zeit bis zur Entzündung des Wattebausches [min]	≥ 90
	Zeit bis zum Versagen infolge Spaltprüfkriteriums [min]	≥ 90
	Zeit bis zum Auftreten andauernder Flammenbildung [min]	≥ 90
	Wärmedämmung (I)	
	Zeit, nachdem die maximale Temperaturerhöhung an der nichtbeflammten Seite 180 K überschreitet [min]	≥ 90
EN 1366-3 : 2009 in Verbindung mit EN 1363-1 : 2000 Pr-12-2.118 vom 08.11.2012 PD 30.07.2012	Probekörper 3c – RS10/30/AC D1WS4PK3/3 u/u aufg. 0A	
	Ausführung Rohrende	u/u
	Raumabschluss (E)	
	Zeit bis zur Entzündung des Wattebausches [min]	≥ 90
	Zeit bis zum Versagen infolge Spaltprüfkriteriums [min]	≥ 90
	Zeit bis zum Auftreten andauernder Flammenbildung [min]	≥ 90
	Wärmedämmung (I)	
	Zeit, nachdem die maximale Temperaturerhöhung an der nichtbeflammten Seite 180 K überschreitet [min]	≥ 90



EN 1366-3 : 2009 in Verbindung mit EN 1363-1 : 2000 Pr-12-2.118 vom 08.11.2012 PD 30.07.2012	Probekörper 1d – RS10/30/AC D1WS3PK1/3 u/u aufg. 0A	
	Ausführung Rohrende	u/u
	Raumabschluss (E)	
	Zeit bis zur Entzündung des Wattebausches [min]	≥ 60
	Zeit bis zum Versagen infolge Spaltprüfkriteriums [min]	≥ 60
	Zeit bis zum Auftreten andauernder Flammenbildung [min]	≥ 60
	Wärmedämmung (I)	
	Zeit, nachdem die maximale Temperaturerhöhung an der nichtbeflammten Seite 180 K überschreitet [min]	≥ 60
EN 1366-3 : 2009 in Verbindung mit EN 1363-1 : 2000 Pr-12-2.118 vom 08.11.2012 PD 30.07.2012	Probekörper 2d – RS10/30/AC D1WS3PK2/3 u/u aufg. 0A	
	Ausführung Rohrende	u/u
	Raumabschluss (E)	
	Zeit bis zur Entzündung des Wattebausches [min]	≥ 60
	Zeit bis zum Versagen infolge Spaltprüfkriteriums [min]	≥ 60
	Zeit bis zum Auftreten andauernder Flammenbildung [min]	≥ 60
	Wärmedämmung (I)	
	Zeit, nachdem die maximale Temperaturerhöhung an der nichtbeflammten Seite 180 K überschreitet [min]	≥ 60
EN 1366-3 : 2009 in Verbindung mit EN 1363-1 : 2000 Pr-12-2.118 vom 08.11.2012 PD 30.07.2012	Probekörper 3d – RS10/30/AC D1WS3PK3/3 u/u aufg. 0A	
	Ausführung Rohrende	u/u
	Raumabschluss (E)	
	Zeit bis zur Entzündung des Wattebausches [min]	≥ 60
	Zeit bis zum Versagen infolge Spaltprüfkriteriums [min]	≥ 60
	Zeit bis zum Auftreten andauernder Flammenbildung [min]	≥ 60
	Wärmedämmung (I)	
	Zeit, nachdem die maximale Temperaturerhöhung an der nichtbeflammten Seite 180 K überschreitet [min]	≥ 60



EN 1366-3 : 2009 in Verbindung mit EN 1363-1 : 2000 Pr-12-2.118 vom 08.11.2012 PD 14.08.2012	Probekörper 1c – RS10/30/AC W1WS4PK1/3 u/u aufg. 0A	
	Ausführung Rohrende	u/u
	Raumabschluss (E)	
	Zeit bis zur Entzündung des Wattebausches [min]	≥ 90
	Zeit bis zum Versagen infolge Spaltprüfkriteriums [min]	≥ 90
	Zeit bis zum Auftreten andauernder Flammenbildung [min]	≥ 90
	Wärmedämmung (I)	
	Zeit, nachdem die maximale Temperaturerhöhung an der nichtbeflammten Seite 180 K überschreitet [min]	≥ 90
EN 1366-3 : 2009 in Verbindung mit EN 1363-1 : 2000 Pr-12-2.118 vom 08.11.2012 PD 14.08.2012	Probekörper 2c – RS10/30/AC W1WS4PK2/3 u/u aufg. 0A	
	Ausführung Rohrende	u/u
	Raumabschluss (E)	
	Zeit bis zur Entzündung des Wattebausches [min]	≥ 90
	Zeit bis zum Versagen infolge Spaltprüfkriteriums [min]	≥ 90
	Zeit bis zum Auftreten andauernder Flammenbildung [min]	≥ 90
	Wärmedämmung (I)	
	Zeit, nachdem die maximale Temperaturerhöhung an der nichtbeflammten Seite 180 K überschreitet [min]	≥ 90
EN 1366-3 : 2009 in Verbindung mit EN 1363-1 : 2000 Pr-12-2.118 vom 08.11.2012 PD 14.08.2012	Probekörper 3c – RS10/30/AC W1WS4PK3/3 u/u aufg. 0A	
	Ausführung Rohrende	u/u
	Raumabschluss (E)	
	Zeit bis zur Entzündung des Wattebausches [min]	≥ 90
	Zeit bis zum Versagen infolge Spaltprüfkriteriums [min]	≥ 90
	Zeit bis zum Auftreten andauernder Flammenbildung [min]	≥ 90
	Wärmedämmung (I)	
	Zeit, nachdem die maximale Temperaturerhöhung an der nichtbeflammten Seite 180 K überschreitet [min]	≥ 90



EN 1366-3 : 2009 in Verbindung mit EN 1363-1 : 2000 Pr-12-2.118 vom 08.11.2012 PD 14.08.2012	Probekörper 1d – RS10/30/AC W1WS3PK1/3 u/u aufg. 0A	
	Ausführung Rohrende	u/u
	Raumabschluss (E)	
	Zeit bis zur Entzündung des Wattebausches [min]	≥ 60
	Zeit bis zum Versagen infolge Spaltprüfkriteriums [min]	≥ 60
	Zeit bis zum Auftreten andauernder Flammenbildung [min]	≥ 60
	Wärmedämmung (I)	
	Zeit, nachdem die maximale Temperaturerhöhung an der nichtbeflammten Seite 180 K überschreitet [min]	≥ 60
EN 1366-3 : 2009 in Verbindung mit EN 1363-1 : 2000 Pr-12-2.118 vom 08.11.2012 PD 14.08.2012	Probekörper 2d – RS10/30/AC W1WS3PK2/3 u/u aufg. 0A	
	Ausführung Rohrende	u/u
	Raumabschluss (E)	
	Zeit bis zur Entzündung des Wattebausches [min]	≥ 60
	Zeit bis zum Versagen infolge Spaltprüfkriteriums [min]	≥ 60
	Zeit bis zum Auftreten andauernder Flammenbildung [min]	≥ 60
	Wärmedämmung (I)	
	Zeit, nachdem die maximale Temperaturerhöhung an der nichtbeflammten Seite 180 K überschreitet [min]	≥ 60
EN 1366-3 : 2009 in Verbindung mit EN 1363-1 : 2000 Pr-12-2.118 vom 08.11.2012 PD 14.08.2012	Probekörper 3d – RS10/30/AC W1WS3PK3/3 u/u aufg. 0A	
	Ausführung Rohrende	u/u
	Raumabschluss (E)	
	Zeit bis zur Entzündung des Wattebausches [min]	≥ 60
	Zeit bis zum Versagen infolge Spaltprüfkriteriums [min]	≥ 60
	Zeit bis zum Auftreten andauernder Flammenbildung [min]	≥ 60
	Wärmedämmung (I)	
	Zeit, nachdem die maximale Temperaturerhöhung an der nichtbeflammten Seite 180 K überschreitet [min]	≥ 60



EN 1366-3 : 2009 in Verbindung mit EN 1363-1 : 2000 Pr-12-2.118 vom 08.11.2012 PD 14.08.2012	Probekörper 81 – RS10/60 W3P1 u/u eing.	
	Ausführung Rohrende	u/u
	Raumabschluss (E)	
	Zeit bis zur Entzündung des Wattebausches [min]	≥ 90
	Zeit bis zum Versagen infolge Spaltprüfkriteriums [min]	≥ 90
	Zeit bis zum Auftreten andauernder Flammenbildung [min]	≥ 90
	Wärmedämmung (I)	
	Zeit, nachdem die maximale Temperaturerhöhung an der nichtbeflammten Seite 180 K überschreitet [min]	≥ 90
EN 1366-3 : 2009 in Verbindung mit EN 1363-1 : 2000 Pr-12-2.118 vom 08.11.2012 PD 14.08.2012	Probekörper 82 – RS10/60 W3P5 u/u eing.	
	Ausführung Rohrende	u/u
	Raumabschluss (E)	
	Zeit bis zur Entzündung des Wattebausches [min]	≥ 90
	Zeit bis zum Versagen infolge Spaltprüfkriteriums [min]	≥ 90
	Zeit bis zum Auftreten andauernder Flammenbildung [min]	≥ 90
	Wärmedämmung (I)	
	Zeit, nachdem die maximale Temperaturerhöhung an der nichtbeflammten Seite 180 K überschreitet [min]	≥ 90
EN 1366-3 : 2009 in Verbindung mit EN 1363-1 : 2000 Pr-12-2.118 vom 08.11.2012 PD 14.08.2012	Probekörper 83 – RS10/60 W3P3 u/u eing.	
	Ausführung Rohrende	u/u
	Raumabschluss (E)	
	Zeit bis zur Entzündung des Wattebausches [min]	≥ 90
	Zeit bis zum Versagen infolge Spaltprüfkriteriums [min]	≥ 90
	Zeit bis zum Auftreten andauernder Flammenbildung [min]	≥ 90
	Wärmedämmung (I)	
	Zeit, nachdem die maximale Temperaturerhöhung an der nichtbeflammten Seite 180 K überschreitet [min]	≥ 90



EN 1366-3 : 2009 in Verbindung mit EN 1363-1 : 2000 MPA-BS 3031/090/10 vom 07.01.2013 PD 03.12.2010	Probekörper W1 – RS10/60 W3P9E u/u eing. 0A	
	Ausführung Rohrende	u/u
	Raumabschluss (E)	
	Zeit bis zur Entzündung des Wattebausches [min]	≥ 120
	Zeit bis zum Versagen infolge Spaltprüfkriteriums [min]	≥ 120
	Zeit bis zum Auftreten andauernder Flammenbildung [min]	≥ 120
	Wärmedämmung (I)	
	Zeit, nachdem die maximale Temperaturerhöhung an der nichtbeflammten Seite 180 K überschreitet [min]	≥ 120
EN 1366-3 : 2009 in Verbindung mit EN 1363-1 : 2000 MPA-BS 3031/090/10 vom 07.01.2013 PD 03.12.2010	Probekörper W2 – RS10/60 W3P9E u/u eing. 0A	
	Ausführung Rohrende	u/u
	Raumabschluss (E)	
	Zeit bis zur Entzündung des Wattebausches [min]	≥ 120
	Zeit bis zum Versagen infolge Spaltprüfkriteriums [min]	≥ 120
	Zeit bis zum Auftreten andauernder Flammenbildung [min]	≥ 120
	Wärmedämmung (I)	
	Zeit, nachdem die maximale Temperaturerhöhung an der nichtbeflammten Seite 180 K überschreitet [min]	≥ 120
EN 1366-3 : 2009 in Verbindung mit EN 1363-1 : 2000 MPA-BS 3031/090/10 vom 07.01.2013 PD 03.12.2010	Probekörper W3 – RS10/60 W3P9E u/u eing. Muff	
	Ausführung Rohrende	u/u
	Raumabschluss (E)	
	Zeit bis zur Entzündung des Wattebausches [min]	≥ 120
	Zeit bis zum Versagen infolge Spaltprüfkriteriums [min]	≥ 120
	Zeit bis zum Auftreten andauernder Flammenbildung [min]	≥ 120
	Wärmedämmung (I)	
	Zeit, nachdem die maximale Temperaturerhöhung an der nichtbeflammten Seite 180 K überschreitet [min]	≥ 120



EN 1366-3 : 2009 in Verbindung mit EN 1363-1 : 2000 MPA-BS 3031/090/10 vom 07.01.2013 PD 03.12.2010	Probekörper W4 – RS10/60 W3P9E u/u eing. Muff	
	Ausführung Rohrende	u/u
	Raumabschluss (E)	
	Zeit bis zur Entzündung des Wattebausches [min]	≥ 120
	Zeit bis zum Versagen infolge Spaltprüfkriteriums [min]	≥ 120
	Zeit bis zum Auftreten andauernder Flammenbildung [min]	≥ 120
	Wärmedämmung (I)	
	Zeit, nachdem die maximale Temperaturerhöhung an der nichtbeflammten Seite 180 K überschreitet [min]	≥ 120
EN 1366-3 : 2009 in Verbindung mit EN 1363-1 : 2000 MPA-BS 3031/090/10 vom 07.01.2013 PD 03.12.2010	Probekörper W10 – RS10/60 W1P9E u/u aufg. 0A	
	Ausführung Rohrende	u/u
	Raumabschluss (E)	
	Zeit bis zur Entzündung des Wattebausches [min]	≥ 120
	Zeit bis zum Versagen infolge Spaltprüfkriteriums [min]	≥ 120
	Zeit bis zum Auftreten andauernder Flammenbildung [min]	≥ 120
	Wärmedämmung (I)	
	Zeit, nachdem die maximale Temperaturerhöhung an der nichtbeflammten Seite 180 K überschreitet [min]	≥ 120
EN 1366-3 : 2009 in Verbindung mit EN 1363-1 : 2000 MPA-BS 3031/090/10 vom 07.01.2013 PD 03.12.2010	Probekörper W11 – RS10/60 W1P9E u/u aufg. 0A	
	Ausführung Rohrende	u/u
	Raumabschluss (E)	
	Zeit bis zur Entzündung des Wattebausches [min]	≥ 120
	Zeit bis zum Versagen infolge Spaltprüfkriteriums [min]	≥ 120
	Zeit bis zum Auftreten andauernder Flammenbildung [min]	≥ 120
	Wärmedämmung (I)	
	Zeit, nachdem die maximale Temperaturerhöhung an der nichtbeflammten Seite 180 K überschreitet [min]	≥ 120



EN 1366-3 : 2009 in Verbindung mit EN 1363-1 : 2000 MPA-BS 3031/090/10 vom 07.01.2013 PD 03.12.2010	Probekörper W12 – RS10/60 W1P9E u/u aufg. Muff	
	Ausführung Rohrende	u/u
	Raumabschluss (E)	
	Zeit bis zur Entzündung des Wattebausches [min]	≥ 120
	Zeit bis zum Versagen infolge Spaltprüfkriteriums [min]	≥ 120
	Zeit bis zum Auftreten andauernder Flammenbildung [min]	≥ 120
	Wärmedämmung (I)	
	Zeit, nachdem die maximale Temperaturerhöhung an der nichtbeflammten Seite 180 K überschreitet [min]	≥ 120
EN 1366-3 : 2009 in Verbindung mit EN 1363-1 : 2000 MPA-BS 3031/090/10 vom 07.01.2013 PD 03.12.2010	Probekörper W13 – RS10/60 W1P9E u/u aufg. Muff	
	Ausführung Rohrende	u/u
	Raumabschluss (E)	
	Zeit bis zur Entzündung des Wattebausches [min]	≥ 120
	Zeit bis zum Versagen infolge Spaltprüfkriteriums [min]	≥ 120
	Zeit bis zum Auftreten andauernder Flammenbildung [min]	≥ 120
	Wärmedämmung (I)	
	Zeit, nachdem die maximale Temperaturerhöhung an der nichtbeflammten Seite 180 K überschreitet [min]	≥ 120
EN 1366-3 : 2009 in Verbindung mit EN 1363-1 : 2000 MPA-BS 3031/090/10 vom 07.01.2013 PD 03.08.2011	Probekörper W36 – RS10/60 W1P9E u/u aufg.	
	Ausführung Rohrende	u/u
	Raumabschluss (E)	
	Zeit bis zur Entzündung des Wattebausches [min]	≥ 120
	Zeit bis zum Versagen infolge Spaltprüfkriteriums [min]	≥ 120
	Zeit bis zum Auftreten andauernder Flammenbildung [min]	≥ 120
	Wärmedämmung (I)	
	Zeit, nachdem die maximale Temperaturerhöhung an der nichtbeflammten Seite 180 K überschreitet [min]	≥ 120



EN 1366-3 : 2009 in Verbindung mit EN 1363-1 : 2000 MPA-BS 3031/090/10 vom 07.01.2013 PD 25.03.2011	Probekörper D1 – RS10/60 D1P9E u/u eing. 0A	
	Ausführung Rohrende	u/u
	Raumabschluss (E)	
	Zeit bis zur Entzündung des Wattebausches [min]	≥ 120
	Zeit bis zum Versagen infolge Spaltprüfkriteriums [min]	≥ 120
	Zeit bis zum Auftreten andauernder Flammenbildung [min]	≥ 120
	Wärmedämmung (I)	
	Zeit, nachdem die maximale Temperaturerhöhung an der nichtbeflammten Seite 180 K überschreitet [min]	≥ 120
EN 1366-3 : 2009 in Verbindung mit EN 1363-1 : 2000 MPA-BS 3031/090/10 vom 07.01.2013 PD 25.03.2011	Probekörper D2 – RS10/60 D1P9E u/u eing. 0A	
	Ausführung Rohrende	u/u
	Raumabschluss (E)	
	Zeit bis zur Entzündung des Wattebausches [min]	≥ 120
	Zeit bis zum Versagen infolge Spaltprüfkriteriums [min]	≥ 120
	Zeit bis zum Auftreten andauernder Flammenbildung [min]	≥ 120
	Wärmedämmung (I)	
	Zeit, nachdem die maximale Temperaturerhöhung an der nichtbeflammten Seite 180 K überschreitet [min]	≥ 120
EN 1366-3 : 2009 in Verbindung mit EN 1363-1 : 2000 MPA-BS 3031/090/10 vom 07.01.2013 PD 25.03.2011	Probekörper D3 – RS10/60 D1P9E u/u eing. Muff	
	Ausführung Rohrende	u/u
	Raumabschluss (E)	
	Zeit bis zur Entzündung des Wattebausches [min]	≥ 120
	Zeit bis zum Versagen infolge Spaltprüfkriteriums [min]	≥ 120
	Zeit bis zum Auftreten andauernder Flammenbildung [min]	≥ 120
	Wärmedämmung (I)	
	Zeit, nachdem die maximale Temperaturerhöhung an der nichtbeflammten Seite 180 K überschreitet [min]	≥ 120



EN 1366-3 : 2009 in Verbindung mit EN 1363-1 : 2000 MPA-BS 3031/090/10 vom 07.01.2013 PD 25.03.2011	Probekörper D4 – RS10/60 D1P9E u/u eing. Muff	
	Ausführung Rohrende	u/u
	Raumabschluss (E)	
	Zeit bis zur Entzündung des Wattebausches [min]	≥ 120
	Zeit bis zum Versagen infolge Spaltprüfkriteriums [min]	≥ 120
	Zeit bis zum Auftreten andauernder Flammenbildung [min]	≥ 120
	Wärmedämmung (I)	
	Zeit, nachdem die maximale Temperaturerhöhung an der nichtbeflammten Seite 180 K überschreitet [min]	≥ 120
EN 1366-3 : 2009 in Verbindung mit EN 1363-1 : 2000 MPA-BS 3031/090/10 vom 07.01.2013 PD 25.03.2011	Probekörper D5 – RS10/60 D1P9E u/u eing.	
	Ausführung Rohrende	u/u
	Raumabschluss (E)	
	Zeit bis zur Entzündung des Wattebausches [min]	≥ 120
	Zeit bis zum Versagen infolge Spaltprüfkriteriums [min]	≥ 120
	Zeit bis zum Auftreten andauernder Flammenbildung [min]	≥ 120
	Wärmedämmung (I)	
	Zeit, nachdem die maximale Temperaturerhöhung an der nichtbeflammten Seite 180 K überschreitet [min]	≥ 120
EN 1366-3 : 2009 in Verbindung mit EN 1363-1 : 2000 MPA-BS 3031/090/10 vom 07.01.2013 PD 25.03.2011	Probekörper D8 – RS10/60 D1P9E u/u eing. 0A	
	Ausführung Rohrende	u/u
	Raumabschluss (E)	
	Zeit bis zur Entzündung des Wattebausches [min]	≥ 120
	Zeit bis zum Versagen infolge Spaltprüfkriteriums [min]	≥ 120
	Zeit bis zum Auftreten andauernder Flammenbildung [min]	≥ 120
	Wärmedämmung (I)	
	Zeit, nachdem die maximale Temperaturerhöhung an der nichtbeflammten Seite 180 K überschreitet [min]	≥ 120



EN 1366-3 : 2009 in Verbindung mit EN 1363-1 : 2000 MPA-BS 3031/090/10 vom 07.01.2013 PD 25.03.2011	Probekörper D10 – RS10/60 D1P9E u/u aufg. 0A	
	Ausführung Rohrende	u/u
	Raumabschluss (E)	
	Zeit bis zur Entzündung des Wattebausches [min]	≥ 120
	Zeit bis zum Versagen infolge Spaltprüfkriteriums [min]	≥ 120
	Zeit bis zum Auftreten andauernder Flammenbildung [min]	≥ 120
	Wärmedämmung (I)	
	Zeit, nachdem die maximale Temperaturerhöhung an der nichtbeflammten Seite 180 K überschreitet [min]	≥ 120
EN 1366-3 : 2009 in Verbindung mit EN 1363-1 : 2000 MPA-BS 3031/090/10 vom 07.01.2013 PD 25.03.2011	Probekörper D11 – RS10/60 D1P9E u/u aufg. 0A	
	Ausführung Rohrende	u/u
	Raumabschluss (E)	
	Zeit bis zur Entzündung des Wattebausches [min]	≥ 120
	Zeit bis zum Versagen infolge Spaltprüfkriteriums [min]	≥ 120
	Zeit bis zum Auftreten andauernder Flammenbildung [min]	≥ 120
	Wärmedämmung (I)	
	Zeit, nachdem die maximale Temperaturerhöhung an der nichtbeflammten Seite 180 K überschreitet [min]	≥ 120
EN 1366-3 : 2009 in Verbindung mit EN 1363-1 : 2000 MPA-BS 3031/090/10 vom 07.01.2013 PD 25.03.2011	Probekörper D12 – RS10/60 D1P9E u/u aufg. Muff	
	Ausführung Rohrende	u/u
	Raumabschluss (E)	
	Zeit bis zur Entzündung des Wattebausches [min]	≥ 120
	Zeit bis zum Versagen infolge Spaltprüfkriteriums [min]	≥ 120
	Zeit bis zum Auftreten andauernder Flammenbildung [min]	≥ 120
	Wärmedämmung (I)	
	Zeit, nachdem die maximale Temperaturerhöhung an der nichtbeflammten Seite 180 K überschreitet [min]	≥ 120



EN 1366-3 : 2009 in Verbindung mit EN 1363-1 : 2000 MPA-BS 3031/090/10 vom 07.01.2013 PD 25.03.2011	Probekörper D13 – RS10/60 D1P9E u/u aufg. Muff	
	Ausführung Rohrende	u/u
	Raumabschluss (E)	
	Zeit bis zur Entzündung des Wattebausches [min]	≥ 120
	Zeit bis zum Versagen infolge Spaltprüfkriteriums [min]	≥ 120
	Zeit bis zum Auftreten andauernder Flammenbildung [min]	≥ 120
	Wärmedämmung (I)	
	Zeit, nachdem die maximale Temperaturerhöhung an der nichtbeflammten Seite 180 K überschreitet [min]	≥ 120
EN 1366-3 : 2009 in Verbindung mit EN 1363-1 : 2000 MPA-BS 3031/090/10 vom 07.01.2013 PD 25.03.2011	Probekörper D14 – RS10/60 D1P9E u/u aufg.	
	Ausführung Rohrende	u/u
	Raumabschluss (E)	
	Zeit bis zur Entzündung des Wattebausches [min]	≥ 120
	Zeit bis zum Versagen infolge Spaltprüfkriteriums [min]	≥ 120
	Zeit bis zum Auftreten andauernder Flammenbildung [min]	≥ 120
	Wärmedämmung (I)	
	Zeit, nachdem die maximale Temperaturerhöhung an der nichtbeflammten Seite 180 K überschreitet [min]	≥ 120
EN 1366-3 : 2009 in Verbindung mit EN 1363-1 : 2000 MPA-BS 3031/090/10 vom 07.01.2013 PD 25.03.2011	Probekörper D17 – RS10/60 D1P9E u/u aufg.	
	Ausführung Rohrende	u/u
	Raumabschluss (E)	
	Zeit bis zur Entzündung des Wattebausches [min]	≥ 90
	Zeit bis zum Versagen infolge Spaltprüfkriteriums [min]	≥ 90
	Zeit bis zum Auftreten andauernder Flammenbildung [min]	≥ 90
	Wärmedämmung (I)	
	Zeit, nachdem die maximale Temperaturerhöhung an der nichtbeflammten Seite 180 K überschreitet [min]	≥ 90



EN 1366-3 : 2009 in Verbindung mit EN 1363-1 : 2000 MPA-BS 3031/090/10 vom 07.01.2013 PD 25.03.2011	Probekörper D19 – RS10/60 D1P9E u/u aufg. 45°	
	Ausführung Rohrende	u/u
	Raumabschluss (E)	
	Zeit bis zur Entzündung des Wattebausches [min]	≥ 120
	Zeit bis zum Versagen infolge Spaltprüfkriteriums [min]	≥ 120
	Zeit bis zum Auftreten andauernder Flammenbildung [min]	≥ 120
	Wärmedämmung (I)	
	Zeit, nachdem die maximale Temperaturerhöhung an der nichtbeflammten Seite 180 K überschreitet [min]	≥ 120
EN 1366-3 : 2009 in Verbindung mit EN 1363-1 : 2000 MPA-BS 3031/090/10 vom 07.01.2013 PD 25.03.2011	Probekörper D21 – RS10/60 D1P9E u/u aufg. 45°	
	Ausführung Rohrende	u/u
	Raumabschluss (E)	
	Zeit bis zur Entzündung des Wattebausches [min]	≥ 90
	Zeit bis zum Versagen infolge Spaltprüfkriteriums [min]	≥ 90
	Zeit bis zum Auftreten andauernder Flammenbildung [min]	≥ 90
	Wärmedämmung (I)	
	Zeit, nachdem die maximale Temperaturerhöhung an der nichtbeflammten Seite 180 K überschreitet [min]	≥ 90
EN 1366-3 : 2009 in Verbindung mit EN 1363-1 : 2000 MPA-BS 3031/090/10 vom 07.01.2013 PD 25.03.2011 Stahlgewebe	Probekörper D22 – RS10/60 D1P9E u/u aufg. Muff 45°	
	Ausführung Rohrende	u/u
	Raumabschluss (E)	
	Zeit bis zur Entzündung des Wattebausches [min]	≥ 120
	Zeit bis zum Versagen infolge Spaltprüfkriteriums [min]	≥ 120
	Zeit bis zum Auftreten andauernder Flammenbildung [min]	≥ 120
	Wärmedämmung (I)	
	Zeit, nachdem die maximale Temperaturerhöhung an der nichtbeflammten Seite 180 K überschreitet [min]	≥ 120



EN 1366-3 : 2009 in Verbindung mit EN 1363-1 : 2000 MPA-BS 3031/090/10 vom 07.01.2013 PD 25.03.2011 Stahlgewebe	Probekörper D23 – RS10/60 D1P9E u/u aufg. Muff 45°	
	Ausführung Rohrende	u/u
	Raumabschluss (E)	
	Zeit bis zur Entzündung des Wattebausches [min]	≥ 120
	Zeit bis zum Versagen infolge Spaltprüfkriteriums [min]	≥ 120
	Zeit bis zum Auftreten andauernder Flammenbildung [min]	≥ 120
	Wärmedämmung (I)	
	Zeit, nachdem die maximale Temperaturerhöhung an der nichtbeflammten Seite 180 K überschreitet [min]	≥ 120
EN 1366-3 : 2009 in Verbindung mit EN 1363-1 : 2000 MPA-BS 3031/090/10 vom 07.01.2013 PD 25.03.2011 Stahlgewebe	Probekörper D24 – RS10/60 D1P9E u/u aufg. Muff 45°	
	Ausführung Rohrende	u/u
	Raumabschluss (E)	
	Zeit bis zur Entzündung des Wattebausches [min]	≥ 120
	Zeit bis zum Versagen infolge Spaltprüfkriteriums [min]	≥ 120
	Zeit bis zum Auftreten andauernder Flammenbildung [min]	≥ 120
	Wärmedämmung (I)	
	Zeit, nachdem die maximale Temperaturerhöhung an der nichtbeflammten Seite 180 K überschreitet [min]	≥ 120
EN 1366-3 : 2009 in Verbindung mit EN 1363-1 : 2000 MPA-BS 3031/090/10 vom 07.01.2013 PD 21.03.2012 SRC	Probekörper D1 – RS10/60/SRC D1P9E u/u aufg. 45°	
	Ausführung Rohrende	u/u
	Raumabschluss (E)	
	Zeit bis zur Entzündung des Wattebausches [min]	≥ 120
	Zeit bis zum Versagen infolge Spaltprüfkriteriums [min]	≥ 120
	Zeit bis zum Auftreten andauernder Flammenbildung [min]	≥ 120
	Wärmedämmung (I)	
	Zeit, nachdem die maximale Temperaturerhöhung an der nichtbeflammten Seite 180 K überschreitet [min]	≥ 120



EN 1366-3 : 2009 in Verbindung mit EN 1363-1 : 2000 MPA-BS 3031/090/10 vom 07.01.2013 PD 21.03.2012 SRC	Probekörper D2 – RS10/60/SRC D1P9E u/u aufg. 45°	
	Ausführung Rohrende	u/u
	Raumabschluss (E)	
	Zeit bis zur Entzündung des Wattebausches [min]	≥ 120
	Zeit bis zum Versagen infolge Spaltprüfkriteriums [min]	≥ 120
	Zeit bis zum Auftreten andauernder Flammenbildung [min]	≥ 120
	Wärmedämmung (I)	
	Zeit, nachdem die maximale Temperaturerhöhung an der nichtbeflammten Seite 180 K überschreitet [min]	≥ 120
EN 1366-3 : 2009 in Verbindung mit EN 1363-1 : 2000 MPA-BS 3031/090/10 vom 07.01.2013 PD 21.03.2012 SRC	Probekörper D3 – RS10/60/SRC D1P9E u/u aufg. 45°	
	Ausführung Rohrende	u/u
	Raumabschluss (E)	
	Zeit bis zur Entzündung des Wattebausches [min]	≥ 120
	Zeit bis zum Versagen infolge Spaltprüfkriteriums [min]	≥ 120
	Zeit bis zum Auftreten andauernder Flammenbildung [min]	≥ 120
	Wärmedämmung (I)	
	Zeit, nachdem die maximale Temperaturerhöhung an der nichtbeflammten Seite 180 K überschreitet [min]	≥ 120
EN 1366-3 : 2009 in Verbindung mit EN 1363-1 : 2000 MPA-BS 3047/303/11 vom 27.05.2013 PD 20.06.2012	Probekörper W5 – u/u	
	Ausführung Rohrende	u/u
	Raumabschluss (E)	
	Zeit bis zur Entzündung des Wattebausches [min]	≥ 90
	Zeit bis zum Versagen infolge Spaltprüfkriteriums [min]	≥ 90
	Zeit bis zum Auftreten andauernder Flammenbildung [min]	≥ 90
	Wärmedämmung (I)	
	Zeit, nachdem die maximale Temperaturerhöhung an der nichtbeflammten Seite 180 K überschreitet [min]	≥ 90



EN 1366-3 : 2009 in Verbindung mit EN 1363-1 : 2000 MPA-BS 3047/303/11 vom 27.05.2013 PD 20.06.2012	Probekörper W6 – u/u	
	Ausführung Rohrende	u/u
	Raumabschluss (E)	
	Zeit bis zur Entzündung des Wattebausches [min]	≥ 120
	Zeit bis zum Versagen infolge Spaltprüfkriteriums [min]	≥ 120
	Zeit bis zum Auftreten andauernder Flammenbildung [min]	≥ 120
	Wärmedämmung (I)	
	Zeit, nachdem die maximale Temperaturerhöhung an der nichtbeflammten Seite 180 K überschreitet [min]	≥ 120
EN 1366-3 : 2009 in Verbindung mit EN 1363-1 : 2000 MPA-BS 3047/303/11 vom 27.05.2013 PD 20.06.2012	Probekörper W7 – u/u	
	Ausführung Rohrende	u/u
	Raumabschluss (E)	
	Zeit bis zur Entzündung des Wattebausches [min]	≥ 90
	Zeit bis zum Versagen infolge Spaltprüfkriteriums [min]	≥ 90
	Zeit bis zum Auftreten andauernder Flammenbildung [min]	≥ 90
	Wärmedämmung (I)	
	Zeit, nachdem die maximale Temperaturerhöhung an der nichtbeflammten Seite 180 K überschreitet [min]	≥ 90
EN 1366-3 : 2009 in Verbindung mit EN 1363-1 : 2000 MPA-BS 3047/303/11 vom 27.05.2013 PD 20.06.2012	Probekörper W8 – u/u	
	Ausführung Rohrende	u/u
	Raumabschluss (E)	
	Zeit bis zur Entzündung des Wattebausches [min]	≥ 90
	Zeit bis zum Versagen infolge Spaltprüfkriteriums [min]	≥ 90
	Zeit bis zum Auftreten andauernder Flammenbildung [min]	≥ 90
	Wärmedämmung (I)	
	Zeit, nachdem die maximale Temperaturerhöhung an der nichtbeflammten Seite 180 K überschreitet [min]	≥ 90



EN 1366-3 : 2009 in Verbindung mit EN 1363-1 : 2000 MPA-BS 3047/303/11 vom 27.05.2013 PD 20.06.2012	Probekörper W9 – u/u	
	Ausführung Rohrende	u/u
	Raumabschluss (E)	
	Zeit bis zur Entzündung des Wattebausches [min]	≥ 120
	Zeit bis zum Versagen infolge Spaltprüfkriteriums [min]	≥ 120
	Zeit bis zum Auftreten andauernder Flammenbildung [min]	≥ 120
	Wärmedämmung (I)	
	Zeit, nachdem die maximale Temperaturerhöhung an der nichtbeflammten Seite 180 K überschreitet [min]	≥ 120
EN 1366-3 : 2009 in Verbindung mit EN 1363-1 : 2000 MPA-BS 3047/303/11 vom 27.05.2013 PD 20.06.2012	Probekörper W10 – u/u	
	Ausführung Rohrende	u/u
	Raumabschluss (E)	
	Zeit bis zur Entzündung des Wattebausches [min]	≥ 120
	Zeit bis zum Versagen infolge Spaltprüfkriteriums [min]	≥ 120
	Zeit bis zum Auftreten andauernder Flammenbildung [min]	≥ 120
	Wärmedämmung (I)	
	Zeit, nachdem die maximale Temperaturerhöhung an der nichtbeflammten Seite 180 K überschreitet [min]	≥ 120
EN 1366-3 : 2009 in Verbindung mit EN 1363-1 : 2000 MPA-BS 3047/303/11 vom 27.05.2013 PD 20.06.2012	Probekörper W11 – u/u	
	Ausführung Rohrende	u/u
	Raumabschluss (E)	
	Zeit bis zur Entzündung des Wattebausches [min]	≥ 120
	Zeit bis zum Versagen infolge Spaltprüfkriteriums [min]	≥ 120
	Zeit bis zum Auftreten andauernder Flammenbildung [min]	≥ 120
	Wärmedämmung (I)	
	Zeit, nachdem die maximale Temperaturerhöhung an der nichtbeflammten Seite 180 K überschreitet [min]	≥ 120



EN 1366-3 : 2009 in Verbindung mit EN 1363-1 : 2000 MPA-BS 3047/303/11 vom 27.05.2013 PD 20.06.2012	Probekörper W12 – u/u	
	Ausführung Rohrende	u/u
	Raumabschluss (E)	
	Zeit bis zur Entzündung des Wattebausches [min]	≥ 120
	Zeit bis zum Versagen infolge Spaltprüfkriteriums [min]	≥ 120
	Zeit bis zum Auftreten andauernder Flammenbildung [min]	≥ 120
	Wärmedämmung (I)	
	Zeit, nachdem die maximale Temperaturerhöhung an der nichtbeflammten Seite 180 K überschreitet [min]	≥ 120
EN 1366-3 : 2009 in Verbindung mit EN 1363-1 : 2000 MPA-BS 3047/303/11 vom 27.05.2013 PD 20.06.2012	Probekörper W1 – u/u	
	Ausführung Rohrende	u/u
	Raumabschluss (E)	
	Zeit bis zur Entzündung des Wattebausches [min]	≥ 120
	Zeit bis zum Versagen infolge Spaltprüfkriteriums [min]	≥ 120
	Zeit bis zum Auftreten andauernder Flammenbildung [min]	≥ 120
	Wärmedämmung (I)	
	Zeit, nachdem die maximale Temperaturerhöhung an der nichtbeflammten Seite 180 K überschreitet [min]	≥ 120
EN 1366-3 : 2009 in Verbindung mit EN 1363-1 : 2000 MPA-BS 3047/303/11 vom 27.05.2013 PD 20.06.2012	Probekörper W2 – u/u	
	Ausführung Rohrende	u/u
	Raumabschluss (E)	
	Zeit bis zur Entzündung des Wattebausches [min]	≥ 120
	Zeit bis zum Versagen infolge Spaltprüfkriteriums [min]	≥ 120
	Zeit bis zum Auftreten andauernder Flammenbildung [min]	≥ 120
	Wärmedämmung (I)	
	Zeit, nachdem die maximale Temperaturerhöhung an der nichtbeflammten Seite 180 K überschreitet [min]	≥ 120



EN 1366-3 : 2009 in Verbindung mit EN 1363-1 : 2000 MPA-BS 3047/303/11 vom 27.05.2013 PD 20.06.2012	Probekörper W3 – u/u	
	Ausführung Rohrende	u/u
	Raumabschluss (E)	
	Zeit bis zur Entzündung des Wattebausches [min]	≥ 120
	Zeit bis zum Versagen infolge Spaltprüfkriteriums [min]	≥ 120
	Zeit bis zum Auftreten andauernder Flammenbildung [min]	≥ 120
	Wärmedämmung (I)	
	Zeit, nachdem die maximale Temperaturerhöhung an der nichtbeflammten Seite 180 K überschreitet [min]	≥ 120
EN 1366-3 : 2009 in Verbindung mit EN 1363-1 : 2000 MPA-BS 3047/303/11 vom 27.05.2013 PD 20.06.2012	Probekörper W4 – u/u	
	Ausführung Rohrende	u/u
	Raumabschluss (E)	
	Zeit bis zur Entzündung des Wattebausches [min]	≥ 120
	Zeit bis zum Versagen infolge Spaltprüfkriteriums [min]	≥ 120
	Zeit bis zum Auftreten andauernder Flammenbildung [min]	≥ 120
	Wärmedämmung (I)	
	Zeit, nachdem die maximale Temperaturerhöhung an der nichtbeflammten Seite 180 K überschreitet [min]	≥ 120
EN 1366-3 : 2009 in Verbindung mit EN 1363-1 : 2000 MPA-BS 3047/303/11 vom 27.05.2013 PD 20.06.2012	Probekörper W13 – u/u	
	Ausführung Rohrende	u/u
	Raumabschluss (E)	
	Zeit bis zur Entzündung des Wattebausches [min]	≥ 120
	Zeit bis zum Versagen infolge Spaltprüfkriteriums [min]	≥ 120
	Zeit bis zum Auftreten andauernder Flammenbildung [min]	≥ 120
	Wärmedämmung (I)	
	Zeit, nachdem die maximale Temperaturerhöhung an der nichtbeflammten Seite 180 K überschreitet [min]	≥ 120



EN 1366-3 : 2009 in Verbindung mit EN 1363-1 : 2000 MPA-BS 3048/304/11 vom 14.01.2013 PD 08.02.2012	Probekörper 1A – RS10/30 D1P11E u/u eing.	
	Ausführung Rohrende	u/u
	Raumabschluss (E)	
	Zeit bis zur Entzündung des Wattebausches [min]	≥ 120
	Zeit bis zum Versagen infolge Spaltprüfkriteriums [min]	≥ 120
	Zeit bis zum Auftreten andauernder Flammenbildung [min]	≥ 120
	Wärmedämmung (I)	
	Zeit, nachdem die maximale Temperaturerhöhung an der nichtbeflammten Seite 180 K überschreitet [min]	≥ 120
EN 1366-3 : 2009 in Verbindung mit EN 1363-1 : 2000 MPA-BS 3048/304/11 vom 14.01.2013 PD 08.02.2012	Probekörper 1B – RS10/30 D1P11E u/u aufg.	
	Ausführung Rohrende	u/u
	Raumabschluss (E)	
	Zeit bis zur Entzündung des Wattebausches [min]	≥ 120
	Zeit bis zum Versagen infolge Spaltprüfkriteriums [min]	≥ 120
	Zeit bis zum Auftreten andauernder Flammenbildung [min]	≥ 120
	Wärmedämmung (I)	
	Zeit, nachdem die maximale Temperaturerhöhung an der nichtbeflammten Seite 180 K überschreitet [min]	≥ 120
EN 1366-3 : 2009 in Verbindung mit EN 1363-1 : 2000 MPA-BS 3048/304/11 vom 14.01.2013 PD 08.02.2012	Probekörper 3A – RS10/30 D1P11E u/u eing.	
	Ausführung Rohrende	u/u
	Raumabschluss (E)	
	Zeit bis zur Entzündung des Wattebausches [min]	≥ 120
	Zeit bis zum Versagen infolge Spaltprüfkriteriums [min]	≥ 120
	Zeit bis zum Auftreten andauernder Flammenbildung [min]	≥ 120
	Wärmedämmung (I)	
	Zeit, nachdem die maximale Temperaturerhöhung an der nichtbeflammten Seite 180 K überschreitet [min]	≥ 120



EN 1366-3 : 2009 in Verbindung mit EN 1363-1 : 2000 MPA-BS 3048/304/11 vom 14.01.2013 PD 08.02.2012	Probekörper 3B – RS10/30 D1P11E u/u aufg.	
	Ausführung Rohrende	u/u
	Raumabschluss (E)	
	Zeit bis zur Entzündung des Wattebausches [min]	≥ 120
	Zeit bis zum Versagen infolge Spaltprüfkriteriums [min]	≥ 120
	Zeit bis zum Auftreten andauernder Flammenbildung [min]	≥ 120
	Wärmedämmung (I)	
	Zeit, nachdem die maximale Temperaturerhöhung an der nichtbeflammten Seite 180 K überschreitet [min]	≥ 120
EN 1366-3 : 2009 in Verbindung mit EN 1363-1 : 2000 MPA-BS 3048/304/11 vom 14.01.2013 PD 08.02.2012	Probekörper 6A – RS10/30 D1P10E u/u eing.	
	Ausführung Rohrende	u/u
	Raumabschluss (E)	
	Zeit bis zur Entzündung des Wattebausches [min]	≥ 120
	Zeit bis zum Versagen infolge Spaltprüfkriteriums [min]	≥ 120
	Zeit bis zum Auftreten andauernder Flammenbildung [min]	≥ 120
	Wärmedämmung (I)	
	Zeit, nachdem die maximale Temperaturerhöhung an der nichtbeflammten Seite 180 K überschreitet [min]	≥ 120
EN 1366-3 : 2009 in Verbindung mit EN 1363-1 : 2000 MPA-BS 3048/304/11 vom 14.01.2013 PD 08.02.2012	Probekörper 6B – RS10/30 D1P10E u/u aufg.	
	Ausführung Rohrende	u/u
	Raumabschluss (E)	
	Zeit bis zur Entzündung des Wattebausches [min]	≥ 120
	Zeit bis zum Versagen infolge Spaltprüfkriteriums [min]	≥ 120
	Zeit bis zum Auftreten andauernder Flammenbildung [min]	≥ 120
	Wärmedämmung (I)	
	Zeit, nachdem die maximale Temperaturerhöhung an der nichtbeflammten Seite 180 K überschreitet [min]	≥ 120



EN 1366-3 : 2009 in Verbindung mit EN 1363-1 : 2000 MPA-BS 3048/304/11 vom 14.01.2013 PD 08.02.2012	Probekörper 9A – RS10/30 D1P10E u/u eing.	
	Ausführung Rohrende	u/u
	Raumabschluss (E)	
	Zeit bis zur Entzündung des Wattebausches [min]	≥ 90
	Zeit bis zum Versagen infolge Spaltprüfkriteriums [min]	≥ 90
	Zeit bis zum Auftreten andauernder Flammenbildung [min]	≥ 90
	Wärmedämmung (I)	
	Zeit, nachdem die maximale Temperaturerhöhung an der nichtbeflammten Seite 180 K überschreitet [min]	≥ 90
EN 1366-3 : 2009 in Verbindung mit EN 1363-1 : 2000 MPA-BS 3048/304/11 vom 14.01.2013 PD 08.02.2012	Probekörper 9B – RS10/30 D1P10E u/u aufg.	
	Ausführung Rohrende	u/u
	Raumabschluss (E)	
	Zeit bis zur Entzündung des Wattebausches [min]	≥ 120
	Zeit bis zum Versagen infolge Spaltprüfkriteriums [min]	≥ 120
	Zeit bis zum Auftreten andauernder Flammenbildung [min]	≥ 120
	Wärmedämmung (I)	
	Zeit, nachdem die maximale Temperaturerhöhung an der nichtbeflammten Seite 180 K überschreitet [min]	≥ 120
EN 1366-3 : 2009 in Verbindung mit EN 1363-1 : 2000 MPA-BS 3048/304/11 vom 14.01.2013 PD 08.02.2012	Probekörper 11A – RS10/30 D1P12E u/c eing.	
	Ausführung Rohrende	u/c
	Raumabschluss (E)	
	Zeit bis zur Entzündung des Wattebausches [min]	≥ 120
	Zeit bis zum Versagen infolge Spaltprüfkriteriums [min]	≥ 120
	Zeit bis zum Auftreten andauernder Flammenbildung [min]	≥ 120
	Wärmedämmung (I)	
	Zeit, nachdem die maximale Temperaturerhöhung an der nichtbeflammten Seite 180 K überschreitet [min]	≥ 120



EN 1366-3 : 2009 in Verbindung mit EN 1363-1 : 2000 MPA-BS 3048/304/11 vom 14.01.2013 PD 08.02.2012	Probekörper 11B – RS10/30 D1P12E u/c aufg.	
	Ausführung Rohrende	u/c
	Raumabschluss (E)	
	Zeit bis zur Entzündung des Wattebausches [min]	≥ 120
	Zeit bis zum Versagen infolge Spaltprüfkriteriums [min]	≥ 120
	Zeit bis zum Auftreten andauernder Flammenbildung [min]	≥ 120
	Wärmedämmung (I)	
	Zeit, nachdem die maximale Temperaturerhöhung an der nichtbeflammten Seite 180 K überschreitet [min]	≥ 120
EN 1366-3 : 2009 in Verbindung mit EN 1363-1 : 2000 MPA-BS 3048/304/11 vom 14.01.2013 PD 08.02.2012	Probekörper 12A – RS10/30 D1P12E u/c eing.	
	Ausführung Rohrende	u/c
	Raumabschluss (E)	
	Zeit bis zur Entzündung des Wattebausches [min]	≥ 120
	Zeit bis zum Versagen infolge Spaltprüfkriteriums [min]	≥ 120
	Zeit bis zum Auftreten andauernder Flammenbildung [min]	≥ 120
	Wärmedämmung (I)	
	Zeit, nachdem die maximale Temperaturerhöhung an der nichtbeflammten Seite 180 K überschreitet [min]	≥ 120
EN 1366-3 : 2009 in Verbindung mit EN 1363-1 : 2000 MPA-BS 3048/304/11 vom 14.01.2013 PD 08.02.2012	Probekörper 12B – RS10/30 D1P12E u/c aufg.	
	Ausführung Rohrende	u/c
	Raumabschluss (E)	
	Zeit bis zur Entzündung des Wattebausches [min]	≥ 120
	Zeit bis zum Versagen infolge Spaltprüfkriteriums [min]	≥ 120
	Zeit bis zum Auftreten andauernder Flammenbildung [min]	≥ 120
	Wärmedämmung (I)	
	Zeit, nachdem die maximale Temperaturerhöhung an der nichtbeflammten Seite 180 K überschreitet [min]	≥ 120



EN 1366-3 : 2009 in Verbindung mit EN 1363-1 : 2000 MPA-BS 3048/304/11 vom 14.01.2013 PD 08.02.2012	Probekörper 13A – RS10/30 D1P12E u/c eing.	
	Ausführung Rohrende	u/c
	Raumabschluss (E)	
	Zeit bis zur Entzündung des Wattebausches [min]	≥ 120
	Zeit bis zum Versagen infolge Spaltprüfkriteriums [min]	≥ 120
	Zeit bis zum Auftreten andauernder Flammenbildung [min]	≥ 120
	Wärmedämmung (I)	
	Zeit, nachdem die maximale Temperaturerhöhung an der nichtbeflammten Seite 180 K überschreitet [min]	≥ 120
EN 1366-3 : 2009 in Verbindung mit EN 1363-1 : 2000 MPA-BS 3048/304/11 vom 14.01.2013 PD 08.02.2012	Probekörper 13B – RS10/30 D1P12E u/c aufg.	
	Ausführung Rohrende	u/c
	Raumabschluss (E)	
	Zeit bis zur Entzündung des Wattebausches [min]	≥ 120
	Zeit bis zum Versagen infolge Spaltprüfkriteriums [min]	≥ 120
	Zeit bis zum Auftreten andauernder Flammenbildung [min]	≥ 120
	Wärmedämmung (I)	
	Zeit, nachdem die maximale Temperaturerhöhung an der nichtbeflammten Seite 180 K überschreitet [min]	≥ 120
EN 1366-3 : 2009 in Verbindung mit EN 1363-1 : 2000 MPA-BS 3048/304/11 vom 14.01.2013 PD 08.02.2012	Probekörper 15A – RS10/30 D1P12E u/c eing.	
	Ausführung Rohrende	u/c
	Raumabschluss (E)	
	Zeit bis zur Entzündung des Wattebausches [min]	≥ 120
	Zeit bis zum Versagen infolge Spaltprüfkriteriums [min]	≥ 120
	Zeit bis zum Auftreten andauernder Flammenbildung [min]	≥ 120
	Wärmedämmung (I)	
	Zeit, nachdem die maximale Temperaturerhöhung an der nichtbeflammten Seite 180 K überschreitet [min]	≥ 120



EN 1366-3 : 2009 in Verbindung mit EN 1363-1 : 2000 MPA-BS 3048/304/11 vom 14.01.2013 PD 08.02.2012	Probekörper 15B – RS10/30 D1P12E u/c aufg.	
	Ausführung Rohrende	u/c
	Raumabschluss (E)	
	Zeit bis zur Entzündung des Wattebausches [min]	≥ 120
	Zeit bis zum Versagen infolge Spaltprüfkriteriums [min]	≥ 120
	Zeit bis zum Auftreten andauernder Flammenbildung [min]	≥ 120
	Wärmedämmung (I)	
	Zeit, nachdem die maximale Temperaturerhöhung an der nichtbeflammten Seite 180 K überschreitet [min]	≥ 120
EN 1366-3 : 2009 in Verbindung mit EN 1363-1 : 2000 MPA-BS 3048/304/11 vom 14.01.2013 PD 08.02.2012	Probekörper 16A – RS10/30 D1P12E u/c eing.	
	Ausführung Rohrende	u/c
	Raumabschluss (E)	
	Zeit bis zur Entzündung des Wattebausches [min]	≥ 120
	Zeit bis zum Versagen infolge Spaltprüfkriteriums [min]	≥ 120
	Zeit bis zum Auftreten andauernder Flammenbildung [min]	≥ 120
	Wärmedämmung (I)	
	Zeit, nachdem die maximale Temperaturerhöhung an der nichtbeflammten Seite 180 K überschreitet [min]	≥ 120
EN 1366-3 : 2009 in Verbindung mit EN 1363-1 : 2000 MPA-BS 3048/304/11 vom 14.01.2013 PD 08.02.2012	Probekörper 16B – RS10/30 D1P12E u/c aufg.	
	Ausführung Rohrende	u/c
	Raumabschluss (E)	
	Zeit bis zur Entzündung des Wattebausches [min]	≥ 120
	Zeit bis zum Versagen infolge Spaltprüfkriteriums [min]	≥ 120
	Zeit bis zum Auftreten andauernder Flammenbildung [min]	≥ 120
	Wärmedämmung (I)	
	Zeit, nachdem die maximale Temperaturerhöhung an der nichtbeflammten Seite 180 K überschreitet [min]	≥ 120



EN 1366-3 : 2009 in Verbindung mit EN 1363-1 : 2000 MPA-BS 3048/304/11 vom 14.01.2013 PD 08.02.2012	Probekörper 17A – RS10/30 D1P12B u/c LS eing.	
	Ausführung Rohrende	u/c
	Raumabschluss (E)	
	Zeit bis zur Entzündung des Wattebausches [min]	≥ 120
	Zeit bis zum Versagen infolge Spaltprüfkriteriums [min]	≥ 120
	Zeit bis zum Auftreten andauernder Flammenbildung [min]	≥ 120
	Wärmedämmung (I)	
	Zeit, nachdem die maximale Temperaturerhöhung an der nichtbeflammten Seite 180 K überschreitet [min]	≥ 120
EN 1366-3 : 2009 in Verbindung mit EN 1363-1 : 2000 MPA-BS 3048/304/11 vom 14.01.2013 PD 08.02.2012	Probekörper 17B – RS10/30 D1P12B u/c LS aufg.	
	Ausführung Rohrende	u/c
	Raumabschluss (E)	
	Zeit bis zur Entzündung des Wattebausches [min]	≥ 120
	Zeit bis zum Versagen infolge Spaltprüfkriteriums [min]	≥ 120
	Zeit bis zum Auftreten andauernder Flammenbildung [min]	≥ 120
	Wärmedämmung (I)	
	Zeit, nachdem die maximale Temperaturerhöhung an der nichtbeflammten Seite 180 K überschreitet [min]	≥ 120
EN 1366-3 : 2009 in Verbindung mit EN 1363-1 : 2000 MPA-BS 3048/304/11 vom 14.01.2013 PD 08.02.2012	Probekörper 18A – RS10/30 D1P12B u/c LS eing.	
	Ausführung Rohrende	u/c
	Raumabschluss (E)	
	Zeit bis zur Entzündung des Wattebausches [min]	≥ 120
	Zeit bis zum Versagen infolge Spaltprüfkriteriums [min]	≥ 120
	Zeit bis zum Auftreten andauernder Flammenbildung [min]	≥ 120
	Wärmedämmung (I)	
	Zeit, nachdem die maximale Temperaturerhöhung an der nichtbeflammten Seite 180 K überschreitet [min]	≥ 120



EN 1366-3 : 2009 in Verbindung mit EN 1363-1 : 2000 MPA-BS 3048/304/11 vom 14.01.2013 PD 08.02.2012	Probekörper 18B – RS10/30 D1P12B u/c LS aufg.	
	Ausführung Rohrende	u/c
	Raumabschluss (E)	
	Zeit bis zur Entzündung des Wattebausches [min]	≥ 120
	Zeit bis zum Versagen infolge Spaltprüfkriteriums [min]	≥ 120
	Zeit bis zum Auftreten andauernder Flammenbildung [min]	≥ 120
	Wärmedämmung (I)	
	Zeit, nachdem die maximale Temperaturerhöhung an der nichtbeflammten Seite 180 K überschreitet [min]	≥ 120
EN 1366-3 : 2009 in Verbindung mit EN 1363-1 : 2000 MPA-BS 3048/304/11 vom 14.01.2013 PD 08.02.2012	Probekörper 19A – RS10/30 D1P12B u/c LS eing.	
	Ausführung Rohrende	u/c
	Raumabschluss (E)	
	Zeit bis zur Entzündung des Wattebausches [min]	≥ 120
	Zeit bis zum Versagen infolge Spaltprüfkriteriums [min]	≥ 120
	Zeit bis zum Auftreten andauernder Flammenbildung [min]	≥ 120
	Wärmedämmung (I)	
	Zeit, nachdem die maximale Temperaturerhöhung an der nichtbeflammten Seite 180 K überschreitet [min]	≥ 120
EN 1366-3 : 2009 in Verbindung mit EN 1363-1 : 2000 MPA-BS 3048/304/11 vom 14.01.2013 PD 08.02.2012	Probekörper 19B – RS10/30 D1P12B u/c LS aufg.	
	Ausführung Rohrende	u/c
	Raumabschluss (E)	
	Zeit bis zur Entzündung des Wattebausches [min]	≥ 120
	Zeit bis zum Versagen infolge Spaltprüfkriteriums [min]	≥ 120
	Zeit bis zum Auftreten andauernder Flammenbildung [min]	≥ 120
	Wärmedämmung (I)	
	Zeit, nachdem die maximale Temperaturerhöhung an der nichtbeflammten Seite 180 K überschreitet [min]	≥ 120



EN 1366-3 : 2009 in Verbindung mit EN 1363-1 : 2000 MPA-BS 3048/304/11 vom 14.01.2013 PD 08.02.2012	Probekörper 20A – RS10/30 D1P12B u/c LS eing.	
	Ausführung Rohrende	u/c
	Raumabschluss (E)	
	Zeit bis zur Entzündung des Wattebausches [min]	≥ 120
	Zeit bis zum Versagen infolge Spaltprüfkriteriums [min]	≥ 120
	Zeit bis zum Auftreten andauernder Flammenbildung [min]	≥ 120
	Wärmedämmung (I)	
	Zeit, nachdem die maximale Temperaturerhöhung an der nichtbeflammten Seite 180 K überschreitet [min]	≥ 120
EN 1366-3 : 2009 in Verbindung mit EN 1363-1 : 2000 MPA-BS 3048/304/11 vom 14.01.2013 PD 08.02.2012	Probekörper 20B – RS10/30 D1P12B u/c LS aufg.	
	Ausführung Rohrende	u/c
	Raumabschluss (E)	
	Zeit bis zur Entzündung des Wattebausches [min]	≥ 120
	Zeit bis zum Versagen infolge Spaltprüfkriteriums [min]	≥ 120
	Zeit bis zum Auftreten andauernder Flammenbildung [min]	≥ 120
	Wärmedämmung (I)	
	Zeit, nachdem die maximale Temperaturerhöhung an der nichtbeflammten Seite 180 K überschreitet [min]	≥ 120
EN 1366-3 : 2009 in Verbindung mit EN 1363-1 : 2000 MPA-BS 3048/304/11 vom 14.01.2013 PD 08.02.2012	Probekörper 21A – RS10/30 D1P12B u/c LS eing.	
	Ausführung Rohrende	u/c
	Raumabschluss (E)	
	Zeit bis zur Entzündung des Wattebausches [min]	≥ 120
	Zeit bis zum Versagen infolge Spaltprüfkriteriums [min]	≥ 120
	Zeit bis zum Auftreten andauernder Flammenbildung [min]	≥ 120
	Wärmedämmung (I)	
	Zeit, nachdem die maximale Temperaturerhöhung an der nichtbeflammten Seite 180 K überschreitet [min]	≥ 120



EN 1366-3 : 2009 in Verbindung mit EN 1363-1 : 2000 MPA-BS 3048/304/11 vom 14.01.2013 PD 08.02.2012	Probekörper 21B – RS10/30 D1P12B u/c LS aufg.	
	Ausführung Rohrende	u/c
	Raumabschluss (E)	
	Zeit bis zur Entzündung des Wattebausches [min]	≥ 120
	Zeit bis zum Versagen infolge Spaltprüfkriteriums [min]	≥ 120
	Zeit bis zum Auftreten andauernder Flammenbildung [min]	≥ 120
	Wärmedämmung (I)	
	Zeit, nachdem die maximale Temperaturerhöhung an der nichtbeflammten Seite 180 K überschreitet [min]	≥ 120
EN 1366-3 : 2009 in Verbindung mit EN 1363-1 : 2000 MPA-BS 3048/304/11 vom 14.01.2013 PD 08.02.2012	Probekörper 22A – RS10/30 D1P12B u/c LS eing.	
	Ausführung Rohrende	u/c
	Raumabschluss (E)	
	Zeit bis zur Entzündung des Wattebausches [min]	≥ 120
	Zeit bis zum Versagen infolge Spaltprüfkriteriums [min]	≥ 120
	Zeit bis zum Auftreten andauernder Flammenbildung [min]	≥ 120
	Wärmedämmung (I)	
	Zeit, nachdem die maximale Temperaturerhöhung an der nichtbeflammten Seite 180 K überschreitet [min]	≥ 120
EN 1366-3 : 2009 in Verbindung mit EN 1363-1 : 2000 MPA-BS 3048/304/11 vom 14.01.2013 PD 08.02.2012	Probekörper 22B – RS10/30 D1P12B u/c LS aufg.	
	Ausführung Rohrende	u/c
	Raumabschluss (E)	
	Zeit bis zur Entzündung des Wattebausches [min]	≥ 120
	Zeit bis zum Versagen infolge Spaltprüfkriteriums [min]	≥ 120
	Zeit bis zum Auftreten andauernder Flammenbildung [min]	≥ 120
	Wärmedämmung (I)	
	Zeit, nachdem die maximale Temperaturerhöhung an der nichtbeflammten Seite 180 K überschreitet [min]	≥ 120



EN 1366-3 : 2009 in Verbindung mit EN 1363-1 : 2000 MPA-BS 3048/304/11 vom 14.01.2013 PD 08.02.2012	Probekörper 26A – RS10/30 D1AV5E u/c eing.	
	Ausführung Rohrende	u/c
	Raumabschluss (E)	
	Zeit bis zur Entzündung des Wattebausches [min]	≥ 120
	Zeit bis zum Versagen infolge Spaltprüfkriteriums [min]	≥ 120
	Zeit bis zum Auftreten andauernder Flammenbildung [min]	≥ 120
	Wärmedämmung (I)	
	Zeit, nachdem die maximale Temperaturerhöhung an der nichtbeflammten Seite 180 K überschreitet [min]	≥ 120
EN 1366-3 : 2009 in Verbindung mit EN 1363-1 : 2000 MPA-BS 3048/304/11 vom 14.01.2013 PD 08.02.2012	Probekörper 26B – RS10/30 D1AV5E u/c aufg.	
	Ausführung Rohrende	u/c
	Raumabschluss (E)	
	Zeit bis zur Entzündung des Wattebausches [min]	≥ 120
	Zeit bis zum Versagen infolge Spaltprüfkriteriums [min]	≥ 120
	Zeit bis zum Auftreten andauernder Flammenbildung [min]	≥ 120
	Wärmedämmung (I)	
	Zeit, nachdem die maximale Temperaturerhöhung an der nichtbeflammten Seite 180 K überschreitet [min]	≥ 120
EN 1366-3 : 2009 in Verbindung mit EN 1363-1 : 2000 MPA-BS 3048/304/11 vom 14.01.2013 PD 08.02.2012	Probekörper 27A – RS10/30 D1AV5E u/c eing.	
	Ausführung Rohrende	u/c
	Raumabschluss (E)	
	Zeit bis zur Entzündung des Wattebausches [min]	≥ 120
	Zeit bis zum Versagen infolge Spaltprüfkriteriums [min]	≥ 120
	Zeit bis zum Auftreten andauernder Flammenbildung [min]	≥ 120
	Wärmedämmung (I)	
	Zeit, nachdem die maximale Temperaturerhöhung an der nichtbeflammten Seite 180 K überschreitet [min]	≥ 120



EN 1366-3 : 2009 in Verbindung mit EN 1363-1 : 2000 MPA-BS 3048/304/11 vom 14.01.2013 PD 08.02.2012	Probekörper 27B – RS10/30 D1AV5E u/c aufg.	
	Ausführung Rohrende	u/c
	Raumabschluss (E)	
	Zeit bis zur Entzündung des Wattebausches [min]	≥ 120
	Zeit bis zum Versagen infolge Spaltprüfkriteriums [min]	≥ 120
	Zeit bis zum Auftreten andauernder Flammenbildung [min]	≥ 120
	Wärmedämmung (I)	
	Zeit, nachdem die maximale Temperaturerhöhung an der nichtbeflammten Seite 180 K überschreitet [min]	≥ 120
EN 1366-3 : 2009 in Verbindung mit EN 1363-1 : 2000 MPA-BS 3048/304/11 vom 14.01.2013 PD 08.02.2012	Probekörper 28A – RS10/30 D1AV5E u/c eing.	
	Ausführung Rohrende	u/c
	Raumabschluss (E)	
	Zeit bis zur Entzündung des Wattebausches [min]	≥ 120
	Zeit bis zum Versagen infolge Spaltprüfkriteriums [min]	≥ 120
	Zeit bis zum Auftreten andauernder Flammenbildung [min]	≥ 120
	Wärmedämmung (I)	
	Zeit, nachdem die maximale Temperaturerhöhung an der nichtbeflammten Seite 180 K überschreitet [min]	≥ 120
EN 1366-3 : 2009 in Verbindung mit EN 1363-1 : 2000 MPA-BS 3048/304/11 vom 14.01.2013 PD 08.02.2012	Probekörper 28B – RS10/30 D1AV5E u/c aufg.	
	Ausführung Rohrende	u/c
	Raumabschluss (E)	
	Zeit bis zur Entzündung des Wattebausches [min]	≥ 120
	Zeit bis zum Versagen infolge Spaltprüfkriteriums [min]	≥ 120
	Zeit bis zum Auftreten andauernder Flammenbildung [min]	≥ 120
	Wärmedämmung (I)	
	Zeit, nachdem die maximale Temperaturerhöhung an der nichtbeflammten Seite 180 K überschreitet [min]	≥ 60



EN 1366-3 : 2009 in Verbindung mit EN 1363-1 : 2000 MPA-BS 3048/304/11 vom 14.01.2013 PD 08.02.2012	Probekörper 29A – RS10/30 D1AV5B u/c LS eing.	
	Ausführung Rohrende	u/c
	Raumabschluss (E)	
	Zeit bis zur Entzündung des Wattebausches [min]	≥ 120
	Zeit bis zum Versagen infolge Spaltprüfkriteriums [min]	≥ 120
	Zeit bis zum Auftreten andauernder Flammenbildung [min]	≥ 120
	Wärmedämmung (I)	
	Zeit, nachdem die maximale Temperaturerhöhung an der nichtbeflammten Seite 180 K überschreitet [min]	≥ 120
EN 1366-3 : 2009 in Verbindung mit EN 1363-1 : 2000 MPA-BS 3048/304/11 vom 14.01.2013 PD 08.02.2012	Probekörper 29B – RS10/30 D1AV5B u/c LS aufg.	
	Ausführung Rohrende	u/c
	Raumabschluss (E)	
	Zeit bis zur Entzündung des Wattebausches [min]	≥ 120
	Zeit bis zum Versagen infolge Spaltprüfkriteriums [min]	≥ 120
	Zeit bis zum Auftreten andauernder Flammenbildung [min]	≥ 120
	Wärmedämmung (I)	
	Zeit, nachdem die maximale Temperaturerhöhung an der nichtbeflammten Seite 180 K überschreitet [min]	≥ 120
EN 1366-3 : 2009 in Verbindung mit EN 1363-1 : 2000 MPA-BS 3048/304/11 vom 14.01.2013 PD 08.02.2012	Probekörper 30A – RS10/30 D1AV5B u/c LS eing.	
	Ausführung Rohrende	u/c
	Raumabschluss (E)	
	Zeit bis zur Entzündung des Wattebausches [min]	≥ 120
	Zeit bis zum Versagen infolge Spaltprüfkriteriums [min]	≥ 120
	Zeit bis zum Auftreten andauernder Flammenbildung [min]	≥ 120
	Wärmedämmung (I)	
	Zeit, nachdem die maximale Temperaturerhöhung an der nichtbeflammten Seite 180 K überschreitet [min]	≥ 120



EN 1366-3 : 2009 in Verbindung mit EN 1363-1 : 2000 MPA-BS 3048/304/11 vom 14.01.2013 PD 08.02.2012	Probekörper 30B – RS10/30 D1AV5B u/c LS aufg.	
	Ausführung Rohrende	u/c
	Raumabschluss (E)	
	Zeit bis zur Entzündung des Wattebausches [min]	≥ 120
	Zeit bis zum Versagen infolge Spaltprüfkriteriums [min]	≥ 120
	Zeit bis zum Auftreten andauernder Flammenbildung [min]	≥ 120
	Wärmedämmung (I)	
	Zeit, nachdem die maximale Temperaturerhöhung an der nichtbeflammten Seite 180 K überschreitet [min]	≥ 120
EN 1366-3 : 2009 in Verbindung mit EN 1363-1 : 2000 MPA-BS 3048/304/11 vom 14.01.2013 PD 08.02.2012	Probekörper 31A – RS10/30 D1AV5B u/c LS eing.	
	Ausführung Rohrende	u/c
	Raumabschluss (E)	
	Zeit bis zur Entzündung des Wattebausches [min]	≥ 120
	Zeit bis zum Versagen infolge Spaltprüfkriteriums [min]	≥ 120
	Zeit bis zum Auftreten andauernder Flammenbildung [min]	≥ 120
	Wärmedämmung (I)	
	Zeit, nachdem die maximale Temperaturerhöhung an der nichtbeflammten Seite 180 K überschreitet [min]	≥ 120
EN 1366-3 : 2009 in Verbindung mit EN 1363-1 : 2000 MPA-BS 3048/304/11 vom 14.01.2013 PD 08.02.2012	Probekörper 31B – RS10/30 D1AV5B u/c LS aufg.	
	Ausführung Rohrende	u/c
	Raumabschluss (E)	
	Zeit bis zur Entzündung des Wattebausches [min]	≥ 120
	Zeit bis zum Versagen infolge Spaltprüfkriteriums [min]	≥ 120
	Zeit bis zum Auftreten andauernder Flammenbildung [min]	≥ 120
	Wärmedämmung (I)	
	Zeit, nachdem die maximale Temperaturerhöhung an der nichtbeflammten Seite 180 K überschreitet [min]	≥ 90



EN 1366-3 : 2009 in Verbindung mit EN 1363-1 : 2000 MPA-BS 3048/304/11 vom 14.01.2013 PD 08.02.2012	Probekörper 32A Pos. 1 – RS10/30 D1AV5B u/c LS aufg.	
	Ausführung Rohrende	u/c
	Raumabschluss (E)	
	Zeit bis zur Entzündung des Wattebausches [min]	≥ 120
	Zeit bis zum Versagen infolge Spaltprüfkriteriums [min]	≥ 120
	Zeit bis zum Auftreten andauernder Flammenbildung [min]	≥ 120
	Wärmedämmung (I)	
	Zeit, nachdem die maximale Temperaturerhöhung an der nichtbeflammten Seite 180 K überschreitet [min]	≥ 120
EN 1366-3 : 2009 in Verbindung mit EN 1363-1 : 2000 MPA-BS 3048/304/11 vom 14.01.2013 PD 08.02.2012	Probekörper 32B Pos. 2 – RS10/30 D1AV5B u/c LS aufg.	
	Ausführung Rohrende	u/c
	Raumabschluss (E)	
	Zeit bis zur Entzündung des Wattebausches [min]	≥ 120
	Zeit bis zum Versagen infolge Spaltprüfkriteriums [min]	≥ 120
	Zeit bis zum Auftreten andauernder Flammenbildung [min]	≥ 120
	Wärmedämmung (I)	
	Zeit, nachdem die maximale Temperaturerhöhung an der nichtbeflammten Seite 180 K überschreitet [min]	≥ 120
EN 1366-3 : 2009 in Verbindung mit EN 1363-1 : 2000 MPA-BS 3048/304/11 vom 14.01.2013 PD 08.02.2012	Probekörper 33A Pos. 1 – RS10/30 D1AV5B u/c LS eing.	
	Ausführung Rohrende	u/c
	Raumabschluss (E)	
	Zeit bis zur Entzündung des Wattebausches [min]	≥ 120
	Zeit bis zum Versagen infolge Spaltprüfkriteriums [min]	≥ 120
	Zeit bis zum Auftreten andauernder Flammenbildung [min]	≥ 120
	Wärmedämmung (I)	
	Zeit, nachdem die maximale Temperaturerhöhung an der nichtbeflammten Seite 180 K überschreitet [min]	≥ 120



EN 1366-3 : 2009 in Verbindung mit EN 1363-1 : 2000 MPA-BS 3048/304/11 vom 14.01.2013 PD 08.02.2012	Probekörper 33B Pos. 2 – RS10/30 D1AV5B u/c LS eing.	
	Ausführung Rohrende	u/c
	Raumabschluss (E)	
	Zeit bis zur Entzündung des Wattebausches [min]	≥ 120
	Zeit bis zum Versagen infolge Spaltprüfkriteriums [min]	≥ 120
	Zeit bis zum Auftreten andauernder Flammenbildung [min]	≥ 120
	Wärmedämmung (I)	
	Zeit, nachdem die maximale Temperaturerhöhung an der nichtbeflammten Seite 180 K überschreitet [min]	≥ 120
EN 1366-3 : 2009 in Verbindung mit EN 1363-1 : 2000 MPA-BS 3048/304/11 vom 14.01.2013 PD 08.02.2012	Probekörper 34A – RS10/30 D1AV5B u/c LS eing.	
	Ausführung Rohrende	u/c
	Raumabschluss (E)	
	Zeit bis zur Entzündung des Wattebausches [min]	≥ 120
	Zeit bis zum Versagen infolge Spaltprüfkriteriums [min]	≥ 120
	Zeit bis zum Auftreten andauernder Flammenbildung [min]	≥ 120
	Wärmedämmung (I)	
	Zeit, nachdem die maximale Temperaturerhöhung an der nichtbeflammten Seite 180 K überschreitet [min]	≥ 120
EN 1366-3 : 2009 in Verbindung mit EN 1363-1 : 2000 MPA-BS 3048/304/11 vom 14.01.2013 PD 08.02.2012	Probekörper 34B – RS10/30 D1AV5B u/c LS eing.	
	Ausführung Rohrende	u/c
	Raumabschluss (E)	
	Zeit bis zur Entzündung des Wattebausches [min]	≥ 120
	Zeit bis zum Versagen infolge Spaltprüfkriteriums [min]	≥ 120
	Zeit bis zum Auftreten andauernder Flammenbildung [min]	≥ 120
	Wärmedämmung (I)	
	Zeit, nachdem die maximale Temperaturerhöhung an der nichtbeflammten Seite 180 K überschreitet [min]	≥ 120



EN 1366-3 : 2009 in Verbindung mit EN 1363-1 : 2000 IBS 13082005 vom 06.03.2014 PD 03.09.2013	Probekörper 9 – u/c	
	Ausführung Rohrende	u/c
	Raumabschluss (E)	
	Zeit bis zur Entzündung des Wattebausches [min]	≥ 90
	Zeit bis zum Versagen infolge Spaltprüfkriteriums [min]	≥ 90
	Zeit bis zum Auftreten andauernder Flammenbildung [min]	≥ 90
	Wärmedämmung (I)	
	Zeit, nachdem die maximale Temperaturerhöhung an der nichtbeflammten Seite 180 K überschreitet [min]	≥ 90
EN 1366-3 : 2009 in Verbindung mit EN 1363-1 : 2000 IBS 13082004 vom 27.03.2014 PD 02.09.2013	Probekörper 1 – u/u	
	Ausführung Rohrende	u/u
	Raumabschluss (E)	
	Zeit bis zur Entzündung des Wattebausches [min]	≥ 90
	Zeit bis zum Versagen infolge Spaltprüfkriteriums [min]	≥ 90
	Zeit bis zum Auftreten andauernder Flammenbildung [min]	≥ 90
	Wärmedämmung (I)	
	Zeit, nachdem die maximale Temperaturerhöhung an der nichtbeflammten Seite 180 K überschreitet [min]	≥ 90
EN 1366-3 : 2009 in Verbindung mit EN 1363-1 : 2000 IBS 13082004 vom 27.03.2014 PD 02.09.2013	Probekörper 2 – u/u	
	Ausführung Rohrende	u/u
	Raumabschluss (E)	
	Zeit bis zur Entzündung des Wattebausches [min]	≥ 90
	Zeit bis zum Versagen infolge Spaltprüfkriteriums [min]	≥ 90
	Zeit bis zum Auftreten andauernder Flammenbildung [min]	≥ 90
	Wärmedämmung (I)	
	Zeit, nachdem die maximale Temperaturerhöhung an der nichtbeflammten Seite 180 K überschreitet [min]	≥ 90



EN 1366-3 : 2009 in Verbindung mit EN 1363-1 : 2000 Pr-12-2.114 vom 14.10.2014 PD 26.07.2012	Probekörper 3a – u/u	
	Ausführung Rohrende	u/u
	Raumabschluss (E)	
	Zeit bis zur Entzündung des Wattebausches [min]	≥ 90
	Zeit bis zum Versagen infolge Spaltprüfkriteriums [min]	≥ 90
	Zeit bis zum Auftreten andauernder Flammenbildung [min]	≥ 90
	Wärmedämmung (I)	
	Zeit, nachdem die maximale Temperaturerhöhung an der nichtbeflammten Seite 180 K überschreitet [min]	≥ 90
EN 1366-3 : 2009 in Verbindung mit EN 1363-1 : 2000 Pr-12-2.114 vom 14.10.2014 PD 26.07.2012	Probekörper 1a – u/u	
	Ausführung Rohrende	u/u
	Raumabschluss (E)	
	Zeit bis zur Entzündung des Wattebausches [min]	≥ 90
	Zeit bis zum Versagen infolge Spaltprüfkriteriums [min]	≥ 90
	Zeit bis zum Auftreten andauernder Flammenbildung [min]	≥ 90
	Wärmedämmung (I)	
	Zeit, nachdem die maximale Temperaturerhöhung an der nichtbeflammten Seite 180 K überschreitet [min]	≥ 90
EN 1366-3 : 2009 in Verbindung mit EN 1363-1 : 2000 Pr-12-2.114 vom 14.10.2014 PD 26.07.2012	Probekörper 2a – u/u	
	Ausführung Rohrende	u/u
	Raumabschluss (E)	
	Zeit bis zur Entzündung des Wattebausches [min]	≥ 90
	Zeit bis zum Versagen infolge Spaltprüfkriteriums [min]	≥ 90
	Zeit bis zum Auftreten andauernder Flammenbildung [min]	≥ 90
	Wärmedämmung (I)	
	Zeit, nachdem die maximale Temperaturerhöhung an der nichtbeflammten Seite 180 K überschreitet [min]	≥ 90



EN 1366-3 : 2009 in Verbindung mit EN 1363-1 : 2000 Pr-12-2.114 vom 14.10.2014 PD 26.07.2012	Probekörper 4a – u/c	
	Ausführung Rohrende	u/c
	Raumabschluss (E)	
	Zeit bis zur Entzündung des Wattebausches [min]	≥ 90
	Zeit bis zum Versagen infolge Spaltprüfkriteriums [min]	≥ 90
	Zeit bis zum Auftreten andauernder Flammenbildung [min]	≥ 90
	Wärmedämmung (I)	
	Zeit, nachdem die maximale Temperaturerhöhung an der nichtbeflammten Seite 180 K überschreitet [min]	≥ 90
EN 1366-3 : 2009 in Verbindung mit EN 1363-1 : 2000 Pr-12-2.114 vom 14.10.2014 PD 26.07.2012	Probekörper 5a – u/c	
	Ausführung Rohrende	u/c
	Raumabschluss (E)	
	Zeit bis zur Entzündung des Wattebausches [min]	≥ 90
	Zeit bis zum Versagen infolge Spaltprüfkriteriums [min]	≥ 90
	Zeit bis zum Auftreten andauernder Flammenbildung [min]	≥ 90
	Wärmedämmung (I)	
	Zeit, nachdem die maximale Temperaturerhöhung an der nichtbeflammten Seite 180 K überschreitet [min]	≥ 90
EN 1366-3 : 2009 in Verbindung mit EN 1363-1 : 2000 Pr-12-2.114 vom 14.10.2014 PD 26.07.2012	Probekörper 6a – u/c	
	Ausführung Rohrende	u/c
	Raumabschluss (E)	
	Zeit bis zur Entzündung des Wattebausches [min]	≥ 90
	Zeit bis zum Versagen infolge Spaltprüfkriteriums [min]	≥ 90
	Zeit bis zum Auftreten andauernder Flammenbildung [min]	≥ 90
	Wärmedämmung (I)	
	Zeit, nachdem die maximale Temperaturerhöhung an der nichtbeflammten Seite 180 K überschreitet [min]	≥ 90



EN 1366-3 : 2009 in Verbindung mit EN 1363-1 : 2000 Pr-12-2.114 vom 14.10.2014 PD 26.07.2012	Probekörper 3b – u/u	
	Ausführung Rohrende	u/u
	Raumabschluss (E)	
	Zeit bis zur Entzündung des Wattebausches [min]	≥ 90
	Zeit bis zum Versagen infolge Spaltprüfkriteriums [min]	≥ 90
	Zeit bis zum Auftreten andauernder Flammenbildung [min]	≥ 90
	Wärmedämmung (I)	
	Zeit, nachdem die maximale Temperaturerhöhung an der nichtbeflammten Seite 180 K überschreitet [min]	≥ 90
EN 1366-3 : 2009 in Verbindung mit EN 1363-1 : 2000 Pr-12-2.114 vom 14.10.2014 PD 26.07.2012	Probekörper 1b – u/u	
	Ausführung Rohrende	u/u
	Raumabschluss (E)	
	Zeit bis zur Entzündung des Wattebausches [min]	≥ 45
	Zeit bis zum Versagen infolge Spaltprüfkriteriums [min]	≥ 45
	Zeit bis zum Auftreten andauernder Flammenbildung [min]	≥ 45
	Wärmedämmung (I)	
	Zeit, nachdem die maximale Temperaturerhöhung an der nichtbeflammten Seite 180 K überschreitet [min]	≥ 45
EN 1366-3 : 2009 in Verbindung mit EN 1363-1 : 2000 Pr-12-2.114 vom 14.10.2014 PD 26.07.2012	Probekörper 2b – u/u	
	Ausführung Rohrende	u/u
	Raumabschluss (E)	
	Zeit bis zur Entzündung des Wattebausches [min]	≥ 90
	Zeit bis zum Versagen infolge Spaltprüfkriteriums [min]	≥ 90
	Zeit bis zum Auftreten andauernder Flammenbildung [min]	≥ 90
	Wärmedämmung (I)	
	Zeit, nachdem die maximale Temperaturerhöhung an der nichtbeflammten Seite 180 K überschreitet [min]	≥ 90



EN 1366-3 : 2009 in Verbindung mit EN 1363-1 : 2000 Pr-12-2.114 vom 14.10.2014 PD 26.07.2012	Probekörper 4b – u/c	
	Ausführung Rohrende	u/c
	Raumabschluss (E)	
	Zeit bis zur Entzündung des Wattebausches [min]	≥ 90
	Zeit bis zum Versagen infolge Spaltprüfkriteriums [min]	≥ 90
	Zeit bis zum Auftreten andauernder Flammenbildung [min]	≥ 90
	Wärmedämmung (I)	
	Zeit, nachdem die maximale Temperaturerhöhung an der nichtbeflammten Seite 180 K überschreitet [min]	≥ 90
EN 1366-3 : 2009 in Verbindung mit EN 1363-1 : 2000 Pr-12-2.114 vom 14.10.2014 PD 26.07.2012	Probekörper 5b u/c	
	Ausführung Rohrende	u/c
	Raumabschluss (E)	
	Zeit bis zur Entzündung des Wattebausches [min]	≥ 90
	Zeit bis zum Versagen infolge Spaltprüfkriteriums [min]	≥ 90
	Zeit bis zum Auftreten andauernder Flammenbildung [min]	≥ 90
	Wärmedämmung (I)	
	Zeit, nachdem die maximale Temperaturerhöhung an der nichtbeflammten Seite 180 K überschreitet [min]	≥ 90
EN 1366-3 : 2009 in Verbindung mit EN 1363-1 : 2000 Pr-12-2.114 vom 14.10.2014 PD 26.07.2012	Probekörper 6b – u/u	
	Ausführung Rohrende	u/u
	Raumabschluss (E)	
	Zeit bis zur Entzündung des Wattebausches [min]	≥ 90
	Zeit bis zum Versagen infolge Spaltprüfkriteriums [min]	≥ 90
	Zeit bis zum Auftreten andauernder Flammenbildung [min]	≥ 90
	Wärmedämmung (I)	
	Zeit, nachdem die maximale Temperaturerhöhung an der nichtbeflammten Seite 180 K überschreitet [min]	≥ 90



EN 1366-3 : 2009 in Verbindung mit EN 1363-1 : 2000 Pr-12-2.118 vom 08.11.2012 PD 30.07.2012	Probekörper 1c – u/u	
	Ausführung Rohrende	u/u
	Raumabschluss (E)	
	Zeit bis zur Entzündung des Wattebausches [min]	≥ 90
	Zeit bis zum Versagen infolge Spaltprüfkriteriums [min]	≥ 90
	Zeit bis zum Auftreten andauernder Flammenbildung [min]	≥ 90
	Wärmedämmung (I)	
	Zeit, nachdem die maximale Temperaturerhöhung an der nichtbeflammten Seite 180 K überschreitet [min]	≥ 90
EN 1366-3 : 2009 in Verbindung mit EN 1363-1 : 2000 Pr-12-2.118 vom 08.11.2012 PD 30.07.2012	Probekörper 2c – u/u	
	Ausführung Rohrende	u/u
	Raumabschluss (E)	
	Zeit bis zur Entzündung des Wattebausches [min]	≥ 90
	Zeit bis zum Versagen infolge Spaltprüfkriteriums [min]	≥ 90
	Zeit bis zum Auftreten andauernder Flammenbildung [min]	≥ 90
	Wärmedämmung (I)	
	Zeit, nachdem die maximale Temperaturerhöhung an der nichtbeflammten Seite 180 K überschreitet [min]	≥ 90
EN 1366-3 : 2009 in Verbindung mit EN 1363-1 : 2000 Pr-12-2.118 vom 08.11.2012 PD 30.07.2012	Probekörper 3c – u/u	
	Ausführung Rohrende	u/u
	Raumabschluss (E)	
	Zeit bis zur Entzündung des Wattebausches [min]	≥ 90
	Zeit bis zum Versagen infolge Spaltprüfkriteriums [min]	≥ 90
	Zeit bis zum Auftreten andauernder Flammenbildung [min]	≥ 90
	Wärmedämmung (I)	
	Zeit, nachdem die maximale Temperaturerhöhung an der nichtbeflammten Seite 180 K überschreitet [min]	≥ 90



EN 1366-3 : 2009 in Verbindung mit EN 1363-1 : 2000 Pr-12-2.118 vom 08.11.2012 PD 30.07.2012	Probekörper 1d – u/u	
	Ausführung Rohrende	u/u
	Raumabschluss (E)	
	Zeit bis zur Entzündung des Wattebausches [min]	≥ 60
	Zeit bis zum Versagen infolge Spaltprüfkriteriums [min]	≥ 60
	Zeit bis zum Auftreten andauernder Flammenbildung [min]	≥ 60
	Wärmedämmung (I)	
	Zeit, nachdem die maximale Temperaturerhöhung an der nichtbeflammten Seite 180 K überschreitet [min]	≥ 60
EN 1366-3 : 2009 in Verbindung mit EN 1363-1 : 2000 Pr-12-2.118 vom 08.11.2012 PD 30.07.2012	Probekörper 2d – u/u	
	Ausführung Rohrende	u/u
	Raumabschluss (E)	
	Zeit bis zur Entzündung des Wattebausches [min]	≥ 60
	Zeit bis zum Versagen infolge Spaltprüfkriteriums [min]	≥ 60
	Zeit bis zum Auftreten andauernder Flammenbildung [min]	≥ 60
	Wärmedämmung (I)	
	Zeit, nachdem die maximale Temperaturerhöhung an der nichtbeflammten Seite 180 K überschreitet [min]	≥ 60
EN 1366-3 : 2009 in Verbindung mit EN 1363-1 : 2000 Pr-12-2.118 vom 08.11.2012 PD 30.07.2012	Probekörper 3d – u/u	
	Ausführung Rohrende	u/u
	Raumabschluss (E)	
	Zeit bis zur Entzündung des Wattebausches [min]	≥ 60
	Zeit bis zum Versagen infolge Spaltprüfkriteriums [min]	≥ 60
	Zeit bis zum Auftreten andauernder Flammenbildung [min]	≥ 60
	Wärmedämmung (I)	
	Zeit, nachdem die maximale Temperaturerhöhung an der nichtbeflammten Seite 180 K überschreitet [min]	≥ 60



EN 1366-3 : 2009 in Verbindung mit EN 1363-1 : 2000 Pr-12-2.123 vom 14.10.2014 PD 02.08.2012	Probekörper 3a – u/u	
	Ausführung Rohrende	u/u
	Raumabschluss (E)	
	Zeit bis zur Entzündung des Wattebausches [min]	≥ 90
	Zeit bis zum Versagen infolge Spaltprüfkriteriums [min]	≥ 90
	Zeit bis zum Auftreten andauernder Flammenbildung [min]	≥ 90
	Wärmedämmung (I)	
	Zeit, nachdem die maximale Temperaturerhöhung an der nichtbeflammten Seite 180 K überschreitet [min]	≥ 90
EN 1366-3 : 2009 in Verbindung mit EN 1363-1 : 2000 Pr-12-2.123 vom 14.10.2014 PD 02.08.2012	Probekörper 1a – u/u	
	Ausführung Rohrende	u/u
	Raumabschluss (E)	
	Zeit bis zur Entzündung des Wattebausches [min]	≥ 90
	Zeit bis zum Versagen infolge Spaltprüfkriteriums [min]	≥ 90
	Zeit bis zum Auftreten andauernder Flammenbildung [min]	≥ 90
	Wärmedämmung (I)	
	Zeit, nachdem die maximale Temperaturerhöhung an der nichtbeflammten Seite 180 K überschreitet [min]	≥ 90
EN 1366-3 : 2009 in Verbindung mit EN 1363-1 : 2000 Pr-12-2.123 vom 14.10.2014 PD 02.08.2012	Probekörper 2a – u/u	
	Ausführung Rohrende	u/u
	Raumabschluss (E)	
	Zeit bis zur Entzündung des Wattebausches [min]	≥ 90
	Zeit bis zum Versagen infolge Spaltprüfkriteriums [min]	≥ 90
	Zeit bis zum Auftreten andauernder Flammenbildung [min]	≥ 90
	Wärmedämmung (I)	
	Zeit, nachdem die maximale Temperaturerhöhung an der nichtbeflammten Seite 180 K überschreitet [min]	≥ 90



EN 1366-3 : 2009 in Verbindung mit EN 1363-1 : 2000 Pr-12-2.123 vom 14.10.2014 PD 02.08.2012	Probekörper 4a – u/c	
	Ausführung Rohrende	u/c
	Raumabschluss (E)	
	Zeit bis zur Entzündung des Wattebausches [min]	≥ 60
	Zeit bis zum Versagen infolge Spaltprüfkriteriums [min]	≥ 60
	Zeit bis zum Auftreten andauernder Flammenbildung [min]	≥ 60
	Wärmedämmung (I)	
	Zeit, nachdem die maximale Temperaturerhöhung an der nichtbeflammten Seite 180 K überschreitet [min]	≥ 60
EN 1366-3 : 2009 in Verbindung mit EN 1363-1 : 2000 Pr-12-2.123 vom 14.10.2014 PD 02.08.2012	Probekörper 5a – u/c	
	Ausführung Rohrende	u/c
	Raumabschluss (E)	
	Zeit bis zur Entzündung des Wattebausches [min]	≥ 90
	Zeit bis zum Versagen infolge Spaltprüfkriteriums [min]	≥ 90
	Zeit bis zum Auftreten andauernder Flammenbildung [min]	≥ 90
	Wärmedämmung (I)	
	Zeit, nachdem die maximale Temperaturerhöhung an der nichtbeflammten Seite 180 K überschreitet [min]	≥ 90
EN 1366-3 : 2009 in Verbindung mit EN 1363-1 : 2000 Pr-12-2.123 vom 14.10.2014 PD 02.08.2012	Probekörper 6a – u/c	
	Ausführung Rohrende	u/c
	Raumabschluss (E)	
	Zeit bis zur Entzündung des Wattebausches [min]	≥ 90
	Zeit bis zum Versagen infolge Spaltprüfkriteriums [min]	≥ 90
	Zeit bis zum Auftreten andauernder Flammenbildung [min]	≥ 90
	Wärmedämmung (I)	
	Zeit, nachdem die maximale Temperaturerhöhung an der nichtbeflammten Seite 180 K überschreitet [min]	≥ 90



EN 1366-3 : 2009 in Verbindung mit EN 1363-1 : 2000 Pr-12-2.123 vom 14.10.2014 PD 02.08.2012	Probekörper 3b – u/u	
	Ausführung Rohrende	u/u
	Raumabschluss (E)	
	Zeit bis zur Entzündung des Wattebausches [min]	≥ 90
	Zeit bis zum Versagen infolge Spaltprüfkriteriums [min]	≥ 90
	Zeit bis zum Auftreten andauernder Flammenbildung [min]	≥ 90
	Wärmedämmung (I)	
	Zeit, nachdem die maximale Temperaturerhöhung an der nichtbeflammten Seite 180 K überschreitet [min]	≥ 90
EN 1366-3 : 2009 in Verbindung mit EN 1363-1 : 2000 Pr-12-2.123 vom 14.10.2014 PD 02.08.2012	Probekörper 1b – u/u	
	Ausführung Rohrende	u/u
	Raumabschluss (E)	
	Zeit bis zur Entzündung des Wattebausches [min]	≥ 45
	Zeit bis zum Versagen infolge Spaltprüfkriteriums [min]	≥ 45
	Zeit bis zum Auftreten andauernder Flammenbildung [min]	≥ 45
	Wärmedämmung (I)	
	Zeit, nachdem die maximale Temperaturerhöhung an der nichtbeflammten Seite 180 K überschreitet [min]	≥ 45
EN 1366-3 : 2009 in Verbindung mit EN 1363-1 : 2000 Pr-12-2.123 vom 14.10.2014 PD 02.08.2012	Probekörper 2b – u/u	
	Ausführung Rohrende	u/u
	Raumabschluss (E)	
	Zeit bis zur Entzündung des Wattebausches [min]	≥ 90
	Zeit bis zum Versagen infolge Spaltprüfkriteriums [min]	≥ 90
	Zeit bis zum Auftreten andauernder Flammenbildung [min]	≥ 90
	Wärmedämmung (I)	
	Zeit, nachdem die maximale Temperaturerhöhung an der nichtbeflammten Seite 180 K überschreitet [min]	≥ 90



EN 1366-3 : 2009 in Verbindung mit EN 1363-1 : 2000 Pr-12-2.123 vom 14.10.2014 PD 02.08.2012	Probekörper 4b – u/c	
	Ausführung Rohrende	u/c
	Raumabschluss (E)	
	Zeit bis zur Entzündung des Wattebausches [min]	≥ 90
	Zeit bis zum Versagen infolge Spaltprüfkriteriums [min]	≥ 90
	Zeit bis zum Auftreten andauernder Flammenbildung [min]	≥ 90
	Wärmedämmung (I)	
	Zeit, nachdem die maximale Temperaturerhöhung an der nichtbeflammten Seite 180 K überschreitet [min]	≥ 90
EN 1366-3 : 2009 in Verbindung mit EN 1363-1 : 2000 Pr-12-2.123 vom 14.10.2014 PD 02.08.2012	Probekörper 5b – u/c	
	Ausführung Rohrende	u/c
	Raumabschluss (E)	
	Zeit bis zur Entzündung des Wattebausches [min]	≥ 90
	Zeit bis zum Versagen infolge Spaltprüfkriteriums [min]	≥ 90
	Zeit bis zum Auftreten andauernder Flammenbildung [min]	≥ 90
	Wärmedämmung (I)	
	Zeit, nachdem die maximale Temperaturerhöhung an der nichtbeflammten Seite 180 K überschreitet [min]	≥ 90
EN 1366-3 : 2009 in Verbindung mit EN 1363-1 : 2000 Pr-12-2.123 vom 14.10.2014 PD 02.08.2012	Probekörper 6b – u/c	
	Ausführung Rohrende	u/c
	Raumabschluss (E)	
	Zeit bis zur Entzündung des Wattebausches [min]	≥ 90
	Zeit bis zum Versagen infolge Spaltprüfkriteriums [min]	≥ 90
	Zeit bis zum Auftreten andauernder Flammenbildung [min]	≥ 90
	Wärmedämmung (I)	
	Zeit, nachdem die maximale Temperaturerhöhung an der nichtbeflammten Seite 180 K überschreitet [min]	≥ 90



EN 1366-3 : 2009 in Verbindung mit EN 1363-1 : 2000 Pr-13-2.046 vom 05.09.2014 PD 25.02.2013	Probekörper P1 – u/u	
	Ausführung Rohrende	u/u
	Raumabschluss (E)	
	Zeit bis zur Entzündung des Wattebausches [min]	≥ 90
	Zeit bis zum Versagen infolge Spaltprüfkriteriums [min]	≥ 90
	Zeit bis zum Auftreten andauernder Flammenbildung [min]	≥ 90
	Wärmedämmung (I)	
	Zeit, nachdem die maximale Temperaturerhöhung an der nichtbeflammten Seite 180 K überschreitet [min]	≥ 90
EN 1366-3 : 2009 in Verbindung mit EN 1363-1 : 2000 Pr-13-2.046 vom 05.09.2014 PD 25.02.2013	Probekörper P3 – u/u	
	Ausführung Rohrende	u/u
	Raumabschluss (E)	
	Zeit bis zur Entzündung des Wattebausches [min]	≥ 90
	Zeit bis zum Versagen infolge Spaltprüfkriteriums [min]	≥ 90
	Zeit bis zum Auftreten andauernder Flammenbildung [min]	≥ 90
	Wärmedämmung (I)	
	Zeit, nachdem die maximale Temperaturerhöhung an der nichtbeflammten Seite 180 K überschreitet [min]	≥ 90
EN 1366-3 : 2009 in Verbindung mit EN 1363-1 : 2000 Pr-13-2.046 vom 05.09.2014 PD 25.02.2013	Probekörper P2 – u/u	
	Ausführung Rohrende	u/u
	Raumabschluss (E)	
	Zeit bis zur Entzündung des Wattebausches [min]	≥ 90
	Zeit bis zum Versagen infolge Spaltprüfkriteriums [min]	≥ 90
	Zeit bis zum Auftreten andauernder Flammenbildung [min]	≥ 90
	Wärmedämmung (I)	
	Zeit, nachdem die maximale Temperaturerhöhung an der nichtbeflammten Seite 180 K überschreitet [min]	≥ 90



EN 1366-3 : 2009 in Verbindung mit EN 1363-1 : 2000 Pr-13-2.092 vom 04.09.2014 PD 05.06.2013	Probekörper 51 – u/u	
	Ausführung Rohrende	u/u
	Raumabschluss (E)	
	Zeit bis zur Entzündung des Wattebausches [min]	≥ 120
	Zeit bis zum Versagen infolge Spaltprüfkriteriums [min]	≥ 120
	Zeit bis zum Auftreten andauernder Flammenbildung [min]	≥ 120
	Wärmedämmung (I)	
	Zeit, nachdem die maximale Temperaturerhöhung an der nichtbeflammten Seite 180 K überschreitet [min]	≥ 120
EN 1366-3 : 2009 in Verbindung mit EN 1363-1 : 2000 Pr-13-2.092 vom 04.09.2014 PD 05.06.2013	Probekörper 53 – u/u	
	Ausführung Rohrende	u/u
	Raumabschluss (E)	
	Zeit bis zur Entzündung des Wattebausches [min]	≥ 120
	Zeit bis zum Versagen infolge Spaltprüfkriteriums [min]	≥ 120
	Zeit bis zum Auftreten andauernder Flammenbildung [min]	≥ 120
	Wärmedämmung (I)	
	Zeit, nachdem die maximale Temperaturerhöhung an der nichtbeflammten Seite 180 K überschreitet [min]	≥ 120
EN 1366-3 : 2009 in Verbindung mit EN 1363-1 : 2000 Pr-13-2.092 vom 04.09.2014 PD 05.06.2013	Probekörper 55 – u/u	
	Ausführung Rohrende	u/u
	Raumabschluss (E)	
	Zeit bis zur Entzündung des Wattebausches [min]	≥ 120
	Zeit bis zum Versagen infolge Spaltprüfkriteriums [min]	≥ 120
	Zeit bis zum Auftreten andauernder Flammenbildung [min]	≥ 120
	Wärmedämmung (I)	
	Zeit, nachdem die maximale Temperaturerhöhung an der nichtbeflammten Seite 180 K überschreitet [min]	≥ 120



EN 1366-3 : 2009 in Verbindung mit EN 1363-1 : 2000 Pr-13-2.092 vom 04.09.2014 PD 05.06.2013	Probekörper 52 – u/u	
	Ausführung Rohrende	u/u
	Raumabschluss (E)	
	Zeit bis zur Entzündung des Wattebausches [min]	≥ 120
	Zeit bis zum Versagen infolge Spaltprüfkriteriums [min]	≥ 120
	Zeit bis zum Auftreten andauernder Flammenbildung [min]	≥ 120
	Wärmedämmung (I)	
	Zeit, nachdem die maximale Temperaturerhöhung an der nichtbeflammten Seite 180 K überschreitet [min]	≥ 120
EN 1366-3 : 2009 in Verbindung mit EN 1363-1 : 2000 Pr-13-2.092 vom 04.09.2014 PD 05.06.2013	Probekörper 54 – u/u	
	Ausführung Rohrende	u/u
	Raumabschluss (E)	
	Zeit bis zur Entzündung des Wattebausches [min]	≥ 120
	Zeit bis zum Versagen infolge Spaltprüfkriteriums [min]	≥ 120
	Zeit bis zum Auftreten andauernder Flammenbildung [min]	≥ 120
	Wärmedämmung (I)	
	Zeit, nachdem die maximale Temperaturerhöhung an der nichtbeflammten Seite 180 K überschreitet [min]	≥ 120
EN 1366-3 : 2009 in Verbindung mit EN 1363-1 : 2000 Pr-13-2.092 vom 04.09.2014 PD 05.06.2013	Probekörper 56 – u/u	
	Ausführung Rohrende	u/u
	Raumabschluss (E)	
	Zeit bis zur Entzündung des Wattebausches [min]	≥ 120
	Zeit bis zum Versagen infolge Spaltprüfkriteriums [min]	≥ 120
	Zeit bis zum Auftreten andauernder Flammenbildung [min]	≥ 120
	Wärmedämmung (I)	
	Zeit, nachdem die maximale Temperaturerhöhung an der nichtbeflammten Seite 180 K überschreitet [min]	≥ 120



EN 1366-3 : 2009 in Verbindung mit EN 1363-1 : 2000 Pr-13-2.092 vom 04.09.2014 PD 29.07.2013	Probekörper 9 – u/u	
	Ausführung Rohrende	u/u
	Raumabschluss (E)	
	Zeit bis zur Entzündung des Wattebausches [min]	≥ 90
	Zeit bis zum Versagen infolge Spaltprüfkriteriums [min]	≥ 90
	Zeit bis zum Auftreten andauernder Flammenbildung [min]	≥ 90
	Wärmedämmung (I)	
	Zeit, nachdem die maximale Temperaturerhöhung an der nichtbeflammten Seite 180 K überschreitet [min]	≥ 90
EN 1366-3 : 2009 in Verbindung mit EN 1363-1 : 2000 Pr-13-2.092 vom 04.09.2014 PD 16.10.2013	Probekörper 20 – u/u	
	Ausführung Rohrende	u/u
	Raumabschluss (E)	
	Zeit bis zur Entzündung des Wattebausches [min]	≥ 90
	Zeit bis zum Versagen infolge Spaltprüfkriteriums [min]	≥ 90
	Zeit bis zum Auftreten andauernder Flammenbildung [min]	≥ 90
	Wärmedämmung (I)	
	Zeit, nachdem die maximale Temperaturerhöhung an der nichtbeflammten Seite 180 K überschreitet [min]	≥ 90
EN 1366-3 : 2009 in Verbindung mit EN 1363-1 : 2000 Pr-13-2.092 vom 04.09.2014 PD 29.07.2013	Probekörper 21 – u/u	
	Ausführung Rohrende	u/u
	Raumabschluss (E)	
	Zeit bis zur Entzündung des Wattebausches [min]	≥ 90
	Zeit bis zum Versagen infolge Spaltprüfkriteriums [min]	≥ 90
	Zeit bis zum Auftreten andauernder Flammenbildung [min]	≥ 90
	Wärmedämmung (I)	
	Zeit, nachdem die maximale Temperaturerhöhung an der nichtbeflammten Seite 180 K überschreitet [min]	≥ 90



EN 1366-3 : 2009 in Verbindung mit EN 1363-1 : 2000 Pr-13-2.092 vom 04.09.2014 PD 29.07.2013	Probekörper 22 – u/u	
	Ausführung Rohrende	u/u
	Raumabschluss (E)	
	Zeit bis zur Entzündung des Wattebausches [min]	≥ 90
	Zeit bis zum Versagen infolge Spaltprüfkriteriums [min]	≥ 90
	Zeit bis zum Auftreten andauernder Flammenbildung [min]	≥ 90
	Wärmedämmung (I)	
	Zeit, nachdem die maximale Temperaturerhöhung an der nichtbeflammten Seite 180 K überschreitet [min]	≥ 90
EN 1366-3 : 2009 in Verbindung mit EN 1363-1 : 2000 Pr-13-2.127 vom 24.09.2014 PD 22.07.2013	Probekörper 20	
	Ausführung Rohrende	
	Raumabschluss (E)	
	Zeit bis zur Entzündung des Wattebausches [min]	≥ 90
	Zeit bis zum Versagen infolge Spaltprüfkriteriums [min]	≥ 90
	Zeit bis zum Auftreten andauernder Flammenbildung [min]	≥ 90
	Wärmedämmung (I)	
	Zeit, nachdem die maximale Temperaturerhöhung an der nichtbeflammten Seite 180 K überschreitet [min]	≥ 90
EN 1366-3 : 2009 in Verbindung mit EN 1363-1 : 2000 Pr-13-2.127 vom 24.09.2014 PD 22.07.2013	Probekörper 2	
	Ausführung Rohrende	
	Raumabschluss (E)	
	Zeit bis zur Entzündung des Wattebausches [min]	≥ 90
	Zeit bis zum Versagen infolge Spaltprüfkriteriums [min]	≥ 90
	Zeit bis zum Auftreten andauernder Flammenbildung [min]	≥ 90
	Wärmedämmung (I)	
	Zeit, nachdem die maximale Temperaturerhöhung an der nichtbeflammten Seite 180 K überschreitet [min]	≥ 90



EN 1366-3 : 2009 in Verbindung mit EN 1363-1 : 2000 Pr-14-2.013 vom 22.08.2014 PD 16.10.2013	Probekörper 20 u/u	
	Ausführung Rohrende	u/u
	Raumabschluss (E)	
	Zeit bis zur Entzündung des Wattebausches [min]	≥ 90
	Zeit bis zum Versagen infolge Spaltprüfkriteriums [min]	≥ 90
	Zeit bis zum Auftreten andauernder Flammenbildung [min]	≥ 90
	Wärmedämmung (I)	
	Zeit, nachdem die maximale Temperaturerhöhung an der nichtbeflammten Seite 180 K überschreitet [min]	≥ 90
EN 1366-3 : 2009 in Verbindung mit EN 1363-1 : 2000 Pr-14-2.013 vom 22.08.2014 PD 16.10.2013	Probekörper 21 u/u	
	Ausführung Rohrende	u/u
	Raumabschluss (E)	
	Zeit bis zur Entzündung des Wattebausches [min]	≥ 90
	Zeit bis zum Versagen infolge Spaltprüfkriteriums [min]	≥ 90
	Zeit bis zum Auftreten andauernder Flammenbildung [min]	≥ 90
	Wärmedämmung (I)	
	Zeit, nachdem die maximale Temperaturerhöhung an der nichtbeflammten Seite 180 K überschreitet [min]	≥ 90
EN 1366-3 : 2009 in Verbindung mit EN 1363-1 : 2000 Pr-14-2.013 vom 22.08.2014 PD 16.10.2013	Probekörper 22 u/u	
	Ausführung Rohrende	u/u
	Raumabschluss (E)	
	Zeit bis zur Entzündung des Wattebausches [min]	≥ 90
	Zeit bis zum Versagen infolge Spaltprüfkriteriums [min]	≥ 90
	Zeit bis zum Auftreten andauernder Flammenbildung [min]	≥ 90
	Wärmedämmung (I)	
	Zeit, nachdem die maximale Temperaturerhöhung an der nichtbeflammten Seite 180 K überschreitet [min]	≥ 90



EN 1366-3 : 2009 in Verbindung mit EN 1363-1 : 2000 Pr-14-2.014 vom 22.08.2014 PD 31.10.2013	Probekörper 4 – u/u	
	Ausführung Rohrende	u/u
	Raumabschluss (E)	
	Zeit bis zur Entzündung des Wattebausches [min]	≥ 120
	Zeit bis zum Versagen infolge Spaltprüfkriteriums [min]	≥ 120
	Zeit bis zum Auftreten andauernder Flammenbildung [min]	≥ 120
	Wärmedämmung (I)	
	Zeit, nachdem die maximale Temperaturerhöhung an der nichtbeflammten Seite 180 K überschreitet [min]	≥ 120
EN 1366-3 : 2009 in Verbindung mit EN 1363-1 : 2000 Pr-14-2.014 vom 22.08.2014 PD 31.10.2013	Probekörper 8 – u/u	
	Ausführung Rohrende	u/u
	Raumabschluss (E)	
	Zeit bis zur Entzündung des Wattebausches [min]	≥ 120
	Zeit bis zum Versagen infolge Spaltprüfkriteriums [min]	≥ 120
	Zeit bis zum Auftreten andauernder Flammenbildung [min]	≥ 120
	Wärmedämmung (I)	
	Zeit, nachdem die maximale Temperaturerhöhung an der nichtbeflammten Seite 180 K überschreitet [min]	≥ 120
EN 1366-3 : 2009 in Verbindung mit EN 1363-1 : 2000 Pr-14-2.014 vom 22.08.2014 PD 31.10.2013	Probekörper 9 – u/u	
	Ausführung Rohrende	u/u
	Raumabschluss (E)	
	Zeit bis zur Entzündung des Wattebausches [min]	≥ 90
	Zeit bis zum Versagen infolge Spaltprüfkriteriums [min]	≥ 90
	Zeit bis zum Auftreten andauernder Flammenbildung [min]	≥ 90
	Wärmedämmung (I)	
	Zeit, nachdem die maximale Temperaturerhöhung an der nichtbeflammten Seite 180 K überschreitet [min]	≥ 90



EN 1366-3 : 2009 in Verbindung mit EN 1363-1 : 2000 Pr-14-2.017 vom 22.09.2014 PD 14.11.2013	Probekörper 8 – u/u	
	Ausführung Rohrende	u/u
	Raumabschluss (E)	
	Zeit bis zur Entzündung des Wattebausches [min]	≥ 120
	Zeit bis zum Versagen infolge Spaltprüfkriteriums [min]	≥ 120
	Zeit bis zum Auftreten andauernder Flammenbildung [min]	≥ 120
	Wärmedämmung (I)	
	Zeit, nachdem die maximale Temperaturerhöhung an der nichtbeflammten Seite 180 K überschreitet [min]	≥ 120
EN 1366-3 : 2009 in Verbindung mit EN 1363-1 : 2000 Pr-14-2.017 vom 22.09.2014 PD 14.11.2013	Probekörper 9 – u/u	
	Ausführung Rohrende	u/u
	Raumabschluss (E)	
	Zeit bis zur Entzündung des Wattebausches [min]	≥ 90
	Zeit bis zum Versagen infolge Spaltprüfkriteriums [min]	≥ 90
	Zeit bis zum Auftreten andauernder Flammenbildung [min]	≥ 90
	Wärmedämmung (I)	
	Zeit, nachdem die maximale Temperaturerhöhung an der nichtbeflammten Seite 180 K überschreitet [min]	≥ 90
EN 1366-3 : 2009 in Verbindung mit EN 1363-1 : 2000 Pr-14-2.017 vom 22.09.2014 PD 14.11.2013	Probekörper 10 – u/u	
	Ausführung Rohrende	u/u
	Raumabschluss (E)	
	Zeit bis zur Entzündung des Wattebausches [min]	≥ 90
	Zeit bis zum Versagen infolge Spaltprüfkriteriums [min]	≥ 90
	Zeit bis zum Auftreten andauernder Flammenbildung [min]	≥ 90
	Wärmedämmung (I)	
	Zeit, nachdem die maximale Temperaturerhöhung an der nichtbeflammten Seite 180 K überschreitet [min]	≥ 90



EN 1366-3 : 2009 in Verbindung mit EN 1363-1 : 2000 Pr-14-2.017 vom 22.09.2014 PD 14.11.2013	Probekörper 11 – u/u	
	Ausführung Rohrende	u/u
	Raumabschluss (E)	
	Zeit bis zur Entzündung des Wattebausches [min]	≥ 120
	Zeit bis zum Versagen infolge Spaltprüfkriteriums [min]	≥ 120
	Zeit bis zum Auftreten andauernder Flammenbildung [min]	≥ 120
	Wärmedämmung (I)	
	Zeit, nachdem die maximale Temperaturerhöhung an der nichtbeflammten Seite 180 K überschreitet [min]	≥ 120
EN 1366-3 : 2009 in Verbindung mit EN 1363-1 : 2000 Pr-14-2.069 vom 22.08.2014 PD 05.05.2014	Probekörper 17 – u/u	
	Ausführung Rohrende	u/u
	Raumabschluss (E)	
	Zeit bis zur Entzündung des Wattebausches [min]	≥ 120
	Zeit bis zum Versagen infolge Spaltprüfkriteriums [min]	≥ 120
	Zeit bis zum Auftreten andauernder Flammenbildung [min]	≥ 120
	Wärmedämmung (I)	
	Zeit, nachdem die maximale Temperaturerhöhung an der nichtbeflammten Seite 180 K überschreitet [min]	≥ 120
EN 1366-3 : 2009 in Verbindung mit EN 1363-1 : 2000 Pr-14-2.069 vom 22.08.2014 PD 05.05.2014	Probekörper 18 – u/u	
	Ausführung Rohrende	u/u
	Raumabschluss (E)	
	Zeit bis zur Entzündung des Wattebausches [min]	≥ 120
	Zeit bis zum Versagen infolge Spaltprüfkriteriums [min]	≥ 120
	Zeit bis zum Auftreten andauernder Flammenbildung [min]	≥ 120
	Wärmedämmung (I)	
	Zeit, nachdem die maximale Temperaturerhöhung an der nichtbeflammten Seite 180 K überschreitet [min]	≥ 0



EN 1366-3 : 2009 in Verbindung mit EN 1363-1 : 2000 Pr-14-2.077 vom 30.09.2014 PD 14.11.2013	Probekörper 4a – u/u	
	Ausführung Rohrende	u/u
	Raumabschluss (E)	
	Zeit bis zur Entzündung des Wattebausches [min]	≥ 60
	Zeit bis zum Versagen infolge Spaltprüfkriteriums [min]	≥ 60
	Zeit bis zum Auftreten andauernder Flammenbildung [min]	≥ 60
	Wärmedämmung (I)	
	Zeit, nachdem die maximale Temperaturerhöhung an der nichtbeflammten Seite 180 K überschreitet [min]	≥ 60
EN 1366-3 : 2009 in Verbindung mit EN 1363-1 : 2000 Pr-14-2.077 vom 30.09.2014 PD 14.11.2013	Probekörper 4b – u/u	
	Ausführung Rohrende	u/u
	Raumabschluss (E)	
	Zeit bis zur Entzündung des Wattebausches [min]	≥ 60
	Zeit bis zum Versagen infolge Spaltprüfkriteriums [min]	≥ 60
	Zeit bis zum Auftreten andauernder Flammenbildung [min]	≥ 60
	Wärmedämmung (I)	
	Zeit, nachdem die maximale Temperaturerhöhung an der nichtbeflammten Seite 180 K überschreitet [min]	≥ 60
EN 1366-3 : 2009 in Verbindung mit EN 1363-1 : 2000 Pr-14-2.077 vom 30.09.2014 PD 14.11.2013	Probekörper 5b – u/u	
	Ausführung Rohrende	u/u
	Raumabschluss (E)	
	Zeit bis zur Entzündung des Wattebausches [min]	≥ 60
	Zeit bis zum Versagen infolge Spaltprüfkriteriums [min]	≥ 60
	Zeit bis zum Auftreten andauernder Flammenbildung [min]	≥ 60
	Wärmedämmung (I)	
	Zeit, nachdem die maximale Temperaturerhöhung an der nichtbeflammten Seite 180 K überschreitet [min]	≥ 60



EN 1366-3 : 2009 in Verbindung mit EN 1363-1 : 2000 Pr-14-2.077 vom 30.09.2014 PD 14.11.2013	Probekörper 6b – u/u	
	Ausführung Rohrende	u/u
	Raumabschluss (E)	
	Zeit bis zur Entzündung des Wattebausches [min]	≥ 60
	Zeit bis zum Versagen infolge Spaltprüfkriteriums [min]	≥ 60
	Zeit bis zum Auftreten andauernder Flammenbildung [min]	≥ 60
	Wärmedämmung (I)	
	Zeit, nachdem die maximale Temperaturerhöhung an der nichtbeflammten Seite 180 K überschreitet [min]	≥ 60
EN 1366-3 : 2009 in Verbindung mit EN 1363-1 : 2000 Pr-14-2.099 vom 04.09.2014 PD 16.07.2014	Probekörper 10 – u/u	
	Ausführung Rohrende	u/u
	Raumabschluss (E)	
	Zeit bis zur Entzündung des Wattebausches [min]	≥ 120
	Zeit bis zum Versagen infolge Spaltprüfkriteriums [min]	≥ 120
	Zeit bis zum Auftreten andauernder Flammenbildung [min]	≥ 120
	Wärmedämmung (I)	
	Zeit, nachdem die maximale Temperaturerhöhung an der nichtbeflammten Seite 180 K überschreitet [min]	≥ 120
EN 1366-3 : 2009 in Verbindung mit EN 1363-1 : 2000 Pr-14-2.099 vom 04.09.2014 PD 16.07.2014	Probekörper 11 – u/u	
	Ausführung Rohrende	u/u
	Raumabschluss (E)	
	Zeit bis zur Entzündung des Wattebausches [min]	≥ 90
	Zeit bis zum Versagen infolge Spaltprüfkriteriums [min]	≥ 90
	Zeit bis zum Auftreten andauernder Flammenbildung [min]	≥ 90
	Wärmedämmung (I)	
	Zeit, nachdem die maximale Temperaturerhöhung an der nichtbeflammten Seite 180 K überschreitet [min]	≥ 90



EN 1366-3 : 2009 in Verbindung mit EN 1363-1 : 2000 Pr-14-2.099 vom 04.09.2014 PD 16.07.2014	Probekörper 12 – u/u	
	Ausführung Rohrende	u/u
	Raumabschluss (E)	
	Zeit bis zur Entzündung des Wattebausches [min]	≥ 120
	Zeit bis zum Versagen infolge Spaltprüfkriteriums [min]	≥ 120
	Zeit bis zum Auftreten andauernder Flammenbildung [min]	≥ 120
	Wärmedämmung (I)	
	Zeit, nachdem die maximale Temperaturerhöhung an der nichtbeflammten Seite 180 K überschreitet [min]	≥ 120
EN 1366-3 : 2009 in Verbindung mit EN 1363-1 : 2000 Pr-14-2.139 vom 13.07.2016 PD 18.11.2014	Probekörper 13 – u/u	
	Ausführung Rohrende	u/u
	Raumabschluss (E)	
	Zeit bis zur Entzündung des Wattebausches [min]	≥ 90
	Zeit bis zum Versagen infolge Spaltprüfkriteriums [min]	≥ 90
	Zeit bis zum Auftreten andauernder Flammenbildung [min]	≥ 90
	Wärmedämmung (I)	
	Zeit, nachdem die maximale Temperaturerhöhung an der nichtbeflammten Seite 180 K überschreitet [min]	≥ 90
EN 1366-3 : 2009 in Verbindung mit EN 1363-1 : 2000 Pr-14-2.139 vom 13.07.2016 PD 18.11.2014	Probekörper 14 – u/u	
	Ausführung Rohrende	u/u
	Raumabschluss (E)	
	Zeit bis zur Entzündung des Wattebausches [min]	≥ 60
	Zeit bis zum Versagen infolge Spaltprüfkriteriums [min]	≥ 60
	Zeit bis zum Auftreten andauernder Flammenbildung [min]	≥ 60
	Wärmedämmung (I)	
	Zeit, nachdem die maximale Temperaturerhöhung an der nichtbeflammten Seite 180 K überschreitet [min]	≥ 60



EN 1366-3 : 2009 in Verbindung mit EN 1363-1 : 2000 Pr-14-2.139 vom 13.07.2016 PD 18.11.2014	Probekörper 15 – u/u	
	Ausführung Rohrende	u/u
	Raumabschluss (E)	
	Zeit bis zur Entzündung des Wattebausches [min]	≥ 60
	Zeit bis zum Versagen infolge Spaltprüfkriteriums [min]	≥ 60
	Zeit bis zum Auftreten andauernder Flammenbildung [min]	≥ 60
	Wärmedämmung (I)	
	Zeit, nachdem die maximale Temperaturerhöhung an der nichtbeflammten Seite 180 K überschreitet [min]	≥ 60
EN 1366-3 : 2009 in Verbindung mit EN 1363-1 : 2000 Pr-14-2.140 vom 04.09.2014 PD 20.11.2014	Probekörper 20 – u/u	
	Ausführung Rohrende	u/u
	Raumabschluss (E)	
	Zeit bis zur Entzündung des Wattebausches [min]	≥ 120
	Zeit bis zum Versagen infolge Spaltprüfkriteriums [min]	≥ 120
	Zeit bis zum Auftreten andauernder Flammenbildung [min]	≥ 120
	Wärmedämmung (I)	
	Zeit, nachdem die maximale Temperaturerhöhung an der nichtbeflammten Seite 180 K überschreitet [min]	≥ 120
EN 1366-3 : 2009 in Verbindung mit EN 1363-1 : 2000 Pr-14-2.140 vom 04.09.2014 PD 20.11.2014	Probekörper 21 – u/u	
	Ausführung Rohrende	u/u
	Raumabschluss (E)	
	Zeit bis zur Entzündung des Wattebausches [min]	≥ 120
	Zeit bis zum Versagen infolge Spaltprüfkriteriums [min]	≥ 120
	Zeit bis zum Auftreten andauernder Flammenbildung [min]	≥ 120
	Wärmedämmung (I)	
	Zeit, nachdem die maximale Temperaturerhöhung an der nichtbeflammten Seite 180 K überschreitet [min]	≥ 120



EN 1366-3 : 2009 in Verbindung mit EN 1363-1 : 2000 Pr-14-2.150 vom 29.06.2015 PD 04.12.2014	Probekörper 1 – u/c	
	Ausführung Rohrende	u/u
	Raumabschluss (E)	
	Zeit bis zur Entzündung des Wattebausches [min]	≥ 180
	Zeit bis zum Versagen infolge Spaltprüfkriteriums [min]	≥ 180
	Zeit bis zum Auftreten andauernder Flammenbildung [min]	≥ 180
	Wärmedämmung (I)	
	Zeit, nachdem die maximale Temperaturerhöhung an der nichtbeflammten Seite 180 K überschreitet [min]	≥ 180
EN 1366-3 : 2009 in Verbindung mit EN 1363-1 : 2000 Pr-14-2.150 vom 29.06.2015 PD 04.12.2014	Probekörper 2 – u/u	
	Ausführung Rohrende	u/u
	Raumabschluss (E)	
	Zeit bis zur Entzündung des Wattebausches [min]	≥ 180
	Zeit bis zum Versagen infolge Spaltprüfkriteriums [min]	≥ 180
	Zeit bis zum Auftreten andauernder Flammenbildung [min]	≥ 180
	Wärmedämmung (I)	
	Zeit, nachdem die maximale Temperaturerhöhung an der nichtbeflammten Seite 180 K überschreitet [min]	≥ 180
EN 1366-3 : 2009 in Verbindung mit EN 1363-1 : 2000 Pr-14-2.150 vom 29.06.2015 PD 04.12.2014	Probekörper 3 – u/u	
	Ausführung Rohrende	u/u
	Raumabschluss (E)	
	Zeit bis zur Entzündung des Wattebausches [min]	≥ 180
	Zeit bis zum Versagen infolge Spaltprüfkriteriums [min]	≥ 180
	Zeit bis zum Auftreten andauernder Flammenbildung [min]	≥ 180
	Wärmedämmung (I)	
	Zeit, nachdem die maximale Temperaturerhöhung an der nichtbeflammten Seite 180 K überschreitet [min]	≥ 180



EN 1366-3 : 2009 in Verbindung mit EN 1363-1 : 2000 Pr-14-2.150 vom 29.06.2015 PD 04.12.2014	Probekörper 4 – u/u	
	Ausführung Rohrende	u/u
	Raumabschluss (E)	
	Zeit bis zur Entzündung des Wattebausches [min]	≥ 180
	Zeit bis zum Versagen infolge Spaltprüfkriteriums [min]	≥ 180
	Zeit bis zum Auftreten andauernder Flammenbildung [min]	≥ 180
	Wärmedämmung (I)	
	Zeit, nachdem die maximale Temperaturerhöhung an der nichtbeflammten Seite 180 K überschreitet [min]	≥ 180
EN 1366-3 : 2009 in Verbindung mit EN 1363-1 : 2000 Pr-14-2.151 vom 29.06.2015 PD 17.12.2014	Probekörper 1 – u/u	
	Ausführung Rohrende	u/u
	Raumabschluss (E)	
	Zeit bis zur Entzündung des Wattebausches [min]	≥ 120
	Zeit bis zum Versagen infolge Spaltprüfkriteriums [min]	≥ 120
	Zeit bis zum Auftreten andauernder Flammenbildung [min]	≥ 120
	Wärmedämmung (I)	
	Zeit, nachdem die maximale Temperaturerhöhung an der nichtbeflammten Seite 180 K überschreitet [min]	≥ 120
EN 1366-3 : 2009 in Verbindung mit EN 1363-1 : 2000 Pr-14-2.151 vom 29.06.2015 PD 17.12.2014	Probekörper 2 – u/u	
	Ausführung Rohrende	u/u
	Raumabschluss (E)	
	Zeit bis zur Entzündung des Wattebausches [min]	≥ 120
	Zeit bis zum Versagen infolge Spaltprüfkriteriums [min]	≥ 120
	Zeit bis zum Auftreten andauernder Flammenbildung [min]	≥ 120
	Wärmedämmung (I)	
	Zeit, nachdem die maximale Temperaturerhöhung an der nichtbeflammten Seite 180 K überschreitet [min]	≥ 120



EN 1366-3 : 2009 in Verbindung mit EN 1363-1 : 2000 Pr-14-2.151 vom 29.06.2015 PD 17.12.2014	Probekörper 3 – u/u	
	Ausführung Rohrende	u/u
	Raumabschluss (E)	
	Zeit bis zur Entzündung des Wattebausches [min]	≥ 120
	Zeit bis zum Versagen infolge Spaltprüfkriteriums [min]	≥ 120
	Zeit bis zum Auftreten andauernder Flammenbildung [min]	≥ 120
	Wärmedämmung (I)	
	Zeit, nachdem die maximale Temperaturerhöhung an der nichtbeflammten Seite 180 K überschreitet [min]	≥ 120
EN 1366-3 : 2009 in Verbindung mit EN 1363-1 : 2000 Pr-14-2.151 vom 29.06.2015 PD 17.12.2014	Probekörper 4 – u/u	
	Ausführung Rohrende	u/u
	Raumabschluss (E)	
	Zeit bis zur Entzündung des Wattebausches [min]	≥ 120
	Zeit bis zum Versagen infolge Spaltprüfkriteriums [min]	≥ 120
	Zeit bis zum Auftreten andauernder Flammenbildung [min]	≥ 120
	Wärmedämmung (I)	
	Zeit, nachdem die maximale Temperaturerhöhung an der nichtbeflammten Seite 180 K überschreitet [min]	≥ 120
EN 1366-3 : 2009 in Verbindung mit EN 1363-1 : 2000 Pr-14-2.151 vom 29.06.2015 PD 17.12.2014	Probekörper 5 – u/u	
	Ausführung Rohrende	u/u
	Raumabschluss (E)	
	Zeit bis zur Entzündung des Wattebausches [min]	≥ 120
	Zeit bis zum Versagen infolge Spaltprüfkriteriums [min]	≥ 120
	Zeit bis zum Auftreten andauernder Flammenbildung [min]	≥ 120
	Wärmedämmung (I)	
	Zeit, nachdem die maximale Temperaturerhöhung an der nichtbeflammten Seite 180 K überschreitet [min]	≥ 120



EN 1366-3 : 2009 in Verbindung mit EN 1363-1 : 2000 Pr-14-2.151 vom 29.06.2015 PD 17.12.2014	Probekörper 6 – u/u	
	Ausführung Rohrende	u/u
	Raumabschluss (E)	
	Zeit bis zur Entzündung des Wattebausches [min]	≥ 120
	Zeit bis zum Versagen infolge Spaltprüfkriteriums [min]	≥ 120
	Zeit bis zum Auftreten andauernder Flammenbildung [min]	≥ 120
	Wärmedämmung (I)	
	Zeit, nachdem die maximale Temperaturerhöhung an der nichtbeflammten Seite 180 K überschreitet [min]	≥ 120
EN 1366-3 : 2009 in Verbindung mit EN 1363-1 : 2000 Pr-14-2.152 vom 29.06.2015 PD 18.12.2014	Probekörper 9 – u/u	
	Ausführung Rohrende	u/u
	Raumabschluss (E)	
	Zeit bis zur Entzündung des Wattebausches [min]	≥ 120
	Zeit bis zum Versagen infolge Spaltprüfkriteriums [min]	≥ 120
	Zeit bis zum Auftreten andauernder Flammenbildung [min]	≥ 120
	Wärmedämmung (I)	
	Zeit, nachdem die maximale Temperaturerhöhung an der nichtbeflammten Seite 180 K überschreitet [min]	≥ 90
EN 1366-3 : 2009 in Verbindung mit EN 1363-1 : 2000 Pr-14-2.152 vom 29.06.2015 PD 18.12.2014	Probekörper 7 – u/u	
	Ausführung Rohrende	u/u
	Raumabschluss (E)	
	Zeit bis zur Entzündung des Wattebausches [min]	≥ 120
	Zeit bis zum Versagen infolge Spaltprüfkriteriums [min]	≥ 120
	Zeit bis zum Auftreten andauernder Flammenbildung [min]	≥ 120
	Wärmedämmung (I)	
	Zeit, nachdem die maximale Temperaturerhöhung an der nichtbeflammten Seite 180 K überschreitet [min]	≥ 120



EN 1366-3 : 2009 in Verbindung mit EN 1363-1 : 2000 Pr-14-2.152 vom 29.06.2015 PD 18.12.2014	Probekörper 8 – u/u	
	Ausführung Rohrende	u/u
	Raumabschluss (E)	
	Zeit bis zur Entzündung des Wattebausches [min]	≥ 120
	Zeit bis zum Versagen infolge Spaltprüfkriteriums [min]	≥ 120
	Zeit bis zum Auftreten andauernder Flammenbildung [min]	≥ 120
	Wärmedämmung (I)	
	Zeit, nachdem die maximale Temperaturerhöhung an der nichtbeflammten Seite 180 K überschreitet [min]	≥ 90
EN 1366-3 : 2009 in Verbindung mit EN 1363-1 : 2000 Pr-14-2.152 vom 29.06.2015 PD 18.12.2014	Probekörper 52 – u/u	
	Ausführung Rohrende	u/u
	Raumabschluss (E)	
	Zeit bis zur Entzündung des Wattebausches [min]	≥ 120
	Zeit bis zum Versagen infolge Spaltprüfkriteriums [min]	≥ 120
	Zeit bis zum Auftreten andauernder Flammenbildung [min]	≥ 120
	Wärmedämmung (I)	
	Zeit, nachdem die maximale Temperaturerhöhung an der nichtbeflammten Seite 180 K überschreitet [min]	≥ 120
EN 1366-3 : 2009 in Verbindung mit EN 1363-1 : 2000 Pr-14-2.152 vom 29.06.2015 PD 18.12.2014	Probekörper 53 – u/u	
	Ausführung Rohrende	u/u
	Raumabschluss (E)	
	Zeit bis zur Entzündung des Wattebausches [min]	≥ 120
	Zeit bis zum Versagen infolge Spaltprüfkriteriums [min]	≥ 120
	Zeit bis zum Auftreten andauernder Flammenbildung [min]	≥ 120
	Wärmedämmung (I)	
	Zeit, nachdem die maximale Temperaturerhöhung an der nichtbeflammten Seite 180 K überschreitet [min]	≥ 120



EN 1366-3 : 2009 in Verbindung mit EN 1363-1 : 2000 Pr-14-2.152 vom 29.06.2015 PD 18.12.2014	Probekörper 54 – u/u	
	Ausführung Rohrende	u/u
	Raumabschluss (E)	
	Zeit bis zur Entzündung des Wattebausches [min]	≥ 120
	Zeit bis zum Versagen infolge Spaltprüfkriteriums [min]	≥ 120
	Zeit bis zum Auftreten andauernder Flammenbildung [min]	≥ 120
	Wärmedämmung (I)	
	Zeit, nachdem die maximale Temperaturerhöhung an der nichtbeflammten Seite 180 K überschreitet [min]	≥ 120
EN 1366-3 : 2009 in Verbindung mit EN 1363-1 : 2000 Pr-15-2.034 vom 31.07.2015 PD 02.04.2015	Probekörper 7a – u/c	
	Ausführung Rohrende	u/c
	Raumabschluss (E)	
	Zeit bis zur Entzündung des Wattebausches [min]	≥ 120
	Zeit bis zum Versagen infolge Spaltprüfkriteriums [min]	≥ 120
	Zeit bis zum Auftreten andauernder Flammenbildung [min]	≥ 120
	Wärmedämmung (I)	
	Zeit, nachdem die maximale Temperaturerhöhung an der nichtbeflammten Seite 180 K überschreitet [min]	≥ 120
EN 1366-3 : 2009 in Verbindung mit EN 1363-1 : 2000 Pr-15-2.034 vom 31.07.2015 PD 02.04.2015	Probekörper 8a – u/u	
	Ausführung Rohrende	u/u
	Raumabschluss (E)	
	Zeit bis zur Entzündung des Wattebausches [min]	≥ 120
	Zeit bis zum Versagen infolge Spaltprüfkriteriums [min]	≥ 120
	Zeit bis zum Auftreten andauernder Flammenbildung [min]	≥ 120
	Wärmedämmung (I)	
	Zeit, nachdem die maximale Temperaturerhöhung an der nichtbeflammten Seite 180 K überschreitet [min]	≥ 120



EN 1366-3 : 2009 in Verbindung mit EN 1363-1 : 2000 Pr-15-2.034 vom 31.07.2015 PD 02.04.2015	Probekörper 9a – u/c	
	Ausführung Rohrende	u/c
	Raumabschluss (E)	
	Zeit bis zur Entzündung des Wattebausches [min]	≥ 120
	Zeit bis zum Versagen infolge Spaltprüfkriteriums [min]	≥ 120
	Zeit bis zum Auftreten andauernder Flammenbildung [min]	≥ 120
	Wärmedämmung (I)	
	Zeit, nachdem die maximale Temperaturerhöhung an der nichtbeflammten Seite 180 K überschreitet [min]	≥ 120
EN 1366-3 : 2009 in Verbindung mit EN 1363-1 : 2000 Pr-15-2.034 vom 31.07.2015 PD 02.04.2015	Probekörper 10a – u/u	
	Ausführung Rohrende	u/u
	Raumabschluss (E)	
	Zeit bis zur Entzündung des Wattebausches [min]	≥ 120
	Zeit bis zum Versagen infolge Spaltprüfkriteriums [min]	≥ 120
	Zeit bis zum Auftreten andauernder Flammenbildung [min]	≥ 120
	Wärmedämmung (I)	
	Zeit, nachdem die maximale Temperaturerhöhung an der nichtbeflammten Seite 180 K überschreitet [min]	≥ 120
EN 1366-3 : 2009 in Verbindung mit EN 1363-1 : 2000 Pr-15-2.034 vom 31.07.2015 PD 02.04.2015	Probekörper 11a – u/c	
	Ausführung Rohrende	u/c
	Raumabschluss (E)	
	Zeit bis zur Entzündung des Wattebausches [min]	≥ 120
	Zeit bis zum Versagen infolge Spaltprüfkriteriums [min]	≥ 120
	Zeit bis zum Auftreten andauernder Flammenbildung [min]	≥ 120
	Wärmedämmung (I)	
	Zeit, nachdem die maximale Temperaturerhöhung an der nichtbeflammten Seite 180 K überschreitet [min]	≥ 120



EN 1366-3 : 2009 in Verbindung mit EN 1363-1 : 2000 Pr-15-2.034 vom 31.07.2015 PD 02.04.2015	Probekörper 12a – u/c	
	Ausführung Rohrende	u/c
	Raumabschluss (E)	
	Zeit bis zur Entzündung des Wattebausches [min]	≥ 120
	Zeit bis zum Versagen infolge Spaltprüfkriteriums [min]	≥ 120
	Zeit bis zum Auftreten andauernder Flammenbildung [min]	≥ 120
	Wärmedämmung (I)	
	Zeit, nachdem die maximale Temperaturerhöhung an der nichtbeflammten Seite 180 K überschreitet [min]	≥ 120
EN 1366-3 : 2009 in Verbindung mit EN 1363-1 : 2000 Pr-15-2.034 vom 31.07.2015 PD 02.04.2015	Probekörper 19a – u/u	
	Ausführung Rohrende	u/c
	Raumabschluss (E)	
	Zeit bis zur Entzündung des Wattebausches [min]	≥ 120
	Zeit bis zum Versagen infolge Spaltprüfkriteriums [min]	≥ 120
	Zeit bis zum Auftreten andauernder Flammenbildung [min]	≥ 120
	Wärmedämmung (I)	
	Zeit, nachdem die maximale Temperaturerhöhung an der nichtbeflammten Seite 180 K überschreitet [min]	≥ 120
EN 1366-3 : 2009 in Verbindung mit EN 1363-1 : 2000 Pr-15-2.034 vom 31.07.2015 PD 02.04.2015	Probekörper 20a – u/u	
	Ausführung Rohrende	u/u
	Raumabschluss (E)	
	Zeit bis zur Entzündung des Wattebausches [min]	≥ 120
	Zeit bis zum Versagen infolge Spaltprüfkriteriums [min]	≥ 120
	Zeit bis zum Auftreten andauernder Flammenbildung [min]	≥ 120
	Wärmedämmung (I)	
	Zeit, nachdem die maximale Temperaturerhöhung an der nichtbeflammten Seite 180 K überschreitet [min]	≥ 120



EN 1366-3 : 2009 in Verbindung mit EN 1363-1 : 2000 Pr-15-2.034 vom 31.07.2015 PD 02.04.2015	Probekörper 21a – u/c	
	Ausführung Rohrende	u/c
	Raumabschluss (E)	
	Zeit bis zur Entzündung des Wattebausches [min]	≥ 120
	Zeit bis zum Versagen infolge Spaltprüfkriteriums [min]	≥ 120
	Zeit bis zum Auftreten andauernder Flammenbildung [min]	≥ 120
	Wärmedämmung (I)	
	Zeit, nachdem die maximale Temperaturerhöhung an der nichtbeflammten Seite 180 K überschreitet [min]	≥ 120
EN 1366-3 : 2009 in Verbindung mit EN 1363-1 : 2000 Pr-15-2.034 vom 31.07.2015 PD 02.04.2015	Probekörper 22a – u/c	
	Ausführung Rohrende	u/c
	Raumabschluss (E)	
	Zeit bis zur Entzündung des Wattebausches [min]	≥ 120
	Zeit bis zum Versagen infolge Spaltprüfkriteriums [min]	≥ 120
	Zeit bis zum Auftreten andauernder Flammenbildung [min]	≥ 120
	Wärmedämmung (I)	
	Zeit, nachdem die maximale Temperaturerhöhung an der nichtbeflammten Seite 180 K überschreitet [min]	≥ 120
EN 1366-3 : 2009 in Verbindung mit EN 1363-1 : 2000 Pr-15-2.034 vom 31.07.2015 PD 02.04.2015	Probekörper 23a – u/c	
	Ausführung Rohrende	u/c
	Raumabschluss (E)	
	Zeit bis zur Entzündung des Wattebausches [min]	≥ 120
	Zeit bis zum Versagen infolge Spaltprüfkriteriums [min]	≥ 120
	Zeit bis zum Auftreten andauernder Flammenbildung [min]	≥ 120
	Wärmedämmung (I)	
	Zeit, nachdem die maximale Temperaturerhöhung an der nichtbeflammten Seite 180 K überschreitet [min]	≥ 120



EN 1366-3 : 2009 in Verbindung mit EN 1363-1 : 2000 Pr-15-2.034 vom 31.07.2015 PD 02.04.2015	Probekörper 24a – u/c	
	Ausführung Rohrende	u/c
	Raumabschluss (E)	
	Zeit bis zur Entzündung des Wattebausches [min]	≥ 120
	Zeit bis zum Versagen infolge Spaltprüfkriteriums [min]	≥ 120
	Zeit bis zum Auftreten andauernder Flammenbildung [min]	≥ 120
	Wärmedämmung (I)	
	Zeit, nachdem die maximale Temperaturerhöhung an der nichtbeflammten Seite 180 K überschreitet [min]	≥ 120
EN 1366-3 : 2009 in Verbindung mit EN 1363-1 : 2000 Pr-15-2.034 vom 31.07.2015 PD 02.04.2015	Probekörper 25a – u/u	
	Ausführung Rohrende	u/c
	Raumabschluss (E)	
	Zeit bis zur Entzündung des Wattebausches [min]	≥ 120
	Zeit bis zum Versagen infolge Spaltprüfkriteriums [min]	≥ 120
	Zeit bis zum Auftreten andauernder Flammenbildung [min]	≥ 120
	Wärmedämmung (I)	
	Zeit, nachdem die maximale Temperaturerhöhung an der nichtbeflammten Seite 180 K überschreitet [min]	≥ 120
EN 1366-3 : 2009 in Verbindung mit EN 1363-1 : 2000 Pr-15-2.035 vom 31.07.2015 PD 30.04.2015	Probekörper 1b – u/u	
	Ausführung Rohrende	u/u
	Raumabschluss (E)	
	Zeit bis zur Entzündung des Wattebausches [min]	≥ 120
	Zeit bis zum Versagen infolge Spaltprüfkriteriums [min]	≥ 120
	Zeit bis zum Auftreten andauernder Flammenbildung [min]	≥ 120
	Wärmedämmung (I)	
	Zeit, nachdem die maximale Temperaturerhöhung an der nichtbeflammten Seite 180 K überschreitet [min]	≥ 120



EN 1366-3 : 2009 in Verbindung mit EN 1363-1 : 2000 Pr-15-2.035 vom 31.07.2015 PD 30.04.2015	Probekörper 2b – u/u	
	Ausführung Rohrende	u/u
	Raumabschluss (E)	
	Zeit bis zur Entzündung des Wattebausches [min]	≥ 120
	Zeit bis zum Versagen infolge Spaltprüfkriteriums [min]	≥ 120
	Zeit bis zum Auftreten andauernder Flammenbildung [min]	≥ 120
	Wärmedämmung (I)	
	Zeit, nachdem die maximale Temperaturerhöhung an der nichtbeflammten Seite 180 K überschreitet [min]	≥ 120
EN 1366-3 : 2009 in Verbindung mit EN 1363-1 : 2000 Pr-15-2.035 vom 31.07.2015 PD 30.04.2015	Probekörper 3b – u/u	
	Ausführung Rohrende	u/u
	Raumabschluss (E)	
	Zeit bis zur Entzündung des Wattebausches [min]	≥ 120
	Zeit bis zum Versagen infolge Spaltprüfkriteriums [min]	≥ 120
	Zeit bis zum Auftreten andauernder Flammenbildung [min]	≥ 120
	Wärmedämmung (I)	
	Zeit, nachdem die maximale Temperaturerhöhung an der nichtbeflammten Seite 180 K überschreitet [min]	≥ 120
EN 1366-3 : 2009 in Verbindung mit EN 1363-1 : 2000 Pr-15-2.035 vom 31.07.2015 PD 30.04.2015	Probekörper 4b – u/u	
	Ausführung Rohrende	u/u
	Raumabschluss (E)	
	Zeit bis zur Entzündung des Wattebausches [min]	≥ 120
	Zeit bis zum Versagen infolge Spaltprüfkriteriums [min]	≥ 120
	Zeit bis zum Auftreten andauernder Flammenbildung [min]	≥ 120
	Wärmedämmung (I)	
	Zeit, nachdem die maximale Temperaturerhöhung an der nichtbeflammten Seite 180 K überschreitet [min]	≥ 120



EN 1366-3 : 2009 in Verbindung mit EN 1363-1 : 2000 Pr-15-2.035 vom 31.07.2015 PD 30.04.2015	Probekörper 5b – u/u	
	Ausführung Rohrende	u/u
	Raumabschluss (E)	
	Zeit bis zur Entzündung des Wattebausches [min]	≥ 120
	Zeit bis zum Versagen infolge Spaltprüfkriteriums [min]	≥ 120
	Zeit bis zum Auftreten andauernder Flammenbildung [min]	≥ 120
	Wärmedämmung (I)	
	Zeit, nachdem die maximale Temperaturerhöhung an der nichtbeflammten Seite 180 K überschreitet [min]	≥ 120
EN 1366-3 : 2009 in Verbindung mit EN 1363-1 : 2000 Pr-15-2.035 vom 31.07.2015 PD 30.04.2015	Probekörper 6b – u/u	
	Ausführung Rohrende	u/u
	Raumabschluss (E)	
	Zeit bis zur Entzündung des Wattebausches [min]	≥ 120
	Zeit bis zum Versagen infolge Spaltprüfkriteriums [min]	≥ 120
	Zeit bis zum Auftreten andauernder Flammenbildung [min]	≥ 120
	Wärmedämmung (I)	
	Zeit, nachdem die maximale Temperaturerhöhung an der nichtbeflammten Seite 180 K überschreitet [min]	≥ 120
EN 1366-3 : 2009 in Verbindung mit EN 1363-1 : 2000 Pr-15-2.035 vom 31.07.2015 PD 30.04.2015	Probekörper 7b – u/u	
	Ausführung Rohrende	u/u
	Raumabschluss (E)	
	Zeit bis zur Entzündung des Wattebausches [min]	≥ 120
	Zeit bis zum Versagen infolge Spaltprüfkriteriums [min]	≥ 120
	Zeit bis zum Auftreten andauernder Flammenbildung [min]	≥ 120
	Wärmedämmung (I)	
	Zeit, nachdem die maximale Temperaturerhöhung an der nichtbeflammten Seite 180 K überschreitet [min]	≥ 120



EN 1366-3 : 2009 in Verbindung mit EN 1363-1 : 2000 Pr-15-2.035 vom 31.07.2015 PD 30.04.2015	Probekörper 8b – u/u	
	Ausführung Rohrende	u/u
	Raumabschluss (E)	
	Zeit bis zur Entzündung des Wattebausches [min]	≥ 120
	Zeit bis zum Versagen infolge Spaltprüfkriteriums [min]	≥ 120
	Zeit bis zum Auftreten andauernder Flammenbildung [min]	≥ 120
	Wärmedämmung (I)	
	Zeit, nachdem die maximale Temperaturerhöhung an der nichtbeflammten Seite 180 K überschreitet [min]	≥ 120
EN 1366-3 : 2009 in Verbindung mit EN 1363-1 : 2000 Pr-15-2.035 vom 31.07.2015 PD 30.04.2015	Probekörper 9b – u/u	
	Ausführung Rohrende	u/u
	Raumabschluss (E)	
	Zeit bis zur Entzündung des Wattebausches [min]	≥ 120
	Zeit bis zum Versagen infolge Spaltprüfkriteriums [min]	≥ 120
	Zeit bis zum Auftreten andauernder Flammenbildung [min]	≥ 120
	Wärmedämmung (I)	
	Zeit, nachdem die maximale Temperaturerhöhung an der nichtbeflammten Seite 180 K überschreitet [min]	≥ 120
EN 1366-3 : 2009 in Verbindung mit EN 1363-1 : 2000 Pr-15-2.035 vom 31.07.2015 PD 30.04.2015	Probekörper 10b – u/u	
	Ausführung Rohrende	u/u
	Raumabschluss (E)	
	Zeit bis zur Entzündung des Wattebausches [min]	≥ 120
	Zeit bis zum Versagen infolge Spaltprüfkriteriums [min]	≥ 120
	Zeit bis zum Auftreten andauernder Flammenbildung [min]	≥ 120
	Wärmedämmung (I)	
	Zeit, nachdem die maximale Temperaturerhöhung an der nichtbeflammten Seite 180 K überschreitet [min]	≥ 120



EN 1366-3 : 2009 in Verbindung mit EN 1363-1 : 2000 Pr-15-2.035 vom 31.07.2015 PD 30.04.2015	Probekörper 11b – u/u	
	Ausführung Rohrende	u/u
	Raumabschluss (E)	
	Zeit bis zur Entzündung des Wattebausches [min]	≥ 120
	Zeit bis zum Versagen infolge Spaltprüfkriteriums [min]	≥ 120
	Zeit bis zum Auftreten andauernder Flammenbildung [min]	≥ 120
	Wärmedämmung (I)	
	Zeit, nachdem die maximale Temperaturerhöhung an der nichtbeflammten Seite 180 K überschreitet [min]	≥ 120
EN 1366-3 : 2009 in Verbindung mit EN 1363-1 : 2000 Pr-15-2.035 vom 31.07.2015 PD 30.04.2015	Probekörper 12b – u/u	
	Ausführung Rohrende	u/u
	Raumabschluss (E)	
	Zeit bis zur Entzündung des Wattebausches [min]	≥ 120
	Zeit bis zum Versagen infolge Spaltprüfkriteriums [min]	≥ 120
	Zeit bis zum Auftreten andauernder Flammenbildung [min]	≥ 120
	Wärmedämmung (I)	
	Zeit, nachdem die maximale Temperaturerhöhung an der nichtbeflammten Seite 180 K überschreitet [min]	≥ 120
EN 1366-3 : 2009 in Verbindung mit EN 1363-1 : 2000 Pr-15-2.035 vom 31.07.2015 PD 30.04.2015	Probekörper 13b – u/u	
	Ausführung Rohrende	u/u
	Raumabschluss (E)	
	Zeit bis zur Entzündung des Wattebausches [min]	≥ 120
	Zeit bis zum Versagen infolge Spaltprüfkriteriums [min]	≥ 120
	Zeit bis zum Auftreten andauernder Flammenbildung [min]	≥ 120
	Wärmedämmung (I)	
	Zeit, nachdem die maximale Temperaturerhöhung an der nichtbeflammten Seite 180 K überschreitet [min]	≥ 120



EN 1366-3 : 2009 in Verbindung mit EN 1363-1 : 2000 Pr-15-2.035 vom 31.07.2015 PD 30.04.2015	Probekörper 43b – u/u	
	Ausführung Rohrende	u/u
	Raumabschluss (E)	
	Zeit bis zur Entzündung des Wattebausches [min]	≥ 120
	Zeit bis zum Versagen infolge Spaltprüfkriteriums [min]	≥ 120
	Zeit bis zum Auftreten andauernder Flammenbildung [min]	≥ 120
	Wärmedämmung (I)	
	Zeit, nachdem die maximale Temperaturerhöhung an der nichtbeflammten Seite 180 K überschreitet [min]	≥ 120
EN 1366-3 : 2009 in Verbindung mit EN 1363-1 : 2000 Pr-15-2.035 vom 31.07.2015 PD 30.04.2015	Probekörper 41b – u/u	
	Ausführung Rohrende	u/u
	Raumabschluss (E)	
	Zeit bis zur Entzündung des Wattebausches [min]	≥ 120
	Zeit bis zum Versagen infolge Spaltprüfkriteriums [min]	≥ 120
	Zeit bis zum Auftreten andauernder Flammenbildung [min]	≥ 120
	Wärmedämmung (I)	
	Zeit, nachdem die maximale Temperaturerhöhung an der nichtbeflammten Seite 180 K überschreitet [min]	≥ 120
EN 1366-3 : 2009 in Verbindung mit EN 1363-1 : 2000 Pr-15-2.035 vom 31.07.2015 PD 30.04.2015	Probekörper 42b – u/u	
	Ausführung Rohrende	u/u
	Raumabschluss (E)	
	Zeit bis zur Entzündung des Wattebausches [min]	≥ 120
	Zeit bis zum Versagen infolge Spaltprüfkriteriums [min]	≥ 120
	Zeit bis zum Auftreten andauernder Flammenbildung [min]	≥ 120
	Wärmedämmung (I)	
	Zeit, nachdem die maximale Temperaturerhöhung an der nichtbeflammten Seite 180 K überschreitet [min]	≥ 120



EN 1366-3 : 2009 in Verbindung mit EN 1363-1 : 2000 Pr-15-2.056 vom 31.07.2015 PD 14.05.2015	Probekörper 10a – u/u	
	Ausführung Rohrende	u/u
	Raumabschluss (E)	
	Zeit bis zur Entzündung des Wattebausches [min]	≥ 120
	Zeit bis zum Versagen infolge Spaltprüfkriteriums [min]	≥ 120
	Zeit bis zum Auftreten andauernder Flammenbildung [min]	≥ 120
	Wärmedämmung (I)	
	Zeit, nachdem die maximale Temperaturerhöhung an der nichtbeflammten Seite 180 K überschreitet [min]	≥ 120
EN 1366-3 : 2009 in Verbindung mit EN 1363-1 : 2000 Pr-15-2.056 vom 31.07.2015 PD 14.05.2015	Probekörper 11a – u/c	
	Ausführung Rohrende	u/c
	Raumabschluss (E)	
	Zeit bis zur Entzündung des Wattebausches [min]	≥ 120
	Zeit bis zum Versagen infolge Spaltprüfkriteriums [min]	≥ 120
	Zeit bis zum Auftreten andauernder Flammenbildung [min]	≥ 120
	Wärmedämmung (I)	
	Zeit, nachdem die maximale Temperaturerhöhung an der nichtbeflammten Seite 180 K überschreitet [min]	≥ 120
EN 1366-3 : 2009 in Verbindung mit EN 1363-1 : 2000 Pr-15-2.056 vom 31.07.2015 PD 14.05.2015	Probekörper 21a – u/c	
	Ausführung Rohrende	u/c
	Raumabschluss (E)	
	Zeit bis zur Entzündung des Wattebausches [min]	≥ 120
	Zeit bis zum Versagen infolge Spaltprüfkriteriums [min]	≥ 120
	Zeit bis zum Auftreten andauernder Flammenbildung [min]	≥ 120
	Wärmedämmung (I)	
	Zeit, nachdem die maximale Temperaturerhöhung an der nichtbeflammten Seite 180 K überschreitet [min]	≥ 120



EN 1366-3 : 2009 in Verbindung mit EN 1363-1 : 2000 Pr-15-2.056 vom 31.07.2015 PD 14.05.2015	Probekörper 23a – u/c	
	Ausführung Rohrende	u/c
	Raumabschluss (E)	
	Zeit bis zur Entzündung des Wattebausches [min]	≥ 90
	Zeit bis zum Versagen infolge Spaltprüfkriteriums [min]	≥ 90
	Zeit bis zum Auftreten andauernder Flammenbildung [min]	≥ 90
	Wärmedämmung (I)	
	Zeit, nachdem die maximale Temperaturerhöhung an der nichtbeflammten Seite 180 K überschreitet [min]	≥ 90
EN 1366-3 : 2009 in Verbindung mit EN 1363-1 : 2000 Pr-15-2.056 vom 31.07.2015 PD 14.05.2015	Probekörper 24a – u/c	
	Ausführung Rohrende	u/c
	Raumabschluss (E)	
	Zeit bis zur Entzündung des Wattebausches [min]	≥ 120
	Zeit bis zum Versagen infolge Spaltprüfkriteriums [min]	≥ 120
	Zeit bis zum Auftreten andauernder Flammenbildung [min]	≥ 120
	Wärmedämmung (I)	
	Zeit, nachdem die maximale Temperaturerhöhung an der nichtbeflammten Seite 180 K überschreitet [min]	≥ 120
EN 1366-3 : 2009 in Verbindung mit EN 1363-1 : 2000 Pr-15-2.056 vom 31.07.2015 PD 14.05.2015	Probekörper 25a – u/u	
	Ausführung Rohrende	u/u
	Raumabschluss (E)	
	Zeit bis zur Entzündung des Wattebausches [min]	≥ 120
	Zeit bis zum Versagen infolge Spaltprüfkriteriums [min]	≥ 120
	Zeit bis zum Auftreten andauernder Flammenbildung [min]	≥ 120
	Wärmedämmung (I)	
	Zeit, nachdem die maximale Temperaturerhöhung an der nichtbeflammten Seite 180 K überschreitet [min]	≥ 120



EN 1366-3 : 2009 in Verbindung mit EN 1363-1 : 2000 Pr-15-2.056 vom 31.07.2015 PD 14.05.2015	Probekörper 1b – u/u	
	Ausführung Rohrende	u/u
	Raumabschluss (E)	
	Zeit bis zur Entzündung des Wattebausches [min]	≥ 120
	Zeit bis zum Versagen infolge Spaltprüfkriteriums [min]	≥ 120
	Zeit bis zum Auftreten andauernder Flammenbildung [min]	≥ 120
	Wärmedämmung (I)	
	Zeit, nachdem die maximale Temperaturerhöhung an der nichtbeflammten Seite 180 K überschreitet [min]	≥ 120
EN 1366-3 : 2009 in Verbindung mit EN 1363-1 : 2000 Pr-15-2.056 vom 31.07.2015 PD 14.05.2015	Probekörper 3b – u/u	
	Ausführung Rohrende	u/u
	Raumabschluss (E)	
	Zeit bis zur Entzündung des Wattebausches [min]	≥ 120
	Zeit bis zum Versagen infolge Spaltprüfkriteriums [min]	≥ 120
	Zeit bis zum Auftreten andauernder Flammenbildung [min]	≥ 120
	Wärmedämmung (I)	
	Zeit, nachdem die maximale Temperaturerhöhung an der nichtbeflammten Seite 180 K überschreitet [min]	≥ 120
EN 1366-3 : 2009 in Verbindung mit EN 1363-1 : 2000 Pr-15-2.056 vom 31.07.2015 PD 14.05.2015	Probekörper 4b – u/u	
	Ausführung Rohrende	u/u
	Raumabschluss (E)	
	Zeit bis zur Entzündung des Wattebausches [min]	≥ 120
	Zeit bis zum Versagen infolge Spaltprüfkriteriums [min]	≥ 120
	Zeit bis zum Auftreten andauernder Flammenbildung [min]	≥ 120
	Wärmedämmung (I)	
	Zeit, nachdem die maximale Temperaturerhöhung an der nichtbeflammten Seite 180 K überschreitet [min]	≥ 120



EN 1366-3 : 2009 in Verbindung mit EN 1363-1 : 2000 Pr-15-2.056 vom 31.07.2015 PD 14.05.2015	Probekörper 5b – u/u	
	Ausführung Rohrende	u/u
	Raumabschluss (E)	
	Zeit bis zur Entzündung des Wattebausches [min]	≥ 120
	Zeit bis zum Versagen infolge Spaltprüfkriteriums [min]	≥ 120
	Zeit bis zum Auftreten andauernder Flammenbildung [min]	≥ 120
	Wärmedämmung (I)	
	Zeit, nachdem die maximale Temperaturerhöhung an der nichtbeflammten Seite 180 K überschreitet [min]	≥ 120
EN 1366-3 : 2009 in Verbindung mit EN 1363-1 : 2000 Pr-15-2.056 vom 31.07.2015 PD 14.05.2015	Probekörper 6b – u/u	
	Ausführung Rohrende	u/u
	Raumabschluss (E)	
	Zeit bis zur Entzündung des Wattebausches [min]	≥ 120
	Zeit bis zum Versagen infolge Spaltprüfkriteriums [min]	≥ 120
	Zeit bis zum Auftreten andauernder Flammenbildung [min]	≥ 120
	Wärmedämmung (I)	
	Zeit, nachdem die maximale Temperaturerhöhung an der nichtbeflammten Seite 180 K überschreitet [min]	≥ 120
EN 1366-3 : 2009 in Verbindung mit EN 1363-1 : 2000 Pr-15-2.056 vom 31.07.2015 PD 14.05.2015	Probekörper 10b – u/u	
	Ausführung Rohrende	u/u
	Raumabschluss (E)	
	Zeit bis zur Entzündung des Wattebausches [min]	≥ 120
	Zeit bis zum Versagen infolge Spaltprüfkriteriums [min]	≥ 120
	Zeit bis zum Auftreten andauernder Flammenbildung [min]	≥ 120
	Wärmedämmung (I)	
	Zeit, nachdem die maximale Temperaturerhöhung an der nichtbeflammten Seite 180 K überschreitet [min]	≥ 120



EN 1366-3 : 2009 in Verbindung mit EN 1363-1 : 2000 Pr-15-2.056 vom 31.07.2015 PD 14.05.2015	Probekörper 11b – u/u	
	Ausführung Rohrende	u/u
	Raumabschluss (E)	
	Zeit bis zur Entzündung des Wattebausches [min]	≥ 120
	Zeit bis zum Versagen infolge Spaltprüfkriteriums [min]	≥ 120
	Zeit bis zum Auftreten andauernder Flammenbildung [min]	≥ 120
	Wärmedämmung (I)	
	Zeit, nachdem die maximale Temperaturerhöhung an der nichtbeflammten Seite 180 K überschreitet [min]	≥ 120
EN 1366-3 : 2009 in Verbindung mit EN 1363-1 : 2000 Pr-15-2.056 vom 31.07.2015 PD 14.05.2015	Probekörper 13b – u/u	
	Ausführung Rohrende	u/u
	Raumabschluss (E)	
	Zeit bis zur Entzündung des Wattebausches [min]	≥ 120
	Zeit bis zum Versagen infolge Spaltprüfkriteriums [min]	≥ 120
	Zeit bis zum Auftreten andauernder Flammenbildung [min]	≥ 120
	Wärmedämmung (I)	
	Zeit, nachdem die maximale Temperaturerhöhung an der nichtbeflammten Seite 180 K überschreitet [min]	≥ 120
EN 1366-3 : 2009 in Verbindung mit EN 1363-1 : 2000 Pr-15-2.057 vom 31.07.2015 PD 15.05.2015	Probekörper 7a – u/c	
	Ausführung Rohrende	u/c
	Raumabschluss (E)	
	Zeit bis zur Entzündung des Wattebausches [min]	≥ 120
	Zeit bis zum Versagen infolge Spaltprüfkriteriums [min]	≥ 120
	Zeit bis zum Auftreten andauernder Flammenbildung [min]	≥ 120
	Wärmedämmung (I)	
	Zeit, nachdem die maximale Temperaturerhöhung an der nichtbeflammten Seite 180 K überschreitet [min]	≥ 120



EN 1366-3 : 2009 in Verbindung mit EN 1363-1 : 2000 Pr-15-2.057 vom 31.07.2015 PD 15.05.2015	Probekörper 22a – u/c	
	Ausführung Rohrende	u/c
	Raumabschluss (E)	
	Zeit bis zur Entzündung des Wattebausches [min]	≥ 120
	Zeit bis zum Versagen infolge Spaltprüfkriteriums [min]	≥ 120
	Zeit bis zum Auftreten andauernder Flammenbildung [min]	≥ 120
	Wärmedämmung (I)	
	Zeit, nachdem die maximale Temperaturerhöhung an der nichtbeflammten Seite 180 K überschreitet [min]	≥ 120
EN 1366-3 : 2009 in Verbindung mit EN 1363-1 : 2000 Pr-15-2.057 vom 31.07.2015 PD 15.05.2015	Probekörper 8a – u/u	
	Ausführung Rohrende	u/u
	Raumabschluss (E)	
	Zeit bis zur Entzündung des Wattebausches [min]	≥ 120
	Zeit bis zum Versagen infolge Spaltprüfkriteriums [min]	≥ 120
	Zeit bis zum Auftreten andauernder Flammenbildung [min]	≥ 120
	Wärmedämmung (I)	
	Zeit, nachdem die maximale Temperaturerhöhung an der nichtbeflammten Seite 180 K überschreitet [min]	≥ 120
EN 1366-3 : 2009 in Verbindung mit EN 1363-1 : 2000 Pr-15-2.057 vom 31.07.2015 PD 15.05.2015	Probekörper 9a – u/c	
	Ausführung Rohrende	u/c
	Raumabschluss (E)	
	Zeit bis zur Entzündung des Wattebausches [min]	≥ 120
	Zeit bis zum Versagen infolge Spaltprüfkriteriums [min]	≥ 120
	Zeit bis zum Auftreten andauernder Flammenbildung [min]	≥ 120
	Wärmedämmung (I)	
	Zeit, nachdem die maximale Temperaturerhöhung an der nichtbeflammten Seite 180 K überschreitet [min]	≥ 90



EN 1366-3 : 2009 in Verbindung mit EN 1363-1 : 2000 Pr-15-2.057 vom 31.07.2015 PD 15.05.2015	Probekörper 12a – u/c	
	Ausführung Rohrende	u/c
	Raumabschluss (E)	
	Zeit bis zur Entzündung des Wattebausches [min]	≥ 90
	Zeit bis zum Versagen infolge Spaltprüfkriteriums [min]	≥ 90
	Zeit bis zum Auftreten andauernder Flammenbildung [min]	≥ 90
	Wärmedämmung (I)	
	Zeit, nachdem die maximale Temperaturerhöhung an der nichtbeflammten Seite 180 K überschreitet [min]	≥ 90
EN 1366-3 : 2009 in Verbindung mit EN 1363-1 : 2000 Pr-15-2.057 vom 31.07.2015 PD 15.05.2015	Probekörper 19a – u/u	
	Ausführung Rohrende	u/u
	Raumabschluss (E)	
	Zeit bis zur Entzündung des Wattebausches [min]	≥ 120
	Zeit bis zum Versagen infolge Spaltprüfkriteriums [min]	≥ 120
	Zeit bis zum Auftreten andauernder Flammenbildung [min]	≥ 120
	Wärmedämmung (I)	
	Zeit, nachdem die maximale Temperaturerhöhung an der nichtbeflammten Seite 180 K überschreitet [min]	≥ 120
EN 1366-3 : 2009 in Verbindung mit EN 1363-1 : 2000 Pr-15-2.057 vom 31.07.2015 PD 15.05.2015	Probekörper 52 – u/u	
	Ausführung Rohrende	u/u
	Raumabschluss (E)	
	Zeit bis zur Entzündung des Wattebausches [min]	≥ 120
	Zeit bis zum Versagen infolge Spaltprüfkriteriums [min]	≥ 120
	Zeit bis zum Auftreten andauernder Flammenbildung [min]	≥ 120
	Wärmedämmung (I)	
	Zeit, nachdem die maximale Temperaturerhöhung an der nichtbeflammten Seite 180 K überschreitet [min]	≥ 120



EN 1366-3 : 2009 in Verbindung mit EN 1363-1 : 2000 Pr-15-2.057 vom 31.07.2015 PD 15.05.2015	Probekörper 43b – u/u	
	Ausführung Rohrende	u/u
	Raumabschluss (E)	
	Zeit bis zur Entzündung des Wattebausches [min]	≥ 120
	Zeit bis zum Versagen infolge Spaltprüfkriteriums [min]	≥ 120
	Zeit bis zum Auftreten andauernder Flammenbildung [min]	≥ 120
	Wärmedämmung (I)	
	Zeit, nachdem die maximale Temperaturerhöhung an der nichtbeflammten Seite 180 K überschreitet [min]	≥ 120
EN 1366-3 : 2009 in Verbindung mit EN 1363-1 : 2000 Pr-15-2.057 vom 31.07.2015 PD 15.05.2015	Probekörper 41b – u/u	
	Ausführung Rohrende	u/u
	Raumabschluss (E)	
	Zeit bis zur Entzündung des Wattebausches [min]	≥ 120
	Zeit bis zum Versagen infolge Spaltprüfkriteriums [min]	≥ 120
	Zeit bis zum Auftreten andauernder Flammenbildung [min]	≥ 120
	Wärmedämmung (I)	
	Zeit, nachdem die maximale Temperaturerhöhung an der nichtbeflammten Seite 180 K überschreitet [min]	≥ 120
EN 1366-3 : 2009 in Verbindung mit EN 1363-1 : 2000 Pr-15-2.057 vom 31.07.2015 PD 15.05.2015	Probekörper 42b – u/u	
	Ausführung Rohrende	u/u
	Raumabschluss (E)	
	Zeit bis zur Entzündung des Wattebausches [min]	≥ 120
	Zeit bis zum Versagen infolge Spaltprüfkriteriums [min]	≥ 120
	Zeit bis zum Auftreten andauernder Flammenbildung [min]	≥ 120
	Wärmedämmung (I)	
	Zeit, nachdem die maximale Temperaturerhöhung an der nichtbeflammten Seite 180 K überschreitet [min]	≥ 120



EN 1366-3 : 2009 in Verbindung mit EN 1363-1 : 2000 Pr-15-2.058 vom 31.07.2015 PD 03.06.2015	Probekörper 6 – u/u	
	Ausführung Rohrende	u/u
	Raumabschluss (E)	
	Zeit bis zur Entzündung des Wattebausches [min]	≥ 120
	Zeit bis zum Versagen infolge Spaltprüfkriteriums [min]	≥ 120
	Zeit bis zum Auftreten andauernder Flammenbildung [min]	≥ 120
	Wärmedämmung (I)	
	Zeit, nachdem die maximale Temperaturerhöhung an der nichtbeflammten Seite 180 K überschreitet [min]	≥ 120
EN 1366-3 : 2009 in Verbindung mit EN 1363-1 : 2000 Pr-15-2.058 vom 31.07.2015 PD 03.06.2015	Probekörper 7 – u/u	
	Ausführung Rohrende	u/u
	Raumabschluss (E)	
	Zeit bis zur Entzündung des Wattebausches [min]	≥ 120
	Zeit bis zum Versagen infolge Spaltprüfkriteriums [min]	≥ 120
	Zeit bis zum Auftreten andauernder Flammenbildung [min]	≥ 120
	Wärmedämmung (I)	
	Zeit, nachdem die maximale Temperaturerhöhung an der nichtbeflammten Seite 180 K überschreitet [min]	≥ 120
EN 1366-3 : 2009 in Verbindung mit EN 1363-1 : 2000 Pr-15-2.058 vom 31.07.2015 PD 03.06.2015	Probekörper 8 – u/u	
	Ausführung Rohrende	u/u
	Raumabschluss (E)	
	Zeit bis zur Entzündung des Wattebausches [min]	≥ 120
	Zeit bis zum Versagen infolge Spaltprüfkriteriums [min]	≥ 120
	Zeit bis zum Auftreten andauernder Flammenbildung [min]	≥ 120
	Wärmedämmung (I)	
	Zeit, nachdem die maximale Temperaturerhöhung an der nichtbeflammten Seite 180 K überschreitet [min]	≥ 120



EN 1366-3 : 2009 in Verbindung mit EN 1363-1 : 2000 Pr-15-2.058 vom 31.07.2015 PD 03.06.2015	Probekörper 9 – u/c	
	Ausführung Rohrende	u/c
	Raumabschluss (E)	
	Zeit bis zur Entzündung des Wattebausches [min]	≥ 120
	Zeit bis zum Versagen infolge Spaltprüfkriteriums [min]	≥ 120
	Zeit bis zum Auftreten andauernder Flammenbildung [min]	≥ 120
	Wärmedämmung (I)	
	Zeit, nachdem die maximale Temperaturerhöhung an der nichtbeflammten Seite 180 K überschreitet [min]	≥ 90
EN 1366-3 : 2009 in Verbindung mit EN 1363-1 : 2000 Pr-15-2.058 vom 31.07.2015 PD 03.06.2015	Probekörper 10 – u/u	
	Ausführung Rohrende	u/u
	Raumabschluss (E)	
	Zeit bis zur Entzündung des Wattebausches [min]	≥ 120
	Zeit bis zum Versagen infolge Spaltprüfkriteriums [min]	≥ 120
	Zeit bis zum Auftreten andauernder Flammenbildung [min]	≥ 120
	Wärmedämmung (I)	
	Zeit, nachdem die maximale Temperaturerhöhung an der nichtbeflammten Seite 180 K überschreitet [min]	≥ 120
EN 1366-3 : 2009 in Verbindung mit EN 1363-1 : 2000 Pr-15-2.058 vom 31.07.2015 PD 03.06.2015	Probekörper 11 – u/u	
	Ausführung Rohrende	u/u
	Raumabschluss (E)	
	Zeit bis zur Entzündung des Wattebausches [min]	≥ 120
	Zeit bis zum Versagen infolge Spaltprüfkriteriums [min]	≥ 120
	Zeit bis zum Auftreten andauernder Flammenbildung [min]	≥ 120
	Wärmedämmung (I)	
	Zeit, nachdem die maximale Temperaturerhöhung an der nichtbeflammten Seite 180 K überschreitet [min]	≥ 120



EN 1366-3 : 2009 in Verbindung mit EN 1363-1 : 2000 Pr-15-2.058 vom 31.07.2015 PD 03.06.2015	Probekörper 12 – u/u	
	Ausführung Rohrende	u/u
	Raumabschluss (E)	
	Zeit bis zur Entzündung des Wattebausches [min]	≥ 120
	Zeit bis zum Versagen infolge Spaltprüfkriteriums [min]	≥ 120
	Zeit bis zum Auftreten andauernder Flammenbildung [min]	≥ 120
	Wärmedämmung (I)	
	Zeit, nachdem die maximale Temperaturerhöhung an der nichtbeflammten Seite 180 K überschreitet [min]	≥ 120
EN 1366-3 : 2009 in Verbindung mit EN 1363-1 : 2000 Pr-15-2.058 vom 31.07.2015 PD 03.06.2015	Probekörper 13 – u/c	
	Ausführung Rohrende	u/c
	Raumabschluss (E)	
	Zeit bis zur Entzündung des Wattebausches [min]	≥ 120
	Zeit bis zum Versagen infolge Spaltprüfkriteriums [min]	≥ 120
	Zeit bis zum Auftreten andauernder Flammenbildung [min]	≥ 120
	Wärmedämmung (I)	
	Zeit, nachdem die maximale Temperaturerhöhung an der nichtbeflammten Seite 180 K überschreitet [min]	≥ 90
EN 1366-3 : 2009 in Verbindung mit EN 1363-1 : 2000 Pr-15-2.068 vom 31.07.2015 PD 24.06.2015	Probekörper 8 – u/u	
	Ausführung Rohrende	u/u
	Raumabschluss (E)	
	Zeit bis zur Entzündung des Wattebausches [min]	≥ 120
	Zeit bis zum Versagen infolge Spaltprüfkriteriums [min]	≥ 120
	Zeit bis zum Auftreten andauernder Flammenbildung [min]	≥ 120
	Wärmedämmung (I)	
	Zeit, nachdem die maximale Temperaturerhöhung an der nichtbeflammten Seite 180 K überschreitet [min]	≥ 120



EN 1366-3 : 2009 in Verbindung mit EN 1363-1 : 2000 Pr-15-2.068 vom 31.07.2015 PD 24.06.2015	Probekörper 9 – u/u	
	Ausführung Rohrende	u/u
	Raumabschluss (E)	
	Zeit bis zur Entzündung des Wattebausches [min]	≥ 120
	Zeit bis zum Versagen infolge Spaltprüfkriteriums [min]	≥ 120
	Zeit bis zum Auftreten andauernder Flammenbildung [min]	≥ 120
	Wärmedämmung (I)	
	Zeit, nachdem die maximale Temperaturerhöhung an der nichtbeflammten Seite 180 K überschreitet [min]	≥ 120
EN 1366-3 : 2009 in Verbindung mit EN 1363-1 : 2000 Pr-15-2.068 vom 31.07.2015 PD 24.06.2015	Probekörper 10 – u/u	
	Ausführung Rohrende	u/u
	Raumabschluss (E)	
	Zeit bis zur Entzündung des Wattebausches [min]	≥ 120
	Zeit bis zum Versagen infolge Spaltprüfkriteriums [min]	≥ 120
	Zeit bis zum Auftreten andauernder Flammenbildung [min]	≥ 120
	Wärmedämmung (I)	
	Zeit, nachdem die maximale Temperaturerhöhung an der nichtbeflammten Seite 180 K überschreitet [min]	≥ 120
EN 1366-3 : 2009 in Verbindung mit EN 1363-1 : 2000 Pr-15-2.068 vom 31.07.2015 PD 24.06.2015	Probekörper 11 – u/u	
	Ausführung Rohrende	u/u
	Raumabschluss (E)	
	Zeit bis zur Entzündung des Wattebausches [min]	≥ 120
	Zeit bis zum Versagen infolge Spaltprüfkriteriums [min]	≥ 120
	Zeit bis zum Auftreten andauernder Flammenbildung [min]	≥ 120
	Wärmedämmung (I)	
	Zeit, nachdem die maximale Temperaturerhöhung an der nichtbeflammten Seite 180 K überschreitet [min]	≥ 120



EN 1366-3 : 2009 in Verbindung mit EN 1363-1 : 2000 Pr-15-2.068 vom 31.07.2015 PD 24.06.2015	Probekörper 12 – u/u	
	Ausführung Rohrende	u/u
	Raumabschluss (E)	
	Zeit bis zur Entzündung des Wattebausches [min]	≥ 120
	Zeit bis zum Versagen infolge Spaltprüfkriteriums [min]	≥ 120
	Zeit bis zum Auftreten andauernder Flammenbildung [min]	≥ 120
	Wärmedämmung (I)	
	Zeit, nachdem die maximale Temperaturerhöhung an der nichtbeflammten Seite 180 K überschreitet [min]	≥ 120
EN 1366-3 : 2009 in Verbindung mit EN 1363-1 : 2000 Pr-15-2.068 vom 31.07.2015 PD 24.06.2015	Probekörper 13 – u/u	
	Ausführung Rohrende	u/u
	Raumabschluss (E)	
	Zeit bis zur Entzündung des Wattebausches [min]	≥ 120
	Zeit bis zum Versagen infolge Spaltprüfkriteriums [min]	≥ 120
	Zeit bis zum Auftreten andauernder Flammenbildung [min]	≥ 120
	Wärmedämmung (I)	
	Zeit, nachdem die maximale Temperaturerhöhung an der nichtbeflammten Seite 180 K überschreitet [min]	≥ 120
EN 1366-3 : 2009 in Verbindung mit EN 1363-1 : 2000 Pr-15-2.068 vom 31.07.2015 PD 24.06.2015	Probekörper 14 – u/u	
	Ausführung Rohrende	u/u
	Raumabschluss (E)	
	Zeit bis zur Entzündung des Wattebausches [min]	≥ 120
	Zeit bis zum Versagen infolge Spaltprüfkriteriums [min]	≥ 120
	Zeit bis zum Auftreten andauernder Flammenbildung [min]	≥ 120
	Wärmedämmung (I)	
	Zeit, nachdem die maximale Temperaturerhöhung an der nichtbeflammten Seite 180 K überschreitet [min]	≥ 120



EN 1366-3 : 2009 in Verbindung mit EN 1363-1 : 2000 Pr-15-2.068 vom 31.07.2015 PD 24.06.2015	Probekörper 15 – u/u	
	Ausführung Rohrende	u/u
	Raumabschluss (E)	
	Zeit bis zur Entzündung des Wattebausches [min]	≥ 120
	Zeit bis zum Versagen infolge Spaltprüfkriteriums [min]	≥ 120
	Zeit bis zum Auftreten andauernder Flammenbildung [min]	≥ 120
	Wärmedämmung (I)	
	Zeit, nachdem die maximale Temperaturerhöhung an der nichtbeflammten Seite 180 K überschreitet [min]	≥ 120
EN 1366-3 : 2009 in Verbindung mit EN 1363-1 : 2000 Pr-15-2.068 vom 31.07.2015 PD 24.06.2015	Probekörper 16 – u/u	
	Ausführung Rohrende	u/u
	Raumabschluss (E)	
	Zeit bis zur Entzündung des Wattebausches [min]	≥ 120
	Zeit bis zum Versagen infolge Spaltprüfkriteriums [min]	≥ 120
	Zeit bis zum Auftreten andauernder Flammenbildung [min]	≥ 120
	Wärmedämmung (I)	
	Zeit, nachdem die maximale Temperaturerhöhung an der nichtbeflammten Seite 180 K überschreitet [min]	≥ 120
EN 1366-3 : 2009 in Verbindung mit EN 1363-1 : 2000 Pr-15-2.068 vom 31.07.2015 PD 24.06.2015	Probekörper 17 – u/u	
	Ausführung Rohrende	u/u
	Raumabschluss (E)	
	Zeit bis zur Entzündung des Wattebausches [min]	≥ 120
	Zeit bis zum Versagen infolge Spaltprüfkriteriums [min]	≥ 120
	Zeit bis zum Auftreten andauernder Flammenbildung [min]	≥ 120
	Wärmedämmung (I)	
	Zeit, nachdem die maximale Temperaturerhöhung an der nichtbeflammten Seite 180 K überschreitet [min]	≥ 120



EN 1366-3 : 2009 in Verbindung mit EN 1363-1 : 2000 Pr-15-2.068 vom 31.07.2015 PD 24.06.2015	Probekörper 18 – u/u	
	Ausführung Rohrende	u/u
	Raumabschluss (E)	
	Zeit bis zur Entzündung des Wattebausches [min]	≥ 120
	Zeit bis zum Versagen infolge Spaltprüfkriteriums [min]	≥ 120
	Zeit bis zum Auftreten andauernder Flammenbildung [min]	≥ 120
	Wärmedämmung (I)	
	Zeit, nachdem die maximale Temperaturerhöhung an der nichtbeflammten Seite 180 K überschreitet [min]	≥ 120
EN 1366-3 : 2009 in Verbindung mit EN 1363-1 : 2000 Pr-15-2.068 vom 31.07.2015 PD 24.06.2015	Probekörper 19 – u/u	
	Ausführung Rohrende	u/u
	Raumabschluss (E)	
	Zeit bis zur Entzündung des Wattebausches [min]	≥ 120
	Zeit bis zum Versagen infolge Spaltprüfkriteriums [min]	≥ 120
	Zeit bis zum Auftreten andauernder Flammenbildung [min]	≥ 120
	Wärmedämmung (I)	
	Zeit, nachdem die maximale Temperaturerhöhung an der nichtbeflammten Seite 180 K überschreitet [min]	≥ 120
EN 1366-3 : 2009 in Verbindung mit EN 1363-1 : 2000 Pr-15-2.068 vom 31.07.2015 PD 24.06.2015	Probekörper 20 – u/u	
	Ausführung Rohrende	u/u
	Raumabschluss (E)	
	Zeit bis zur Entzündung des Wattebausches [min]	≥ 120
	Zeit bis zum Versagen infolge Spaltprüfkriteriums [min]	≥ 120
	Zeit bis zum Auftreten andauernder Flammenbildung [min]	≥ 120
	Wärmedämmung (I)	
	Zeit, nachdem die maximale Temperaturerhöhung an der nichtbeflammten Seite 180 K überschreitet [min]	≥ 120



EN 1366-3 : 2009 in Verbindung mit EN 1363-1 : 2000 Pr-15-2.068 vom 31.07.2015 PD 24.06.2015	Probekörper 21 – u/u	
	Ausführung Rohrende	u/u
	Raumabschluss (E)	
	Zeit bis zur Entzündung des Wattebausches [min]	≥ 120
	Zeit bis zum Versagen infolge Spaltprüfkriteriums [min]	≥ 120
	Zeit bis zum Auftreten andauernder Flammenbildung [min]	≥ 120
	Wärmedämmung (I)	
	Zeit, nachdem die maximale Temperaturerhöhung an der nichtbeflammten Seite 180 K überschreitet [min]	≥ 120
EN 1366-3 : 2009 in Verbindung mit EN 1363-1 : 2000 Pr-15-2.068 vom 31.07.2015 PD 24.06.2015	Probekörper 22 – u/u	
	Ausführung Rohrende	u/u
	Raumabschluss (E)	
	Zeit bis zur Entzündung des Wattebausches [min]	≥ 120
	Zeit bis zum Versagen infolge Spaltprüfkriteriums [min]	≥ 120
	Zeit bis zum Auftreten andauernder Flammenbildung [min]	≥ 120
	Wärmedämmung (I)	
	Zeit, nachdem die maximale Temperaturerhöhung an der nichtbeflammten Seite 180 K überschreitet [min]	≥ 120
EN 1366-3 : 2009 in Verbindung mit EN 1363-1 : 2000 Pr-15-2.068 vom 31.07.2015 PD 24.06.2015	Probekörper 23 – u/u	
	Ausführung Rohrende	u/u
	Raumabschluss (E)	
	Zeit bis zur Entzündung des Wattebausches [min]	≥ 120
	Zeit bis zum Versagen infolge Spaltprüfkriteriums [min]	≥ 120
	Zeit bis zum Auftreten andauernder Flammenbildung [min]	≥ 120
	Wärmedämmung (I)	
	Zeit, nachdem die maximale Temperaturerhöhung an der nichtbeflammten Seite 180 K überschreitet [min]	≥ 120



EN 1366-3 : 2009 in Verbindung mit EN 1363-1 : 2000 Pr-15-2.068 vom 31.07.2015 PD 24.06.2015	Probekörper 24 – u/u	
	Ausführung Rohrende	u/u
	Raumabschluss (E)	
	Zeit bis zur Entzündung des Wattebausches [min]	≥ 120
	Zeit bis zum Versagen infolge Spaltprüfkriteriums [min]	≥ 120
	Zeit bis zum Auftreten andauernder Flammenbildung [min]	≥ 120
	Wärmedämmung (I)	
	Zeit, nachdem die maximale Temperaturerhöhung an der nichtbeflammten Seite 180 K überschreitet [min]	≥ 120
EN 1366-3 : 2009 in Verbindung mit EN 1363-1 : 2000 Pr-15-2.068 vom 31.07.2015 PD 24.06.2015	Probekörper 26 – u/u	
	Ausführung Rohrende	u/u
	Raumabschluss (E)	
	Zeit bis zur Entzündung des Wattebausches [min]	≥ 120
	Zeit bis zum Versagen infolge Spaltprüfkriteriums [min]	≥ 120
	Zeit bis zum Auftreten andauernder Flammenbildung [min]	≥ 120
	Wärmedämmung (I)	
	Zeit, nachdem die maximale Temperaturerhöhung an der nichtbeflammten Seite 180 K überschreitet [min]	≥ 120
EN 1366-3 : 2009 in Verbindung mit EN 1363-1 : 2000 Pr-15-2.068 vom 31.07.2015 PD 24.06.2015	Probekörper 27 – u/u	
	Ausführung Rohrende	u/u
	Raumabschluss (E)	
	Zeit bis zur Entzündung des Wattebausches [min]	≥ 120
	Zeit bis zum Versagen infolge Spaltprüfkriteriums [min]	≥ 120
	Zeit bis zum Auftreten andauernder Flammenbildung [min]	≥ 120
	Wärmedämmung (I)	
	Zeit, nachdem die maximale Temperaturerhöhung an der nichtbeflammten Seite 180 K überschreitet [min]	≥ 120



EN 1366-3 : 2009 in Verbindung mit EN 1363-1 : 2000 Pr-15-2.068 vom 31.07.2015 PD 24.06.2015	Probekörper 28 – u/u	
	Ausführung Rohrende	u/u
	Raumabschluss (E)	
	Zeit bis zur Entzündung des Wattebausches [min]	≥ 60
	Zeit bis zum Versagen infolge Spaltprüfkriteriums [min]	≥ 60
	Zeit bis zum Auftreten andauernder Flammenbildung [min]	≥ 60
	Wärmedämmung (I)	
	Zeit, nachdem die maximale Temperaturerhöhung an der nichtbeflammten Seite 180 K überschreitet [min]	≥ 60
EN 1366-3 : 2009 in Verbindung mit EN 1363-1 : 2000 Pr-15-2.068 vom 31.07.2015 PD 24.06.2015	Probekörper 29 – u/c	
	Ausführung Rohrende	u/c
	Raumabschluss (E)	
	Zeit bis zur Entzündung des Wattebausches [min]	≥ 120
	Zeit bis zum Versagen infolge Spaltprüfkriteriums [min]	≥ 120
	Zeit bis zum Auftreten andauernder Flammenbildung [min]	≥ 120
	Wärmedämmung (I)	
	Zeit, nachdem die maximale Temperaturerhöhung an der nichtbeflammten Seite 180 K überschreitet [min]	≥ 120
EN 1366-3 : 2009 in Verbindung mit EN 1363-1 : 2000 Pr-15-2.068 vom 31.07.2015 PD 24.06.2015	Probekörper 30 – u/c	
	Ausführung Rohrende	u/c
	Raumabschluss (E)	
	Zeit bis zur Entzündung des Wattebausches [min]	≥ 120
	Zeit bis zum Versagen infolge Spaltprüfkriteriums [min]	≥ 120
	Zeit bis zum Auftreten andauernder Flammenbildung [min]	≥ 120
	Wärmedämmung (I)	
	Zeit, nachdem die maximale Temperaturerhöhung an der nichtbeflammten Seite 180 K überschreitet [min]	≥ 120



EN 1366-3 : 2009 in Verbindung mit EN 1363-1 : 2000 Pr-15-2.068 vom 31.07.2015 PD 24.06.2015	Probekörper 30 – u/c	
	Ausführung Rohrende	u/c
	Raumabschluss (E)	
	Zeit bis zur Entzündung des Wattebausches [min]	≥ 120
	Zeit bis zum Versagen infolge Spaltprüfkriteriums [min]	≥ 120
	Zeit bis zum Auftreten andauernder Flammenbildung [min]	≥ 120
	Wärmedämmung (I)	
	Zeit, nachdem die maximale Temperaturerhöhung an der nichtbeflammten Seite 180 K überschreitet [min]	≥ 120
EN 1366-3 : 2009 in Verbindung mit EN 1363-1 : 2000 Pr-15-2.068 vom 31.07.2015 PD 24.06.2015	Probekörper 32 – u/u	
	Ausführung Rohrende	u/u
	Raumabschluss (E)	
	Zeit bis zur Entzündung des Wattebausches [min]	≥ 120
	Zeit bis zum Versagen infolge Spaltprüfkriteriums [min]	≥ 120
	Zeit bis zum Auftreten andauernder Flammenbildung [min]	≥ 120
	Wärmedämmung (I)	
	Zeit, nachdem die maximale Temperaturerhöhung an der nichtbeflammten Seite 180 K überschreitet [min]	≥ 120
EN 1366-3 : 2009 in Verbindung mit EN 1363-1 : 2000 Pr-15-2.068 vom 31.07.2015 PD 24.06.2015	Probekörper 33 – u/u	
	Ausführung Rohrende	u/u
	Raumabschluss (E)	
	Zeit bis zur Entzündung des Wattebausches [min]	≥ 120
	Zeit bis zum Versagen infolge Spaltprüfkriteriums [min]	≥ 120
	Zeit bis zum Auftreten andauernder Flammenbildung [min]	≥ 120
	Wärmedämmung (I)	
	Zeit, nachdem die maximale Temperaturerhöhung an der nichtbeflammten Seite 180 K überschreitet [min]	≥ 90



EN 1366-3 : 2009 in Verbindung mit EN 1363-1 : 2000 Pr-15-2.068 vom 31.07.2015 PD 24.06.2015	Probekörper 34 – u/u	
	Ausführung Rohrende	u/u
	Raumabschluss (E)	
	Zeit bis zur Entzündung des Wattebausches [min]	≥ 120
	Zeit bis zum Versagen infolge Spaltprüfkriteriums [min]	≥ 120
	Zeit bis zum Auftreten andauernder Flammenbildung [min]	≥ 120
	Wärmedämmung (I)	
	Zeit, nachdem die maximale Temperaturerhöhung an der nichtbeflammten Seite 180 K überschreitet [min]	≥ 120
EN 1366-3 : 2009 in Verbindung mit EN 1363-1 : 2000 Pr-15-2.076 vom 31.07.2015 PD 16.07.2015	Probekörper 8 – u/u	
	Ausführung Rohrende	u/u
	Raumabschluss (E)	
	Zeit bis zur Entzündung des Wattebausches [min]	≥ 120
	Zeit bis zum Versagen infolge Spaltprüfkriteriums [min]	≥ 120
	Zeit bis zum Auftreten andauernder Flammenbildung [min]	≥ 120
	Wärmedämmung (I)	
	Zeit, nachdem die maximale Temperaturerhöhung an der nichtbeflammten Seite 180 K überschreitet [min]	≥ 120
EN 1366-3 : 2009 in Verbindung mit EN 1363-1 : 2000 Pr-15-2.076 vom 31.07.2015 PD 16.07.2015	Probekörper 9 – u/u	
	Ausführung Rohrende	u/u
	Raumabschluss (E)	
	Zeit bis zur Entzündung des Wattebausches [min]	≥ 120
	Zeit bis zum Versagen infolge Spaltprüfkriteriums [min]	≥ 120
	Zeit bis zum Auftreten andauernder Flammenbildung [min]	≥ 120
	Wärmedämmung (I)	
	Zeit, nachdem die maximale Temperaturerhöhung an der nichtbeflammten Seite 180 K überschreitet [min]	≥ 120



EN 1366-3 : 2009 in Verbindung mit EN 1363-1 : 2000 Pr-15-2.076 vom 31.07.2015 PD 16.07.2015	Probekörper 10 – u/u	
	Ausführung Rohrende	u/u
	Raumabschluss (E)	
	Zeit bis zur Entzündung des Wattebausches [min]	≥ 120
	Zeit bis zum Versagen infolge Spaltprüfkriteriums [min]	≥ 120
	Zeit bis zum Auftreten andauernder Flammenbildung [min]	≥ 120
	Wärmedämmung (I)	
	Zeit, nachdem die maximale Temperaturerhöhung an der nichtbeflammten Seite 180 K überschreitet [min]	≥ 120
EN 1366-3 : 2009 in Verbindung mit EN 1363-1 : 2000 Pr-15-2.076 vom 31.07.2015 PD 16.07.2015	Probekörper 11 – u/u	
	Ausführung Rohrende	u/u
	Raumabschluss (E)	
	Zeit bis zur Entzündung des Wattebausches [min]	≥ 120
	Zeit bis zum Versagen infolge Spaltprüfkriteriums [min]	≥ 120
	Zeit bis zum Auftreten andauernder Flammenbildung [min]	≥ 120
	Wärmedämmung (I)	
	Zeit, nachdem die maximale Temperaturerhöhung an der nichtbeflammten Seite 180 K überschreitet [min]	≥ 120
EN 1366-3 : 2009 in Verbindung mit EN 1363-1 : 2000 Pr-15-2.076 vom 31.07.2015 PD 16.07.2015	Probekörper 12 – u/u	
	Ausführung Rohrende	u/u
	Raumabschluss (E)	
	Zeit bis zur Entzündung des Wattebausches [min]	≥ 120
	Zeit bis zum Versagen infolge Spaltprüfkriteriums [min]	≥ 120
	Zeit bis zum Auftreten andauernder Flammenbildung [min]	≥ 120
	Wärmedämmung (I)	
	Zeit, nachdem die maximale Temperaturerhöhung an der nichtbeflammten Seite 180 K überschreitet [min]	≥ 120



EN 1366-3 : 2009 in Verbindung mit EN 1363-1 : 2000 Pr-15-2.076 vom 31.07.2015 PD 16.07.2015	Probekörper 13 – u/u	
	Ausführung Rohrende	u/u
	Raumabschluss (E)	
	Zeit bis zur Entzündung des Wattebausches [min]	≥ 120
	Zeit bis zum Versagen infolge Spaltprüfkriteriums [min]	≥ 120
	Zeit bis zum Auftreten andauernder Flammenbildung [min]	≥ 120
	Wärmedämmung (I)	
	Zeit, nachdem die maximale Temperaturerhöhung an der nichtbeflammten Seite 180 K überschreitet [min]	≥ 120
EN 1366-3 : 2009 in Verbindung mit EN 1363-1 : 2000 Pr-15-2.076 vom 31.07.2015 PD 16.07.2015	Probekörper 14 – u/u	
	Ausführung Rohrende	u/u
	Raumabschluss (E)	
	Zeit bis zur Entzündung des Wattebausches [min]	≥ 120
	Zeit bis zum Versagen infolge Spaltprüfkriteriums [min]	≥ 120
	Zeit bis zum Auftreten andauernder Flammenbildung [min]	≥ 120
	Wärmedämmung (I)	
	Zeit, nachdem die maximale Temperaturerhöhung an der nichtbeflammten Seite 180 K überschreitet [min]	≥ 120
EN 1366-3 : 2009 in Verbindung mit EN 1363-1 : 2000 Pr-15-2.076 vom 31.07.2015 PD 16.07.2015	Probekörper 15 – u/u	
	Ausführung Rohrende	u/u
	Raumabschluss (E)	
	Zeit bis zur Entzündung des Wattebausches [min]	≥ 120
	Zeit bis zum Versagen infolge Spaltprüfkriteriums [min]	≥ 120
	Zeit bis zum Auftreten andauernder Flammenbildung [min]	≥ 120
	Wärmedämmung (I)	
	Zeit, nachdem die maximale Temperaturerhöhung an der nichtbeflammten Seite 180 K überschreitet [min]	≥ 120



EN 1366-3 : 2009 in Verbindung mit EN 1363-1 : 2000 Pr-15-2.076 vom 31.07.2015 PD 16.07.2015	Probekörper 16 – u/u	
	Ausführung Rohrende	u/u
	Raumabschluss (E)	
	Zeit bis zur Entzündung des Wattebausches [min]	≥ 120
	Zeit bis zum Versagen infolge Spaltprüfkriteriums [min]	≥ 120
	Zeit bis zum Auftreten andauernder Flammenbildung [min]	≥ 120
	Wärmedämmung (I)	
	Zeit, nachdem die maximale Temperaturerhöhung an der nichtbeflammten Seite 180 K überschreitet [min]	≥ 120
EN 1366-3 : 2009 in Verbindung mit EN 1363-1 : 2000 Pr-15-2.076 vom 31.07.2015 PD 16.07.2015	Probekörper 17 – u/u	
	Ausführung Rohrende	u/u
	Raumabschluss (E)	
	Zeit bis zur Entzündung des Wattebausches [min]	≥ 120
	Zeit bis zum Versagen infolge Spaltprüfkriteriums [min]	≥ 120
	Zeit bis zum Auftreten andauernder Flammenbildung [min]	≥ 120
	Wärmedämmung (I)	
	Zeit, nachdem die maximale Temperaturerhöhung an der nichtbeflammten Seite 180 K überschreitet [min]	≥ 120
EN 1366-3 : 2009 in Verbindung mit EN 1363-1 : 2000 Pr-15-2.076 vom 31.07.2015 PD 16.07.2015	Probekörper 18 – u/u	
	Ausführung Rohrende	u/u
	Raumabschluss (E)	
	Zeit bis zur Entzündung des Wattebausches [min]	≥ 120
	Zeit bis zum Versagen infolge Spaltprüfkriteriums [min]	≥ 120
	Zeit bis zum Auftreten andauernder Flammenbildung [min]	≥ 120
	Wärmedämmung (I)	
	Zeit, nachdem die maximale Temperaturerhöhung an der nichtbeflammten Seite 180 K überschreitet [min]	≥ 120



EN 1366-3 : 2009 in Verbindung mit EN 1363-1 : 2000 Pr-15-2.076 vom 31.07.2015 PD 16.07.2015	Probekörper 19 – u/u	
	Ausführung Rohrende	u/u
	Raumabschluss (E)	
	Zeit bis zur Entzündung des Wattebausches [min]	≥ 120
	Zeit bis zum Versagen infolge Spaltprüfkriteriums [min]	≥ 120
	Zeit bis zum Auftreten andauernder Flammenbildung [min]	≥ 120
	Wärmedämmung (I)	
	Zeit, nachdem die maximale Temperaturerhöhung an der nichtbeflammten Seite 180 K überschreitet [min]	≥ 120
EN 1366-3 : 2009 in Verbindung mit EN 1363-1 : 2000 Pr-15-2.076 vom 31.07.2015 PD 16.07.2015	Probekörper 20 – u/u	
	Ausführung Rohrende	u/u
	Raumabschluss (E)	
	Zeit bis zur Entzündung des Wattebausches [min]	≥ 120
	Zeit bis zum Versagen infolge Spaltprüfkriteriums [min]	≥ 120
	Zeit bis zum Auftreten andauernder Flammenbildung [min]	≥ 120
	Wärmedämmung (I)	
	Zeit, nachdem die maximale Temperaturerhöhung an der nichtbeflammten Seite 180 K überschreitet [min]	≥ 120
EN 1366-3 : 2009 in Verbindung mit EN 1363-1 : 2000 Pr-15-2.076 vom 31.07.2015 PD 16.07.2015	Probekörper 21 – u/u	
	Ausführung Rohrende	u/u
	Raumabschluss (E)	
	Zeit bis zur Entzündung des Wattebausches [min]	≥ 120
	Zeit bis zum Versagen infolge Spaltprüfkriteriums [min]	≥ 120
	Zeit bis zum Auftreten andauernder Flammenbildung [min]	≥ 120
	Wärmedämmung (I)	
	Zeit, nachdem die maximale Temperaturerhöhung an der nichtbeflammten Seite 180 K überschreitet [min]	≥ 120



EN 1366-3 : 2009 in Verbindung mit EN 1363-1 : 2000 Pr-15-2.076 vom 31.07.2015 PD 16.07.2015	Probekörper 22 – u/u	
	Ausführung Rohrende	u/u
	Raumabschluss (E)	
	Zeit bis zur Entzündung des Wattebausches [min]	≥ 120
	Zeit bis zum Versagen infolge Spaltprüfkriteriums [min]	≥ 120
	Zeit bis zum Auftreten andauernder Flammenbildung [min]	≥ 120
	Wärmedämmung (I)	
	Zeit, nachdem die maximale Temperaturerhöhung an der nichtbeflammten Seite 180 K überschreitet [min]	≥ 120
EN 1366-3 : 2009 in Verbindung mit EN 1363-1 : 2000 Pr-15-2.076 vom 31.07.2015 PD 16.07.2015	Probekörper 23 – u/u	
	Ausführung Rohrende	u/u
	Raumabschluss (E)	
	Zeit bis zur Entzündung des Wattebausches [min]	≥ 120
	Zeit bis zum Versagen infolge Spaltprüfkriteriums [min]	≥ 120
	Zeit bis zum Auftreten andauernder Flammenbildung [min]	≥ 120
	Wärmedämmung (I)	
	Zeit, nachdem die maximale Temperaturerhöhung an der nichtbeflammten Seite 180 K überschreitet [min]	≥ 120
EN 1366-3 : 2009 in Verbindung mit EN 1363-1 : 2000 Pr-15-2.076 vom 31.07.2015 PD 16.07.2015	Probekörper 24 – u/u	
	Ausführung Rohrende	u/u
	Raumabschluss (E)	
	Zeit bis zur Entzündung des Wattebausches [min]	≥ 120
	Zeit bis zum Versagen infolge Spaltprüfkriteriums [min]	≥ 120
	Zeit bis zum Auftreten andauernder Flammenbildung [min]	≥ 120
	Wärmedämmung (I)	
	Zeit, nachdem die maximale Temperaturerhöhung an der nichtbeflammten Seite 180 K überschreitet [min]	≥ 120



EN 1366-3 : 2009 in Verbindung mit EN 1363-1 : 2000 Pr-15-2.076 vom 31.07.2015 PD 16.07.2015	Probekörper 25 – u/u	
	Ausführung Rohrende	u/u
	Raumabschluss (E)	
	Zeit bis zur Entzündung des Wattebausches [min]	≥ 60
	Zeit bis zum Versagen infolge Spaltprüfkriteriums [min]	≥ 60
	Zeit bis zum Auftreten andauernder Flammenbildung [min]	≥ 60
	Wärmedämmung (I)	
	Zeit, nachdem die maximale Temperaturerhöhung an der nichtbeflammten Seite 180 K überschreitet [min]	≥ 60
EN 1366-3 : 2009 in Verbindung mit EN 1363-1 : 2000 Pr-15-2.076 vom 31.07.2015 PD 16.07.2015	Probekörper 26 – u/u	
	Ausführung Rohrende	u/u
	Raumabschluss (E)	
	Zeit bis zur Entzündung des Wattebausches [min]	≥ 120
	Zeit bis zum Versagen infolge Spaltprüfkriteriums [min]	≥ 120
	Zeit bis zum Auftreten andauernder Flammenbildung [min]	≥ 120
	Wärmedämmung (I)	
	Zeit, nachdem die maximale Temperaturerhöhung an der nichtbeflammten Seite 180 K überschreitet [min]	≥ 120
EN 1366-3 : 2009 in Verbindung mit EN 1363-1 : 2000 Pr-15-2.076 vom 31.07.2015 PD 16.07.2015	Probekörper 27 – u/u	
	Ausführung Rohrende	u/u
	Raumabschluss (E)	
	Zeit bis zur Entzündung des Wattebausches [min]	≥ 30
	Zeit bis zum Versagen infolge Spaltprüfkriteriums [min]	≥ 30
	Zeit bis zum Auftreten andauernder Flammenbildung [min]	≥ 30
	Wärmedämmung (I)	
	Zeit, nachdem die maximale Temperaturerhöhung an der nichtbeflammten Seite 180 K überschreitet [min]	≥ 30



EN 1366-3 : 2009 in Verbindung mit EN 1363-1 : 2000 Pr-15-2.076 vom 31.07.2015 PD 16.07.2015	Probekörper 28 – u/u	
	Ausführung Rohrende	u/u
	Raumabschluss (E)	
	Zeit bis zur Entzündung des Wattebausches [min]	≥ 60
	Zeit bis zum Versagen infolge Spaltprüfkriteriums [min]	≥ 60
	Zeit bis zum Auftreten andauernder Flammenbildung [min]	≥ 60
	Wärmedämmung (I)	
	Zeit, nachdem die maximale Temperaturerhöhung an der nichtbeflammten Seite 180 K überschreitet [min]	≥ 60
EN 1366-3 : 2009 in Verbindung mit EN 1363-1 : 2000 Pr-15-2.076 vom 31.07.2015 PD 16.07.2015	Probekörper 29 – u/c	
	Ausführung Rohrende	u/c
	Raumabschluss (E)	
	Zeit bis zur Entzündung des Wattebausches [min]	≥ 120
	Zeit bis zum Versagen infolge Spaltprüfkriteriums [min]	≥ 120
	Zeit bis zum Auftreten andauernder Flammenbildung [min]	≥ 120
	Wärmedämmung (I)	
	Zeit, nachdem die maximale Temperaturerhöhung an der nichtbeflammten Seite 180 K überschreitet [min]	≥ 120
EN 1366-3 : 2009 in Verbindung mit EN 1363-1 : 2000 Pr-15-2.076 vom 31.07.2015 PD 16.07.2015	Probekörper 30 – u/c	
	Ausführung Rohrende	u/c
	Raumabschluss (E)	
	Zeit bis zur Entzündung des Wattebausches [min]	≥ 120
	Zeit bis zum Versagen infolge Spaltprüfkriteriums [min]	≥ 120
	Zeit bis zum Auftreten andauernder Flammenbildung [min]	≥ 120
	Wärmedämmung (I)	
	Zeit, nachdem die maximale Temperaturerhöhung an der nichtbeflammten Seite 180 K überschreitet [min]	≥ 120



EN 1366-3 : 2009 in Verbindung mit EN 1363-1 : 2000 Pr-15-2.076 vom 31.07.2015 PD 16.07.2015	Probekörper 31 – u/c	
	Ausführung Rohrende	u/c
	Raumabschluss (E)	
	Zeit bis zur Entzündung des Wattebausches [min]	≥ 120
	Zeit bis zum Versagen infolge Spaltprüfkriteriums [min]	≥ 120
	Zeit bis zum Auftreten andauernder Flammenbildung [min]	≥ 120
	Wärmedämmung (I)	
	Zeit, nachdem die maximale Temperaturerhöhung an der nichtbeflammten Seite 180 K überschreitet [min]	≥ 120
EN 1366-3 : 2009 in Verbindung mit EN 1363-1 : 2000 Pr-15-2.076 vom 31.07.2015 PD 16.07.2015	Probekörper 46 – u/u	
	Ausführung Rohrende	u/u
	Raumabschluss (E)	
	Zeit bis zur Entzündung des Wattebausches [min]	≥ 120
	Zeit bis zum Versagen infolge Spaltprüfkriteriums [min]	≥ 120
	Zeit bis zum Auftreten andauernder Flammenbildung [min]	≥ 120
	Wärmedämmung (I)	
	Zeit, nachdem die maximale Temperaturerhöhung an der nichtbeflammten Seite 180 K überschreitet [min]	≥ 120
EN 1366-3 : 2009 in Verbindung mit EN 1363-1 : 2000 Pr-15-2.076 vom 31.07.2015 PD 16.07.2015	Probekörper 47 – u/u	
	Ausführung Rohrende	u/u
	Raumabschluss (E)	
	Zeit bis zur Entzündung des Wattebausches [min]	≥ 120
	Zeit bis zum Versagen infolge Spaltprüfkriteriums [min]	≥ 120
	Zeit bis zum Auftreten andauernder Flammenbildung [min]	≥ 120
	Wärmedämmung (I)	
	Zeit, nachdem die maximale Temperaturerhöhung an der nichtbeflammten Seite 180 K überschreitet [min]	≥ 120



EN 1366-3 : 2009 in Verbindung mit EN 1363-1 : 2000 Pr-15-2.076 vom 31.07.2015 PD 16.07.2015	Probekörper 48 – u/u	
	Ausführung Rohrende	u/u
	Raumabschluss (E)	
	Zeit bis zur Entzündung des Wattebausches [min]	≥ 120
	Zeit bis zum Versagen infolge Spaltprüfkriteriums [min]	≥ 120
	Zeit bis zum Auftreten andauernder Flammenbildung [min]	≥ 120
	Wärmedämmung (I)	
	Zeit, nachdem die maximale Temperaturerhöhung an der nichtbeflammten Seite 180 K überschreitet [min]	≥ 120
EN 1366-3 : 2009 in Verbindung mit EN 1363-1 : 2000 Pr-15-2.076 vom 31.07.2015 PD 16.07.2015	Probekörper 49 – u/u	
	Ausführung Rohrende	u/u
	Raumabschluss (E)	
	Zeit bis zur Entzündung des Wattebausches [min]	≥ 90
	Zeit bis zum Versagen infolge Spaltprüfkriteriums [min]	≥ 90
	Zeit bis zum Auftreten andauernder Flammenbildung [min]	≥ 90
	Wärmedämmung (I)	
	Zeit, nachdem die maximale Temperaturerhöhung an der nichtbeflammten Seite 180 K überschreitet [min]	≥ 90
EN 1366-3 : 2009 in Verbindung mit EN 1363-1 : 2000 Pr-15-2.076 vom 31.07.2015 PD 16.07.2015	Probekörper 50 – u/u	
	Ausführung Rohrende	u/u
	Raumabschluss (E)	
	Zeit bis zur Entzündung des Wattebausches [min]	≥ 120
	Zeit bis zum Versagen infolge Spaltprüfkriteriums [min]	≥ 120
	Zeit bis zum Auftreten andauernder Flammenbildung [min]	≥ 120
	Wärmedämmung (I)	
	Zeit, nachdem die maximale Temperaturerhöhung an der nichtbeflammten Seite 180 K überschreitet [min]	≥ 120



EN 1366-3 : 2009 in Verbindung mit EN 1363-1 : 2000 Pr-15-2.076 vom 31.07.2015 PD 16.07.2015	Probekörper 51 – u/u	
	Ausführung Rohrende	u/u
	Raumabschluss (E)	
	Zeit bis zur Entzündung des Wattebausches [min]	≥ 120
	Zeit bis zum Versagen infolge Spaltprüfkriteriums [min]	≥ 120
	Zeit bis zum Auftreten andauernder Flammenbildung [min]	≥ 120
	Wärmedämmung (I)	
	Zeit, nachdem die maximale Temperaturerhöhung an der nichtbeflammten Seite 180 K überschreitet [min]	≥ 120
EN 1366-3 : 2009 in Verbindung mit EN 1363-1 : 2000 Pr-15-2.076 vom 31.07.2015 PD 16.07.2015	Probekörper 52 – u/u	
	Ausführung Rohrende	u/u
	Raumabschluss (E)	
	Zeit bis zur Entzündung des Wattebausches [min]	≥ 120
	Zeit bis zum Versagen infolge Spaltprüfkriteriums [min]	≥ 120
	Zeit bis zum Auftreten andauernder Flammenbildung [min]	≥ 120
	Wärmedämmung (I)	
	Zeit, nachdem die maximale Temperaturerhöhung an der nichtbeflammten Seite 180 K überschreitet [min]	≥ 120
EN 1366-3 : 2009 in Verbindung mit EN 1363-1 : 2000 Pr-15-2.076 vom 31.07.2015 PD 16.07.2015	Probekörper 53 – u/u	
	Ausführung Rohrende	u/u
	Raumabschluss (E)	
	Zeit bis zur Entzündung des Wattebausches [min]	≥ 60
	Zeit bis zum Versagen infolge Spaltprüfkriteriums [min]	≥ 60
	Zeit bis zum Auftreten andauernder Flammenbildung [min]	≥ 60
	Wärmedämmung (I)	
	Zeit, nachdem die maximale Temperaturerhöhung an der nichtbeflammten Seite 180 K überschreitet [min]	≥ 60



EN 1366-3 : 2009 in Verbindung mit EN 1363-1 : 2000 Pr-15-2.076 vom 31.07.2015 PD 16.07.2015	Probekörper 54 – u/u	
	Ausführung Rohrende	u/u
	Raumabschluss (E)	
	Zeit bis zur Entzündung des Wattebausches [min]	≥ 60
	Zeit bis zum Versagen infolge Spaltprüfkriteriums [min]	≥ 60
	Zeit bis zum Auftreten andauernder Flammenbildung [min]	≥ 60
	Wärmedämmung (I)	
	Zeit, nachdem die maximale Temperaturerhöhung an der nichtbeflammten Seite 180 K überschreitet [min]	≥ 60
EN 1366-3 : 2009 in Verbindung mit EN 1363-1 : 2000 Pr-15-2.076 vom 31.07.2015 PD 16.07.2015	Probekörper 55 – u/u	
	Ausführung Rohrende	u/u
	Raumabschluss (E)	
	Zeit bis zur Entzündung des Wattebausches [min]	≥ 60
	Zeit bis zum Versagen infolge Spaltprüfkriteriums [min]	≥ 60
	Zeit bis zum Auftreten andauernder Flammenbildung [min]	≥ 60
	Wärmedämmung (I)	
	Zeit, nachdem die maximale Temperaturerhöhung an der nichtbeflammten Seite 180 K überschreitet [min]	≥ 60
EN 1366-3 : 2009 in Verbindung mit EN 1363-1 : 2000 Pr-15-2.076 vom 31.07.2015 PD 16.07.2015	Probekörper 56 – u/u	
	Ausführung Rohrende	u/u
	Raumabschluss (E)	
	Zeit bis zur Entzündung des Wattebausches [min]	≥ 60
	Zeit bis zum Versagen infolge Spaltprüfkriteriums [min]	≥ 60
	Zeit bis zum Auftreten andauernder Flammenbildung [min]	≥ 60
	Wärmedämmung (I)	
	Zeit, nachdem die maximale Temperaturerhöhung an der nichtbeflammten Seite 180 K überschreitet [min]	≥ 60



EN 1366-3 : 2009 in Verbindung mit EN 1363-1 : 2000 Pr-15-2.076 vom 31.07.2015 PD 16.07.2015	Probekörper 57 – u/u	
	Ausführung Rohrende	u/u
	Raumabschluss (E)	
	Zeit bis zur Entzündung des Wattebausches [min]	≥ 30
	Zeit bis zum Versagen infolge Spaltprüfkriteriums [min]	≥ 30
	Zeit bis zum Auftreten andauernder Flammenbildung [min]	≥ 30
	Wärmedämmung (I)	
	Zeit, nachdem die maximale Temperaturerhöhung an der nichtbeflammten Seite 180 K überschreitet [min]	≥ 30
EN 1366-3 : 2009 in Verbindung mit EN 1363-1 : 2000 Pr-15-2.076 vom 31.07.2015 PD 16.07.2015	Probekörper 58 – u/u	
	Ausführung Rohrende	u/u
	Raumabschluss (E)	
	Zeit bis zur Entzündung des Wattebausches [min]	≥ 60
	Zeit bis zum Versagen infolge Spaltprüfkriteriums [min]	≥ 60
	Zeit bis zum Auftreten andauernder Flammenbildung [min]	≥ 60
	Wärmedämmung (I)	
	Zeit, nachdem die maximale Temperaturerhöhung an der nichtbeflammten Seite 180 K überschreitet [min]	≥ 60
EN 1366-3 : 2009 in Verbindung mit EN 1363-1 : 2000 Pr-15-2.076 vom 31.07.2015 PD 16.07.2015	Probekörper 59 – u/c	
	Ausführung Rohrende	u/c
	Raumabschluss (E)	
	Zeit bis zur Entzündung des Wattebausches [min]	≥ 120
	Zeit bis zum Versagen infolge Spaltprüfkriteriums [min]	≥ 120
	Zeit bis zum Auftreten andauernder Flammenbildung [min]	≥ 120
	Wärmedämmung (I)	
	Zeit, nachdem die maximale Temperaturerhöhung an der nichtbeflammten Seite 180 K überschreitet [min]	≥ 120



EN 1366-3 : 2009 in Verbindung mit EN 1363-1 : 2000 Pr-15-2.076 vom 31.07.2015 PD 16.07.2015	Probekörper 60 – u/c	
	Ausführung Rohrende	u/c
	Raumabschluss (E)	
	Zeit bis zur Entzündung des Wattebausches [min]	≥ 120
	Zeit bis zum Versagen infolge Spaltprüfkriteriums [min]	≥ 120
	Zeit bis zum Auftreten andauernder Flammenbildung [min]	≥ 120
	Wärmedämmung (I)	
	Zeit, nachdem die maximale Temperaturerhöhung an der nichtbeflammten Seite 180 K überschreitet [min]	≥ 120
EN 1366-3 : 2009 in Verbindung mit EN 1363-1 : 2000 Pr-15-2.076 vom 31.07.2015 PD 16.07.2015	Probekörper 61 – u/c	
	Ausführung Rohrende	u/c
	Raumabschluss (E)	
	Zeit bis zur Entzündung des Wattebausches [min]	≥ 120
	Zeit bis zum Versagen infolge Spaltprüfkriteriums [min]	≥ 120
	Zeit bis zum Auftreten andauernder Flammenbildung [min]	≥ 120
	Wärmedämmung (I)	
	Zeit, nachdem die maximale Temperaturerhöhung an der nichtbeflammten Seite 180 K überschreitet [min]	≥ 90
EN 1366-3 : 2009 in Verbindung mit EN 1363-1 : 2000 Pr-15-2.011 vom 03.11.2015 PD 27.01.2015	Probekörper 22 – u/u	
	Ausführung Rohrende	u/u
	Raumabschluss (E)	
	Zeit bis zur Entzündung des Wattebausches [min]	≥ 120
	Zeit bis zum Versagen infolge Spaltprüfkriteriums [min]	≥ 120
	Zeit bis zum Auftreten andauernder Flammenbildung [min]	≥ 120
	Wärmedämmung (I)	
	Zeit, nachdem die maximale Temperaturerhöhung an der nichtbeflammten Seite 180 K überschreitet [min]	≥ 120



EN 1366-3 : 2009 in Verbindung mit EN 1363-1 : 2000 Pr-15-2.011 vom 03.11.2015 PD 27.01.2015	Probekörper 21 – u/u	
	Ausführung Rohrende	u/u
	Raumabschluss (E)	
	Zeit bis zur Entzündung des Wattebausches [min]	≥ 120
	Zeit bis zum Versagen infolge Spaltprüfkriteriums [min]	≥ 120
	Zeit bis zum Auftreten andauernder Flammenbildung [min]	≥ 120
	Wärmedämmung (I)	
	Zeit, nachdem die maximale Temperaturerhöhung an der nichtbeflammten Seite 180 K überschreitet [min]	≥ 120
EN 1366-3 : 2009 in Verbindung mit EN 1363-1 : 2000 Pr-15-2.011 vom 03.11.2015 PD 27.01.2015	Probekörper 20 – u/u	
	Ausführung Rohrende	u/u
	Raumabschluss (E)	
	Zeit bis zur Entzündung des Wattebausches [min]	≥ 120
	Zeit bis zum Versagen infolge Spaltprüfkriteriums [min]	≥ 120
	Zeit bis zum Auftreten andauernder Flammenbildung [min]	≥ 120
	Wärmedämmung (I)	
	Zeit, nachdem die maximale Temperaturerhöhung an der nichtbeflammten Seite 180 K überschreitet [min]	≥ 120
EN 1366-3 : 2009 in Verbindung mit EN 1363-1 : 2000 Pr-15-2.011 vom 03.11.2015 PD 27.01.2015	Probekörper 22 – u/u	
	Ausführung Rohrende	u/u
	Raumabschluss (E)	
	Zeit bis zur Entzündung des Wattebausches [min]	≥ 120
	Zeit bis zum Versagen infolge Spaltprüfkriteriums [min]	≥ 120
	Zeit bis zum Auftreten andauernder Flammenbildung [min]	≥ 120
	Wärmedämmung (I)	
	Zeit, nachdem die maximale Temperaturerhöhung an der nichtbeflammten Seite 180 K überschreitet [min]	≥ 120



EN 1366-3 : 2009 in Verbindung mit EN 1363-1 : 2000 Pr-12-2.075 vom 03.11.2015 PD 23.04.2014	Probekörper 1 – u/u	
	Ausführung Rohrende	u/u
	Raumabschluss (E)	
	Zeit bis zur Entzündung des Wattebausches [min]	≥ 120
	Zeit bis zum Versagen infolge Spaltprüfkriteriums [min]	≥ 120
	Zeit bis zum Auftreten andauernder Flammenbildung [min]	≥ 120
	Wärmedämmung (I)	
	Zeit, nachdem die maximale Temperaturerhöhung an der nichtbeflammten Seite 180 K überschreitet [min]	≥ 120
EN 1366-3 : 2009 in Verbindung mit EN 1363-1 : 2000 Pr-12-2.075 vom 03.11.2015 PD 23.04.2014	Probekörper 2 – u/u	
	Ausführung Rohrende	u/u
	Raumabschluss (E)	
	Zeit bis zur Entzündung des Wattebausches [min]	≥ 120
	Zeit bis zum Versagen infolge Spaltprüfkriteriums [min]	≥ 120
	Zeit bis zum Auftreten andauernder Flammenbildung [min]	≥ 120
	Wärmedämmung (I)	
	Zeit, nachdem die maximale Temperaturerhöhung an der nichtbeflammten Seite 180 K überschreitet [min]	≥ 120
EN 1366-3 : 2009 in Verbindung mit EN 1363-1 : 2000 Pr-12-2.075 vom 03.11.2015 PD 23.04.2014	Probekörper 3 – u/u	
	Ausführung Rohrende	u/u
	Raumabschluss (E)	
	Zeit bis zur Entzündung des Wattebausches [min]	≥ 120
	Zeit bis zum Versagen infolge Spaltprüfkriteriums [min]	≥ 120
	Zeit bis zum Auftreten andauernder Flammenbildung [min]	≥ 120
	Wärmedämmung (I)	
	Zeit, nachdem die maximale Temperaturerhöhung an der nichtbeflammten Seite 180 K überschreitet [min]	≥ 120



EN 1366-3 : 2009 in Verbindung mit EN 1363-1 : 2000 Pr-12-2.075 vom 03.11.2015 PD 23.04.2014	Probekörper 4 – u/u	
	Ausführung Rohrende	u/u
	Raumabschluss (E)	
	Zeit bis zur Entzündung des Wattebausches [min]	≥ 120
	Zeit bis zum Versagen infolge Spaltprüfkriteriums [min]	≥ 120
	Zeit bis zum Auftreten andauernder Flammenbildung [min]	≥ 120
	Wärmedämmung (I)	
	Zeit, nachdem die maximale Temperaturerhöhung an der nichtbeflammten Seite 180 K überschreitet [min]	≥ 120
EN 1366-3 : 2009 in Verbindung mit EN 1363-1 : 2000 Pr-12-2.075 vom 03.11.2015 PD 23.04.2014	Probekörper 5 – u/u	
	Ausführung Rohrende	u/u
	Raumabschluss (E)	
	Zeit bis zur Entzündung des Wattebausches [min]	≥ 60
	Zeit bis zum Versagen infolge Spaltprüfkriteriums [min]	≥ 60
	Zeit bis zum Auftreten andauernder Flammenbildung [min]	≥ 60
	Wärmedämmung (I)	
	Zeit, nachdem die maximale Temperaturerhöhung an der nichtbeflammten Seite 180 K überschreitet [min]	≥ 60
EN 1366-3 : 2009 in Verbindung mit EN 1363-1 : 2000 Pr-12-2.075 vom 03.11.2015 PD 23.04.2014	Probekörper 6 – u/u	
	Ausführung Rohrende	u/u
	Raumabschluss (E)	
	Zeit bis zur Entzündung des Wattebausches [min]	≥ 120
	Zeit bis zum Versagen infolge Spaltprüfkriteriums [min]	≥ 120
	Zeit bis zum Auftreten andauernder Flammenbildung [min]	≥ 120
	Wärmedämmung (I)	
	Zeit, nachdem die maximale Temperaturerhöhung an der nichtbeflammten Seite 180 K überschreitet [min]	≥ 120



EN 1366-3 : 2009 in Verbindung mit EN 1363-1 : 2000 Pr-12-2.075 vom 03.11.2015 PD 23.04.2014	Probekörper 7 – u/u	
	Ausführung Rohrende	u/u
	Raumabschluss (E)	
	Zeit bis zur Entzündung des Wattebausches [min]	≥ 120
	Zeit bis zum Versagen infolge Spaltprüfkriteriums [min]	≥ 120
	Zeit bis zum Auftreten andauernder Flammenbildung [min]	≥ 120
	Wärmedämmung (I)	
	Zeit, nachdem die maximale Temperaturerhöhung an der nichtbeflammten Seite 180 K überschreitet [min]	≥ 120
EN 1366-3 : 2009 in Verbindung mit EN 1363-1 : 2000 Pr-12-2.075 vom 03.11.2015 PD 23.04.2014	Probekörper 8 – u/u	
	Ausführung Rohrende	u/u
	Raumabschluss (E)	
	Zeit bis zur Entzündung des Wattebausches [min]	≥ 120
	Zeit bis zum Versagen infolge Spaltprüfkriteriums [min]	≥ 120
	Zeit bis zum Auftreten andauernder Flammenbildung [min]	≥ 120
	Wärmedämmung (I)	
	Zeit, nachdem die maximale Temperaturerhöhung an der nichtbeflammten Seite 180 K überschreitet [min]	≥ 120
EN 1366-3 : 2009 in Verbindung mit EN 1363-1 : 2000 Pr-12-2.075 vom 03.11.2015 PD 23.04.2014	Probekörper 19 – u/u	
	Ausführung Rohrende	u/u
	Raumabschluss (E)	
	Zeit bis zur Entzündung des Wattebausches [min]	≥ 120
	Zeit bis zum Versagen infolge Spaltprüfkriteriums [min]	≥ 120
	Zeit bis zum Auftreten andauernder Flammenbildung [min]	≥ 120
	Wärmedämmung (I)	
	Zeit, nachdem die maximale Temperaturerhöhung an der nichtbeflammten Seite 180 K überschreitet [min]	≥ 120



EN 1366-3 : 2009 in Verbindung mit EN 1363-1 : 2000 Pr-12-2.075 vom 03.11.2015 PD 23.04.2014	Probekörper 18 – u/u	
	Ausführung Rohrende	u/u
	Raumabschluss (E)	
	Zeit bis zur Entzündung des Wattebausches [min]	≥ 120
	Zeit bis zum Versagen infolge Spaltprüfkriteriums [min]	≥ 120
	Zeit bis zum Auftreten andauernder Flammenbildung [min]	≥ 120
	Wärmedämmung (I)	
	Zeit, nachdem die maximale Temperaturerhöhung an der nichtbeflammten Seite 180 K überschreitet [min]	≥ 120
EN 1366-3 : 2009 in Verbindung mit EN 1363-1 : 2000 Pr-12-2.075 vom 03.11.2015 PD 23.04.2014	Probekörper 17 – u/u	
	Ausführung Rohrende	u/u
	Raumabschluss (E)	
	Zeit bis zur Entzündung des Wattebausches [min]	≥ 120
	Zeit bis zum Versagen infolge Spaltprüfkriteriums [min]	≥ 120
	Zeit bis zum Auftreten andauernder Flammenbildung [min]	≥ 120
	Wärmedämmung (I)	
	Zeit, nachdem die maximale Temperaturerhöhung an der nichtbeflammten Seite 180 K überschreitet [min]	≥ 120
EN 1366-3 : 2009 in Verbindung mit EN 1363-1 : 2000 14062508-1 vom 07.11.2016 PD 06.08.2014	Probekörper 1R – u/u	
	Ausführung Rohrende	u/u
	Raumabschluss (E)	
	Zeit bis zur Entzündung des Wattebausches [min]	≥ 90
	Zeit bis zum Versagen infolge Spaltprüfkriteriums [min]	≥ 90
	Zeit bis zum Auftreten andauernder Flammenbildung [min]	≥ 90
	Wärmedämmung (I)	
	Zeit, nachdem die maximale Temperaturerhöhung an der nichtbeflammten Seite 180 K überschreitet [min]	≥ 90



EN 1366-3 : 2009 in Verbindung mit EN 1363-1 : 2000 14062508-1 vom 07.11.2016 PD 06.08.2014	Probekörper 1S – u/u	
	Ausführung Rohrende	u/u
	Raumabschluss (E)	
	Zeit bis zur Entzündung des Wattebausches [min]	≥ 90
	Zeit bis zum Versagen infolge Spaltprüfkriteriums [min]	≥ 90
	Zeit bis zum Auftreten andauernder Flammenbildung [min]	≥ 90
	Wärmedämmung (I)	
	Zeit, nachdem die maximale Temperaturerhöhung an der nichtbeflammten Seite 180 K überschreitet [min]	≥ 90
EN 1366-3 : 2009 in Verbindung mit EN 1363-1 : 2000 14062508-2 vom 07.11.2016 PD 28.08.2014	Probekörper 2R – u/u	
	Ausführung Rohrende	u/u
	Raumabschluss (E)	
	Zeit bis zur Entzündung des Wattebausches [min]	≥ 30
	Zeit bis zum Versagen infolge Spaltprüfkriteriums [min]	≥ 30
	Zeit bis zum Auftreten andauernder Flammenbildung [min]	≥ 30
	Wärmedämmung (I)	
	Zeit, nachdem die maximale Temperaturerhöhung an der nichtbeflammten Seite 180 K überschreitet [min]	≥ 30
EN 1366-3 : 2009 in Verbindung mit EN 1363-1 : 2000 14062508-1 vom 07.11.2016 PD 06.08.2014	Probekörper 2S – u/u	
	Ausführung Rohrende	u/u
	Raumabschluss (E)	
	Zeit bis zur Entzündung des Wattebausches [min]	≥ 90
	Zeit bis zum Versagen infolge Spaltprüfkriteriums [min]	≥ 90
	Zeit bis zum Auftreten andauernder Flammenbildung [min]	≥ 90
	Wärmedämmung (I)	
	Zeit, nachdem die maximale Temperaturerhöhung an der nichtbeflammten Seite 180 K überschreitet [min]	≥ 90



EN 1366-3 : 2009 in Verbindung mit EN 1363-1 : 2000 14062508-1 vom 07.11.2016 PD 06.08.2014	Probekörper 3R – u/u	
	Ausführung Rohrende	u/u
	Raumabschluss (E)	
	Zeit bis zur Entzündung des Wattebausches [min]	≥ 90
	Zeit bis zum Versagen infolge Spaltprüfkriteriums [min]	≥ 90
	Zeit bis zum Auftreten andauernder Flammenbildung [min]	≥ 90
	Wärmedämmung (I)	
	Zeit, nachdem die maximale Temperaturerhöhung an der nichtbeflammten Seite 180 K überschreitet [min]	≥ 90
EN 1366-3 : 2009 in Verbindung mit EN 1363-1 : 2000 14062508-1 vom 07.11.2016 PD 06.08.2014	Probekörper 3S – u/u	
	Ausführung Rohrende	u/u
	Raumabschluss (E)	
	Zeit bis zur Entzündung des Wattebausches [min]	≥ 90
	Zeit bis zum Versagen infolge Spaltprüfkriteriums [min]	≥ 90
	Zeit bis zum Auftreten andauernder Flammenbildung [min]	≥ 90
	Wärmedämmung (I)	
	Zeit, nachdem die maximale Temperaturerhöhung an der nichtbeflammten Seite 180 K überschreitet [min]	≥ 90
EN 1366-3 : 2009 in Verbindung mit EN 1363-1 : 2000 14062508-1 vom 07.11.2016 PD 06.08.2014	Probekörper 7R – u/u	
	Ausführung Rohrende	u/u
	Raumabschluss (E)	
	Zeit bis zur Entzündung des Wattebausches [min]	≥ 90
	Zeit bis zum Versagen infolge Spaltprüfkriteriums [min]	≥ 90
	Zeit bis zum Auftreten andauernder Flammenbildung [min]	≥ 90
	Wärmedämmung (I)	
	Zeit, nachdem die maximale Temperaturerhöhung an der nichtbeflammten Seite 180 K überschreitet [min]	≥ 90



EN 1366-3 : 2009 in Verbindung mit EN 1363-1 : 2000 14062508-1 vom 07.11.2016 PD 06.08.2014	Probekörper 7S – u/u	
	Ausführung Rohrende	u/u
	Raumabschluss (E)	
	Zeit bis zur Entzündung des Wattebausches [min]	≥ 90
	Zeit bis zum Versagen infolge Spaltprüfkriteriums [min]	≥ 90
	Zeit bis zum Auftreten andauernder Flammenbildung [min]	≥ 90
	Wärmedämmung (I)	
	Zeit, nachdem die maximale Temperaturerhöhung an der nichtbeflammten Seite 180 K überschreitet [min]	≥ 90
EN 1366-3 : 2009 in Verbindung mit EN 1363-1 : 2000 14062508-2 vom 07.11.2016 PD 28.08.2014	Probekörper 8R – u/u	
	Ausführung Rohrende	u/u
	Raumabschluss (E)	
	Zeit bis zur Entzündung des Wattebausches [min]	≥ 30
	Zeit bis zum Versagen infolge Spaltprüfkriteriums [min]	≥ 30
	Zeit bis zum Auftreten andauernder Flammenbildung [min]	≥ 30
	Wärmedämmung (I)	
	Zeit, nachdem die maximale Temperaturerhöhung an der nichtbeflammten Seite 180 K überschreitet [min]	≥ 30
EN 1366-3 : 2009 in Verbindung mit EN 1363-1 : 2000 14062508-1 vom 07.11.2016 PD 06.08.2014	Probekörper 8S – u/u	
	Ausführung Rohrende	u/u
	Raumabschluss (E)	
	Zeit bis zur Entzündung des Wattebausches [min]	≥ 90
	Zeit bis zum Versagen infolge Spaltprüfkriteriums [min]	≥ 90
	Zeit bis zum Auftreten andauernder Flammenbildung [min]	≥ 90
	Wärmedämmung (I)	
	Zeit, nachdem die maximale Temperaturerhöhung an der nichtbeflammten Seite 180 K überschreitet [min]	≥ 90



EN 1366-3 : 2009 in Verbindung mit EN 1363-1 : 2000 14062508-1 vom 07.11.2016 PD 06.08.2014	Probekörper 9R – u/u	
	Ausführung Rohrende	u/u
	Raumabschluss (E)	
	Zeit bis zur Entzündung des Wattebausches [min]	≥ 90
	Zeit bis zum Versagen infolge Spaltprüfkriteriums [min]	≥ 90
	Zeit bis zum Auftreten andauernder Flammenbildung [min]	≥ 90
	Wärmedämmung (I)	
	Zeit, nachdem die maximale Temperaturerhöhung an der nichtbeflammten Seite 180 K überschreitet [min]	≥ 90
EN 1366-3 : 2009 in Verbindung mit EN 1363-1 : 2000 14062508-1 vom 07.11.2016 PD 06.08.2014	Probekörper 9S – u/u	
	Ausführung Rohrende	u/u
	Raumabschluss (E)	
	Zeit bis zur Entzündung des Wattebausches [min]	≥ 90
	Zeit bis zum Versagen infolge Spaltprüfkriteriums [min]	≥ 90
	Zeit bis zum Auftreten andauernder Flammenbildung [min]	≥ 90
	Wärmedämmung (I)	
	Zeit, nachdem die maximale Temperaturerhöhung an der nichtbeflammten Seite 180 K überschreitet [min]	≥ 90
EN 1366-3 : 2009 in Verbindung mit EN 1363-1 : 2000 14062508-1 vom 07.11.2016 PD 06.08.2014	Probekörper 1 – u/u	
	Ausführung Rohrende	u/u
	Raumabschluss (E)	
	Zeit bis zur Entzündung des Wattebausches [min]	≥ 90
	Zeit bis zum Versagen infolge Spaltprüfkriteriums [min]	≥ 90
	Zeit bis zum Auftreten andauernder Flammenbildung [min]	≥ 90
	Wärmedämmung (I)	
	Zeit, nachdem die maximale Temperaturerhöhung an der nichtbeflammten Seite 180 K überschreitet [min]	≥ 90



EN 1366-3 : 2009 in Verbindung mit EN 1363-1 : 2000 14062508-1 vom 07.11.2016 PD 06.08.2014	Probekörper 3 – u/u	
	Ausführung Rohrende	u/u
	Raumabschluss (E)	
	Zeit bis zur Entzündung des Wattebausches [min]	≥ 60
	Zeit bis zum Versagen infolge Spaltprüfkriteriums [min]	≥ 60
	Zeit bis zum Auftreten andauernder Flammenbildung [min]	≥ 60
	Wärmedämmung (I)	
	Zeit, nachdem die maximale Temperaturerhöhung an der nichtbeflammten Seite 180 K überschreitet [min]	≥ 60
EN 1366-3 : 2009 in Verbindung mit EN 1363-1 : 2000 Pr-15-2.077 vom 11.12.2015 PD 21.07.2015	Probekörper 2 – u/u	
	Ausführung Rohrende	u/u
	Raumabschluss (E)	
	Zeit bis zur Entzündung des Wattebausches [min]	≥ 240
	Zeit bis zum Versagen infolge Spaltprüfkriteriums [min]	≥ 240
	Zeit bis zum Auftreten andauernder Flammenbildung [min]	≥ 240
	Wärmedämmung (I)	
	Zeit, nachdem die maximale Temperaturerhöhung an der nichtbeflammten Seite 180 K überschreitet [min]	≥ 240
EN 1366-3 : 2009 in Verbindung mit EN 1363-1 : 2000 Pr-15-2.077 vom 11.12.2015 PD 21.07.2015	Probekörper 5 – u/u	
	Ausführung Rohrende	u/u
	Raumabschluss (E)	
	Zeit bis zur Entzündung des Wattebausches [min]	≥ 240
	Zeit bis zum Versagen infolge Spaltprüfkriteriums [min]	≥ 240
	Zeit bis zum Auftreten andauernder Flammenbildung [min]	≥ 240
	Wärmedämmung (I)	
	Zeit, nachdem die maximale Temperaturerhöhung an der nichtbeflammten Seite 180 K überschreitet [min]	≥ 180



EN 1366-3 : 2009 in Verbindung mit EN 1363-1 : 2000 Pr-15-2.077 vom 11.12.2015 PD 21.07.2015	Probekörper 6 – u/u	
	Ausführung Rohrende	u/u
	Raumabschluss (E)	
	Zeit bis zur Entzündung des Wattebausches [min]	≥ 240
	Zeit bis zum Versagen infolge Spaltprüfkriteriums [min]	≥ 240
	Zeit bis zum Auftreten andauernder Flammenbildung [min]	≥ 240
	Wärmedämmung (I)	
	Zeit, nachdem die maximale Temperaturerhöhung an der nichtbeflammten Seite 180 K überschreitet [min]	≥ 240
EN 1366-3 : 2009 in Verbindung mit EN 1363-1 : 2000 Pr-15-2.077 vom 11.12.2015 PD 21.07.2015	Probekörper 7 – u/u	
	Ausführung Rohrende	u/u
	Raumabschluss (E)	
	Zeit bis zur Entzündung des Wattebausches [min]	≥ 240
	Zeit bis zum Versagen infolge Spaltprüfkriteriums [min]	≥ 240
	Zeit bis zum Auftreten andauernder Flammenbildung [min]	≥ 240
	Wärmedämmung (I)	
	Zeit, nachdem die maximale Temperaturerhöhung an der nichtbeflammten Seite 180 K überschreitet [min]	≥ 240
EN 1366-3 : 2009 in Verbindung mit EN 1363-1 : 2000 Pr-15-2.077 vom 11.12.2015 PD 21.07.2015	Probekörper 8 – u/c	
	Ausführung Rohrende	u/c
	Raumabschluss (E)	
	Zeit bis zur Entzündung des Wattebausches [min]	≥ 240
	Zeit bis zum Versagen infolge Spaltprüfkriteriums [min]	≥ 240
	Zeit bis zum Auftreten andauernder Flammenbildung [min]	≥ 240
	Wärmedämmung (I)	
	Zeit, nachdem die maximale Temperaturerhöhung an der nichtbeflammten Seite 180 K überschreitet [min]	≥ 240



EN 1366-3 : 2009 in Verbindung mit EN 1363-1 : 2000 Pr-15-2.077 vom 11.12.2015 PD 21.07.2015	Probekörper 9 – u/u	
	Ausführung Rohrende	u/u
	Raumabschluss (E)	
	Zeit bis zur Entzündung des Wattebausches [min]	≥ 240
	Zeit bis zum Versagen infolge Spaltprüfkriteriums [min]	≥ 240
	Zeit bis zum Auftreten andauernder Flammenbildung [min]	≥ 240
	Wärmedämmung (I)	
	Zeit, nachdem die maximale Temperaturerhöhung an der nichtbeflammten Seite 180 K überschreitet [min]	≥ 240
EN 1366-3 : 2009 in Verbindung mit EN 1363-1 : 2000 Pr-15-2.077 vom 11.12.2015 PD 21.07.2015	Probekörper 10 – u/u	
	Ausführung Rohrende	u/u
	Raumabschluss (E)	
	Zeit bis zur Entzündung des Wattebausches [min]	≥ 240
	Zeit bis zum Versagen infolge Spaltprüfkriteriums [min]	≥ 240
	Zeit bis zum Auftreten andauernder Flammenbildung [min]	≥ 240
	Wärmedämmung (I)	
	Zeit, nachdem die maximale Temperaturerhöhung an der nichtbeflammten Seite 180 K überschreitet [min]	≥ 240
EN 1366-3 : 2009 in Verbindung mit EN 1363-1 : 2000 Pr-15-2.077 vom 11.12.2015 PD 21.07.2015	Probekörper 11 – u/u	
	Ausführung Rohrende	u/u
	Raumabschluss (E)	
	Zeit bis zur Entzündung des Wattebausches [min]	≥ 240
	Zeit bis zum Versagen infolge Spaltprüfkriteriums [min]	≥ 240
	Zeit bis zum Auftreten andauernder Flammenbildung [min]	≥ 240
	Wärmedämmung (I)	
	Zeit, nachdem die maximale Temperaturerhöhung an der nichtbeflammten Seite 180 K überschreitet [min]	≥ 240



EN 1366-3 : 2009 in Verbindung mit EN 1363-1 : 2000 Pr-15-2.077 vom 11.12.2015 PD 21.07.2015	Probekörper 12 – u/u	
	Ausführung Rohrende	u/u
	Raumabschluss (E)	
	Zeit bis zur Entzündung des Wattebausches [min]	≥ 240
	Zeit bis zum Versagen infolge Spaltprüfkriteriums [min]	≥ 240
	Zeit bis zum Auftreten andauernder Flammenbildung [min]	≥ 240
	Wärmedämmung (I)	
	Zeit, nachdem die maximale Temperaturerhöhung an der nichtbeflammten Seite 180 K überschreitet [min]	≥ 240
EN 1366-3 : 2009 in Verbindung mit EN 1363-1 : 2000 Pr-15-2.077 vom 11.12.2015 PD 21.07.2015	Probekörper 13 – u/u	
	Ausführung Rohrende	u/u
	Raumabschluss (E)	
	Zeit bis zur Entzündung des Wattebausches [min]	≥ 240
	Zeit bis zum Versagen infolge Spaltprüfkriteriums [min]	≥ 240
	Zeit bis zum Auftreten andauernder Flammenbildung [min]	≥ 240
	Wärmedämmung (I)	
	Zeit, nachdem die maximale Temperaturerhöhung an der nichtbeflammten Seite 180 K überschreitet [min]	≥ 240
EN 1366-3 : 2009 in Verbindung mit EN 1363-1 : 2000 Pr-15-2.077 vom 11.12.2015 PD 21.07.2015	Probekörper 14 – u/u	
	Ausführung Rohrende	u/u
	Raumabschluss (E)	
	Zeit bis zur Entzündung des Wattebausches [min]	≥ 240
	Zeit bis zum Versagen infolge Spaltprüfkriteriums [min]	≥ 240
	Zeit bis zum Auftreten andauernder Flammenbildung [min]	≥ 240
	Wärmedämmung (I)	
	Zeit, nachdem die maximale Temperaturerhöhung an der nichtbeflammten Seite 180 K überschreitet [min]	≥ 240



EN 1366-3 : 2009 in Verbindung mit EN 1363-1 : 2000 Pr-15-2.077 vom 11.12.2015 PD 21.07.2015	Probekörper 15 – u/u	
	Ausführung Rohrende	u/u
	Raumabschluss (E)	
	Zeit bis zur Entzündung des Wattebausches [min]	≥ 240
	Zeit bis zum Versagen infolge Spaltprüfkriteriums [min]	≥ 240
	Zeit bis zum Auftreten andauernder Flammenbildung [min]	≥ 240
	Wärmedämmung (I)	
	Zeit, nachdem die maximale Temperaturerhöhung an der nichtbeflammten Seite 180 K überschreitet [min]	≥ 240
EN 1366-3 : 2009 in Verbindung mit EN 1363-1 : 2000 Pr-15-2.077 vom 11.12.2015 PD 21.07.2015	Probekörper 16 – u/u	
	Ausführung Rohrende	u/u
	Raumabschluss (E)	
	Zeit bis zur Entzündung des Wattebausches [min]	≥ 240
	Zeit bis zum Versagen infolge Spaltprüfkriteriums [min]	≥ 240
	Zeit bis zum Auftreten andauernder Flammenbildung [min]	≥ 240
	Wärmedämmung (I)	
	Zeit, nachdem die maximale Temperaturerhöhung an der nichtbeflammten Seite 180 K überschreitet [min]	≥ 240
EN 1366-3 : 2009 in Verbindung mit EN 1363-1 : 2000 Pr-15-2.077 vom 11.12.2015 PD 21.07.2015	Probekörper 17 – u/c	
	Ausführung Rohrende	u/c
	Raumabschluss (E)	
	Zeit bis zur Entzündung des Wattebausches [min]	≥ 240
	Zeit bis zum Versagen infolge Spaltprüfkriteriums [min]	≥ 240
	Zeit bis zum Auftreten andauernder Flammenbildung [min]	≥ 240
	Wärmedämmung (I)	
	Zeit, nachdem die maximale Temperaturerhöhung an der nichtbeflammten Seite 180 K überschreitet [min]	≥ 240



EN 1366-3 : 2009 in Verbindung mit EN 1363-1 : 2000 Pr-15-2.077 vom 11.12.2015 PD 21.07.2015	Probekörper 18 – u/c	
	Ausführung Rohrende	u/c
	Raumabschluss (E)	
	Zeit bis zur Entzündung des Wattebausches [min]	≥ 240
	Zeit bis zum Versagen infolge Spaltprüfkriteriums [min]	≥ 240
	Zeit bis zum Auftreten andauernder Flammenbildung [min]	≥ 240
	Wärmedämmung (I)	
	Zeit, nachdem die maximale Temperaturerhöhung an der nichtbeflammten Seite 180 K überschreitet [min]	≥ 240
EN 1366-3 : 2009 in Verbindung mit EN 1363-1 : 2000 Pr-15-2.077 vom 11.12.2015 PD 21.07.2015	Probekörper 19 – u/c	
	Ausführung Rohrende	u/c
	Raumabschluss (E)	
	Zeit bis zur Entzündung des Wattebausches [min]	≥ 240
	Zeit bis zum Versagen infolge Spaltprüfkriteriums [min]	≥ 240
	Zeit bis zum Auftreten andauernder Flammenbildung [min]	≥ 240
	Wärmedämmung (I)	
	Zeit, nachdem die maximale Temperaturerhöhung an der nichtbeflammten Seite 180 K überschreitet [min]	≥ 120
EN 1366-3 : 2009 in Verbindung mit EN 1363-1 : 2000 Pr-15-2.077 vom 11.12.2015 PD 21.07.2015	Probekörper 20 – u/c	
	Ausführung Rohrende	u/c
	Raumabschluss (E)	
	Zeit bis zur Entzündung des Wattebausches [min]	≥ 240
	Zeit bis zum Versagen infolge Spaltprüfkriteriums [min]	≥ 240
	Zeit bis zum Auftreten andauernder Flammenbildung [min]	≥ 240
	Wärmedämmung (I)	
	Zeit, nachdem die maximale Temperaturerhöhung an der nichtbeflammten Seite 180 K überschreitet [min]	≥ 120



EN 1366-3 : 2009 in Verbindung mit EN 1363-1 : 2000 Pr-15-2.077 vom 11.12.2015 PD 21.07.2015	Probekörper 42 – u/u	
	Ausführung Rohrende	u/u
	Raumabschluss (E)	
	Zeit bis zur Entzündung des Wattebausches [min]	≥ 240
	Zeit bis zum Versagen infolge Spaltprüfkriteriums [min]	≥ 240
	Zeit bis zum Auftreten andauernder Flammenbildung [min]	≥ 240
	Wärmedämmung (I)	
	Zeit, nachdem die maximale Temperaturerhöhung an der nichtbeflammten Seite 180 K überschreitet [min]	≥ 240
EN 1366-3 : 2009 in Verbindung mit EN 1363-1 : 2000 Pr-15-2.139 vom 11.12.2015 PD 27.10.2015	Probekörper 21a – u/u	
	Ausführung Rohrende	u/u
	Raumabschluss (E)	
	Zeit bis zur Entzündung des Wattebausches [min]	≥ 90
	Zeit bis zum Versagen infolge Spaltprüfkriteriums [min]	≥ 90
	Zeit bis zum Auftreten andauernder Flammenbildung [min]	≥ 90
	Wärmedämmung (I)	
	Zeit, nachdem die maximale Temperaturerhöhung an der nichtbeflammten Seite 180 K überschreitet [min]	≥ 90
EN 1366-3 : 2009 in Verbindung mit EN 1363-1 : 2000 Pr-15-2.139 vom 11.12.2015 PD 27.10.2015	Probekörper 22a – u/u	
	Ausführung Rohrende	u/u
	Raumabschluss (E)	
	Zeit bis zur Entzündung des Wattebausches [min]	≥ 90
	Zeit bis zum Versagen infolge Spaltprüfkriteriums [min]	≥ 90
	Zeit bis zum Auftreten andauernder Flammenbildung [min]	≥ 90
	Wärmedämmung (I)	
	Zeit, nachdem die maximale Temperaturerhöhung an der nichtbeflammten Seite 180 K überschreitet [min]	≥ 90



EN 1366-3 : 2009 in Verbindung mit EN 1363-1 : 2000 Pr-15-2.139 vom 11.12.2015 PD 27.10.2015	Probekörper 23a – u/u	
	Ausführung Rohrende	u/u
	Raumabschluss (E)	
	Zeit bis zur Entzündung des Wattebausches [min]	≥ 90
	Zeit bis zum Versagen infolge Spaltprüfkriteriums [min]	≥ 90
	Zeit bis zum Auftreten andauernder Flammenbildung [min]	≥ 90
	Wärmedämmung (I)	
	Zeit, nachdem die maximale Temperaturerhöhung an der nichtbeflammten Seite 180 K überschreitet [min]	≥ 90
EN 1366-3 : 2009 in Verbindung mit EN 1363-1 : 2000 Pr-15-2.139 vom 11.12.2015 PD 27.10.2015	Probekörper 24a – u/u	
	Ausführung Rohrende	u/u
	Raumabschluss (E)	
	Zeit bis zur Entzündung des Wattebausches [min]	≥ 90
	Zeit bis zum Versagen infolge Spaltprüfkriteriums [min]	≥ 90
	Zeit bis zum Auftreten andauernder Flammenbildung [min]	≥ 90
	Wärmedämmung (I)	
	Zeit, nachdem die maximale Temperaturerhöhung an der nichtbeflammten Seite 180 K überschreitet [min]	≥ 90
EN 1366-3 : 2009 in Verbindung mit EN 1363-1 : 2000 Pr-15-2.139 vom 11.12.2015 PD 27.10.2015	Probekörper 25a – u/u	
	Ausführung Rohrende	u/u
	Raumabschluss (E)	
	Zeit bis zur Entzündung des Wattebausches [min]	≥ 90
	Zeit bis zum Versagen infolge Spaltprüfkriteriums [min]	≥ 90
	Zeit bis zum Auftreten andauernder Flammenbildung [min]	≥ 90
	Wärmedämmung (I)	
	Zeit, nachdem die maximale Temperaturerhöhung an der nichtbeflammten Seite 180 K überschreitet [min]	≥ 90



EN 1366-3 : 2009 in Verbindung mit EN 1363-1 : 2000 Pr-15-2.139 vom 11.12.2015 PD 27.10.2015	Probekörper 27a – u/u	
	Ausführung Rohrende	u/u
	Raumabschluss (E)	
	Zeit bis zur Entzündung des Wattebausches [min]	≥ 90
	Zeit bis zum Versagen infolge Spaltprüfkriteriums [min]	≥ 90
	Zeit bis zum Auftreten andauernder Flammenbildung [min]	≥ 90
	Wärmedämmung (I)	
	Zeit, nachdem die maximale Temperaturerhöhung an der nichtbeflammten Seite 180 K überschreitet [min]	≥ 90
EN 1366-3 : 2009 in Verbindung mit EN 1363-1 : 2000 Pr-15-2.139 vom 11.12.2015 PD 27.10.2015	Probekörper 28a – u/u	
	Ausführung Rohrende	u/u
	Raumabschluss (E)	
	Zeit bis zur Entzündung des Wattebausches [min]	≥ 90
	Zeit bis zum Versagen infolge Spaltprüfkriteriums [min]	≥ 90
	Zeit bis zum Auftreten andauernder Flammenbildung [min]	≥ 90
	Wärmedämmung (I)	
	Zeit, nachdem die maximale Temperaturerhöhung an der nichtbeflammten Seite 180 K überschreitet [min]	≥ 90
EN 1366-3 : 2009 in Verbindung mit EN 1363-1 : 2000 Pr-15-2.139 vom 11.12.2015 PD 27.10.2015	Probekörper 29a – u/u	
	Ausführung Rohrende	u/u
	Raumabschluss (E)	
	Zeit bis zur Entzündung des Wattebausches [min]	≥ 90
	Zeit bis zum Versagen infolge Spaltprüfkriteriums [min]	≥ 90
	Zeit bis zum Auftreten andauernder Flammenbildung [min]	≥ 90
	Wärmedämmung (I)	
	Zeit, nachdem die maximale Temperaturerhöhung an der nichtbeflammten Seite 180 K überschreitet [min]	≥ 90



EN 1366-3 : 2009 in Verbindung mit EN 1363-1 : 2000 Pr-15-2.139 vom 11.12.2015 PD 27.10.2015	Probekörper 30a – u/u	
	Ausführung Rohrende	u/u
	Raumabschluss (E)	
	Zeit bis zur Entzündung des Wattebausches [min]	≥ 90
	Zeit bis zum Versagen infolge Spaltprüfkriteriums [min]	≥ 90
	Zeit bis zum Auftreten andauernder Flammenbildung [min]	≥ 90
	Wärmedämmung (I)	
	Zeit, nachdem die maximale Temperaturerhöhung an der nichtbeflammten Seite 180 K überschreitet [min]	≥ 90
EN 1366-3 : 2009 in Verbindung mit EN 1363-1 : 2000 Pr-15-2.139 vom 11.12.2015 PD 27.10.2015	Probekörper 31a – u/u	
	Ausführung Rohrende	u/u
	Raumabschluss (E)	
	Zeit bis zur Entzündung des Wattebausches [min]	≥ 90
	Zeit bis zum Versagen infolge Spaltprüfkriteriums [min]	≥ 90
	Zeit bis zum Auftreten andauernder Flammenbildung [min]	≥ 90
	Wärmedämmung (I)	
	Zeit, nachdem die maximale Temperaturerhöhung an der nichtbeflammten Seite 180 K überschreitet [min]	≥ 90
EN 1366-3 : 2009 in Verbindung mit EN 1363-1 : 2000 Pr-15-2.139 vom 11.12.2015 PD 27.10.2015	Probekörper 33a – u/u	
	Ausführung Rohrende	u/u
	Raumabschluss (E)	
	Zeit bis zur Entzündung des Wattebausches [min]	≥ 90
	Zeit bis zum Versagen infolge Spaltprüfkriteriums [min]	≥ 90
	Zeit bis zum Auftreten andauernder Flammenbildung [min]	≥ 90
	Wärmedämmung (I)	
	Zeit, nachdem die maximale Temperaturerhöhung an der nichtbeflammten Seite 180 K überschreitet [min]	≥ 90



EN 1366-3 : 2009 in Verbindung mit EN 1363-1 : 2000 Pr-15-2.139 vom 11.12.2015 PD 27.10.2015	Probekörper 35a – u/u	
	Ausführung Rohrende	u/u
	Raumabschluss (E)	
	Zeit bis zur Entzündung des Wattebausches [min]	≥ 90
	Zeit bis zum Versagen infolge Spaltprüfkriteriums [min]	≥ 90
	Zeit bis zum Auftreten andauernder Flammenbildung [min]	≥ 90
	Wärmedämmung (I)	
	Zeit, nachdem die maximale Temperaturerhöhung an der nichtbeflammten Seite 180 K überschreitet [min]	≥ 90
EN 1366-3 : 2009 in Verbindung mit EN 1363-1 : 2000 Pr-15-2.139 vom 11.12.2015 PD 27.10.2015	Probekörper 26a – u/c	
	Ausführung Rohrende	u/c
	Raumabschluss (E)	
	Zeit bis zur Entzündung des Wattebausches [min]	≥ 90
	Zeit bis zum Versagen infolge Spaltprüfkriteriums [min]	≥ 90
	Zeit bis zum Auftreten andauernder Flammenbildung [min]	≥ 90
	Wärmedämmung (I)	
	Zeit, nachdem die maximale Temperaturerhöhung an der nichtbeflammten Seite 180 K überschreitet [min]	≥ 90
EN 1366-3 : 2009 in Verbindung mit EN 1363-1 : 2000 Pr-15-2.139 vom 11.12.2015 PD 27.10.2015	Probekörper 32a – u/c	
	Ausführung Rohrende	u/c
	Raumabschluss (E)	
	Zeit bis zur Entzündung des Wattebausches [min]	≥ 90
	Zeit bis zum Versagen infolge Spaltprüfkriteriums [min]	≥ 90
	Zeit bis zum Auftreten andauernder Flammenbildung [min]	≥ 90
	Wärmedämmung (I)	
	Zeit, nachdem die maximale Temperaturerhöhung an der nichtbeflammten Seite 180 K überschreitet [min]	≥ 90



EN 1366-3 : 2009 in Verbindung mit EN 1363-1 : 2000 Pr-15-2.139 vom 11.12.2015 PD 27.10.2015	Probekörper 34a – u/c	
	Ausführung Rohrende	u/c
	Raumabschluss (E)	
	Zeit bis zur Entzündung des Wattebausches [min]	≥ 90
	Zeit bis zum Versagen infolge Spaltprüfkriteriums [min]	≥ 90
	Zeit bis zum Auftreten andauernder Flammenbildung [min]	≥ 90
	Wärmedämmung (I)	
	Zeit, nachdem die maximale Temperaturerhöhung an der nichtbeflammten Seite 180 K überschreitet [min]	≥ 90
EN 1366-3 : 2009 in Verbindung mit EN 1363-1 : 2000 Pr-15-2.139 vom 11.12.2015 PD 27.10.2015	Probekörper 21b – u/u	
	Ausführung Rohrende	u/u
	Raumabschluss (E)	
	Zeit bis zur Entzündung des Wattebausches [min]	≥ 60
	Zeit bis zum Versagen infolge Spaltprüfkriteriums [min]	≥ 60
	Zeit bis zum Auftreten andauernder Flammenbildung [min]	≥ 60
	Wärmedämmung (I)	
	Zeit, nachdem die maximale Temperaturerhöhung an der nichtbeflammten Seite 180 K überschreitet [min]	≥ 60
EN 1366-3 : 2009 in Verbindung mit EN 1363-1 : 2000 Pr-15-2.139 vom 11.12.2015 PD 27.10.2015	Probekörper 22b – u/u	
	Ausführung Rohrende	u/u
	Raumabschluss (E)	
	Zeit bis zur Entzündung des Wattebausches [min]	≥ 90
	Zeit bis zum Versagen infolge Spaltprüfkriteriums [min]	≥ 90
	Zeit bis zum Auftreten andauernder Flammenbildung [min]	≥ 90
	Wärmedämmung (I)	
	Zeit, nachdem die maximale Temperaturerhöhung an der nichtbeflammten Seite 180 K überschreitet [min]	≥ 90



EN 1366-3 : 2009 in Verbindung mit EN 1363-1 : 2000 Pr-15-2.139 vom 11.12.2015 PD 27.10.2015	Probekörper 23b – u/u	
	Ausführung Rohrende	u/u
	Raumabschluss (E)	
	Zeit bis zur Entzündung des Wattebausches [min]	≥ 90
	Zeit bis zum Versagen infolge Spaltprüfkriteriums [min]	≥ 90
	Zeit bis zum Auftreten andauernder Flammenbildung [min]	≥ 90
	Wärmedämmung (I)	
	Zeit, nachdem die maximale Temperaturerhöhung an der nichtbeflammten Seite 180 K überschreitet [min]	≥ 90
EN 1366-3 : 2009 in Verbindung mit EN 1363-1 : 2000 Pr-15-2.139 vom 11.12.2015 PD 27.10.2015	Probekörper 24b – u/u	
	Ausführung Rohrende	u/u
	Raumabschluss (E)	
	Zeit bis zur Entzündung des Wattebausches [min]	≥ 90
	Zeit bis zum Versagen infolge Spaltprüfkriteriums [min]	≥ 90
	Zeit bis zum Auftreten andauernder Flammenbildung [min]	≥ 90
	Wärmedämmung (I)	
	Zeit, nachdem die maximale Temperaturerhöhung an der nichtbeflammten Seite 180 K überschreitet [min]	≥ 90
EN 1366-3 : 2009 in Verbindung mit EN 1363-1 : 2000 Pr-15-2.139 vom 11.12.2015 PD 27.10.2015	Probekörper 25b – u/u	
	Ausführung Rohrende	u/u
	Raumabschluss (E)	
	Zeit bis zur Entzündung des Wattebausches [min]	≥ 90
	Zeit bis zum Versagen infolge Spaltprüfkriteriums [min]	≥ 90
	Zeit bis zum Auftreten andauernder Flammenbildung [min]	≥ 90
	Wärmedämmung (I)	
	Zeit, nachdem die maximale Temperaturerhöhung an der nichtbeflammten Seite 180 K überschreitet [min]	≥ 90



EN 1366-3 : 2009 in Verbindung mit EN 1363-1 : 2000 Pr-15-2.139 vom 11.12.2015 PD 27.10.2015	Probekörper 27b – u/u	
	Ausführung Rohrende	u/u
	Raumabschluss (E)	
	Zeit bis zur Entzündung des Wattebausches [min]	≥ 90
	Zeit bis zum Versagen infolge Spaltprüfkriteriums [min]	≥ 90
	Zeit bis zum Auftreten andauernder Flammenbildung [min]	≥ 90
	Wärmedämmung (I)	
	Zeit, nachdem die maximale Temperaturerhöhung an der nichtbeflammten Seite 180 K überschreitet [min]	≥ 90
EN 1366-3 : 2009 in Verbindung mit EN 1363-1 : 2000 Pr-15-2.139 vom 11.12.2015 PD 27.10.2015	Probekörper 28b – u/u	
	Ausführung Rohrende	u/u
	Raumabschluss (E)	
	Zeit bis zur Entzündung des Wattebausches [min]	≥ 90
	Zeit bis zum Versagen infolge Spaltprüfkriteriums [min]	≥ 90
	Zeit bis zum Auftreten andauernder Flammenbildung [min]	≥ 90
	Wärmedämmung (I)	
	Zeit, nachdem die maximale Temperaturerhöhung an der nichtbeflammten Seite 180 K überschreitet [min]	≥ 60
EN 1366-3 : 2009 in Verbindung mit EN 1363-1 : 2000 Pr-15-2.139 vom 11.12.2015 PD 27.10.2015	Probekörper 29b – u/u	
	Ausführung Rohrende	u/u
	Raumabschluss (E)	
	Zeit bis zur Entzündung des Wattebausches [min]	≥ 90
	Zeit bis zum Versagen infolge Spaltprüfkriteriums [min]	≥ 90
	Zeit bis zum Auftreten andauernder Flammenbildung [min]	≥ 90
	Wärmedämmung (I)	
	Zeit, nachdem die maximale Temperaturerhöhung an der nichtbeflammten Seite 180 K überschreitet [min]	≥ 90



EN 1366-3 : 2009 in Verbindung mit EN 1363-1 : 2000 Pr-15-2.139 vom 11.12.2015 PD 27.10.2015	Probekörper 30b – u/u	
	Ausführung Rohrende	u/u
	Raumabschluss (E)	
	Zeit bis zur Entzündung des Wattebausches [min]	≥ 90
	Zeit bis zum Versagen infolge Spaltprüfkriteriums [min]	≥ 90
	Zeit bis zum Auftreten andauernder Flammenbildung [min]	≥ 90
	Wärmedämmung (I)	
	Zeit, nachdem die maximale Temperaturerhöhung an der nichtbeflammten Seite 180 K überschreitet [min]	≥ 90
EN 1366-3 : 2009 in Verbindung mit EN 1363-1 : 2000 Pr-15-2.139 vom 11.12.2015 PD 27.10.2015	Probekörper 31b – u/u	
	Ausführung Rohrende	u/u
	Raumabschluss (E)	
	Zeit bis zur Entzündung des Wattebausches [min]	≥ 90
	Zeit bis zum Versagen infolge Spaltprüfkriteriums [min]	≥ 90
	Zeit bis zum Auftreten andauernder Flammenbildung [min]	≥ 90
	Wärmedämmung (I)	
	Zeit, nachdem die maximale Temperaturerhöhung an der nichtbeflammten Seite 180 K überschreitet [min]	≥ 90
EN 1366-3 : 2009 in Verbindung mit EN 1363-1 : 2000 Pr-15-2.139 vom 11.12.2015 PD 27.10.2015	Probekörper 33b – u/u	
	Ausführung Rohrende	u/u
	Raumabschluss (E)	
	Zeit bis zur Entzündung des Wattebausches [min]	≥ 90
	Zeit bis zum Versagen infolge Spaltprüfkriteriums [min]	≥ 90
	Zeit bis zum Auftreten andauernder Flammenbildung [min]	≥ 90
	Wärmedämmung (I)	
	Zeit, nachdem die maximale Temperaturerhöhung an der nichtbeflammten Seite 180 K überschreitet [min]	≥ 90



EN 1366-3 : 2009 in Verbindung mit EN 1363-1 : 2000 Pr-15-2.139 vom 11.12.2015 PD 27.10.2015	Probekörper 35b – u/u	
	Ausführung Rohrende	u/u
	Raumabschluss (E)	
	Zeit bis zur Entzündung des Wattebausches [min]	≥ 90
	Zeit bis zum Versagen infolge Spaltprüfkriteriums [min]	≥ 90
	Zeit bis zum Auftreten andauernder Flammenbildung [min]	≥ 90
	Wärmedämmung (I)	
	Zeit, nachdem die maximale Temperaturerhöhung an der nichtbeflammten Seite 180 K überschreitet [min]	≥ 90
EN 1366-3 : 2009 in Verbindung mit EN 1363-1 : 2000 Pr-15-2.139 vom 11.12.2015 PD 27.10.2015	Probekörper 26b – u/c	
	Ausführung Rohrende	u/c
	Raumabschluss (E)	
	Zeit bis zur Entzündung des Wattebausches [min]	≥ 90
	Zeit bis zum Versagen infolge Spaltprüfkriteriums [min]	≥ 90
	Zeit bis zum Auftreten andauernder Flammenbildung [min]	≥ 90
	Wärmedämmung (I)	
	Zeit, nachdem die maximale Temperaturerhöhung an der nichtbeflammten Seite 180 K überschreitet [min]	≥ 90
EN 1366-3 : 2009 in Verbindung mit EN 1363-1 : 2000 Pr-15-2.139 vom 11.12.2015 PD 27.10.2015	Probekörper 32b – u/c	
	Ausführung Rohrende	u/c
	Raumabschluss (E)	
	Zeit bis zur Entzündung des Wattebausches [min]	≥ 90
	Zeit bis zum Versagen infolge Spaltprüfkriteriums [min]	≥ 90
	Zeit bis zum Auftreten andauernder Flammenbildung [min]	≥ 90
	Wärmedämmung (I)	
	Zeit, nachdem die maximale Temperaturerhöhung an der nichtbeflammten Seite 180 K überschreitet [min]	≥ 90



EN 1366-3 : 2009 in Verbindung mit EN 1363-1 : 2000 Pr-15-2.139 vom 11.12.2015 PD 27.10.2015	Probekörper 34b – u/c	
	Ausführung Rohrende	u/c
	Raumabschluss (E)	
	Zeit bis zur Entzündung des Wattebausches [min]	≥ 90
	Zeit bis zum Versagen infolge Spaltprüfkriteriums [min]	≥ 90
	Zeit bis zum Auftreten andauernder Flammenbildung [min]	≥ 90
	Wärmedämmung (I)	
	Zeit, nachdem die maximale Temperaturerhöhung an der nichtbeflammten Seite 180 K überschreitet [min]	≥ 90
EN 1366-3 : 2009 in Verbindung mit EN 1363-1 : 2000 Pr-16-2.063 vom 18.03.2016 PD 26.02.2016	Probekörper 50 – u/u	
	Ausführung Rohrende	u/u
	Raumabschluss (E)	
	Zeit bis zur Entzündung des Wattebausches [min]	≥ 120
	Zeit bis zum Versagen infolge Spaltprüfkriteriums [min]	≥ 120
	Zeit bis zum Auftreten andauernder Flammenbildung [min]	≥ 120
	Wärmedämmung (I)	
	Zeit, nachdem die maximale Temperaturerhöhung an der nichtbeflammten Seite 180 K überschreitet [min]	≥ 120
EN 1366-3 : 2009 in Verbindung mit EN 1363-1 : 2000 Pr-16-2.063 vom 18.03.2016 PD 26.02.2016	Probekörper 51 – u/u	
	Ausführung Rohrende	u/u
	Raumabschluss (E)	
	Zeit bis zur Entzündung des Wattebausches [min]	≥ 120
	Zeit bis zum Versagen infolge Spaltprüfkriteriums [min]	≥ 120
	Zeit bis zum Auftreten andauernder Flammenbildung [min]	≥ 120
	Wärmedämmung (I)	
	Zeit, nachdem die maximale Temperaturerhöhung an der nichtbeflammten Seite 180 K überschreitet [min]	≥ 120



EN 1366-3 : 2009 in Verbindung mit EN 1363-1 : 2000 Pr-16-2.063 vom 18.03.2016 PD 26.02.2016	Probekörper 52 – u/u	
	Ausführung Rohrende	u/u
	Raumabschluss (E)	
	Zeit bis zur Entzündung des Wattebausches [min]	≥ 90
	Zeit bis zum Versagen infolge Spaltprüfkriteriums [min]	≥ 90
	Zeit bis zum Auftreten andauernder Flammenbildung [min]	≥ 90
	Wärmedämmung (I)	
	Zeit, nachdem die maximale Temperaturerhöhung an der nichtbeflammten Seite 180 K überschreitet [min]	≥ 90
EN 1366-3 : 2009 in Verbindung mit EN 1363-1 : 2000 Pr-16-2.063 vom 18.03.2016 PD 26.02.2016	Probekörper 53 – u/u	
	Ausführung Rohrende	u/u
	Raumabschluss (E)	
	Zeit bis zur Entzündung des Wattebausches [min]	≥ 90
	Zeit bis zum Versagen infolge Spaltprüfkriteriums [min]	≥ 90
	Zeit bis zum Auftreten andauernder Flammenbildung [min]	≥ 90
	Wärmedämmung (I)	
	Zeit, nachdem die maximale Temperaturerhöhung an der nichtbeflammten Seite 180 K überschreitet [min]	≥ 90
EN 1366-3 : 2009 in Verbindung mit EN 1363-1 : 2000 Pr-16-2.063 vom 18.03.2016 PD 26.02.2016	Probekörper 54 – u/u	
	Ausführung Rohrende	u/u
	Raumabschluss (E)	
	Zeit bis zur Entzündung des Wattebausches [min]	≥ 120
	Zeit bis zum Versagen infolge Spaltprüfkriteriums [min]	≥ 120
	Zeit bis zum Auftreten andauernder Flammenbildung [min]	≥ 120
	Wärmedämmung (I)	
	Zeit, nachdem die maximale Temperaturerhöhung an der nichtbeflammten Seite 180 K überschreitet [min]	≥ 120



EN 1366-3 : 2009 in Verbindung mit EN 1363-1 : 2000 Pr-16-2.063 vom 18.03.2016 PD 26.02.2016	Probekörper 55 – u/u	
	Ausführung Rohrende	u/u
	Raumabschluss (E)	
	Zeit bis zur Entzündung des Wattebausches [min]	≥ 90
	Zeit bis zum Versagen infolge Spaltprüfkriteriums [min]	≥ 90
	Zeit bis zum Auftreten andauernder Flammenbildung [min]	≥ 90
	Wärmedämmung (I)	
	Zeit, nachdem die maximale Temperaturerhöhung an der nichtbeflammten Seite 180 K überschreitet [min]	≥ 90
EN 1366-3 : 2009 in Verbindung mit EN 1363-1 : 2000 Pr-15-2.140 vom 18.03.2016 PD 16.11.2015	Probekörper 1 – u/u	
	Ausführung Rohrende	u/u
	Raumabschluss (E)	
	Zeit bis zur Entzündung des Wattebausches [min]	≥ 120
	Zeit bis zum Versagen infolge Spaltprüfkriteriums [min]	≥ 120
	Zeit bis zum Auftreten andauernder Flammenbildung [min]	≥ 120
	Wärmedämmung (I)	
	Zeit, nachdem die maximale Temperaturerhöhung an der nichtbeflammten Seite 180 K überschreitet [min]	≥ 120
EN 1366-3 : 2009 in Verbindung mit EN 1363-1 : 2000 Pr-15-2.140 vom 18.03.2016 PD 16.11.2015	Probekörper 2 – u/u	
	Ausführung Rohrende	u/u
	Raumabschluss (E)	
	Zeit bis zur Entzündung des Wattebausches [min]	≥ 120
	Zeit bis zum Versagen infolge Spaltprüfkriteriums [min]	≥ 120
	Zeit bis zum Auftreten andauernder Flammenbildung [min]	≥ 120
	Wärmedämmung (I)	
	Zeit, nachdem die maximale Temperaturerhöhung an der nichtbeflammten Seite 180 K überschreitet [min]	≥ 120



EN 1366-3 : 2009 in Verbindung mit EN 1363-1 : 2000 Pr-15-2.140 vom 18.03.2016 PD 16.11.2015	Probekörper 3 – u/u	
	Ausführung Rohrende	u/u
	Raumabschluss (E)	
	Zeit bis zur Entzündung des Wattebausches [min]	≥ 60
	Zeit bis zum Versagen infolge Spaltprüfkriteriums [min]	≥ 60
	Zeit bis zum Auftreten andauernder Flammenbildung [min]	≥ 60
	Wärmedämmung (I)	
	Zeit, nachdem die maximale Temperaturerhöhung an der nichtbeflammten Seite 180 K überschreitet [min]	≥ 60
EN 1366-3 : 2009 in Verbindung mit EN 1363-1 : 2000 Pr-15-2.140 vom 18.03.2016 PD 16.11.2015	Probekörper 4 – u/u	
	Ausführung Rohrende	u/u
	Raumabschluss (E)	
	Zeit bis zur Entzündung des Wattebausches [min]	≥ 90
	Zeit bis zum Versagen infolge Spaltprüfkriteriums [min]	≥ 90
	Zeit bis zum Auftreten andauernder Flammenbildung [min]	≥ 90
	Wärmedämmung (I)	
	Zeit, nachdem die maximale Temperaturerhöhung an der nichtbeflammten Seite 180 K überschreitet [min]	≥ 60
EN 1366-3 : 2009 in Verbindung mit EN 1363-1 : 2000 Pr-15-2.140 vom 18.03.2016 PD 16.11.2015	Probekörper 5 – u/u	
	Ausführung Rohrende	u/u
	Raumabschluss (E)	
	Zeit bis zur Entzündung des Wattebausches [min]	≥ 60
	Zeit bis zum Versagen infolge Spaltprüfkriteriums [min]	≥ 60
	Zeit bis zum Auftreten andauernder Flammenbildung [min]	≥ 60
	Wärmedämmung (I)	
	Zeit, nachdem die maximale Temperaturerhöhung an der nichtbeflammten Seite 180 K überschreitet [min]	≥ 60



EN 1366-3 : 2009 in Verbindung mit EN 1363-1 : 2000 Pr-15-2.140 vom 18.03.2016 PD 16.11.2015	Probekörper 6 – u/u	
	Ausführung Rohrende	u/u
	Raumabschluss (E)	
	Zeit bis zur Entzündung des Wattebausches [min]	≥ 90
	Zeit bis zum Versagen infolge Spaltprüfkriteriums [min]	≥ 90
	Zeit bis zum Auftreten andauernder Flammenbildung [min]	≥ 90
	Wärmedämmung (I)	
	Zeit, nachdem die maximale Temperaturerhöhung an der nichtbeflammten Seite 180 K überschreitet [min]	≥ 60
EN 1366-3 : 2009 in Verbindung mit EN 1363-1 : 2000 Pr-15-2.140 vom 18.03.2016 PD 16.11.2015	Probekörper 8 – u/u	
	Ausführung Rohrende	u/u
	Raumabschluss (E)	
	Zeit bis zur Entzündung des Wattebausches [min]	≥ 120
	Zeit bis zum Versagen infolge Spaltprüfkriteriums [min]	≥ 120
	Zeit bis zum Auftreten andauernder Flammenbildung [min]	≥ 120
	Wärmedämmung (I)	
	Zeit, nachdem die maximale Temperaturerhöhung an der nichtbeflammten Seite 180 K überschreitet [min]	≥ 120
EN 1366-3 : 2009 in Verbindung mit EN 1363-1 : 2000 Pr-15-2.140 vom 18.03.2016 PD 16.11.2015	Probekörper 9 – u/u	
	Ausführung Rohrende	u/u
	Raumabschluss (E)	
	Zeit bis zur Entzündung des Wattebausches [min]	≥ 45
	Zeit bis zum Versagen infolge Spaltprüfkriteriums [min]	≥ 45
	Zeit bis zum Auftreten andauernder Flammenbildung [min]	≥ 45
	Wärmedämmung (I)	
	Zeit, nachdem die maximale Temperaturerhöhung an der nichtbeflammten Seite 180 K überschreitet [min]	≥ 45



EN 1366-3 : 2009 in Verbindung mit EN 1363-1 : 2000 Pr-15-2.140 vom 18.03.2016 PD 16.11.2015	Probekörper 10 – u/u	
	Ausführung Rohrende	u/u
	Raumabschluss (E)	
	Zeit bis zur Entzündung des Wattebausches [min]	≥ 60
	Zeit bis zum Versagen infolge Spaltprüfkriteriums [min]	≥ 60
	Zeit bis zum Auftreten andauernder Flammenbildung [min]	≥ 60
	Wärmedämmung (I)	
	Zeit, nachdem die maximale Temperaturerhöhung an der nichtbeflammten Seite 180 K überschreitet [min]	≥ 60
EN 1366-3 : 2009 in Verbindung mit EN 1363-1 : 2000 Pr-15-2.140 vom 18.03.2016 PD 16.11.2015	Probekörper 11 – u/u	
	Ausführung Rohrende	u/u
	Raumabschluss (E)	
	Zeit bis zur Entzündung des Wattebausches [min]	≥ 120
	Zeit bis zum Versagen infolge Spaltprüfkriteriums [min]	≥ 120
	Zeit bis zum Auftreten andauernder Flammenbildung [min]	≥ 120
	Wärmedämmung (I)	
	Zeit, nachdem die maximale Temperaturerhöhung an der nichtbeflammten Seite 180 K überschreitet [min]	≥ 120
EN 1366-3 : 2009 in Verbindung mit EN 1363-1 : 2000 Pr-15-2.140 vom 18.03.2016 PD 16.11.2015	Probekörper 12 – u/u	
	Ausführung Rohrende	u/u
	Raumabschluss (E)	
	Zeit bis zur Entzündung des Wattebausches [min]	≥ 60
	Zeit bis zum Versagen infolge Spaltprüfkriteriums [min]	≥ 60
	Zeit bis zum Auftreten andauernder Flammenbildung [min]	≥ 60
	Wärmedämmung (I)	
	Zeit, nachdem die maximale Temperaturerhöhung an der nichtbeflammten Seite 180 K überschreitet [min]	≥ 60



EN 1366-3 : 2009 in Verbindung mit EN 1363-1 : 2000 Pr-15-2.140 vom 18.03.2016 PD 16.11.2015	Probekörper 13 – u/u	
	Ausführung Rohrende	u/u
	Raumabschluss (E)	
	Zeit bis zur Entzündung des Wattebausches [min]	≥ 120
	Zeit bis zum Versagen infolge Spaltprüfkriteriums [min]	≥ 120
	Zeit bis zum Auftreten andauernder Flammenbildung [min]	≥ 120
	Wärmedämmung (I)	
	Zeit, nachdem die maximale Temperaturerhöhung an der nichtbeflammten Seite 180 K überschreitet [min]	≥ 120
EN 1366-3 : 2009 in Verbindung mit EN 1363-1 : 2000 Pr-15-2.140 vom 18.03.2016 PD 16.11.2015	Probekörper 14 – u/u	
	Ausführung Rohrende	u/u
	Raumabschluss (E)	
	Zeit bis zur Entzündung des Wattebausches [min]	≥ 45
	Zeit bis zum Versagen infolge Spaltprüfkriteriums [min]	≥ 45
	Zeit bis zum Auftreten andauernder Flammenbildung [min]	≥ 45
	Wärmedämmung (I)	
	Zeit, nachdem die maximale Temperaturerhöhung an der nichtbeflammten Seite 180 K überschreitet [min]	≥ 45
EN 1366-3 : 2009 in Verbindung mit EN 1363-1 : 2000 Pr-15-2.140 vom 18.03.2016 PD 16.11.2015	Probekörper 15 – u/u	
	Ausführung Rohrende	u/u
	Raumabschluss (E)	
	Zeit bis zur Entzündung des Wattebausches [min]	≥ 120
	Zeit bis zum Versagen infolge Spaltprüfkriteriums [min]	≥ 120
	Zeit bis zum Auftreten andauernder Flammenbildung [min]	≥ 120
	Wärmedämmung (I)	
	Zeit, nachdem die maximale Temperaturerhöhung an der nichtbeflammten Seite 180 K überschreitet [min]	≥ 120



EN 1366-3 : 2009 in Verbindung mit EN 1363-1 : 2000 Pr-15-2.140 vom 18.03.2016 PD 16.11.2015	Probekörper 16 – u/u	
	Ausführung Rohrende	u/u
	Raumabschluss (E)	
	Zeit bis zur Entzündung des Wattebausches [min]	≥ 120
	Zeit bis zum Versagen infolge Spaltprüfkriteriums [min]	≥ 120
	Zeit bis zum Auftreten andauernder Flammenbildung [min]	≥ 120
	Wärmedämmung (I)	
	Zeit, nachdem die maximale Temperaturerhöhung an der nichtbeflammten Seite 180 K überschreitet [min]	≥ 120
EN 1366-3 : 2009 in Verbindung mit EN 1363-1 : 2000 Pr-15-2.140 vom 18.03.2016 PD 16.11.2015	Probekörper 21 – u/u	
	Ausführung Rohrende	u/u
	Raumabschluss (E)	
	Zeit bis zur Entzündung des Wattebausches [min]	≥ 120
	Zeit bis zum Versagen infolge Spaltprüfkriteriums [min]	≥ 120
	Zeit bis zum Auftreten andauernder Flammenbildung [min]	≥ 120
	Wärmedämmung (I)	
	Zeit, nachdem die maximale Temperaturerhöhung an der nichtbeflammten Seite 180 K überschreitet [min]	≥ 120
EN 1366-3 : 2009 in Verbindung mit EN 1363-1 : 2000 Pr-15-2.140 vom 18.03.2016 PD 16.11.2015	Probekörper 22 – u/u	
	Ausführung Rohrende	u/u
	Raumabschluss (E)	
	Zeit bis zur Entzündung des Wattebausches [min]	≥ 120
	Zeit bis zum Versagen infolge Spaltprüfkriteriums [min]	≥ 120
	Zeit bis zum Auftreten andauernder Flammenbildung [min]	≥ 120
	Wärmedämmung (I)	
	Zeit, nachdem die maximale Temperaturerhöhung an der nichtbeflammten Seite 180 K überschreitet [min]	≥ 120



EN 1366-3 : 2009 in Verbindung mit EN 1363-1 : 2000 Pr-15-2.140 vom 18.03.2016 PD 16.11.2015	Probekörper 23 – u/u	
	Ausführung Rohrende	u/u
	Raumabschluss (E)	
	Zeit bis zur Entzündung des Wattebausches [min]	≥ 120
	Zeit bis zum Versagen infolge Spaltprüfkriteriums [min]	≥ 120
	Zeit bis zum Auftreten andauernder Flammenbildung [min]	≥ 120
	Wärmedämmung (I)	
	Zeit, nachdem die maximale Temperaturerhöhung an der nichtbeflammten Seite 180 K überschreitet [min]	≥ 120
EN 1366-3 : 2009 in Verbindung mit EN 1363-1 : 2000 Pr-15-2.140 vom 18.03.2016 PD 16.11.2015	Probekörper 24 – u/u	
	Ausführung Rohrende	u/u
	Raumabschluss (E)	
	Zeit bis zur Entzündung des Wattebausches [min]	≥ 120
	Zeit bis zum Versagen infolge Spaltprüfkriteriums [min]	≥ 120
	Zeit bis zum Auftreten andauernder Flammenbildung [min]	≥ 120
	Wärmedämmung (I)	
	Zeit, nachdem die maximale Temperaturerhöhung an der nichtbeflammten Seite 180 K überschreitet [min]	≥ 120
EN 1366-3 : 2009 in Verbindung mit EN 1363-1 : 2000 Pr-15-2.140 vom 18.03.2016 PD 16.11.2015	Probekörper 25 – u/u	
	Ausführung Rohrende	u/u
	Raumabschluss (E)	
	Zeit bis zur Entzündung des Wattebausches [min]	≥ 120
	Zeit bis zum Versagen infolge Spaltprüfkriteriums [min]	≥ 120
	Zeit bis zum Auftreten andauernder Flammenbildung [min]	≥ 120
	Wärmedämmung (I)	
	Zeit, nachdem die maximale Temperaturerhöhung an der nichtbeflammten Seite 180 K überschreitet [min]	≥ 120



EN 1366-3 : 2009 in Verbindung mit EN 1363-1 : 2000 Pr-15-2.140 vom 18.03.2016 PD 16.11.2015	Probekörper 26 – u/u	
	Ausführung Rohrende	u/u
	Raumabschluss (E)	
	Zeit bis zur Entzündung des Wattebausches [min]	≥ 120
	Zeit bis zum Versagen infolge Spaltprüfkriteriums [min]	≥ 120
	Zeit bis zum Auftreten andauernder Flammenbildung [min]	≥ 120
	Wärmedämmung (I)	
	Zeit, nachdem die maximale Temperaturerhöhung an der nichtbeflammten Seite 180 K überschreitet [min]	≥ 120
EN 1366-3 : 2009 in Verbindung mit EN 1363-1 : 2000 Pr-15-2.140 vom 18.03.2016 PD 16.11.2015	Probekörper 27 – u/u	
	Ausführung Rohrende	u/u
	Raumabschluss (E)	
	Zeit bis zur Entzündung des Wattebausches [min]	≥ 120
	Zeit bis zum Versagen infolge Spaltprüfkriteriums [min]	≥ 120
	Zeit bis zum Auftreten andauernder Flammenbildung [min]	≥ 120
	Wärmedämmung (I)	
	Zeit, nachdem die maximale Temperaturerhöhung an der nichtbeflammten Seite 180 K überschreitet [min]	≥ 120
EN 1366-3 : 2009 in Verbindung mit EN 1363-1 : 2000 Pr-15-2.140 vom 18.03.2016 PD 16.11.2015	Probekörper 28 – u/u	
	Ausführung Rohrende	u/u
	Raumabschluss (E)	
	Zeit bis zur Entzündung des Wattebausches [min]	≥ 120
	Zeit bis zum Versagen infolge Spaltprüfkriteriums [min]	≥ 120
	Zeit bis zum Auftreten andauernder Flammenbildung [min]	≥ 120
	Wärmedämmung (I)	
	Zeit, nachdem die maximale Temperaturerhöhung an der nichtbeflammten Seite 180 K überschreitet [min]	≥ 120



EN 1366-3 : 2009 in Verbindung mit EN 1363-1 : 2000 Pr-15-2.140 vom 18.03.2016 PD 16.11.2015	Probekörper 29 – u/u	
	Ausführung Rohrende	u/u
	Raumabschluss (E)	
	Zeit bis zur Entzündung des Wattebausches [min]	≥ 120
	Zeit bis zum Versagen infolge Spaltprüfkriteriums [min]	≥ 120
	Zeit bis zum Auftreten andauernder Flammenbildung [min]	≥ 120
	Wärmedämmung (I)	
	Zeit, nachdem die maximale Temperaturerhöhung an der nichtbeflammten Seite 180 K überschreitet [min]	≥ 120
EN 1366-3 : 2009 in Verbindung mit EN 1363-1 : 2000 Pr-15-2.140 vom 18.03.2016 PD 16.11.2015	Probekörper 30 – u/u	
	Ausführung Rohrende	u/u
	Raumabschluss (E)	
	Zeit bis zur Entzündung des Wattebausches [min]	≥ 120
	Zeit bis zum Versagen infolge Spaltprüfkriteriums [min]	≥ 120
	Zeit bis zum Auftreten andauernder Flammenbildung [min]	≥ 120
	Wärmedämmung (I)	
	Zeit, nachdem die maximale Temperaturerhöhung an der nichtbeflammten Seite 180 K überschreitet [min]	≥ 120
EN 1366-3 : 2009 in Verbindung mit EN 1363-1 : 2000 Pr-15-2.140 vom 18.03.2016 PD 16.11.2015	Probekörper 31 – u/u	
	Ausführung Rohrende	u/u
	Raumabschluss (E)	
	Zeit bis zur Entzündung des Wattebausches [min]	≥ 120
	Zeit bis zum Versagen infolge Spaltprüfkriteriums [min]	≥ 120
	Zeit bis zum Auftreten andauernder Flammenbildung [min]	≥ 120
	Wärmedämmung (I)	
	Zeit, nachdem die maximale Temperaturerhöhung an der nichtbeflammten Seite 180 K überschreitet [min]	≥ 120



EN 1366-3 : 2009 in Verbindung mit EN 1363-1 : 2000 Pr-15-2.140 vom 18.03.2016 PD 16.11.2015	Probekörper 32 – u/u	
	Ausführung Rohrende	u/u
	Raumabschluss (E)	
	Zeit bis zur Entzündung des Wattebausches [min]	≥ 120
	Zeit bis zum Versagen infolge Spaltprüfkriteriums [min]	≥ 120
	Zeit bis zum Auftreten andauernder Flammenbildung [min]	≥ 120
	Wärmedämmung (I)	
	Zeit, nachdem die maximale Temperaturerhöhung an der nichtbeflammten Seite 180 K überschreitet [min]	≥ 120
EN 1366-3 : 2009 in Verbindung mit EN 1363-1 : 2000 Pr-15-2.140 vom 18.03.2016 PD 16.11.2015	Probekörper 33 – u/c	
	Ausführung Rohrende	u/c
	Raumabschluss (E)	
	Zeit bis zur Entzündung des Wattebausches [min]	≥ 120
	Zeit bis zum Versagen infolge Spaltprüfkriteriums [min]	≥ 120
	Zeit bis zum Auftreten andauernder Flammenbildung [min]	≥ 120
	Wärmedämmung (I)	
	Zeit, nachdem die maximale Temperaturerhöhung an der nichtbeflammten Seite 180 K überschreitet [min]	≥ 120
EN 1366-3 : 2009 in Verbindung mit EN 1363-1 : 2000 Pr-15-2.140 vom 18.03.2016 PD 16.11.2015	Probekörper 34 – u/c	
	Ausführung Rohrende	u/c
	Raumabschluss (E)	
	Zeit bis zur Entzündung des Wattebausches [min]	≥ 90
	Zeit bis zum Versagen infolge Spaltprüfkriteriums [min]	≥ 90
	Zeit bis zum Auftreten andauernder Flammenbildung [min]	≥ 90
	Wärmedämmung (I)	
	Zeit, nachdem die maximale Temperaturerhöhung an der nichtbeflammten Seite 180 K überschreitet [min]	≥ 90



EN 1366-3 : 2009 in Verbindung mit EN 1363-1 : 2000 Pr-15-2.140 vom 18.03.2016 PD 16.11.2015	Probekörper 35 – u/c	
	Ausführung Rohrende	u/c
	Raumabschluss (E)	
	Zeit bis zur Entzündung des Wattebausches [min]	≥ 120
	Zeit bis zum Versagen infolge Spaltprüfkriteriums [min]	≥ 120
	Zeit bis zum Auftreten andauernder Flammenbildung [min]	≥ 120
	Wärmedämmung (I)	
	Zeit, nachdem die maximale Temperaturerhöhung an der nichtbeflammten Seite 180 K überschreitet [min]	≥ 120
EN 1366-3 : 2009 in Verbindung mit EN 1363-1 : 2000 Pr-15-2.140 vom 18.03.2016 PD 16.11.2015	Probekörper 36 – u/c	
	Ausführung Rohrende	u/c
	Raumabschluss (E)	
	Zeit bis zur Entzündung des Wattebausches [min]	≥ 90
	Zeit bis zum Versagen infolge Spaltprüfkriteriums [min]	≥ 90
	Zeit bis zum Auftreten andauernder Flammenbildung [min]	≥ 90
	Wärmedämmung (I)	
	Zeit, nachdem die maximale Temperaturerhöhung an der nichtbeflammten Seite 180 K überschreitet [min]	≥ 90
EN 1366-3 : 2009 in Verbindung mit EN 1363-1 : 2000 Pr-15-2.140 vom 18.03.2016 PD 16.11.2015	Probekörper 37 – u/c	
	Ausführung Rohrende	u/c
	Raumabschluss (E)	
	Zeit bis zur Entzündung des Wattebausches [min]	≥ 60
	Zeit bis zum Versagen infolge Spaltprüfkriteriums [min]	≥ 60
	Zeit bis zum Auftreten andauernder Flammenbildung [min]	≥ 60
	Wärmedämmung (I)	
	Zeit, nachdem die maximale Temperaturerhöhung an der nichtbeflammten Seite 180 K überschreitet [min]	≥ 60



EN 1366-3 : 2009 in Verbindung mit EN 1363-1 : 2000 Pr-15-2.140 vom 18.03.2016 PD 16.11.2015	Probekörper 38 – u/c	
	Ausführung Rohrende	u/c
	Raumabschluss (E)	
	Zeit bis zur Entzündung des Wattebausches [min]	≥ 120
	Zeit bis zum Versagen infolge Spaltprüfkriteriums [min]	≥ 120
	Zeit bis zum Auftreten andauernder Flammenbildung [min]	≥ 120
	Wärmedämmung (I)	
	Zeit, nachdem die maximale Temperaturerhöhung an der nichtbeflammten Seite 180 K überschreitet [min]	≥ 120
EN 1366-3 : 2009 in Verbindung mit EN 1363-1 : 2000 Pr-15-2.140 vom 18.03.2016 PD 16.11.2015	Probekörper 39 – u/c	
	Ausführung Rohrende	u/c
	Raumabschluss (E)	
	Zeit bis zur Entzündung des Wattebausches [min]	≥ 30
	Zeit bis zum Versagen infolge Spaltprüfkriteriums [min]	≥ 30
	Zeit bis zum Auftreten andauernder Flammenbildung [min]	≥ 30
	Wärmedämmung (I)	
	Zeit, nachdem die maximale Temperaturerhöhung an der nichtbeflammten Seite 180 K überschreitet [min]	≥ 30
EN 1366-3 : 2009 in Verbindung mit EN 1363-1 : 2000 Pr-15-2.141 vom 24.03.2016 PD 25.11.2015	Probekörper 10 – u/u	
	Ausführung Rohrende	u/u
	Raumabschluss (E)	
	Zeit bis zur Entzündung des Wattebausches [min]	≥ 90
	Zeit bis zum Versagen infolge Spaltprüfkriteriums [min]	≥ 90
	Zeit bis zum Auftreten andauernder Flammenbildung [min]	≥ 90
	Wärmedämmung (I)	
	Zeit, nachdem die maximale Temperaturerhöhung an der nichtbeflammten Seite 180 K überschreitet [min]	≥ 90



EN 1366-3 : 2009 in Verbindung mit EN 1363-1 : 2000 Pr-15-2.141 vom 24.03.2016 PD 25.11.2015	Probekörper 15 – u/u	
	Ausführung Rohrende	u/u
	Raumabschluss (E)	
	Zeit bis zur Entzündung des Wattebausches [min]	≥ 120
	Zeit bis zum Versagen infolge Spaltprüfkriteriums [min]	≥ 120
	Zeit bis zum Auftreten andauernder Flammenbildung [min]	≥ 120
	Wärmedämmung (I)	
	Zeit, nachdem die maximale Temperaturerhöhung an der nichtbeflammten Seite 180 K überschreitet [min]	≥ 120
EN 1366-3 : 2009 in Verbindung mit EN 1363-1 : 2000 Pr-15-2.141 vom 24.03.2016 PD 25.11.2015	Probekörper 16 – u/u	
	Ausführung Rohrende	u/u
	Raumabschluss (E)	
	Zeit bis zur Entzündung des Wattebausches [min]	≥ 120
	Zeit bis zum Versagen infolge Spaltprüfkriteriums [min]	≥ 120
	Zeit bis zum Auftreten andauernder Flammenbildung [min]	≥ 120
	Wärmedämmung (I)	
	Zeit, nachdem die maximale Temperaturerhöhung an der nichtbeflammten Seite 180 K überschreitet [min]	≥ 120
EN 1366-3 : 2009 in Verbindung mit EN 1363-1 : 2000 Pr-15-2.141 vom 24.03.2016 PD 25.11.2015	Probekörper 21 – u/u	
	Ausführung Rohrende	u/u
	Raumabschluss (E)	
	Zeit bis zur Entzündung des Wattebausches [min]	≥ 120
	Zeit bis zum Versagen infolge Spaltprüfkriteriums [min]	≥ 120
	Zeit bis zum Auftreten andauernder Flammenbildung [min]	≥ 120
	Wärmedämmung (I)	
	Zeit, nachdem die maximale Temperaturerhöhung an der nichtbeflammten Seite 180 K überschreitet [min]	≥ 120



EN 1366-3 : 2009 in Verbindung mit EN 1363-1 : 2000 Pr-15-2.141 vom 24.03.2016 PD 25.11.2015	Probekörper 22 – u/u	
	Ausführung Rohrende	u/u
	Raumabschluss (E)	
	Zeit bis zur Entzündung des Wattebausches [min]	≥ 120
	Zeit bis zum Versagen infolge Spaltprüfkriteriums [min]	≥ 120
	Zeit bis zum Auftreten andauernder Flammenbildung [min]	≥ 120
	Wärmedämmung (I)	
	Zeit, nachdem die maximale Temperaturerhöhung an der nichtbeflammten Seite 180 K überschreitet [min]	≥ 120
EN 1366-3 : 2009 in Verbindung mit EN 1363-1 : 2000 Pr-15-2.141 vom 24.03.2016 PD 25.11.2015	Probekörper 23 – u/u	
	Ausführung Rohrende	u/u
	Raumabschluss (E)	
	Zeit bis zur Entzündung des Wattebausches [min]	≥ 120
	Zeit bis zum Versagen infolge Spaltprüfkriteriums [min]	≥ 120
	Zeit bis zum Auftreten andauernder Flammenbildung [min]	≥ 120
	Wärmedämmung (I)	
	Zeit, nachdem die maximale Temperaturerhöhung an der nichtbeflammten Seite 180 K überschreitet [min]	≥ 120
EN 1366-3 : 2009 in Verbindung mit EN 1363-1 : 2000 Pr-15-2.141 vom 24.03.2016 PD 25.11.2015	Probekörper 24 – u/u	
	Ausführung Rohrende	u/u
	Raumabschluss (E)	
	Zeit bis zur Entzündung des Wattebausches [min]	≥ 120
	Zeit bis zum Versagen infolge Spaltprüfkriteriums [min]	≥ 120
	Zeit bis zum Auftreten andauernder Flammenbildung [min]	≥ 120
	Wärmedämmung (I)	
	Zeit, nachdem die maximale Temperaturerhöhung an der nichtbeflammten Seite 180 K überschreitet [min]	≥ 120



EN 1366-3 : 2009 in Verbindung mit EN 1363-1 : 2000 Pr-15-2.141 vom 24.03.2016 PD 25.11.2015	Probekörper 25 – u/u	
	Ausführung Rohrende	u/u
	Raumabschluss (E)	
	Zeit bis zur Entzündung des Wattebausches [min]	≥ 120
	Zeit bis zum Versagen infolge Spaltprüfkriteriums [min]	≥ 120
	Zeit bis zum Auftreten andauernder Flammenbildung [min]	≥ 120
	Wärmedämmung (I)	
	Zeit, nachdem die maximale Temperaturerhöhung an der nichtbeflammten Seite 180 K überschreitet [min]	≥ 90
EN 1366-3 : 2009 in Verbindung mit EN 1363-1 : 2000 Pr-15-2.141 vom 24.03.2016 PD 25.11.2015	Probekörper 29 – u/u	
	Ausführung Rohrende	u/u
	Raumabschluss (E)	
	Zeit bis zur Entzündung des Wattebausches [min]	≥ 120
	Zeit bis zum Versagen infolge Spaltprüfkriteriums [min]	≥ 120
	Zeit bis zum Auftreten andauernder Flammenbildung [min]	≥ 120
	Wärmedämmung (I)	
	Zeit, nachdem die maximale Temperaturerhöhung an der nichtbeflammten Seite 180 K überschreitet [min]	≥ 120
EN 1366-3 : 2009 in Verbindung mit EN 1363-1 : 2000 Pr-15-2.141 vom 24.03.2016 PD 25.11.2015	Probekörper 30 – u/u	
	Ausführung Rohrende	u/u
	Raumabschluss (E)	
	Zeit bis zur Entzündung des Wattebausches [min]	≥ 120
	Zeit bis zum Versagen infolge Spaltprüfkriteriums [min]	≥ 120
	Zeit bis zum Auftreten andauernder Flammenbildung [min]	≥ 120
	Wärmedämmung (I)	
	Zeit, nachdem die maximale Temperaturerhöhung an der nichtbeflammten Seite 180 K überschreitet [min]	≥ 120



EN 1366-3 : 2009 in Verbindung mit EN 1363-1 : 2000 Pr-15-2.141 vom 24.03.2016 PD 25.11.2015	Probekörper 37 – u/c	
	Ausführung Rohrende	u/c
	Raumabschluss (E)	
	Zeit bis zur Entzündung des Wattebausches [min]	≥ 60
	Zeit bis zum Versagen infolge Spaltprüfkriteriums [min]	≥ 60
	Zeit bis zum Auftreten andauernder Flammenbildung [min]	≥ 60
	Wärmedämmung (I)	
	Zeit, nachdem die maximale Temperaturerhöhung an der nichtbeflammten Seite 180 K überschreitet [min]	≥ 60
EN 1366-3 : 2009 in Verbindung mit EN 1363-1 : 2000 Pr-15-2.141 vom 24.03.2016 PD 24.03.2016	Probekörper 38 – u/c	
	Ausführung Rohrende	u/c
	Raumabschluss (E)	
	Zeit bis zur Entzündung des Wattebausches [min]	≥ 120
	Zeit bis zum Versagen infolge Spaltprüfkriteriums [min]	≥ 120
	Zeit bis zum Auftreten andauernder Flammenbildung [min]	≥ 120
	Wärmedämmung (I)	
	Zeit, nachdem die maximale Temperaturerhöhung an der nichtbeflammten Seite 180 K überschreitet [min]	≥ 120
EN 1366-3 : 2009 in Verbindung mit EN 1363-1 : 2000 Pr-15-2.142 vom 24.03.2016 PD 27.11.2015	Probekörper 13 – u/u	
	Ausführung Rohrende	u/u
	Raumabschluss (E)	
	Zeit bis zur Entzündung des Wattebausches [min]	≥ 60
	Zeit bis zum Versagen infolge Spaltprüfkriteriums [min]	≥ 60
	Zeit bis zum Auftreten andauernder Flammenbildung [min]	≥ 60
	Wärmedämmung (I)	
	Zeit, nachdem die maximale Temperaturerhöhung an der nichtbeflammten Seite 180 K überschreitet [min]	≥ 60



EN 1366-3 : 2009 in Verbindung mit EN 1363-1 : 2000 Pr-15-2.142 vom 24.03.2016 PD 27.11.2015	Probekörper 14 – u/u	
	Ausführung Rohrende	u/u
	Raumabschluss (E)	
	Zeit bis zur Entzündung des Wattebausches [min]	≥ 60
	Zeit bis zum Versagen infolge Spaltprüfkriteriums [min]	≥ 60
	Zeit bis zum Auftreten andauernder Flammenbildung [min]	≥ 60
	Wärmedämmung (I)	
	Zeit, nachdem die maximale Temperaturerhöhung an der nichtbeflammten Seite 180 K überschreitet [min]	≥ 60
EN 1366-3 : 2009 in Verbindung mit EN 1363-1 : 2000 Pr-15-2.142 vom 24.03.2016 PD 27.11.2015	Probekörper 31 – u/u	
	Ausführung Rohrende	u/u
	Raumabschluss (E)	
	Zeit bis zur Entzündung des Wattebausches [min]	≥ 120
	Zeit bis zum Versagen infolge Spaltprüfkriteriums [min]	≥ 120
	Zeit bis zum Auftreten andauernder Flammenbildung [min]	≥ 120
	Wärmedämmung (I)	
	Zeit, nachdem die maximale Temperaturerhöhung an der nichtbeflammten Seite 180 K überschreitet [min]	≥ 120
EN 1366-3 : 2009 in Verbindung mit EN 1363-1 : 2000 Pr-15-2.142 vom 24.03.2016 PD 27.11.2015	Probekörper 36 – u/c	
	Ausführung Rohrende	u/c
	Raumabschluss (E)	
	Zeit bis zur Entzündung des Wattebausches [min]	≥ 60
	Zeit bis zum Versagen infolge Spaltprüfkriteriums [min]	≥ 60
	Zeit bis zum Auftreten andauernder Flammenbildung [min]	≥ 60
	Wärmedämmung (I)	
	Zeit, nachdem die maximale Temperaturerhöhung an der nichtbeflammten Seite 180 K überschreitet [min]	≥ 60



EN 1366-3 : 2009 in Verbindung mit EN 1363-1 : 2000 Pr-16-2.103 vom 28.04.2016 PD 06.04.2016	Probekörper 1 – u/u	
	Ausführung Rohrende	u/u
	Raumabschluss (E)	
	Zeit bis zur Entzündung des Wattebausches [min]	≥ 120
	Zeit bis zum Versagen infolge Spaltprüfkriteriums [min]	≥ 120
	Zeit bis zum Auftreten andauernder Flammenbildung [min]	≥ 120
	Wärmedämmung (I)	
	Zeit, nachdem die maximale Temperaturerhöhung an der nichtbeflammten Seite 180 K überschreitet [min]	≥ 120
EN 1366-3 : 2009 in Verbindung mit EN 1363-1 : 2000 Pr-16-2.103 vom 28.04.2016 PD 06.04.2016	Probekörper 7 – u/u	
	Ausführung Rohrende	u/u
	Raumabschluss (E)	
	Zeit bis zur Entzündung des Wattebausches [min]	≥ 120
	Zeit bis zum Versagen infolge Spaltprüfkriteriums [min]	≥ 120
	Zeit bis zum Auftreten andauernder Flammenbildung [min]	≥ 120
	Wärmedämmung (I)	
	Zeit, nachdem die maximale Temperaturerhöhung an der nichtbeflammten Seite 180 K überschreitet [min]	≥ 120
EN 1366-3 : 2009 in Verbindung mit EN 1363-1 : 2000 Pr-16-2.103 vom 28.04.2016 PD 06.04.2016	Probekörper 8 – u/u	
	Ausführung Rohrende	u/u
	Raumabschluss (E)	
	Zeit bis zur Entzündung des Wattebausches [min]	≥ 120
	Zeit bis zum Versagen infolge Spaltprüfkriteriums [min]	≥ 120
	Zeit bis zum Auftreten andauernder Flammenbildung [min]	≥ 120
	Wärmedämmung (I)	
	Zeit, nachdem die maximale Temperaturerhöhung an der nichtbeflammten Seite 180 K überschreitet [min]	≥ 120



EN 1366-3 : 2009 in Verbindung mit EN 1363-1 : 2000 Pr-16-2.103 vom 28.04.2016 PD 06.04.2016	Probekörper 3 – u/u	
	Ausführung Rohrende	u/u
	Raumabschluss (E)	
	Zeit bis zur Entzündung des Wattebausches [min]	≥ 45
	Zeit bis zum Versagen infolge Spaltprüfkriteriums [min]	≥ 45
	Zeit bis zum Auftreten andauernder Flammenbildung [min]	≥ 45
	Wärmedämmung (I)	
	Zeit, nachdem die maximale Temperaturerhöhung an der nichtbeflammten Seite 180 K überschreitet [min]	≥ 45
EN 1366-3 : 2009 in Verbindung mit EN 1363-1 : 2000 Pr-16-2.103 vom 28.04.2016 PD 06.04.2016	Probekörper 4 – u/u	
	Ausführung Rohrende	u/u
	Raumabschluss (E)	
	Zeit bis zur Entzündung des Wattebausches [min]	≥ 120
	Zeit bis zum Versagen infolge Spaltprüfkriteriums [min]	≥ 120
	Zeit bis zum Auftreten andauernder Flammenbildung [min]	≥ 120
	Wärmedämmung (I)	
	Zeit, nachdem die maximale Temperaturerhöhung an der nichtbeflammten Seite 180 K überschreitet [min]	≥ 120
EN 1366-3 : 2009 in Verbindung mit EN 1363-1 : 2000 Pr-16-2.103 vom 28.04.2016 PD 06.04.2016	Probekörper 12 – u/u	
	Ausführung Rohrende	u/u
	Raumabschluss (E)	
	Zeit bis zur Entzündung des Wattebausches [min]	≥ 120
	Zeit bis zum Versagen infolge Spaltprüfkriteriums [min]	≥ 120
	Zeit bis zum Auftreten andauernder Flammenbildung [min]	≥ 120
	Wärmedämmung (I)	
	Zeit, nachdem die maximale Temperaturerhöhung an der nichtbeflammten Seite 180 K überschreitet [min]	≥ 120



EN 1366-3 : 2009 in Verbindung mit EN 1363-1 : 2000 Pr-16-2.103 vom 28.04.2016 PD 06.04.2016	Probekörper 13 – u/u	
	Ausführung Rohrende	u/u
	Raumabschluss (E)	
	Zeit bis zur Entzündung des Wattebausches [min]	≥ 120
	Zeit bis zum Versagen infolge Spaltprüfkriteriums [min]	≥ 120
	Zeit bis zum Auftreten andauernder Flammenbildung [min]	≥ 120
	Wärmedämmung (I)	
	Zeit, nachdem die maximale Temperaturerhöhung an der nichtbeflammten Seite 180 K überschreitet [min]	≥ 120
EN 1366-3 : 2009 in Verbindung mit EN 1363-1 : 2000 Pr-16-2.103 vom 28.04.2016 PD 06.04.2016	Probekörper 6 – u/c	
	Ausführung Rohrende	u/c
	Raumabschluss (E)	
	Zeit bis zur Entzündung des Wattebausches [min]	≥ 120
	Zeit bis zum Versagen infolge Spaltprüfkriteriums [min]	≥ 120
	Zeit bis zum Auftreten andauernder Flammenbildung [min]	≥ 120
	Wärmedämmung (I)	
	Zeit, nachdem die maximale Temperaturerhöhung an der nichtbeflammten Seite 180 K überschreitet [min]	≥ 90
EN 1366-3 : 2009 in Verbindung mit EN 1363-1 : 2000 Pr-16-2.103 vom 28.04.2016 PD 06.04.2016	Probekörper 10 – u/u	
	Ausführung Rohrende	u/u
	Raumabschluss (E)	
	Zeit bis zur Entzündung des Wattebausches [min]	≥ 120
	Zeit bis zum Versagen infolge Spaltprüfkriteriums [min]	≥ 120
	Zeit bis zum Auftreten andauernder Flammenbildung [min]	≥ 120
	Wärmedämmung (I)	
	Zeit, nachdem die maximale Temperaturerhöhung an der nichtbeflammten Seite 180 K überschreitet [min]	≥ 120



EN 1366-3 : 2009 in Verbindung mit EN 1363-1 : 2000 Pr-16-2.103 vom 28.04.2016 PD 06.04.2016	Probekörper 11 – u/u	
	Ausführung Rohrende	u/u
	Raumabschluss (E)	
	Zeit bis zur Entzündung des Wattebausches [min]	≥ 60
	Zeit bis zum Versagen infolge Spaltprüfkriteriums [min]	≥ 60
	Zeit bis zum Auftreten andauernder Flammenbildung [min]	≥ 60
	Wärmedämmung (I)	
	Zeit, nachdem die maximale Temperaturerhöhung an der nichtbeflammten Seite 180 K überschreitet [min]	≥ 60
EN 1366-3 : 2009 in Verbindung mit EN 1363-1 : 2000 Pr-16-2.102 vom 24.05.2016 PD 22.03.2016	Probekörper 1 – u/u	
	Ausführung Rohrende	u/u
	Raumabschluss (E)	
	Zeit bis zur Entzündung des Wattebausches [min]	≥ 60
	Zeit bis zum Versagen infolge Spaltprüfkriteriums [min]	≥ 60
	Zeit bis zum Auftreten andauernder Flammenbildung [min]	≥ 60
	Wärmedämmung (I)	
	Zeit, nachdem die maximale Temperaturerhöhung an der nichtbeflammten Seite 180 K überschreitet [min]	≥ 60
EN 1366-3 : 2009 in Verbindung mit EN 1363-1 : 2000 Pr-16-2.102 vom 24.05.2016 PD 22.03.2016	Probekörper 2 – u/u	
	Ausführung Rohrende	u/u
	Raumabschluss (E)	
	Zeit bis zur Entzündung des Wattebausches [min]	≥ 60
	Zeit bis zum Versagen infolge Spaltprüfkriteriums [min]	≥ 60
	Zeit bis zum Auftreten andauernder Flammenbildung [min]	≥ 60
	Wärmedämmung (I)	
	Zeit, nachdem die maximale Temperaturerhöhung an der nichtbeflammten Seite 180 K überschreitet [min]	≥ 60



EN 1366-3 : 2009 in Verbindung mit EN 1363-1 : 2000 Pr-16-2.102 vom 24.05.2016 PD 22.03.2016	Probekörper 3 – u/u	
	Ausführung Rohrende	u/u
	Raumabschluss (E)	
	Zeit bis zur Entzündung des Wattebausches [min]	≥ 60
	Zeit bis zum Versagen infolge Spaltprüfkriteriums [min]	≥ 60
	Zeit bis zum Auftreten andauernder Flammenbildung [min]	≥ 60
	Wärmedämmung (I)	
	Zeit, nachdem die maximale Temperaturerhöhung an der nichtbeflammten Seite 180 K überschreitet [min]	≥ 60
EN 1366-3 : 2009 in Verbindung mit EN 1363-1 : 2000 Pr-16-2.102 vom 24.05.2016 PD 22.03.2016	Probekörper 4 – u/u	
	Ausführung Rohrende	u/u
	Raumabschluss (E)	
	Zeit bis zur Entzündung des Wattebausches [min]	≥ 60
	Zeit bis zum Versagen infolge Spaltprüfkriteriums [min]	≥ 60
	Zeit bis zum Auftreten andauernder Flammenbildung [min]	≥ 60
	Wärmedämmung (I)	
	Zeit, nachdem die maximale Temperaturerhöhung an der nichtbeflammten Seite 180 K überschreitet [min]	≥ 60
EN 1366-3 : 2009 in Verbindung mit EN 1363-1 : 2000 Pr-16-2.102 vom 24.05.2016 PD 22.03.2016	Probekörper 5 – u/u	
	Ausführung Rohrende	u/u
	Raumabschluss (E)	
	Zeit bis zur Entzündung des Wattebausches [min]	≥ 60
	Zeit bis zum Versagen infolge Spaltprüfkriteriums [min]	≥ 60
	Zeit bis zum Auftreten andauernder Flammenbildung [min]	≥ 60
	Wärmedämmung (I)	
	Zeit, nachdem die maximale Temperaturerhöhung an der nichtbeflammten Seite 180 K überschreitet [min]	≥ 60



EN 1366-3 : 2009 in Verbindung mit EN 1363-1 : 2000 Pr-16-2.102 vom 24.05.2016 PD 22.03.2016	Probekörper 6 – u/u	
	Ausführung Rohrende	u/u
	Raumabschluss (E)	
	Zeit bis zur Entzündung des Wattebausches [min]	≥ 60
	Zeit bis zum Versagen infolge Spaltprüfkriteriums [min]	≥ 60
	Zeit bis zum Auftreten andauernder Flammenbildung [min]	≥ 60
	Wärmedämmung (I)	
	Zeit, nachdem die maximale Temperaturerhöhung an der nichtbeflammten Seite 180 K überschreitet [min]	≥ 60
EN 1366-3 : 2009 in Verbindung mit EN 1363-1 : 2000 Pr-16-2.102 vom 24.05.2016 PD 22.03.2016	Probekörper 7 – u/u	
	Ausführung Rohrende	u/u
	Raumabschluss (E)	
	Zeit bis zur Entzündung des Wattebausches [min]	≥ 60
	Zeit bis zum Versagen infolge Spaltprüfkriteriums [min]	≥ 60
	Zeit bis zum Auftreten andauernder Flammenbildung [min]	≥ 60
	Wärmedämmung (I)	
	Zeit, nachdem die maximale Temperaturerhöhung an der nichtbeflammten Seite 180 K überschreitet [min]	≥ 45
EN 1366-3 : 2009 in Verbindung mit EN 1363-1 : 2000 Pr-16-2.102 vom 24.05.2016 PD 22.03.2016	Probekörper 8 – u/u	
	Ausführung Rohrende	u/u
	Raumabschluss (E)	
	Zeit bis zur Entzündung des Wattebausches [min]	≥ 60
	Zeit bis zum Versagen infolge Spaltprüfkriteriums [min]	≥ 60
	Zeit bis zum Auftreten andauernder Flammenbildung [min]	≥ 60
	Wärmedämmung (I)	
	Zeit, nachdem die maximale Temperaturerhöhung an der nichtbeflammten Seite 180 K überschreitet [min]	≥ 45



EN 1366-3 : 2009 in Verbindung mit EN 1363-1 : 2000 Pr-16-2.102 vom 24.05.2016 PD 22.03.2016	Probekörper 9 – u/u	
	Ausführung Rohrende	u/u
	Raumabschluss (E)	
	Zeit bis zur Entzündung des Wattebausches [min]	≥ 60
	Zeit bis zum Versagen infolge Spaltprüfkriteriums [min]	≥ 60
	Zeit bis zum Auftreten andauernder Flammenbildung [min]	≥ 60
	Wärmedämmung (I)	
	Zeit, nachdem die maximale Temperaturerhöhung an der nichtbeflammten Seite 180 K überschreitet [min]	≥ 45
EN 1366-3 : 2009 in Verbindung mit EN 1363-1 : 2000 Pr-16-2.061 vom 10.06.2016 PD 11.02.2016	Probekörper 4 – u/u	
	Ausführung Rohrende	u/u
	Raumabschluss (E)	
	Zeit bis zur Entzündung des Wattebausches [min]	≥ 120
	Zeit bis zum Versagen infolge Spaltprüfkriteriums [min]	≥ 120
	Zeit bis zum Auftreten andauernder Flammenbildung [min]	≥ 120
	Wärmedämmung (I)	
	Zeit, nachdem die maximale Temperaturerhöhung an der nichtbeflammten Seite 180 K überschreitet [min]	≥ 120
EN 1366-3 : 2009 in Verbindung mit EN 1363-1 : 2000 Pr-16-2.061 vom 10.06.2016 PD 11.02.2016	Probekörper 5 – u/u	
	Ausführung Rohrende	u/u
	Raumabschluss (E)	
	Zeit bis zur Entzündung des Wattebausches [min]	≥ 120
	Zeit bis zum Versagen infolge Spaltprüfkriteriums [min]	≥ 120
	Zeit bis zum Auftreten andauernder Flammenbildung [min]	≥ 120
	Wärmedämmung (I)	
	Zeit, nachdem die maximale Temperaturerhöhung an der nichtbeflammten Seite 180 K überschreitet [min]	≥ 120



EN 1366-3 : 2009 in Verbindung mit EN 1363-1 : 2000 Pr-16-2.061 vom 10.06.2016 PD 11.02.2016	Probekörper 6 – u/u	
	Ausführung Rohrende	u/u
	Raumabschluss (E)	
	Zeit bis zur Entzündung des Wattebausches [min]	≥ 120
	Zeit bis zum Versagen infolge Spaltprüfkriteriums [min]	≥ 120
	Zeit bis zum Auftreten andauernder Flammenbildung [min]	≥ 120
	Wärmedämmung (I)	
	Zeit, nachdem die maximale Temperaturerhöhung an der nichtbeflammten Seite 180 K überschreitet [min]	≥ 120
EN 1366-3 : 2009 in Verbindung mit EN 1363-1 : 2000 Pr-16-2.061 vom 10.06.2016 PD 11.02.2016	Probekörper 22 – u/u	
	Ausführung Rohrende	u/u
	Raumabschluss (E)	
	Zeit bis zur Entzündung des Wattebausches [min]	≥ 120
	Zeit bis zum Versagen infolge Spaltprüfkriteriums [min]	≥ 120
	Zeit bis zum Auftreten andauernder Flammenbildung [min]	≥ 120
	Wärmedämmung (I)	
	Zeit, nachdem die maximale Temperaturerhöhung an der nichtbeflammten Seite 180 K überschreitet [min]	≥ 90
EN 1366-3 : 2009 in Verbindung mit EN 1363-1 : 2000 Pr-16-2.061 vom 10.06.2016 PD 11.02.2016	Probekörper 23 – u/u	
	Ausführung Rohrende	u/u
	Raumabschluss (E)	
	Zeit bis zur Entzündung des Wattebausches [min]	≥ 120
	Zeit bis zum Versagen infolge Spaltprüfkriteriums [min]	≥ 120
	Zeit bis zum Auftreten andauernder Flammenbildung [min]	≥ 120
	Wärmedämmung (I)	
	Zeit, nachdem die maximale Temperaturerhöhung an der nichtbeflammten Seite 180 K überschreitet [min]	≥ 90



EN 1366-3 : 2009 in Verbindung mit EN 1363-1 : 2000 Pr-16-2.061 vom 10.06.2016 PD 11.02.2016	Probekörper 24 – u/u	
	Ausführung Rohrende	u/u
	Raumabschluss (E)	
	Zeit bis zur Entzündung des Wattebausches [min]	≥ 60
	Zeit bis zum Versagen infolge Spaltprüfkriteriums [min]	≥ 60
	Zeit bis zum Auftreten andauernder Flammenbildung [min]	≥ 60
	Wärmedämmung (I)	
	Zeit, nachdem die maximale Temperaturerhöhung an der nichtbeflammten Seite 180 K überschreitet [min]	≥ 60
EN 1366-3 : 2009 in Verbindung mit EN 1363-1 : 2000 Pr-16-2.061 vom 10.06.2016 PD 11.02.2016	Probekörper 7 – u/u	
	Ausführung Rohrende	u/u
	Raumabschluss (E)	
	Zeit bis zur Entzündung des Wattebausches [min]	≥ 120
	Zeit bis zum Versagen infolge Spaltprüfkriteriums [min]	≥ 120
	Zeit bis zum Auftreten andauernder Flammenbildung [min]	≥ 120
	Wärmedämmung (I)	
	Zeit, nachdem die maximale Temperaturerhöhung an der nichtbeflammten Seite 180 K überschreitet [min]	≥ 120
EN 1366-3 : 2009 in Verbindung mit EN 1363-1 : 2000 Pr-16-2.061 vom 10.06.2016 PD 11.02.2016	Probekörper 8 – u/u	
	Ausführung Rohrende	u/u
	Raumabschluss (E)	
	Zeit bis zur Entzündung des Wattebausches [min]	≥ 120
	Zeit bis zum Versagen infolge Spaltprüfkriteriums [min]	≥ 120
	Zeit bis zum Auftreten andauernder Flammenbildung [min]	≥ 120
	Wärmedämmung (I)	
	Zeit, nachdem die maximale Temperaturerhöhung an der nichtbeflammten Seite 180 K überschreitet [min]	≥ 120



EN 1366-3 : 2009 in Verbindung mit EN 1363-1 : 2000 Pr-16-2.061 vom 10.06.2016 PD 11.02.2016	Probekörper 9 – u/u	
	Ausführung Rohrende	u/u
	Raumabschluss (E)	
	Zeit bis zur Entzündung des Wattebausches [min]	≥ 120
	Zeit bis zum Versagen infolge Spaltprüfkriteriums [min]	≥ 120
	Zeit bis zum Auftreten andauernder Flammenbildung [min]	≥ 120
	Wärmedämmung (I)	
	Zeit, nachdem die maximale Temperaturerhöhung an der nichtbeflammten Seite 180 K überschreitet [min]	≥ 120
EN 1366-3 : 2009 in Verbindung mit EN 1363-1 : 2000 Pr-16-2.061 vom 10.06.2016 PD 11.02.2016	Probekörper 25 – u/u	
	Ausführung Rohrende	u/u
	Raumabschluss (E)	
	Zeit bis zur Entzündung des Wattebausches [min]	≥ 120
	Zeit bis zum Versagen infolge Spaltprüfkriteriums [min]	≥ 120
	Zeit bis zum Auftreten andauernder Flammenbildung [min]	≥ 120
	Wärmedämmung (I)	
	Zeit, nachdem die maximale Temperaturerhöhung an der nichtbeflammten Seite 180 K überschreitet [min]	≥ 120
EN 1366-3 : 2009 in Verbindung mit EN 1363-1 : 2000 Pr-16-2.061 vom 10.06.2016 PD 11.02.2016	Probekörper 26 – u/u	
	Ausführung Rohrende	u/u
	Raumabschluss (E)	
	Zeit bis zur Entzündung des Wattebausches [min]	≥ 120
	Zeit bis zum Versagen infolge Spaltprüfkriteriums [min]	≥ 120
	Zeit bis zum Auftreten andauernder Flammenbildung [min]	≥ 120
	Wärmedämmung (I)	
	Zeit, nachdem die maximale Temperaturerhöhung an der nichtbeflammten Seite 180 K überschreitet [min]	≥ 120



EN 1366-3 : 2009 in Verbindung mit EN 1363-1 : 2000 Pr-16-2.061 vom 10.06.2016 PD 11.02.2016	Probekörper 27 – u/u	
	Ausführung Rohrende	u/u
	Raumabschluss (E)	
	Zeit bis zur Entzündung des Wattebausches [min]	≥ 120
	Zeit bis zum Versagen infolge Spaltprüfkriteriums [min]	≥ 120
	Zeit bis zum Auftreten andauernder Flammenbildung [min]	≥ 120
	Wärmedämmung (I)	
	Zeit, nachdem die maximale Temperaturerhöhung an der nichtbeflammten Seite 180 K überschreitet [min]	≥ 120
EN 1366-3 : 2009 in Verbindung mit EN 1363-1 : 2000 Pr-16-2.061 vom 10.06.2016 PD 11.02.2016	Probekörper 10 – u/u	
	Ausführung Rohrende	u/u
	Raumabschluss (E)	
	Zeit bis zur Entzündung des Wattebausches [min]	≥ 120
	Zeit bis zum Versagen infolge Spaltprüfkriteriums [min]	≥ 120
	Zeit bis zum Auftreten andauernder Flammenbildung [min]	≥ 120
	Wärmedämmung (I)	
	Zeit, nachdem die maximale Temperaturerhöhung an der nichtbeflammten Seite 180 K überschreitet [min]	≥ 120
EN 1366-3 : 2009 in Verbindung mit EN 1363-1 : 2000 Pr-16-2.061 vom 10.06.2016 PD 11.02.2016	Probekörper 11 – u/u	
	Ausführung Rohrende	u/u
	Raumabschluss (E)	
	Zeit bis zur Entzündung des Wattebausches [min]	≥ 120
	Zeit bis zum Versagen infolge Spaltprüfkriteriums [min]	≥ 120
	Zeit bis zum Auftreten andauernder Flammenbildung [min]	≥ 120
	Wärmedämmung (I)	
	Zeit, nachdem die maximale Temperaturerhöhung an der nichtbeflammten Seite 180 K überschreitet [min]	≥ 120



EN 1366-3 : 2009 in Verbindung mit EN 1363-1 : 2000 Pr-16-2.061 vom 10.06.2016 PD 11.02.2016	Probekörper 12 – u/u	
	Ausführung Rohrende	u/u
	Raumabschluss (E)	
	Zeit bis zur Entzündung des Wattebausches [min]	≥ 120
	Zeit bis zum Versagen infolge Spaltprüfkriteriums [min]	≥ 120
	Zeit bis zum Auftreten andauernder Flammenbildung [min]	≥ 120
	Wärmedämmung (I)	
	Zeit, nachdem die maximale Temperaturerhöhung an der nichtbeflammten Seite 180 K überschreitet [min]	≥ 120
EN 1366-3 : 2009 in Verbindung mit EN 1363-1 : 2000 Pr-16-2.061 vom 10.06.2016 PD 11.02.2016	Probekörper 28 – u/u	
	Ausführung Rohrende	u/u
	Raumabschluss (E)	
	Zeit bis zur Entzündung des Wattebausches [min]	≥ 120
	Zeit bis zum Versagen infolge Spaltprüfkriteriums [min]	≥ 120
	Zeit bis zum Auftreten andauernder Flammenbildung [min]	≥ 120
	Wärmedämmung (I)	
	Zeit, nachdem die maximale Temperaturerhöhung an der nichtbeflammten Seite 180 K überschreitet [min]	≥ 120
EN 1366-3 : 2009 in Verbindung mit EN 1363-1 : 2000 Pr-16-2.061 vom 10.06.2016 PD 11.02.2016	Probekörper 29 – u/u	
	Ausführung Rohrende	u/u
	Raumabschluss (E)	
	Zeit bis zur Entzündung des Wattebausches [min]	≥ 120
	Zeit bis zum Versagen infolge Spaltprüfkriteriums [min]	≥ 120
	Zeit bis zum Auftreten andauernder Flammenbildung [min]	≥ 120
	Wärmedämmung (I)	
	Zeit, nachdem die maximale Temperaturerhöhung an der nichtbeflammten Seite 180 K überschreitet [min]	≥ 120



EN 1366-3 : 2009 in Verbindung mit EN 1363-1 : 2000 Pr-16-2.061 vom 10.06.2016 PD 11.02.2016	Probekörper 30 – u/u	
	Ausführung Rohrende	u/u
	Raumabschluss (E)	
	Zeit bis zur Entzündung des Wattebausches [min]	≥ 120
	Zeit bis zum Versagen infolge Spaltprüfkriteriums [min]	≥ 120
	Zeit bis zum Auftreten andauernder Flammenbildung [min]	≥ 120
	Wärmedämmung (I)	
	Zeit, nachdem die maximale Temperaturerhöhung an der nichtbeflammten Seite 180 K überschreitet [min]	≥ 120
EN 1366-3 : 2009 in Verbindung mit EN 1363-1 : 2000 Pr-16-2.061 vom 10.06.2016 PD 11.02.2016	Probekörper 13 – u/u	
	Ausführung Rohrende	u/u
	Raumabschluss (E)	
	Zeit bis zur Entzündung des Wattebausches [min]	≥ 120
	Zeit bis zum Versagen infolge Spaltprüfkriteriums [min]	≥ 120
	Zeit bis zum Auftreten andauernder Flammenbildung [min]	≥ 120
	Wärmedämmung (I)	
	Zeit, nachdem die maximale Temperaturerhöhung an der nichtbeflammten Seite 180 K überschreitet [min]	≥ 120
EN 1366-3 : 2009 in Verbindung mit EN 1363-1 : 2000 Pr-16-2.061 vom 10.06.2016 PD 11.02.2016	Probekörper 14 – u/u	
	Ausführung Rohrende	u/u
	Raumabschluss (E)	
	Zeit bis zur Entzündung des Wattebausches [min]	≥ 120
	Zeit bis zum Versagen infolge Spaltprüfkriteriums [min]	≥ 120
	Zeit bis zum Auftreten andauernder Flammenbildung [min]	≥ 120
	Wärmedämmung (I)	
	Zeit, nachdem die maximale Temperaturerhöhung an der nichtbeflammten Seite 180 K überschreitet [min]	≥ 120



EN 1366-3 : 2009 in Verbindung mit EN 1363-1 : 2000 Pr-16-2.061 vom 10.06.2016 PD 11.02.2016	Probekörper 15 – u/u	
	Ausführung Rohrende	u/u
	Raumabschluss (E)	
	Zeit bis zur Entzündung des Wattebausches [min]	≥ 120
	Zeit bis zum Versagen infolge Spaltprüfkriteriums [min]	≥ 120
	Zeit bis zum Auftreten andauernder Flammenbildung [min]	≥ 120
	Wärmedämmung (I)	
	Zeit, nachdem die maximale Temperaturerhöhung an der nichtbeflammten Seite 180 K überschreitet [min]	≥ 120
EN 1366-3 : 2009 in Verbindung mit EN 1363-1 : 2000 Pr-16-2.061 vom 10.06.2016 PD 11.02.2016	Probekörper 31 – u/u	
	Ausführung Rohrende	u/u
	Raumabschluss (E)	
	Zeit bis zur Entzündung des Wattebausches [min]	≥ 120
	Zeit bis zum Versagen infolge Spaltprüfkriteriums [min]	≥ 120
	Zeit bis zum Auftreten andauernder Flammenbildung [min]	≥ 120
	Wärmedämmung (I)	
	Zeit, nachdem die maximale Temperaturerhöhung an der nichtbeflammten Seite 180 K überschreitet [min]	≥ 120
EN 1366-3 : 2009 in Verbindung mit EN 1363-1 : 2000 Pr-16-2.061 vom 10.06.2016 PD 11.02.2016	Probekörper 32 – u/u	
	Ausführung Rohrende	u/u
	Raumabschluss (E)	
	Zeit bis zur Entzündung des Wattebausches [min]	≥ 120
	Zeit bis zum Versagen infolge Spaltprüfkriteriums [min]	≥ 120
	Zeit bis zum Auftreten andauernder Flammenbildung [min]	≥ 120
	Wärmedämmung (I)	
	Zeit, nachdem die maximale Temperaturerhöhung an der nichtbeflammten Seite 180 K überschreitet [min]	≥ 120



EN 1366-3 : 2009 in Verbindung mit EN 1363-1 : 2000 Pr-16-2.061 vom 10.06.2016 PD 11.02.2016	Probekörper 33 – u/u	
	Ausführung Rohrende	u/u
	Raumabschluss (E)	
	Zeit bis zur Entzündung des Wattebausches [min]	≥ 120
	Zeit bis zum Versagen infolge Spaltprüfkriteriums [min]	≥ 120
	Zeit bis zum Auftreten andauernder Flammenbildung [min]	≥ 120
	Wärmedämmung (I)	
	Zeit, nachdem die maximale Temperaturerhöhung an der nichtbeflammten Seite 180 K überschreitet [min]	≥ 120
EN 1366-3 : 2009 in Verbindung mit EN 1363-1 : 2000 Pr-16-2.061 vom 10.06.2016 PD 11.02.2016	Probekörper 16 – u/u	
	Ausführung Rohrende	u/u
	Raumabschluss (E)	
	Zeit bis zur Entzündung des Wattebausches [min]	≥ 120
	Zeit bis zum Versagen infolge Spaltprüfkriteriums [min]	≥ 120
	Zeit bis zum Auftreten andauernder Flammenbildung [min]	≥ 120
	Wärmedämmung (I)	
	Zeit, nachdem die maximale Temperaturerhöhung an der nichtbeflammten Seite 180 K überschreitet [min]	≥ 120
EN 1366-3 : 2009 in Verbindung mit EN 1363-1 : 2000 Pr-16-2.061 vom 10.06.2016 PD 11.02.2016	Probekörper 17 – u/u	
	Ausführung Rohrende	u/u
	Raumabschluss (E)	
	Zeit bis zur Entzündung des Wattebausches [min]	≥ 120
	Zeit bis zum Versagen infolge Spaltprüfkriteriums [min]	≥ 120
	Zeit bis zum Auftreten andauernder Flammenbildung [min]	≥ 120
	Wärmedämmung (I)	
	Zeit, nachdem die maximale Temperaturerhöhung an der nichtbeflammten Seite 180 K überschreitet [min]	≥ 120



EN 1366-3 : 2009 in Verbindung mit EN 1363-1 : 2000 Pr-16-2.061 vom 10.06.2016 PD 11.02.2016	Probekörper 18 – u/u	
	Ausführung Rohrende	u/u
	Raumabschluss (E)	
	Zeit bis zur Entzündung des Wattebausches [min]	≥ 120
	Zeit bis zum Versagen infolge Spaltprüfkriteriums [min]	≥ 120
	Zeit bis zum Auftreten andauernder Flammenbildung [min]	≥ 120
	Wärmedämmung (I)	
	Zeit, nachdem die maximale Temperaturerhöhung an der nichtbeflammten Seite 180 K überschreitet [min]	≥ 120
EN 1366-3 : 2009 in Verbindung mit EN 1363-1 : 2000 Pr-16-2.061 vom 10.06.2016 PD 11.02.2016	Probekörper 34 – u/u	
	Ausführung Rohrende	u/u
	Raumabschluss (E)	
	Zeit bis zur Entzündung des Wattebausches [min]	≥ 120
	Zeit bis zum Versagen infolge Spaltprüfkriteriums [min]	≥ 120
	Zeit bis zum Auftreten andauernder Flammenbildung [min]	≥ 120
	Wärmedämmung (I)	
	Zeit, nachdem die maximale Temperaturerhöhung an der nichtbeflammten Seite 180 K überschreitet [min]	≥ 120
EN 1366-3 : 2009 in Verbindung mit EN 1363-1 : 2000 Pr-16-2.061 vom 10.06.2016 PD 11.02.2016	Probekörper 35 – u/u	
	Ausführung Rohrende	u/u
	Raumabschluss (E)	
	Zeit bis zur Entzündung des Wattebausches [min]	≥ 120
	Zeit bis zum Versagen infolge Spaltprüfkriteriums [min]	≥ 120
	Zeit bis zum Auftreten andauernder Flammenbildung [min]	≥ 120
	Wärmedämmung (I)	
	Zeit, nachdem die maximale Temperaturerhöhung an der nichtbeflammten Seite 180 K überschreitet [min]	≥ 120



EN 1366-3 : 2009 in Verbindung mit EN 1363-1 : 2000 Pr-16-2.061 vom 10.06.2016 PD 11.02.2016	Probekörper 36 – u/u	
	Ausführung Rohrende	u/u
	Raumabschluss (E)	
	Zeit bis zur Entzündung des Wattebausches [min]	≥ 120
	Zeit bis zum Versagen infolge Spaltprüfkriteriums [min]	≥ 120
	Zeit bis zum Auftreten andauernder Flammenbildung [min]	≥ 120
	Wärmedämmung (I)	
	Zeit, nachdem die maximale Temperaturerhöhung an der nichtbeflammten Seite 180 K überschreitet [min]	≥ 120
EN 1366-3 : 2009 in Verbindung mit EN 1363-1 : 2000 Pr-16-2.062 vom 01.04.2016 PD 22.02.2016	Probekörper 16 – u/u	
	Ausführung Rohrende	u/u
	Raumabschluss (E)	
	Zeit bis zur Entzündung des Wattebausches [min]	≥ 120
	Zeit bis zum Versagen infolge Spaltprüfkriteriums [min]	≥ 120
	Zeit bis zum Auftreten andauernder Flammenbildung [min]	≥ 120
	Wärmedämmung (I)	
	Zeit, nachdem die maximale Temperaturerhöhung an der nichtbeflammten Seite 180 K überschreitet [min]	≥ 120
EN 1366-3 : 2009 in Verbindung mit EN 1363-1 : 2000 Pr-16-2.062 vom 01.04.2016 PD 22.02.2016	Probekörper 17 – u/u	
	Ausführung Rohrende	u/u
	Raumabschluss (E)	
	Zeit bis zur Entzündung des Wattebausches [min]	≥ 120
	Zeit bis zum Versagen infolge Spaltprüfkriteriums [min]	≥ 120
	Zeit bis zum Auftreten andauernder Flammenbildung [min]	≥ 120
	Wärmedämmung (I)	
	Zeit, nachdem die maximale Temperaturerhöhung an der nichtbeflammten Seite 180 K überschreitet [min]	≥ 120



EN 1366-3 : 2009 in Verbindung mit EN 1363-1 : 2000 Pr-16-2.062 vom 01.04.2016 PD 22.02.2016	Probekörper 18 – u/u	
	Ausführung Rohrende	u/u
	Raumabschluss (E)	
	Zeit bis zur Entzündung des Wattebausches [min]	≥ 120
	Zeit bis zum Versagen infolge Spaltprüfkriteriums [min]	≥ 120
	Zeit bis zum Auftreten andauernder Flammenbildung [min]	≥ 120
	Wärmedämmung (I)	
	Zeit, nachdem die maximale Temperaturerhöhung an der nichtbeflammten Seite 180 K überschreitet [min]	≥ 120
EN 1366-3 : 2009 in Verbindung mit EN 1363-1 : 2000 Pr-16-2.062 vom 01.04.2016 PD 22.02.2016	Probekörper 40 – u/u	
	Ausführung Rohrende	u/u
	Raumabschluss (E)	
	Zeit bis zur Entzündung des Wattebausches [min]	≥ 120
	Zeit bis zum Versagen infolge Spaltprüfkriteriums [min]	≥ 120
	Zeit bis zum Auftreten andauernder Flammenbildung [min]	≥ 120
	Wärmedämmung (I)	
	Zeit, nachdem die maximale Temperaturerhöhung an der nichtbeflammten Seite 180 K überschreitet [min]	≥ 120
EN 1366-3 : 2009 in Verbindung mit EN 1363-1 : 2000 Pr-16-2.062 vom 01.04.2016 PD 22.02.2016	Probekörper 41 – u/u	
	Ausführung Rohrende	u/u
	Raumabschluss (E)	
	Zeit bis zur Entzündung des Wattebausches [min]	≥ 120
	Zeit bis zum Versagen infolge Spaltprüfkriteriums [min]	≥ 120
	Zeit bis zum Auftreten andauernder Flammenbildung [min]	≥ 120
	Wärmedämmung (I)	
	Zeit, nachdem die maximale Temperaturerhöhung an der nichtbeflammten Seite 180 K überschreitet [min]	≥ 120



EN 1366-3 : 2009 in Verbindung mit EN 1363-1 : 2000 Pr-16-2.062 vom 01.04.2016 PD 22.02.2016	Probekörper 42 – u/u	
	Ausführung Rohrende	u/u
	Raumabschluss (E)	
	Zeit bis zur Entzündung des Wattebausches [min]	≥ 120
	Zeit bis zum Versagen infolge Spaltprüfkriteriums [min]	≥ 120
	Zeit bis zum Auftreten andauernder Flammenbildung [min]	≥ 120
	Wärmedämmung (I)	
	Zeit, nachdem die maximale Temperaturerhöhung an der nichtbeflammten Seite 180 K überschreitet [min]	≥ 120
EN 1366-3 : 2009 in Verbindung mit EN 1363-1 : 2000 Pr-16-2.062 vom 01.04.2016 PD 22.02.2016	Probekörper 10 – u/u	
	Ausführung Rohrende	u/u
	Raumabschluss (E)	
	Zeit bis zur Entzündung des Wattebausches [min]	≥ 90
	Zeit bis zum Versagen infolge Spaltprüfkriteriums [min]	≥ 90
	Zeit bis zum Auftreten andauernder Flammenbildung [min]	≥ 90
	Wärmedämmung (I)	
	Zeit, nachdem die maximale Temperaturerhöhung an der nichtbeflammten Seite 180 K überschreitet [min]	≥ 90
EN 1366-3 : 2009 in Verbindung mit EN 1363-1 : 2000 Pr-16-2.062 vom 01.04.2016 PD 22.02.2016	Probekörper 11 – u/u	
	Ausführung Rohrende	u/u
	Raumabschluss (E)	
	Zeit bis zur Entzündung des Wattebausches [min]	≥ 120
	Zeit bis zum Versagen infolge Spaltprüfkriteriums [min]	≥ 120
	Zeit bis zum Auftreten andauernder Flammenbildung [min]	≥ 120
	Wärmedämmung (I)	
	Zeit, nachdem die maximale Temperaturerhöhung an der nichtbeflammten Seite 180 K überschreitet [min]	≥ 90



EN 1366-3 : 2009 in Verbindung mit EN 1363-1 : 2000 Pr-16-2.062 vom 01.04.2016 PD 22.02.2016	Probekörper 12 – u/u	
	Ausführung Rohrende	u/u
	Raumabschluss (E)	
	Zeit bis zur Entzündung des Wattebausches [min]	≥ 120
	Zeit bis zum Versagen infolge Spaltprüfkriteriums [min]	≥ 120
	Zeit bis zum Auftreten andauernder Flammenbildung [min]	≥ 120
	Wärmedämmung (I)	
	Zeit, nachdem die maximale Temperaturerhöhung an der nichtbeflammten Seite 180 K überschreitet [min]	≥ 120
EN 1366-3 : 2009 in Verbindung mit EN 1363-1 : 2000 Pr-16-2.062 vom 01.04.2016 PD 22.02.2016	Probekörper 5 – u/u	
	Ausführung Rohrende	u/u
	Raumabschluss (E)	
	Zeit bis zur Entzündung des Wattebausches [min]	≥ 120
	Zeit bis zum Versagen infolge Spaltprüfkriteriums [min]	≥ 120
	Zeit bis zum Auftreten andauernder Flammenbildung [min]	≥ 120
	Wärmedämmung (I)	
	Zeit, nachdem die maximale Temperaturerhöhung an der nichtbeflammten Seite 180 K überschreitet [min]	≥ 90
EN 1366-3 : 2009 in Verbindung mit EN 1363-1 : 2000 Pr-16-2.062 vom 01.04.2016 PD 22.02.2016	Probekörper 6 – u/u	
	Ausführung Rohrende	u/u
	Raumabschluss (E)	
	Zeit bis zur Entzündung des Wattebausches [min]	≥ 90
	Zeit bis zum Versagen infolge Spaltprüfkriteriums [min]	≥ 90
	Zeit bis zum Auftreten andauernder Flammenbildung [min]	≥ 90
	Wärmedämmung (I)	
	Zeit, nachdem die maximale Temperaturerhöhung an der nichtbeflammten Seite 180 K überschreitet [min]	≥ 90



EN 1366-3 : 2009 in Verbindung mit EN 1363-1 : 2000 Pr-16-2.062 vom 01.04.2016 PD 22.02.2016	Probekörper 34 – u/u	
	Ausführung Rohrende	u/u
	Raumabschluss (E)	
	Zeit bis zur Entzündung des Wattebausches [min]	≥ 120
	Zeit bis zum Versagen infolge Spaltprüfkriteriums [min]	≥ 120
	Zeit bis zum Auftreten andauernder Flammenbildung [min]	≥ 120
	Wärmedämmung (I)	
	Zeit, nachdem die maximale Temperaturerhöhung an der nichtbeflammten Seite 180 K überschreitet [min]	≥ 90
EN 1366-3 : 2009 in Verbindung mit EN 1363-1 : 2000 Pr-16-2.062 vom 01.04.2016 PD 22.02.2016	Probekörper 35 – u/u	
	Ausführung Rohrende	u/u
	Raumabschluss (E)	
	Zeit bis zur Entzündung des Wattebausches [min]	≥ 120
	Zeit bis zum Versagen infolge Spaltprüfkriteriums [min]	≥ 120
	Zeit bis zum Auftreten andauernder Flammenbildung [min]	≥ 120
	Wärmedämmung (I)	
	Zeit, nachdem die maximale Temperaturerhöhung an der nichtbeflammten Seite 180 K überschreitet [min]	≥ 90
EN 1366-3 : 2009 in Verbindung mit EN 1363-1 : 2000 Pr-16-2.062 vom 01.04.2016 PD 22.02.2016	Probekörper 36 – u/u	
	Ausführung Rohrende	u/u
	Raumabschluss (E)	
	Zeit bis zur Entzündung des Wattebausches [min]	≥ 120
	Zeit bis zum Versagen infolge Spaltprüfkriteriums [min]	≥ 120
	Zeit bis zum Auftreten andauernder Flammenbildung [min]	≥ 120
	Wärmedämmung (I)	
	Zeit, nachdem die maximale Temperaturerhöhung an der nichtbeflammten Seite 180 K überschreitet [min]	≥ 90



EN 1366-3 : 2009 in Verbindung mit EN 1363-1 : 2000 Pr-16-2.062 vom 01.04.2016 PD 22.02.2016	Probekörper 43 – u/u	
	Ausführung Rohrende	u/u
	Raumabschluss (E)	
	Zeit bis zur Entzündung des Wattebausches [min]	≥ 90
	Zeit bis zum Versagen infolge Spaltprüfkriteriums [min]	≥ 90
	Zeit bis zum Auftreten andauernder Flammenbildung [min]	≥ 90
	Wärmedämmung (I)	
	Zeit, nachdem die maximale Temperaturerhöhung an der nichtbeflammten Seite 180 K überschreitet [min]	≥ 90
EN 1366-3 : 2009 in Verbindung mit EN 1363-1 : 2000 Pr-16-2.062 vom 01.04.2016 PD 22.02.2016	Probekörper 44 – u/u	
	Ausführung Rohrende	u/u
	Raumabschluss (E)	
	Zeit bis zur Entzündung des Wattebausches [min]	≥ 90
	Zeit bis zum Versagen infolge Spaltprüfkriteriums [min]	≥ 90
	Zeit bis zum Auftreten andauernder Flammenbildung [min]	≥ 90
	Wärmedämmung (I)	
	Zeit, nachdem die maximale Temperaturerhöhung an der nichtbeflammten Seite 180 K überschreitet [min]	≥ 90
EN 1366-3 : 2009 in Verbindung mit EN 1363-1 : 2000 Pr-16-2.062 vom 01.04.2016 PD 22.02.2016	Probekörper 45 – u/u	
	Ausführung Rohrende	u/u
	Raumabschluss (E)	
	Zeit bis zur Entzündung des Wattebausches [min]	≥ 90
	Zeit bis zum Versagen infolge Spaltprüfkriteriums [min]	≥ 90
	Zeit bis zum Auftreten andauernder Flammenbildung [min]	≥ 90
	Wärmedämmung (I)	
	Zeit, nachdem die maximale Temperaturerhöhung an der nichtbeflammten Seite 180 K überschreitet [min]	≥ 90



EN 1366-3 : 2009 in Verbindung mit EN 1363-1 : 2000 Pr-16-2.062 vom 01.04.2016 PD 22.02.2016	Probekörper 28 – u/u	
	Ausführung Rohrende	u/u
	Raumabschluss (E)	
	Zeit bis zur Entzündung des Wattebausches [min]	≥ 90
	Zeit bis zum Versagen infolge Spaltprüfkriteriums [min]	≥ 90
	Zeit bis zum Auftreten andauernder Flammenbildung [min]	≥ 90
	Wärmedämmung (I)	
	Zeit, nachdem die maximale Temperaturerhöhung an der nichtbeflammten Seite 180 K überschreitet [min]	≥ 90
EN 1366-3 : 2009 in Verbindung mit EN 1363-1 : 2000 Pr-16-2.062 vom 01.04.2016 PD 22.02.2016	Probekörper 29 – u/u	
	Ausführung Rohrende	u/u
	Raumabschluss (E)	
	Zeit bis zur Entzündung des Wattebausches [min]	≥ 90
	Zeit bis zum Versagen infolge Spaltprüfkriteriums [min]	≥ 90
	Zeit bis zum Auftreten andauernder Flammenbildung [min]	≥ 90
	Wärmedämmung (I)	
	Zeit, nachdem die maximale Temperaturerhöhung an der nichtbeflammten Seite 180 K überschreitet [min]	≥ 60
EN 1366-3 : 2009 in Verbindung mit EN 1363-1 : 2000 Pr-16-2.062 vom 01.04.2016 PD 22.02.2016	Probekörper 30 – u/u	
	Ausführung Rohrende	u/u
	Raumabschluss (E)	
	Zeit bis zur Entzündung des Wattebausches [min]	≥ 120
	Zeit bis zum Versagen infolge Spaltprüfkriteriums [min]	≥ 120
	Zeit bis zum Auftreten andauernder Flammenbildung [min]	≥ 120
	Wärmedämmung (I)	
	Zeit, nachdem die maximale Temperaturerhöhung an der nichtbeflammten Seite 180 K überschreitet [min]	≥ 120



EN 1366-3 : 2009 in Verbindung mit EN 1363-1 : 2000 Pr-16-2.062 vom 01.04.2016 PD 22.02.2016	Probekörper 22 – u/u	
	Ausführung Rohrende	u/u
	Raumabschluss (E)	
	Zeit bis zur Entzündung des Wattebausches [min]	≥ 60
	Zeit bis zum Versagen infolge Spaltprüfkriteriums [min]	≥ 60
	Zeit bis zum Auftreten andauernder Flammenbildung [min]	≥ 60
	Wärmedämmung (I)	
	Zeit, nachdem die maximale Temperaturerhöhung an der nichtbeflammten Seite 180 K überschreitet [min]	≥ 60
EN 1366-3 : 2009 in Verbindung mit EN 1363-1 : 2000 Pr-16-2.062 vom 01.04.2016 PD 22.02.2016	Probekörper 23 – u/u	
	Ausführung Rohrende	u/u
	Raumabschluss (E)	
	Zeit bis zur Entzündung des Wattebausches [min]	≥ 90
	Zeit bis zum Versagen infolge Spaltprüfkriteriums [min]	≥ 90
	Zeit bis zum Auftreten andauernder Flammenbildung [min]	≥ 90
	Wärmedämmung (I)	
	Zeit, nachdem die maximale Temperaturerhöhung an der nichtbeflammten Seite 180 K überschreitet [min]	≥ 90
EN 1366-3 : 2009 in Verbindung mit EN 1363-1 : 2000 Pr-16-2.062 vom 01.04.2016 PD 22.02.2016	Probekörper 29 – u/u	
	Ausführung Rohrende	u/u
	Raumabschluss (E)	
	Zeit bis zur Entzündung des Wattebausches [min]	≥ 90
	Zeit bis zum Versagen infolge Spaltprüfkriteriums [min]	≥ 90
	Zeit bis zum Auftreten andauernder Flammenbildung [min]	≥ 90
	Wärmedämmung (I)	
	Zeit, nachdem die maximale Temperaturerhöhung an der nichtbeflammten Seite 180 K überschreitet [min]	≥ 60



EN 1366-3 : 2009 in Verbindung mit EN 1363-1 : 2000 Pr-16-2.123 vom 08.06.2016 PD 31.05.2016	Probekörper 1 – u/u	
	Ausführung Rohrende	u/u
	Raumabschluss (E)	
	Zeit bis zur Entzündung des Wattebausches [min]	≥ 120
	Zeit bis zum Versagen infolge Spaltprüfkriteriums [min]	≥ 120
	Zeit bis zum Auftreten andauernder Flammenbildung [min]	≥ 120
	Wärmedämmung (I)	
	Zeit, nachdem die maximale Temperaturerhöhung an der nichtbeflammten Seite 180 K überschreitet [min]	≥ 120
EN 1366-3 : 2009 in Verbindung mit EN 1363-1 : 2000 Pr-16-2.123 vom 08.06.2016 PD 31.05.2016	Probekörper 2 – u/u	
	Ausführung Rohrende	u/u
	Raumabschluss (E)	
	Zeit bis zur Entzündung des Wattebausches [min]	≥ 90
	Zeit bis zum Versagen infolge Spaltprüfkriteriums [min]	≥ 90
	Zeit bis zum Auftreten andauernder Flammenbildung [min]	≥ 90
	Wärmedämmung (I)	
	Zeit, nachdem die maximale Temperaturerhöhung an der nichtbeflammten Seite 180 K überschreitet [min]	≥ 90
EN 1366-3 : 2009 in Verbindung mit EN 1363-1 : 2000 Pr-16-2.123 vom 08.06.2016 PD 31.05.2016	Probekörper 2 – u/c	
	Ausführung Rohrende	u/c
	Raumabschluss (E)	
	Zeit bis zur Entzündung des Wattebausches [min]	≥ 120
	Zeit bis zum Versagen infolge Spaltprüfkriteriums [min]	≥ 120
	Zeit bis zum Auftreten andauernder Flammenbildung [min]	≥ 120
	Wärmedämmung (I)	
	Zeit, nachdem die maximale Temperaturerhöhung an der nichtbeflammten Seite 180 K überschreitet [min]	≥ 120



EN 1366-3 : 2009 in Verbindung mit EN 1363-1 : 2000 Pr-16-2.123 vom 08.06.2016 PD 31.05.2016	Probekörper 3 – u/u	
	Ausführung Rohrende	u/u
	Raumabschluss (E)	
	Zeit bis zur Entzündung des Wattebausches [min]	≥ 45
	Zeit bis zum Versagen infolge Spaltprüfkriteriums [min]	≥ 45
	Zeit bis zum Auftreten andauernder Flammenbildung [min]	≥ 45
	Wärmedämmung (I)	
	Zeit, nachdem die maximale Temperaturerhöhung an der nichtbeflammten Seite 180 K überschreitet [min]	≥ 45
EN 1366-3 : 2009 in Verbindung mit EN 1363-1 : 2000 Pr-16-2.123 vom 08.06.2016 PD 31.05.2016	Probekörper 4 – u/u	
	Ausführung Rohrende	u/u
	Raumabschluss (E)	
	Zeit bis zur Entzündung des Wattebausches [min]	≥ 90
	Zeit bis zum Versagen infolge Spaltprüfkriteriums [min]	≥ 90
	Zeit bis zum Auftreten andauernder Flammenbildung [min]	≥ 90
	Wärmedämmung (I)	
	Zeit, nachdem die maximale Temperaturerhöhung an der nichtbeflammten Seite 180 K überschreitet [min]	≥ 90
EN 1366-3 : 2009 in Verbindung mit EN 1363-1 : 2000 Pr-16-2.123 vom 08.06.2016 PD 31.05.2016	Probekörper 5 – u/c	
	Ausführung Rohrende	u/c
	Raumabschluss (E)	
	Zeit bis zur Entzündung des Wattebausches [min]	≥ 120
	Zeit bis zum Versagen infolge Spaltprüfkriteriums [min]	≥ 120
	Zeit bis zum Auftreten andauernder Flammenbildung [min]	≥ 120
	Wärmedämmung (I)	
	Zeit, nachdem die maximale Temperaturerhöhung an der nichtbeflammten Seite 180 K überschreitet [min]	≥ 120



EN 1366-3 : 2009 in Verbindung mit EN 1363-1 : 2000 Pr-16-2.123 vom 08.06.2016 PD 31.05.2016	Probekörper 6 – u/c	
	Ausführung Rohrende	u/c
	Raumabschluss (E)	
	Zeit bis zur Entzündung des Wattebausches [min]	≥ 90
	Zeit bis zum Versagen infolge Spaltprüfkriteriums [min]	≥ 90
	Zeit bis zum Auftreten andauernder Flammenbildung [min]	≥ 90
	Wärmedämmung (I)	
	Zeit, nachdem die maximale Temperaturerhöhung an der nichtbeflammten Seite 180 K überschreitet [min]	≥ 90

4. Klassifizierung und direkter Anwendungsbereich

4.1. Referenz zur Klassifizierung

Diese Klassifizierung wird nach EN 13501-2 : 2016, Abschnitt 7, durchgeführt.

4.2. Klassifizierung

Das Bauprodukt Promat „PROMASTOP®-FC“ mit den Brandschutzsystemen Promat PROMASTOP®-I, PROMASTOP®-CC, PROMASEAL®-A, PROMASEAL®-AG, PROMASTOP®-VEN, PROMASTOP®-M, PROMASTOP®-B und PROMASTOP-S/L wird nach den folgenden Kombinationen von Leistungsparametern und Klassen, je nachdem was zutrifft, klassifiziert.

► Pr-03-02.056 – Probekörper 7b – RS10/60 W1P3 u/u aufg.

R	E	I	W		t	t	-	M	S	C	IncSlow	sn	ef	r
-	E	I	-		120	120	-	-	-	-	-	-	-	-

Klassifizierung des Feuerwiderstands:

E 15 – u/u, E 30 – u/u, E 45 – u/u, E 60 – u/u, E 90 – u/u, E 120 – u/u

El 15 – u/u, El 20 – u/u, El 30 – u/u, El 45 – u/u, El 60 – u/u, El 90 – u/u, El 120 – u/u

► Pr-05-1.02.067 – Probekörper A13 – RS10/60 W3P3 u/u aufg.

► Pr-05-1.02.067 – Probekörper A14 – RS10/60 W3P3 u/u aufg.

► Pr-05-1.02.067 – Probekörper A16 – RS10/60 W3P3 u/u aufg.

R	E	I	W		t	t	-	M	S	C	IncSlow	sn	ef	r
-	E	I	-		180	180	-	-	-	-	-	-	-	-

Klassifizierung des Feuerwiderstands:

E 15 – u/u, E 30 – u/u, E 45 – u/u, E 60 – u/u, E 90 – u/u, E 120 – u/u, E 180 – u/u

El 15 – u/u, El 20 – u/u, El 30 – u/u, El 45 – u/u, El 60 – u/u, El 90 – u/u, El 120 – u/u, El 180 – u/u

► Pr-06-2.121 – Probekörper 4 – RS10/60 W3P1 u/u aufg.

► Pr-06-2.121 – Probekörper 5 – RS10/60 W3P3 u/u aufg.

R	E	I	W		t	t	-	M	S	C	IncSlow	sn	ef	r
-	E	I	-		180	180	-	-	-	-	-	-	-	-

Klassifizierung des Feuerwiderstands:

E 15 – u/u, E 30 – u/u, E 45 – u/u, E 60 – u/u, E 90 – u/u, E 120 – u/u, E 180 – u/u

El 15 – u/u, El 20 – u/u, El 30 – u/u, El 45 – u/u, El 60 – u/u, El 90 – u/u, El 120 – u/u, El 180 – u/u



- ▶ Pr-06-2.121 – Probekörper 4W – RS10/30/CSP W3WS1P3 u/u eing.
- ▶ Pr-06-2.121 – Probekörper 5W – RS10/30/CSP W3WS1P1 u/u eing.
- ▶ Pr-06-2.121 – Probekörper 6W – RS10/30/CSP W3WS1P3 u/u eing.
- ▶ Pr-06-2.121 – Probekörper 7W – RS10/30/CSP W3WS1P1 u/u eing.

R	E	I	W		t	t	-	M	S	C	IncSlow	sn	ef	r
-	E	I	-		120	120	-	-	-	-	-	-	-	-

Klassifizierung des Feuerwiderstands:

E 15 – u/u, E 30 – u/u, E 45 – u/u, E 60 – u/u, E 90 – u/u, E 120 – u/u
EI 15 – u/u, EI 20 – u/u, EI 30 – u/u, EI 45 – u/u, EI 60 – u/u, EI 90 – u/u, EI 120 – u/u

- ▶ Pr-06-2.122 – Probekörper 4D – RS10/30/CSP D1WS1P3 u/u eing.
- ▶ Pr-06-2.122 – Probekörper 7D – RS10/30/CSP D1WS1P1 u/u eing.
- ▶ Pr-06-2.122 – Probekörper 5D – RS10/30/CSP D1WS1P3 u/u eing.
- ▶ Pr-06-2.122 – Probekörper 6D – RS10/30/CSP D1WS1P1 u/u eing.
- ▶ Pr-06-2.122 – Probekörper 14D – RS10/60 D1P1 u/u aufg.

R	E	I	W		t	t	-	M	S	C	IncSlow	sn	ef	r
-	E	I	-		120	120	-	-	-	-	-	-	-	-

Klassifizierung des Feuerwiderstands:

E 15 – u/u, E 30 – u/u, E 45 – u/u, E 60 – u/u, E 90 – u/u, E 120 – u/u
EI 15 – u/u, EI 20 – u/u, EI 30 – u/u, EI 45 – u/u, EI 60 – u/u, EI 90 – u/u, EI 120 – u/u

- ▶ Pr-06-2.122 – Probekörper 14D – RS10/60 D1P3 u/u aufg.

R	E	I	W		t	t	-	M	S	C	IncSlow	sn	ef	r
-	E	I	-		90	90	-	-	-	-	-	-	-	-

Klassifizierung des Feuerwiderstands:

E 15 – u/u, E 30 – u/u, E 45 – u/u, E 60 – u/u, E 90 – u/u
EI 15 – u/u, EI 20 – u/u, EI 30 – u/u, EI 45 – u/u, EI 60 – u/u, EI 90 – u/u

- ▶ Pr-06-2.123 – Probekörper 3D4 – RS10/60/AB D1WS1P3 u/u aufg.
- ▶ Pr-06-2.123 – Probekörper 4D4 – RS10/60/CSP D1WS1P3 u/u aufg.

R	E	I	W		t	t	-	M	S	C	IncSlow	sn	ef	r
-	E	I	-		120	120	-	-	-	-	-	-	-	-



EI 15 – u/u, EI 20 – u/u, EI 30 – u/u, EI 45 – u/u, EI 60 – u/u, EI 90 – u/u, EI 120 – u/u

- ▶ Pr-07-2.065 – Probekörper 1P3 – RS10/30/CSP W1WS1P3 u/u aufg.
- ▶ Pr-07-2.065 – Probekörper 1P4 – RS10/30/CSP W1WS1P1 u/u aufg.
- ▶ Pr-07-2.065 – Probekörper 2P3 – RS10/30/AB W1WS1P3 u/u aufg.
- ▶ Pr-07-2.065 – Probekörper 2P4 – RS10/30/AB W1WS1P1 u/u aufg.

R	E	I	W		t	t	-	M	S	C	IncSlow	sn	ef	r
-	E	I	-		120	120	-	-	-	-	-	-	-	-

Klassifizierung des Feuerwiderstands:

E 15 – u/u, E 30 – u/u, E 45 – u/u, E 60 – u/u, E 90 – u/u, E 120 – u/u
EI 15 – u/u, EI 20 – u/u, EI 30 – u/u, EI 45 – u/u, EI 60 – u/u, EI 90 – u/u, EI 120 – u/u

- ▶ Pr-07-2.083 – Probekörper 1P3 – RS10/30/AB W1WS3P3 u/u aufg.
- ▶ Pr-07-2.083 – Probekörper 1P4 – RS10/30/AB W1WS3P1 u/u aufg.
- ▶ Pr-07-2.083 – Probekörper 2P3 – RS10/30/CSP W1WS3P3 u/u aufg.
- ▶ Pr-07-2.083 – Probekörper 2P4 – RS10/30/CSP W1WS3P1 u/u aufg.

R	E	I	W		t	t	-	M	S	C	IncSlow	sn	ef	r
-	E	I	-		90	90	-	-	-	-	-	-	-	-

Klassifizierung des Feuerwiderstands:

E 15 – u/u, E 30 – u/u, E 45 – u/u, E 60 – u/u, E 90 – u/u
EI 15 – u/u, EI 20 – u/u, EI 30 – u/u, EI 45 – u/u, EI 60 – u/u, EI 90 – u/u

- ▶ Pr-08-2.094 – Probekörper 1a – RS10/30 W3P3 u/u aufg.
- ▶ Pr-08-2.094 – Probekörper 2a – RS10/30 W3P1 u/u aufg.
- ▶ Pr-08-2.094 – Probekörper 3a – RS10/30 W3P2 u/u aufg.
- ▶ Pr-08-2.094 – Probekörper 2b – RS10/30 W3P1 u/u aufg.
- ▶ Pr-08-2.094 – Probekörper 3b – RS10/30 W3P2 u/u aufg.
- ▶ Pr-08-2.094 – Probekörper 1c – RS10/30 W3P3 u/u aufg.
- ▶ Pr-08-2.094 – Probekörper 2c – RS10/30 W3P1 u/u aufg.
- ▶ Pr-08-2.094 – Probekörper 3c – RS10/30 W3P2 u/u aufg.
- ▶ Pr-08-2.094 – Probekörper 1d – RS10/30 W3P3 u/u aufg.
- ▶ Pr-08-2.094 – Probekörper 2d – RS10/30 W3P1 u/u aufg.
- ▶ Pr-08-2.094 – Probekörper 3d – RS10/30 W3P2 u/u aufg.

R	E	I	W		t	t	-	M	S	C	IncSlow	sn	ef	r
-	E	I	-		120	120	-	-	-	-	-	-	-	-

Klassifizierung des Feuerwiderstands:

E 15 – u/u, E 30 – u/u, E 45 – u/u, E 60 – u/u, E 90 – u/u, E 120 – u/u
EI 15 – u/u, EI 20 – u/u, EI 30 – u/u, EI 45 – u/u, EI 60 – u/u, EI 90 – u/u, EI 120 – u/u



- ▶ Pr-10-2.121 – Probekörper 1 vom 29.03.2010 – RS10/60 W3P1 u/u eing.
- ▶ Pr-10-2.121 – Probekörper 2 vom 29.03.2010 – RS10/60 W3P1 u/u eing.
- ▶ Pr-10-2.121 – Probekörper 3 vom 29.03.2010 – RS10/60 W3P2 u/u eing.
- ▶ Pr-10-2.121 – Probekörper 4 vom 29.03.2010 – RS10/60 W3P2 u/u eing.
- ▶ Pr-10-2.121 – Probekörper 5 vom 29.03.2010 – RS10/30 W3P1 u/u eing.
- ▶ Pr-10-2.121 – Probekörper 6 vom 29.03.2010 – RS10/30 W3P2 u/u eing.
- ▶ Pr-10-2.121 – Probekörper 7 vom 29.03.2010 – RS10/30 W3P3 u/u eing.
- ▶ Pr-10-2.121 – Probekörper 8 vom 29.03.2010 – RS10/60 W3P5 u/u aufg. Muff
- ▶ Pr-10-2.121 – Probekörper 9 vom 29.03.2010 – RS10/60 W3P6 u/u aufg. Muff

R	E	I	W		t	t	-	M	S	C	IncSlow	sn	ef	r
-	E	I	-		120	120	-	-	-	-	-	-	-	-

Klassifizierung des Feuerwiderstands:

E 15 – u/u, E 30 – u/u, E 45 – u/u, E 60 – u/u, E 90 – u/u, E 120 – u/u

El 15 – u/u, El 20 – u/u, El 30 – u/u, El 45 – u/u, El 60 – u/u, El 90 – u/u, El 120 – u/u

- ▶ Pr-10-2.121 – Probekörper 10 vom 29.03.2010 – RS10/30 W3P1 u/u eing.

R	E	I	W		t	t	-	M	S	C	IncSlow	sn	ef	r
-	E	I	-		120	90	-	-	-	-	-	-	-	-

Klassifizierung des Feuerwiderstands:

E 15 – u/u, E 30 – u/u, E 45 – u/u, E 60 – u/u, E 90 – u/u, E 120 – u/u

El 15 – u/u, El 20 – u/u, El 30 – u/u, El 45 – u/u, El 60 – u/u, El 90 – u/u

- ▶ Pr-10-2.121 – Probekörper 11 vom 29.03.2010 – RS10/30 W3P5 u/u eing.
- ▶ Pr-10-2.121 – Probekörper 12 vom 29.03.2010 – RS10/30 W3P6 u/u eing.
- ▶ Pr-10-2.121 – Probekörper 13 vom 29.03.2010 – RS10/30 W3P5 u/u eing.
- ▶ Pr-10-2.121 – Probekörper 14 vom 29.03.2010 – RS10/30 W3P6 u/u eing.
- ▶ Pr-10-2.121 – Probekörper 3 vom 14.04.2010 – RS10/30 W3P2 u/u eing.
- ▶ Pr-10-2.121 – Probekörper 4 vom 14.04.2010 – RS10/30 W3P5 u/u eing.
- ▶ Pr-10-2.121 – Probekörper 5 vom 14.04.2010 – RS10/60 W3P1 u/u aufg. 45°

R	E	I	W		t	t	-	M	S	C	IncSlow	sn	ef	r
-	E	I	-		120	120	-	-	-	-	-	-	-	-

Klassifizierung des Feuerwiderstands:

E 15 – u/u, E 30 – u/u, E 45 – u/u, E 60 – u/u, E 90 – u/u, E 120 – u/u

El 15 – u/u, El 20 – u/u, El 30 – u/u, El 45 – u/u, El 60 – u/u, El 90 – u/u, El 120 – u/u



▶ **Pr-10-2.121 – Probekörper 6 vom 14.04.2010 – RS10/60 W3P1 u/u aufg. 45°**

R	E	I	W		t	t	-	M	S	C	IncSlow	sn	ef	r
-	E	I	-		90	90	-	-	-	-	-	-	-	-

Klassifizierung des Feuerwiderstands:

E 15 – u/u, E 30 – u/u, E 45 – u/u, E 60 – u/u, E 90 – u/u

EI 15 – u/u, EI 20 – u/u, EI 30 – u/u, EI 45 – u/u, EI 60 – u/u, EI 90 – u/u

▶ **Pr-10-2.121 – Probekörper 7 vom 14.04.2010 – RS10/60 W3P2 u/u aufg. 45°**

▶ **Pr-10-2.121 – Probekörper 8 vom 14.04.2010 – RS10/60 W3P2 u/u aufg. 45°**

R	E	I	W		t	t	-	M	S	C	IncSlow	sn	ef	r
-	E	I	-		120	120	-	-	-	-	-	-	-	-

Klassifizierung des Feuerwiderstands:

E 15 – u/u, E 30 – u/u, E 45 – u/u, E 60 – u/u, E 90 – u/u, E 120 – u/u

EI 15 – u/u, EI 20 – u/u, EI 30 – u/u, EI 45 – u/u, EI 60 – u/u, EI 90 – u/u, EI 120 – u/u

▶ **Pr-10-2.121 – Probekörper 9 vom 14.04.2010 – RS10/60 W3P5 u/u aufg. 45°**

R	E	I	W		t	t	-	M	S	C	IncSlow	sn	ef	r
-	E	I	-		90	90	-	-	-	-	-	-	-	-

Klassifizierung des Feuerwiderstands:

E 15 – u/u, E 30 – u/u, E 45 – u/u, E 60 – u/u, E 90 – u/u

EI 15 – u/u, EI 20 – u/u, EI 30 – u/u, EI 45 – u/u, EI 60 – u/u, EI 90 – u/u

▶ **Pr-10-2.121 – Probekörper 10 vom 14.04.2010 – RS10/60 W3P6 u/u aufg. 45°**

▶ **Pr-10-2.121 – Probekörper 11 vom 14.04.2010 – RS10/60 W3P3 u/u aufg. 45°**

▶ **Pr-10-2.121 – Probekörper 12 vom 14.04.2010 – RS10/60 W3P3 u/u aufg. 45°**

▶ **Pr-10-2.121 – Probekörper 1 vom 29.07.2010 – RS10/30 W3P7 u/u eing.**

▶ **Pr-10-2.121 – Probekörper 2 vom 29.07.2010 – RS10/60 W3P7 u/u aufg. Muff**

▶ **Pr-10-2.121 – Probekörper 4 vom 29.07.2010 – RS10/30 W3P8 u/u eing.**

▶ **Pr-10-2.121 – Probekörper 5 vom 29.07.2010 – RS10/30 W3P8 u/u eing.**

▶ **Pr-10-2.121 – Probekörper 6 vom 29.07.2010 – RS10/60 W3P8 u/u aufg. Muff**

▶ **Pr-10-2.121 – Probekörper 7 vom 29.07.2010 – RS10/60 W3P3 u/u aufg. Muff**

▶ **Pr-10-2.121 – Probekörper 8, 9 vom 29.07.2010 – RS10/30 W3P13 u/u aufg.**

0A

PELLETSCHLAUCH

R	E	I	W		t	t	-	M	S	C	IncSlow	sn	ef	r
-	E	I	-		120	120	-	-	-	-	-	-	-	-



El 15 – u/u, El 20 – u/u, El 30 – u/u, El 45 – u/u, El 60 – u/u, El 90 – u/u, El 120 – u/u

- ▶ Pr-10-2.121 – Probekörper 10 vom 29.07.2010 – RS10/60 W3P2 u/c eing.
- ▶ Pr-10-2.121 – Probekörper 11 vom 29.07.2010 – RS10/60 W3P3 u/c aufg.

R	E	I	W		t	t	-	M	S	C	IncSlow	sn	ef	r
-	E	I	-		90	90	-	-	-	-	-	-	-	-

Klassifizierung des Feuerwiderstands:

E 15 – u/c, E 30 – u/c, E 45 – u/c, E 60 – u/c, E 90 – u/c

El 15 – u/c, El 20 – u/c, El 30 – u/c, El 45 – u/c, El 60 – u/c, El 90 – u/c

- ▶ Pr-10-2.121 – Probekörper 20 vom 29.07.2010 – RS10/30/VEN W3P2 u/u aufg.
- ▶ Pr-10-2.121 – Probekörper 21 vom 29.07.2010 – RS10/30/VEN W3P2 u/u aufg.
- ▶ Pr-10-2.121 – Probekörper 22 vom 29.07.2010 – RS10/30/VEN W3P2 u/u aufg.
- ▶ Pr-10-2.121 – Probekörper 23 vom 29.07.2010 – RS10/30/VEN W3P1 u/u aufg.
- ▶ Pr-10-2.121 – Probekörper 24 vom 29.07.2010 – RS10/30/VEN W3P1 u/u aufg.
- ▶ Pr-10-2.121 – Probekörper 25 vom 29.07.2010 – RS10/30/VEN W3P1 u/u aufg.
- ▶ Pr-10-2.121 – Probekörper 18 vom 30.11.2009 – RS10/60/CSP D1WS1P2 u/u aufg.
- ▶ Pr-10-2.121 – Probekörper 19 vom 30.11.2009 – RS10/60/CSP D1WS1P2 u/u aufg.
- ▶ Pr-10-2.121 – Probekörper 20 vom 30.11.2009 – RS10/60/CSP D1WS1P1 u/u aufg.
- ▶ Pr-10-2.121 – Probekörper 21 vom 30.11.2009 – RS10/60/CSP D1WS1P1 u/u aufg.
- ▶ Pr-10-2.121 – Probekörper 22 vom 30.11.2009 – RS10/60/CSP D1WS1P3 u/u aufg.
- ▶ Pr-10-2.121 – Probekörper 23 vom 30.11.2009 – RS10/60/CSP D1WS1P3 u/u aufg.

R	E	I	W		t	t	-	M	S	C	IncSlow	sn	ef	r
-	E	I	-		120	120	-	-	-	-	-	-	-	-

Klassifizierung des Feuerwiderstands:

E 15 – u/u, E 30 – u/u, E 45 – u/u, E 60 – u/u, E 90 – u/u, E 120 – u/u

El 15 – u/u, El 20 – u/u, El 30 – u/u, El 45 – u/u, El 60 – u/u, El 90 – u/u, El 120 – u/u

- ▶ Pr-10-2.121 – Probekörper 27 vom 30.11.2009 – RS10/30/CSP D1WS3P1 u/c aufg.

R	E	I	W		t	t	-	M	S	C	IncSlow	sn	ef	r
-	E	I	-		120	120	-	-	-	-	-	-	-	-



E 15 – u/c, E 30 – u/c, E 45 – u/c, E 60 – u/c, E 90 – u/c, E 120 – u/c
EI 15 – u/c, EI 20 – u/c, EI 30 – u/c, EI 45 – u/c, EI 60 – u/c, EI 90 – u/c, EI 120 – u/c

▶ **Pr-10-2.121 – Probekörper 1 vom 14.05.2010 – RS10/60 D1P1 u/u eing.**

R	E	I	W		t	t	-	M	S	C	IncSlow	sn	ef	r
-	E	I	-		90	90	-	-	-	-	-	-	-	-

Klassifizierung des Feuerwiderstands:

E 15 – u/u, E 30 – u/u, E 45 – u/u, E 60 – u/u, E 90 – u/u
EI 15 – u/u, EI 20 – u/u, EI 30 – u/u, EI 45 – u/u, EI 60 – u/u, EI 90 – u/u

- ▶ Pr-10-2.121 – Probekörper 2 vom 14.05.2010 – RS10/60 D1P1 u/u eing.
- ▶ Pr-10-2.121 – Probekörper 3 vom 14.05.2010 – RS10/60 D1P2 u/u eing.
- ▶ Pr-10-2.121 – Probekörper 4 vom 14.05.2010 – RS10/60 D1P2 u/u eing.
- ▶ Pr-10-2.121 – Probekörper 5 vom 14.05.2010 – RS10/60 D1P5 u/u aufg. Muff
- ▶ Pr-10-2.121 – Probekörper 6 vom 14.05.2010 – RS10/60 D1P6 u/u aufg. Muff
- ▶ Pr-10-2.121 – Probekörper 8 vom 14.05.2010 – RS10/30 D1P5 u/u eing.
- ▶ Pr-10-2.121 – Probekörper 9 vom 14.05.2010 – RS10/30 D1P6 u/u eing.
- ▶ Pr-10-2.121 – Probekörper 10 vom 14.05.2010 – RS10/30 D1P1 u/u eing.

R	E	I	W		t	t	-	M	S	C	IncSlow	sn	ef	r
-	E	I	-		120	120	-	-	-	-	-	-	-	-

Klassifizierung des Feuerwiderstands:

E 15 – u/u, E 30 – u/u, E 45 – u/u, E 60 – u/u, E 90 – u/u, E 120 – u/u
EI 15 – u/u, EI 20 – u/u, EI 30 – u/u, EI 45 – u/u, EI 60 – u/u, EI 90 – u/u, EI 120 – u/u

▶ **Pr-10-2.121 – Probekörper 11 vom 14.05.2010 – RS10/30 D1P2 u/u eing.**

R	E	I	W		t	t	-	M	S	C	IncSlow	sn	ef	r
-	E	I	-		120	120	-	-	-	-	-	-	-	-

Klassifizierung des Feuerwiderstands:

E 15 – u/u, E 30 – u/u, E 45 – u/u, E 60 – u/u, E 90 – u/u, E 120 – u/u
EI 15 – u/u, EI 20 – u/u, EI 30 – u/u, EI 45 – u/u, EI 60 – u/u, EI 90 – u/u, EI 120 – u/u

▶ **Pr-10-2.121 – Probekörper 12 vom 14.05.2010 – RS10/30 D1P3 u/u eing.**

R	E	I	W		t	t	-	M	S	C	IncSlow	sn	ef	r
-	E	-	-		120	90	-	-	-	-	-	-	-	-

Klassifizierung des Feuerwiderstands:

E 15 – u/u, E 30 – u/u, E 45 – u/u, E 60 – u/u, E 90 – u/u, E 120 – u/u
EI 15 – u/u, EI 20 – u/u, EI 30 – u/u, EI 45 – u/u, EI 60 – u/u, EI 90 – u/u



- ▶ Pr-10-2.121 – Probekörper 13 vom 14.05.2010 – RS10/30 D1P5 u/u eing.
- ▶ Pr-10-2.121 – Probekörper 14 vom 14.05.2010 – RS10/30 D1P6 u/u eing.
- ▶ Pr-10-2.121 – Probekörper 15 vom 14.05.2010 – RS10/30 D1P5 u/u eing.
- ▶ Pr-10-2.121 – Probekörper 16 vom 14.05.2010 – RS10/30 D1P2 u/u eing.

R	E	I	W		t	t	-	M	S	C	IncSlow	sn	ef	r
-	E	I	-		120	120	-	-	-	-	-	-	-	-

Klassifizierung des Feuerwiderstands:

E 15 – u/u, E 30 – u/u, E 45 – u/u, E 60 – u/u, E 90 – u/u, E 120 – u/u

El 15 – u/u, El 20 – u/u, El 30 – u/u, El 45 – u/u, El 60 – u/u, El 90 – u/u, El 120 – u/u

- ▶ Pr-10-2.121 – Probekörper 19 vom 14.05.2010 – RS10/30 D1P1 u/c aufg.

Sonderanwendung

R	E	I	W		t	t	-	M	S	C	IncSlow	sn	ef	r
-	E	I	-		120	120	-	-	-	-	-	-	-	-

Klassifizierung des Feuerwiderstands:

E 15 – u/c, E 30 – u/c, E 45 – u/c, E 60 – u/c, E 90 – u/c, E 120 – u/c

El 15 – u/c, El 20 – u/c, El 30 – u/c, El 45 – u/c, El 60 – u/c, El 90 – u/c, El 120 – u/c

- ▶ Pr-10-2.121 – Probekörper 1 vom 27.07.2010 – RS10/30 D1P7 u/u eing.
- ▶ Pr-10-2.121 – Probekörper 2 vom 27.07.2010 – RS10/60 D1P7 u/u aufg. Muff
- ▶ Pr-10-2.121 – Probekörper 3 vom 27.07.2010 – RS10/30 D1P8 u/u eing.
- ▶ Pr-10-2.121 – Probekörper 4 vom 27.07.2010 – RS10/30 D1P8 u/u eing.
- ▶ Pr-10-2.121 – Probekörper 5 vom 27.07.2010 – RS10/30 D1P8 u/u eing.
- ▶ Pr-10-2.121 – Probekörper 6 vom 27.07.2010 – RS10/60 D1P8 u/u aufg. Muff
- ▶ Pr-10-2.121 – Probekörper 8 vom 27.07.2010 – RS10/60 D1P3 u/u aufg. Muff

R	E	I	W		t	t	-	M	S	C	IncSlow	sn	ef	r
-	E	I	-		120	120	-	-	-	-	-	-	-	-

Klassifizierung des Feuerwiderstands:

E 15 – u/u, E 30 – u/u, E 45 – u/u, E 60 – u/u, E 90 – u/u, E 120 – u/u

El 15 – u/u, El 20 – u/u, El 30 – u/u, El 45 – u/u, El 60 – u/u, El 90 – u/u, El 120 – u/u

- ▶ Pr-10-2.121 – Probekörper 9 vom 27.07.2010 – RS10/60 D1P2 u/c aufg.

R	E	I	W		t	t	-	M	S	C	IncSlow	sn	ef	r
-	E	I	-		90	90	-	-	-	-	-	-	-	-

Klassifizierung des Feuerwiderstands:

E 15 – u/c, E 30 – u/c, E 45 – u/c, E 60 – u/c, E 90 – u/c

El 15 – u/c, El 20 – u/c, El 30 – u/c, El 45 – u/c, El 60 – u/c, El 90 – u/c



▶ Pr-10-2.121 – Probekörper 10 vom 27.07.2010 – RS10/60 D1P3 u/c eing.

R	E	I	W		t	t	-	M	S	C	IncSlow	sn	ef	r
-	E	I	-		120	120	-	-	-	-	-	-	-	-

Klassifizierung des Feuerwiderstands:

E 15 – u/c, E 30 – u/c, E 45 – u/c, E 60 – u/c, E 90 – u/c, E 120 – u/c

El 15 – u/c, El 20 – u/c, El 30 – u/c, El 45 – u/c, El 60 – u/c, El 90 – u/c, El 120 – u/c

- ▶ Pr-10-2.121 – Probekörper 11 vom 27.07.2010 – RS10/60 D1P2 u/u aufg. 45°
- ▶ Pr-10-2.121 – Probekörper 12 vom 27.07.2010 – RS10/60 D1P2 u/u aufg. 45°
- ▶ Pr-10-2.121 – Probekörper 13 vom 27.07.2010 – RS10/60 D1P1 u/u aufg. 45°
- ▶ Pr-10-2.121 – Probekörper 14 vom 27.07.2010 – RS10/60 D1P1 u/u aufg. 45°
- ▶ Pr-10-2.121 – Probekörper 15 vom 27.07.2010 – RS10/60 D1P3 u/u aufg. 45°
- ▶ Pr-10-2.121 – Probekörper 16 vom 27.07.2010 – RS10/60 D1P3 u/u aufg. 45°
- ▶ Pr-10-2.121 – Probekörper 17 vom 27.07.2010 – RS10/60 D1P5 u/u aufg. 45°
- ▶ Pr-10-2.121 – Probekörper 18 vom 27.07.2010 – RS10/60 D1P5 u/u eing.
- ▶ Pr-10-2.121 – Probekörper 19 vom 27.07.2010 – RS10/60 D1P6 u/u aufg. 45°
- ▶ Pr-10-2.121 – Probekörper 20 vom 27.07.2010 – RS10/30/VEN D1P2 u/u aufg.
- ▶ Pr-10-2.121 – Probekörper 21 vom 27.07.2010 – RS10/30/VEN D1P2 u/u aufg.
- ▶ Pr-10-2.121 – Probekörper 22 vom 27.07.2010 – RS10/30/VEN D1P2 u/u aufg.

R	E	I	W		t	t	-	M	S	C	IncSlow	sn	ef	r
-	E	I	-		120	120	-	-	-	-	-	-	-	-

Klassifizierung des Feuerwiderstands:

E 15 – u/u, E 30 – u/u, E 45 – u/u, E 60 – u/u, E 90 – u/u, E 120 – u/u

El 15 – u/u, El 20 – u/u, El 30 – u/u, El 45 – u/u, El 60 – u/u, El 90 – u/u, El 120 – u/u

- ▶ Pr-10-2.121 – Probekörper 23 vom 27.07.2010 – RS10/30/VEN D1P1 u/u aufg.
- ▶ Pr-10-2.121 – Probekörper 24 vom 27.07.2010 – RS10/30/VEN D1P1 u/u aufg.
- ▶ Pr-10-2.121 – Probekörper 25 vom 27.07.2010 – RS10/30/VEN D1P1 u/u aufg.

R	E	I	W		t	t	-	M	S	C	IncSlow	sn	ef	r
-	E	I	-		120	120	-	-	-	-	-	-	-	-

Klassifizierung des Feuerwiderstands:

E 15 – u/u, E 30 – u/u, E 45 – u/u, E 60 – u/u, E 90 – u/u, E 120 – u/u

El 15 – u/u, El 20 – u/u, El 30 – u/u, El 45 – u/u, El 60 – u/u, El 90 – u/u, El 120 – u/u



- ▶ 09-E-412 – Probekörper 1 – RS10/30/CSP W1WS3P2 u/u aufg.
- ▶ 09-E-412 – Probekörper 2 – RS10/30/CSP W1WS3P2 u/u aufg.
- ▶ 09-E-412 – Probekörper 3 – RS10/30/CSP W1WS3P2 u/u aufg.
- ▶ 09-E-412 – Probekörper 4 – RS10/30/CSP W1WS3P1 u/u aufg.
- ▶ 09-E-412 – Probekörper 5 – RS10/30/CSP W1WS3P1 u/u aufg.
- ▶ 09-E-412 – Probekörper 6 – RS10/30/CSP W1WS3P1 u/u aufg.

R	E	I	W		t	t	-	M	S	C	IncSlow	sn	ef	r
-	E	I	-		45	45	-	-	-	-	-	-	-	-

Klassifizierung des Feuerwiderstands:

E 15 – u/u, E 30 – u/u, E 45 – u/u

El 15 – u/u, El 20 – u/u, El 30 – u/u, El 45 – u/u

- ▶ 09-E-412 – Probekörper 12 – RS10/30 W1P14 u/u aufg. Kabelschlauch
- ▶ 09-E-412 – Probekörper 13 – RS10/30 W1P13 u/u aufg. Pellets
Förderschnecke
- ▶ 09-E-412 – Probekörper 14 – RS10/30 W1P13 u/u aufg. Pellets
Förderschnecke
- ▶ 09-E-412 – Probekörper 16 – RS10/30 W1P3C1 u/u aufg. Kabelschlauch
- ▶ 09-E-412 – Probekörper 17 – RS10/30 W1P2C1 u/u aufg. Kabelschlauch

R	E	I	W		t	t	-	M	S	C	IncSlow	sn	ef	r
-	E	I	-		90	90	-	-	-	-	-	-	-	-

Klassifizierung des Feuerwiderstands:

E 15 – u/u, E 30 – u/u, E 45 – u/u, E 60 – u/u, E 90 – u/u

El 15 – u/u, El 20 – u/u, El 30 – u/u, El 45 – u/u, El 60 – u/u, El 90 – u/u

- ▶ 09-E-412 – Probekörper 29 – RS10/30 W1P3C1 u/u aufg. Rohrpostleitung

R	E	I	W		t	t	-	M	S	C	IncSlow	sn	ef	r
-	E	I	-		45	45	-	-	-	-	-	-	-	-

Klassifizierung des Feuerwiderstands:

E 15 – u/u, E 30 – u/u, E 45 – u/u

El 15 – u/u, El 20 – u/u, El 30 – u/u, El 45 – u/u



- ▶ 09-H-410 – Probekörper 1 – RS10/30/CSP D1WS3P2 u/u aufg.
- ▶ 09-H-410 – Probekörper 2 – RS10/30/CSP D1WS3P2 u/u aufg.
- ▶ 09-H-410 – Probekörper 3 – RS10/30/CSP D1WS3P2 u/u aufg.
- ▶ 09-H-410 – Probekörper 4 – RS10/30/CSP D1WS3P1 u/u aufg.
- ▶ 09-H-410 – Probekörper 5 – RS10/30/CSP D1WS3P1 u/u aufg.
- ▶ 09-H-410 – Probekörper 6 – RS10/30/CSP D1WS3P1 u/u aufg.
- ▶ 09-H-410 – Probekörper 14 – RS10/30 D1P13 u/u aufg. Pellets
Förderschnecke
- ▶ 09-H-410 – Probekörper 15 – RS10/30 D1P13 u/u aufg. Pellets
Förderschnecke
- ▶ 09-H-410 – Probekörper 16 – RS10/30 D1P14C1 u/u aufg. Kabelschlauch
- ▶ 09-H-410 – Probekörper 17 – RS10/30 D1P3C1 u/u aufg. Kabelschlauch

R	E	I	W		t	t	-	M	S	C	IncSlow	sn	ef	r
-	E	I	-		90	90	-	-	-	-	-	-	-	-

Klassifizierung des Feuerwiderstands:

E 15 – u/u, E 30 – u/u, E 45 – u/u, E 60 – u/u, E 90 – u/u

El 15 – u/u, El 20 – u/u, El 30 – u/u, El 45 – u/u, El 60 – u/u, El 90 – u/u

- ▶ 09-H-410 – Probekörper 18 – RS10/30 D1P2C1 u/u aufg. Kabelschlauch
- ▶ 09-H-410 – Probekörper 20 – RS10/30 D1P3C1 u/u aufg. Rohrpostleitung

R	E	I	W		t	t	-	M	S	C	IncSlow	sn	ef	r
-	E	I	-		90	90	-	-	-	-	-	-	-	-

Klassifizierung des Feuerwiderstands:

E 15 – u/u, E 30 – u/u, E 45 – u/u, E 60 – u/u, E 90 – u/u

El 15 – u/u, El 20 – u/u, El 30 – u/u, El 45 – u/u, El 60 – u/u, El 90 – u/u

- ▶ Pr-12.2.059 – Probekörper 35 vom 05.01.2011 – RS10/30/PS W1LP1 u/u aufg.
- ▶ Pr-12.2.059 – Probekörper 36 vom 05.01.2011 – RS10/30/PS W1LP1 u/u aufg.
- ▶ Pr-12.2.059 – Probekörper 37 vom 05.01.2011 – RS10/30/PS W1LP2 u/u aufg.
- ▶ Pr-12.2.059 – Probekörper 38 vom 05.01.2011 – RS10/30/PS W1LP2 u/u aufg.
- ▶ Pr-12.2.059 – Probekörper 39 vom 05.01.2011 – RS10/30/PS W1LP3 u/u aufg.
- ▶ Pr-12.2.059 – Probekörper 40 vom 05.01.2011 – RS10/30/PS W1LP3 u/u aufg.
- ▶ Pr-12.2.059 – Probekörper 1 vom 11.01.2011 – RS10/30 D1P2 u/u eing.
- ▶ Pr-12.2.059 – Probekörper 2 vom 11.01.2011 – RS10/30 D1P3 u/u eing.
- ▶ Pr-12.2.059 – Probekörper 3 vom 11.01.2011 – RS10/30 D1P1 u/u eing.
- ▶ Pr-12.2.059 – Probekörper 4 vom 11.01.2011 – RS10/30 D1P1 u/u eing.
- ▶ Pr-12.2.059 – Probekörper 5 vom 11.01.2011 – RS10/30 D1P1 u/u eing.
- ▶ Pr-12.2.059 – Probekörper 35 vom 11.01.2011 – RS10/30/PS D1LP1 u/u aufg.
- ▶ Pr-12.2.059 – Probekörper 36 vom 11.01.2011 – RS10/30/PS D1LP1 u/u aufg.
- ▶ Pr-12.2.059 – Probekörper 37 vom 11.01.2011 – RS10/30/PS D1LP2 u/u aufg.
- ▶ Pr-12.2.059 – Probekörper 38 vom 11.01.2011 – RS10/30/PS D1LP2 u/u aufg.
- ▶ Pr-12.2.059 – Probekörper 39 vom 11.01.2011 – RS10/30/PS D1LP3 u/u aufg.



▶ Pr-12.2.059 – Probekörper 40 vom 11.01.2011 – RS10/30/PS D1LP3 u/u aufg.

R	E	I	W		t	t	-	M	S	C	IncSlow	sn	ef	r
-	E	I	-		120	120	-	-	-	-	-	-	-	-

Klassifizierung des Feuerwiderstands:

E 15 – u/u, E 30 – u/u, E 45 – u/u, E 60 – u/u, E 90 – u/u, E 120 – u/u

El 15 – u/u, El 20 – u/u, El 30 – u/u, El 45 – u/u, El 60 – u/u, El 90 – u/u, El 120 – u/u

▶ Pr-12.2.059 – Probekörper 15 vom 11.01.2012 – RS10/60 D1P3 u/u eing.

▶ Pr-12.2.059 – Probekörper 51 vom 11.01.2012 – RS10/30/AC D1WS1PK1/3 u/u aufg. 0A

▶ Pr-12.2.059 – Probekörper 52 vom 11.01.2012 – RS10/30/AC D1WS1PK2/3 u/u aufg. 0A

▶ Pr-12.2.059 – Probekörper 53 vom 11.01.2012 – RS10/30/AC D1WS1PK3/3 u/u aufg. 0A

R	E	I	W		t	t	-	M	S	C	IncSlow	sn	ef	r
-	E	I	-		90	90	-	-	-	-	-	-	-	-

Klassifizierung des Feuerwiderstands:

E 15 – u/u, E 30 – u/u, E 45 – u/u, E 60 – u/u, E 90 – u/u

El 15 – u/u, El 20 – u/u, El 30 – u/u, El 45 – u/u, El 60 – u/u, El 90 – u/u

▶ Pr-12.2.059 – Probekörper 1 vom 13.01.2012 – RS10/30 D1P1 u/u eing.

▶ Pr-12.2.059 – Probekörper 2 vom 13.01.2012 – RS10/30 D1P1 u/u eing.

▶ Pr-12.2.059 – Probekörper 3 vom 13.01.2012 – RS10/30 D1P1 u/u eing.

R	E	I	W		t	t	-	M	S	C	IncSlow	sn	ef	r
-	E	I	-		120	120	-	-	-	-	-	-	-	-

Klassifizierung des Feuerwiderstands:

E 15 – u/u, E 30 – u/u, E 45 – u/u, E 60 – u/u, E 90 – u/u, E 120 – u/u

El 15 – u/u, El 20 – u/u, El 30 – u/u, El 45 – u/u, El 60 – u/u, El 90 – u/u, El 120 – u/u

▶ Pr-12.2.059 – Probekörper 4 vom 13.01.2012 – RS10/30 D1P1 u/c eing.

R	E	I	W		t	t	-	M	S	C	IncSlow	sn	ef	r
-	E	I	-		120	120	-	-	-	-	-	-	-	-

Klassifizierung des Feuerwiderstands:

E 15 – u/c, E 30 – u/c, E 45 – u/c, E 60 – u/c, E 90 – u/c, E 120 – u/c

El 15 – u/c, El 20 – u/c, El 30 – u/c, El 45 – u/c, El 60 – u/c, El 90 – u/c, El 120 – u/c



- ▶ Pr-12.2.059 – Probekörper 5 vom 13.01.2012 – RS10/30 D1P2 u/u eing.
- ▶ Pr-12.2.059 – Probekörper 6 vom 13.01.2012 – RS10/30 D1P2 u/u eing.
- ▶ Pr-12.2.059 – Probekörper 7 vom 13.01.2012 – RS10/30 D1P2 u/u eing.

R	E	I	W		t	t	-	M	S	C	IncSlow	sn	ef	r
-	E	I	-		120	120	-	-	-	-	-	-	-	-

Klassifizierung des Feuerwiderstands:

E 15 – u/u, E 30 – u/u, E 45 – u/u, E 60 – u/u, E 90 – u/u, E 120 – u/u

El 15 – u/u, El 20 – u/u, El 30 – u/u, El 45 – u/u, El 60 – u/u, El 90 – u/u, El 120 – u/u

- ▶ Pr-12.2.059 – Probekörper 8 vom 13.01.2012 – RS10/30 D1P2 u/c eing.

R	E	I	W		t	t	-	M	S	C	IncSlow	sn	ef	r
-	E	I	-		120	120	-	-	-	-	-	-	-	-

Klassifizierung des Feuerwiderstands:

E 15 – u/c, E 30 – u/c, E 45 – u/c, E 60 – u/c, E 90 – u/c, E 120 – u/c

El 15 – u/c, El 20 – u/c, El 30 – u/c, El 45 – u/c, El 60 – u/c, El 90 – u/c, El 120 – u/c

- ▶ Pr-12.2.059 – Probekörper 9 vom 13.01.2012 – RS10/60 D1P1 u/u eing.

R	E	I	W		t	t	-	M	S	C	IncSlow	sn	ef	r
-	E	I	-		120	120	-	-	-	-	-	-	-	-

Klassifizierung des Feuerwiderstands:

E 15 – u/u, E 30 – u/u, E 45 – u/u, E 60 – u/u, E 90 – u/u, E 120 – u/u

El 15 – u/u, El 20 – u/u, El 30 – u/u, El 45 – u/u, El 60 – u/u, El 90 – u/u, El 120 – u/u

- ▶ Pr-12.2.059 – Probekörper 11 vom 13.01.2012 – RS10/60 D1P1 u/c eing.
- ▶ Pr-12.2.059 – Probekörper 14 vom 13.01.2012 – RS10/60 D1P2 u/c eing.
- ▶ Pr-12.2.059 – Probekörper 17 vom 13.01.2012 – RS10/60 D1P3 u/c eing.

R	E	I	W		t	t	-	M	S	C	IncSlow	sn	ef	r
-	E	I	-		120	120	-	-	-	-	-	-	-	-

Klassifizierung des Feuerwiderstands:

E 15 – u/c, E 30 – u/c, E 45 – u/c, E 60 – u/c, E 90 – u/c, E 120 – u/c

El 15 – u/c, El 20 – u/c, El 30 – u/c, El 45 – u/c, El 60 – u/c, El 90 – u/c, El 120 – u/c



- ▶ Pr-12.2.059 – Probekörper 48 vom 13.01.2012 – RS10/30 D1PK1/3 u/u aufg.
- ▶ Pr-12.2.059 – Probekörper 49 vom 13.01.2012 – RS10/30 D1PK2/3 u/u aufg.
- ▶ Pr-12.2.059 – Probekörper 50 vom 13.01.2012 – RS10/30 D1PK3/3 u/u aufg.

R	E	I	W		t	t	-	M	S	C	IncSlow	sn	ef	r
-	E	I	-		120	120	-	-	-	-	-	-	-	-

Klassifizierung des Feuerwiderstands:

E 15 – u/u, E 30 – u/u, E 45 – u/u, E 60 – u/u, E 90 – u/u, E 120 – u/u

El 15 – u/u, El 20 – u/u, El 30 – u/u, El 45 – u/u, El 60 – u/u, El 90 – u/u, El 120 – u/u

- ▶ Pr-12.2.059 – Probekörper 62 vom 13.01.2012 – RS10/30 D1AV3E u/c LS eing.
0A
- ▶ Pr-12.2.059 – Probekörper 63 vom 13.01.2012 – RS10/30 D1AV3E u/c LS eing.
0A
- ▶ Pr-12.2.059 – Probekörper 64 vom 13.01.2012 – RS10/30 D1AV3E u/c LS eing.
0A
- ▶ Pr-12.2.059 – Probekörper 65 vom 13.01.2012 – RS10/30 D1AV3E u/c LS eing.
- ▶ Pr-12.2.059 – Probekörper 80 vom 13.01.2012 – RS10/30 D1AV3B u/c LS eing.
0A
- ▶ Pr-12.2.059 – Probekörper 81 vom 13.01.2012 – RS10/30 D1AV3B u/c LS eing.
0A

R	E	I	W		t	t	-	M	S	C	IncSlow	sn	ef	r
-	E	I	-		120	120	-	-	-	-	-	-	-	-

Klassifizierung des Feuerwiderstands:

E 15 – u/c, E 30 – u/c, E 45 – u/c, E 60 – u/c, E 90 – u/c, E 120 – u/c

El 15 – u/c, El 20 – u/c, El 30 – u/c, El 45 – u/c, El 60 – u/c, El 90 – u/c, El 120 – u/c

- ▶ Pr-12.2.059 – Probekörper 82 vom 13.01.2012 – RS10/30 D1AV3B u/c LS eing.
0A

R	E	I	W		t	t	-	M	S	C	IncSlow	sn	ef	r
-	E	I	-		90	90	-	-	-	-	-	-	-	-

Klassifizierung des Feuerwiderstands:

E 15 – u/c, E 30 – u/c, E 45 – u/c, E 60 – u/c, E 90 – u/c

El 15 – u/c, El 20 – u/c, El 30 – u/c, El 45 – u/c, El 60 – u/c, El 90 – u/c



► Pr-12.2.059 – Probekörper 83 vom 13.01.2012 – RS10/30 D1AV3B u/c LS eing.

R	E	I	W		t	t	-	M	S	C	IncSlow	sn	ef	r
-	E	I	-		120	90	-	-	-	-	-	-	-	-

Klassifizierung des Feuerwiderstands:

E 15 – u/c, E 30 – u/c, E 45 – u/c, E 60 – u/c, E 90 – u/c, E 120 – u/c

El 15 – u/c, El 20 – u/c, El 30 – u/c, El 45 – u/c, El 60 – u/c, El 90 – u/c, El 120 – u/c

► Pr-12.2.059 – Probekörper 84 vom 13.01.2012 – RS10/30 D1AV3B u/c LS eing.

R	E	I	W		t	t	-	M	S	C	IncSlow	sn	ef	r
-	E	I	-		90	90	-	-	-	-	-	-	-	-

Klassifizierung des Feuerwiderstands:

E 15 – u/c, E 30 – u/c, E 45 – u/c, E 60 – u/c, E 90 – u/c

El 15 – u/c, El 20 – u/c, El 30 – u/c, El 45 – u/c, El 60 – u/c, El 90 – u/c

► Pr-12.2.059 – Probekörper 9 vom 23.01.2012 – RS10/60 W3P1 u/u eing.

► Pr-12.2.059 – Probekörper 10 vom 23.01.2012 – RS10/60 W3P1 u/u eing.

R	E	I	W		t	t	-	M	S	C	IncSlow	sn	ef	r
-	E	I	-		120	120	-	-	-	-	-	-	-	-

Klassifizierung des Feuerwiderstands:

E 15 – u/u, E 30 – u/u, E 45 – u/u, E 60 – u/u, E 90 – u/u, E 120 – u/u

El 15 – u/u, El 20 – u/u, El 30 – u/u, El 45 – u/u, El 60 – u/u, El 90 – u/u, El 120 – u/u

► Pr-12.2.059 – Probekörper 17 vom 23.01.2012 – RS10/60 W3P3 u/c eing.

R	E	I	W		t	t	-	M	S	C	IncSlow	sn	ef	r
-	E	I	-		120	120	-	-	-	-	-	-	-	-

Klassifizierung des Feuerwiderstands:

E 15 – u/c, E 30 – u/c, E 45 – u/c, E 60 – u/c, E 90 – u/c, E 120 – u/c

El 15 – u/c, El 20 – u/c, El 30 – u/c, El 45 – u/c, El 60 – u/c, El 90 – u/c, El 120 – u/c



- ▶ Pr-12.2.059 – Probekörper 48 vom 23.01.2012 – RS10/30 W3PK1/3 u/u aufg. 0A
- ▶ Pr-12.2.059 – Probekörper 49 vom 23.01.2012 – RS10/30 W3PK2/3 u/u aufg. 0A
- ▶ Pr-12.2.059 – Probekörper 50 vom 23.01.2012 – RS10/30 W3PK3/3 u/u aufg. 0A

R	E	I	W		t	t	-	M	S	C	IncSlow	sn	ef	r
-	E	I	-		120	120	-	-	-	-	-	-	-	-

Klassifizierung des Feuerwiderstands:

E 15 – u/u, E 30 – u/u, E 45 – u/u, E 60 – u/u, E 90 – u/u, E 120 – u/u
EI 15 – u/u, EI 20 – u/u, EI 30 – u/u, EI 45 – u/u, EI 60 – u/u, EI 90 – u/u, EI 120 – u/u

- ▶ Pr-12.2.059 – Probekörper 62 vom 23.01.2012 – RS10/30 W3AV3E u/c LS eing. 0A
- ▶ Pr-12.2.059 – Probekörper 63 vom 23.01.2012 – RS10/30 W3AV3E u/c LS eing. 0A
- ▶ Pr-12.2.059 – Probekörper 64 vom 23.01.2012 – RS10/30 W3AV3E u/c LS eing. 0A

R	E	I	W		t	t	-	M	S	C	IncSlow	sn	ef	r
-	E	I	-		120	120	-	-	-	-	-	-	-	-

Klassifizierung des Feuerwiderstands:

E 15 – u/c, E 30 – u/c, E 45 – u/c, E 60 – u/c, E 90 – u/c, E 120 – u/c
EI 15 – u/c, EI 20 – u/c, EI 30 – u/c, EI 45 – u/c, EI 60 – u/c, EI 90 – u/c, EI 120 – u/c

- ▶ Pr-12.2.059 – Probekörper 65 vom 23.01.2012 – RS10/30 W3AV3E u/c LS eing.

R	E	I	W		t	t	-	M	S	C	IncSlow	sn	ef	r
-	E	I	-		90	90	-	-	-	-	-	-	-	-

Klassifizierung des Feuerwiderstands:

E 15 – u/c, E 30 – u/c, E 45 – u/c, E 60 – u/c, E 90 – u/c
EI 15 – u/c, EI 20 – u/c, EI 30 – u/c, EI 45 – u/c, EI 60 – u/c, EI 90 – u/c



- ▶ Pr-12.2.059 – Probekörper 80 vom 23.01.2012 – RS10/30 W3AV3B u/c LS eing. 0A
- ▶ Pr-12.2.059 – Probekörper 81 vom 23.01.2012 – RS10/30 W3AV3B u/c LS eing. 0A
- ▶ Pr-12.2.059 – Probekörper 82 vom 23.01.2012 – RS10/30 W3AV3B u/c LS eing. 0A
- ▶ Pr-12.2.059 – Probekörper 83 vom 23.01.2012 – RS10/30 W3AV3B u/c LS eing.

R	E	I	W		t	t	-	M	S	C	IncSlow	sn	ef	r
-	E	I	-		120	120	-	-	-	-	-	-	-	-

Klassifizierung des Feuerwiderstands:

E 15 – u/c, E 30 – u/c, E 45 – u/c, E 60 – u/c, E 90 – u/c, E 120 – u/c

El 15 – u/c, El 20 – u/c, El 30 – u/c, El 45 – u/c, El 60 – u/c, El 90 – u/c, El 120 – u/c

- ▶ Pr-12.2.059 – Probekörper 84 vom 23.01.2012 – RS10/30 W3AV3B u/c LS eing.

R	E	I	W		t	t	-	M	S	C	IncSlow	sn	ef	r
-	E	I	-		90	90	-	-	-	-	-	-	-	-

Klassifizierung des Feuerwiderstands:

E 15 – u/c, E 30 – u/c, E 45 – u/c, E 60 – u/c, E 90 – u/c

El 15 – u/c, El 20 – u/c, El 30 – u/c, El 45 – u/c, El 60 – u/c, El 90 – u/c

- ▶ Pr-12.2.059 – Probekörper 51 vom 23.01.2012 – RS10/30/AC W1WS1PK1/3 u/u aufg. 0A
- ▶ Pr-12.2.059 – Probekörper 53 vom 23.01.2012 – RS10/30/AC W1WS1PK2/3 u/u aufg. 0A
- ▶ Pr-12.2.059 – Probekörper 52 vom 23.01.2012 – RS10/30/AC W1WS1PK3/3 u/u aufg. 0A

R	E	I	W		t	t	-	M	S	C	IncSlow	sn	ef	r
-	E	I	-		120	120	-	-	-	-	-	-	-	-

Klassifizierung des Feuerwiderstands:

E 15 – u/u, E 30 – u/u, E 45 – u/u, E 60 – u/u, E 90 – u/u, E 120 – u/u

El 15 – u/u, El 20 – u/u, El 30 – u/u, El 45 – u/u, El 60 – u/u, El 90 – u/u, El 120 – u/u



▶ Pr-12.2.059 – Probekörper 66 vom 23.01.2012 – RS10/30/AC W1WS1AV3E u/c
LS aufg.

R	E	I	W		t	t	-	M	S	C	IncSlow	sn	ef	r
-	E	I	-		120	120	-	-	-	-	-	-	-	-

Klassifizierung des Feuerwiderstands:

E 15 – u/c, E 30 – u/c, E 45 – u/c, E 60 – u/c, E 90 – u/c, E 120 – u/c

El 15 – u/c, El 20 – u/c, El 30 – u/c, El 45 – u/c, El 60 – u/c, El 90 – u/c, El 120 – u/c

▶ Pr-12.2.059 – Probekörper 67 vom 23.01.2012 – RS10/30/AC W1WS1AV3E u/c
LS aufg.

▶ Pr-12.2.059 – Probekörper 68 vom 23.01.2012 – RS10/30/AC W1WS1AV3E u/c
LS aufg.

▶ Pr-12.2.059 – Probekörper 69 vom 23.01.2012 – RS10/30/AC W1WS1AV3E u/c
LS aufg.

R	E	I	W		t	t	-	M	S	C	IncSlow	sn	ef	r
-	E	I	-		120	45	-	-	-	-	-	-	-	-

Klassifizierung des Feuerwiderstands:

E 15 – u/c, E 30 – u/c, E 45 – u/c, E 60 – u/c, E 90 – u/c, E 120 – u/c

El 15 – u/c, El 20 – u/c, El 30 – u/c, El 45 – u/c

▶ Pr-12.2.059 – Probekörper 85 vom 23.01.2012 – RS10/30/AC W1WS1AV3B u/c
LS aufg.

R	E	I	W		t	t	-	M	S	C	IncSlow	sn	ef	r
-	E	I	-		120	120	-	-	-	-	-	-	-	-

Klassifizierung des Feuerwiderstands:

E 15 – u/c, E 30 – u/c, E 45 – u/c, E 60 – u/c, E 90 – u/c, E 120 – u/c

El 15 – u/c, El 20 – u/c, El 30 – u/c, El 45 – u/c, El 60 – u/c, El 90 – u/c, El 120 – u/c

▶ Pr-12.2.059 – Probekörper 86 vom 23.01.2012 – RS10/30/AC W1WS1AV3B u/c
LS aufg.

R	E	I	W		t	t	-	M	S	C	IncSlow	sn	ef	r
-	E	I	-		120	90	-	-	-	-	-	-	-	-

Klassifizierung des Feuerwiderstands:

E 15 – u/c, E 30 – u/c, E 45 – u/c, E 60 – u/c, E 90 – u/c, E 120 – u/c

El 15 – u/c, El 20 – u/c, El 30 – u/c, El 45 – u/c, El 60 – u/c, El 90 – u/c



▶ Pr-12.2.059 – Probekörper 87 vom 23.01.2012 – RS10/30/AC W1WS1AV3B u/c
LS aufg.

R	E	I	W		t	t	-	M	S	C	IncSlow	sn	ef	r
-	E	I	-		120	60	-	-	-	-	-	-	-	-

Klassifizierung des Feuerwiderstands:

E 15 – u/c, E 30 – u/c, E 45 – u/c, E 60 – u/c, E 90 – u/c, E 120 – u/c

El 15 – u/c, El 20 – u/c, El 30 – u/c, El 45 – u/c, El 60 – u/c

▶ Pr-12.2.059 – Probekörper 88 vom 23.01.2012 – RS10/30/AC W1WS1AV3B u/c
LS aufg.

R	E	I	W		t	t	-	M	S	C	IncSlow	sn	ef	r
-	E	I	-		120	120	-	-	-	-	-	-	-	-

Klassifizierung des Feuerwiderstands:

E 15 – u/c, E 30 – u/c, E 45 – u/c, E 60 – u/c, E 90 – u/c, E 120 – u/c

El 15 – u/c, El 20 – u/c, El 30 – u/c, El 45 – u/c, El 60 – u/c, El 90 – u/c, El 120 – u/c

▶ Pr-12.2.059 – Probekörper 89 vom 23.01.2012 – RS10/30/AC W1WS1AV3B u/c
LS aufg.

R	E	I	W		t	t	-	M	S	C	IncSlow	sn	ef	r
-	E	-	-		120	90	-	-	-	-	-	-	-	-

Klassifizierung des Feuerwiderstands:

E 15 – u/c, E 30 – u/c, E 45 – u/c, E 60 – u/c, E 90 – u/c, E 120 – u/c

El 15 – u/c, El 20 – u/c, El 30 – u/c, El 45 – u/c, El 60 – u/c, El 90 – u/c

▶ Pr-12.2.059 – Probekörper 1 vom 26.01.2012 – RS10/30 W3P1 u/u eing.

▶ Pr-12.2.059 – Probekörper 2 vom 26.01.2012 – RS10/30 W3P1 u/u eing.

▶ Pr-12.2.059 – Probekörper 3 vom 26.01.2012 – RS10/30 W3P1 u/u eing.

R	E	I	W		t	t	-	M	S	C	IncSlow	sn	ef	r
-	E	I	-		120	120	-	-	-	-	-	-	-	-

Klassifizierung des Feuerwiderstands:

E 15 – u/u, E 30 – u/u, E 45 – u/u, E 60 – u/u, E 90 – u/u, E 120 – u/u

El 15 – u/u, El 20 – u/u, El 30 – u/u, El 45 – u/u, El 60 – u/u, El 90 – u/u, El 120 – u/u



▶ Pr-12.2.059 – Probekörper 4 vom 26.01.2012 – RS10/30 W3P1 u/c eing.

R	E	I	W		t	t	-	M	S	C	IncSlow	sn	ef	r
-	E	I	-		120	120	-	-	-	-	-	-	-	-

Klassifizierung des Feuerwiderstands:

E 15 – u/c, E 30 – u/c, E 45 – u/c, E 60 – u/c, E 90 – u/c, E 120 – u/c

El 15 – u/c, El 20 – u/c, El 30 – u/c, El 45 – u/c, El 60 – u/c, El 90 – u/c, El 120 – u/c

▶ Pr-12.2.059 – Probekörper 5 vom 26.01.2012 – RS10/30 W3P2 u/u eing.

▶ Pr-12.2.059 – Probekörper 6 vom 26.01.2012 – RS10/30 W3P2 u/u eing.

▶ Pr-12.2.059 – Probekörper 7 vom 26.01.2012 – RS10/30 W3P2 u/u eing.

R	E	I	W		t	t	-	M	S	C	IncSlow	sn	ef	r
-	E	I	-		120	120	-	-	-	-	-	-	-	-

Klassifizierung des Feuerwiderstands:

E 15 – u/u, E 30 – u/u, E 45 – u/u, E 60 – u/u, E 90 – u/u, E 120 – u/u

El 15 – u/u, El 20 – u/u, El 30 – u/u, El 45 – u/u, El 60 – u/u, El 90 – u/u, El 120 – u/u

▶ Pr-12.2.059 – Probekörper 8 vom 26.01.2012 – RS10/30 W3P2 u/c eing.

▶ Pr-12.2.059 – Probekörper 11 vom 26.01.2012 – RS10/60 W3P1 u/c eing.

▶ Pr-12.2.059 – Probekörper 14 vom 26.01.2012 – RS10/60 W3P2 u/c eing.

R	E	I	W		t	t	-	M	S	C	IncSlow	sn	ef	r
-	E	I	-		120	120	-	-	-	-	-	-	-	-

Klassifizierung des Feuerwiderstands:

E 15 – u/c, E 30 – u/c, E 45 – u/c, E 60 – u/c, E 90 – u/c, E 120 – u/c

El 15 – u/c, El 20 – u/c, El 30 – u/c, El 45 – u/c, El 60 – u/c, El 90 – u/c, El 120 – u/c



► Pr-12.2.059 – Probekörper 20 vom 26.01.2012 – RS10/60/MG_{FL}
W7P1AV3P14C4AF u/u, u/c aufg.

R	E	I	W		t	t	-	M	S	C	IncSlow	sn	ef	r
-	E	I	-		120	120	-	-	-	-	-	-	-	-

Klassifizierung des Feuerwiderstands:

E 15 , E 30, E 45, E 60, E 90, E 120

EI 15, EI 20, EI 30, EI 45, EI 60, EI 90, EI 120

E 15 – u/c, E 30 – u/c, E 45 – u/c, E 60 – u/c, E 90 – u/c, E 120 – u/c

EI 15 – u/c, EI 20 – u/c, EI 30 – u/c, EI 45 – u/c, EI 60 – u/c, EI 90 – u/c, EI 120 – u/c

E 15 – u/u, E 30 – u/u, E 45 – u/u, E 60 – u/u, E 90 – u/u, E 120 – u/u

EI 15 – u/u, EI 20 – u/u, EI 30 – u/u, EI 45 – u/u, EI 60 – u/u, EI 90 – u/u, EI 120 – u/u

- Pr-12.2.059 – Probekörper 22 vom 26.01.2012 – RS10/60 W7P1AF u/u eing.
- Pr-12.2.059 – Probekörper 23 vom 26.01.2012 – RS10/60 W7P1AF u/u eing.
- Pr-12.2.059 – Probekörper 24 vom 26.01.2012 – RS10/60 W7P1AF u/u eing.
- Pr-12.2.059 – Probekörper 25 vom 26.01.2012 – RS10/60 W7P1AF u/u eing.

R	E	I	W		t	t	-	M	S	C	IncSlow	sn	ef	r
-	E	-	-		120	90	-	-	-	-	-	-	-	-

Klassifizierung des Feuerwiderstands:

E 15 – u/u, E 30 – u/u, E 45 – u/u, E 60 – u/u, E 90 – u/u, E 120 – u/u

EI 15 – u/u, EI 20 – u/u, EI 30 – u/u, EI 45 – u/u, EI 60 – u/u, EI 90 – u/u

- Pr-12.2.059 – Probekörper 26 vom 26.01.2012 – RS10/60 W7P1AF u/c eing.

R	E	I	W		t	t	-	M	S	C	IncSlow	sn	ef	r
-	E	I	-		120	120	-	-	-	-	-	-	-	-

Klassifizierung des Feuerwiderstands:

E 15 – u/c, E 30 – u/c, E 45 – u/c, E 60 – u/c, E 90 – u/c, E 120 – u/c

EI 15 – u/c, EI 20 – u/c, EI 30 – u/c, EI 45 – u/c, EI 60 – u/c, EI 90 – u/c, EI 120 – u/c

- Pr-12.2.059 – Probekörper 27 vom 26.01.2012 – RS10/60 W7P2AF u/u eing.

R	E	I	W		t	t	-	M	S	C	IncSlow	sn	ef	r
-	E	-	-		120	90	-	-	-	-	-	-	-	-

Klassifizierung des Feuerwiderstands:

E 15 – u/u, E 30 – u/u, E 45 – u/u, E 60 – u/u, E 90 – u/u, E 120 – u/u

EI 15 – u/u, EI 20 – u/u, EI 30 – u/u, EI 45 – u/u, EI 60 – u/u, EI 90 – u/u



- ▶ Pr-12.2.059 – Probekörper 28 vom 26.01.2012 – RS10/60 W7P2AF u/u eing.
- ▶ Pr-12.2.059 – Probekörper 29 vom 26.01.2012 – RS10/60 W7P2AF u/u eing.
- ▶ Pr-12.2.059 – Probekörper 30 vom 26.01.2012 – RS10/60 W7P2AF u/u eing.

R	E	I	W		t	t	-	M	S	C	IncSlow	sn	ef	r
-	E	I	-		120	120	-	-	-	-	-	-	-	-

Klassifizierung des Feuerwiderstands:

E 15 – u/u, E 30 – u/u, E 45 – u/u, E 60 – u/u, E 90 – u/u, E 120 – u/u

El 15 – u/u, El 20 – u/u, El 30 – u/u, El 45 – u/u, El 60 – u/u, El 90 – u/u, El 120 – u/u

- ▶ Pr-12.2.059 – Probekörper 31 vom 26.01.2012 – RS10/60 W7P2AF u/c eing.

R	E	I	W		t	t	-	M	S	C	IncSlow	sn	ef	r
-	E	I	-		120	120	-	-	-	-	-	-	-	-

Klassifizierung des Feuerwiderstands:

E 15 – u/c, E 30 – u/c, E 45 – u/c, E 60 – u/c, E 90 – u/c, E 120 – u/c

El 15 – u/c, El 20 – u/c, El 30 – u/c, El 45 – u/c, El 60 – u/c, El 90 – u/c, El 120 – u/c

- ▶ Pr-12.2.059 – Probekörper 21 vom 26.01.2012 – RS10/60/MG_{FL}
W7P1AV3P14C4AK u/u und u/c aufg.

R	E	I	W		t	t	-	M	S	C	IncSlow	sn	ef	r
-	E	I	-		120	120	-	-	-	-	-	-	-	-

Klassifizierung des Feuerwiderstands:

E 15, E 30, E 45, E 60, E 90, E 120

El 15, El 20, El 30, El 45, El 60, El 90, El 120

E 15 – u/c, E 30 – u/c, E 45 – u/c, E 60 – u/c, E 90 – u/c, E 120 – u/c

El 15 – u/c, El 20 – u/c, El 30 – u/c, El 45 – u/c, El 60 – u/c, El 90 – u/c, El 120 – u/c

E 15 – u/u, E 30 – u/u, E 45 – u/u, E 60 – u/u, E 90 – u/u, E 120 – u/u

El 15 – u/u, El 20 – u/u, El 30 – u/u, El 45 – u/u, El 60 – u/u, El 90 – u/u, El 120 – u/u



▶ Pr-12.2.059 – Probekörper 32 vom 26.01.2012 – RS10/60 W7P1AK u/u eing.

R	E	I	W		t	t	-	M	S	C	IncSlow	sn	ef	r
-	E	I	-		120	120	-	-	-	-	-	-	-	-

Klassifizierung des Feuerwiderstands:

E 15 – u/u, E 30 – u/u, E 45 – u/u, E 60 – u/u, E 90 – u/u, E 120 – u/u

El 15 – u/u, El 20 – u/u, El 30 – u/u, El 45 – u/u, El 60 – u/u, El 90 – u/u, El 120 – u/u

▶ Pr-12.2.059 – Probekörper 33 vom 26.01.2012 – RS10/60 W7P1AK u/u eing.

▶ Pr-12.2.059 – Probekörper 34 vom 26.01.2012 – RS10/60 W7P1AK u/u eing.

▶ Pr-12.2.059 – Probekörper 35 vom 26.01.2012 – RS10/60 W7P1AK u/u eing.

▶ Pr-12.2.059 – Probekörper 36 vom 26.01.2012 – RS10/60 W7P1AK u/c eing.

R	E	I	W		t	t	-	M	S	C	IncSlow	sn	ef	r
-	E	-	-		120	90	-	-	-	-	-	-	-	-

Klassifizierung des Feuerwiderstands:

E 15 – u/c, E 30 – u/c, E 45 – u/c, E 60 – u/c, E 90 – u/c, E 120 – u/c

El 15 – u/c, El 20 – u/c, El 30 – u/c, El 45 – u/c, El 60 – u/c, El 90 – u/c

▶ Pr-12.2.059 – Probekörper 37 vom 26.01.2012 – RS10/60 W7P2AK u/u eing.

▶ Pr-12.2.059 – Probekörper 38 vom 26.01.2012 – RS10/60 W7P2AK u/u eing.

▶ Pr-12.2.059 – Probekörper 39 vom 26.01.2012 – RS10/60 W7P2AK u/u eing.

R	E	I	W		t	t	-	M	S	C	IncSlow	sn	ef	r
-	E	I	-		120	120	-	-	-	-	-	-	-	-

Klassifizierung des Feuerwiderstands:

E 15 – u/u, E 30 – u/u, E 45 – u/u, E 60 – u/u, E 90 – u/u, E 120 – u/u

El 15 – u/u, El 20 – u/u, El 30 – u/u, El 45 – u/u, El 60 – u/u, El 90 – u/u, El 120 – u/u

▶ Pr-12.2.059 – Probekörper 40 vom 26.01.2012 – RS10/60 W7P2AK u/u eing.

R	E	I	W		t	t	-	M	S	C	IncSlow	sn	ef	r
-	E	-	-		120	90	-	-	-	-	-	-	-	-

Klassifizierung des Feuerwiderstands:

E 15 – u/u, E 30 – u/u, E 45 – u/u, E 60 – u/u, E 90 – u/u, E 120 – u/u

El 15 – u/u, El 20 – u/u, El 30 – u/u, El 45 – u/u, El 60 – u/u, El 90 – u/u



▶ Pr-12.2.059 – Probekörper 41 vom 26.01.2012 – RS10/60 W7P2AK u/c eing.

R	E	I	W		t	t	-	M	S	C	IncSlow	sn	ef	r
-	E	-	-		120	90	-	-	-	-	-	-	-	-

Klassifizierung des Feuerwiderstands:

E 15 – u/c, E 30 – u/c, E 45 – u/c, E 60 – u/c, E 90 – u/c, E 120 – u/c

El 15 – u/c, El 20 – u/c, El 30 – u/c, El 45 – u/c, El 60 – u/c, El 90 – u/c

▶ Pr-12.2.118 – Probekörper 1c vom 30.07.2012 – RS10/30/AC D1WS4PK1/3 u/u
aufg. 0A

▶ Pr-12.2.118 – Probekörper 2c vom 30.07.2012 – RS10/30/AC D1WS4PK2/3 u/u
aufg. 0A

▶ Pr-12.2.118 – Probekörper 3c vom 30.07.2012 – RS10/30/AC D1WS4PK3/3 u/u
aufg. 0A

R	E	I	W		t	t	-	M	S	C	IncSlow	sn	ef	r
-	E	I	-		90	90	-	-	-	-	-	-	-	-

Klassifizierung des Feuerwiderstands:

E 15 – u/u, E 30 – u/u, E 45 – u/u, E 60 – u/u, E 90 – u/u

El 15 – u/u, El 20 – u/u, El 30 – u/u, El 45 – u/u, El 60 – u/u, El 90 – u/u

▶ Pr-12.2.118 – Probekörper 1d vom 30.07.2012 – RS10/30/AC D1WS3PK1/3 u/u
aufg. 0A

▶ Pr-12.2.118 – Probekörper 2d vom 30.07.2012 – RS10/30/AC D1WS3PK2/3 u/u
aufg. 0A

▶ Pr-12.2.118 – Probekörper 3d vom 30.07.2012 – RS10/30/AC D1WS3PK3/3 u/u
aufg. 0A

R	E	I	W		t	t	-	M	S	C	IncSlow	sn	ef	r
-	E	I	-		60	60	-	-	-	-	-	-	-	-

Klassifizierung des Feuerwiderstands:

E 15 – u/u, E 30 – u/u, E 45 – u/u, E 60 – u/u

El 15 – u/u, El 20 – u/u, El 30 – u/u, El 45 – u/u, El 60 – u/u



- ▶ Pr-12.2.118 – Probekörper 1c vom 14.08.2012 – RS10/30/AC W1WS4PK1/3 u/u aufg. 0A
- ▶ Pr-12.2.118 – Probekörper 2c vom 14.08.2012 – RS10/30/AC W1WS4PK2/3 u/u aufg. 0A
- ▶ Pr-12.2.118 – Probekörper 3c vom 14.08.2012 – RS10/30/AC W1WS4PK3/3 u/u aufg. 0A

R	E	I	W		t	t	-	M	S	C	IncSlow	sn	ef	r
-	E	I	-		90	90	-	-	-	-	-	-	-	-

Klassifizierung des Feuerwiderstands:

E 15 – u/u, E 30 – u/u, E 45 – u/u, E 60 – u/u, E 90 – u/u

El 15 – u/u, El 20 – u/u, El 30 – u/u, El 45 – u/u, El 60 – u/u, El 90 – u/u

- ▶ Pr-12.2.118 – Probekörper 1d vom 14.08.2012 – RS10/30/AC W1WS3PK1/3 u/u aufg. 0A
- ▶ Pr-12.2.118 – Probekörper 2d vom 14.08.2012 – RS10/30/AC W1WS3PK2/3 u/u aufg. 0A
- ▶ Pr-12.2.118 – Probekörper 3d vom 14.08.2012 – RS10/30/AC W1WS3PK3/3 u/u aufg. 0A

R	E	I	W		t	t	-	M	S	C	IncSlow	sn	ef	r
-	E	I	-		60	60	-	-	-	-	-	-	-	-

Klassifizierung des Feuerwiderstands:

E 15 – u/u, E 30 – u/u, E 45 – u/u, E 60 – u/u

El 15 – u/u, El 20 – u/u, El 30 – u/u, El 45 – u/u, El 60 – u/u

- ▶ Pr-12.2.118 – Probekörper 81 vom 14.08.2012 – RS10/60 W3P1 u/u eing.
- ▶ Pr-12.2.118 – Probekörper 82 vom 14.08.2012 – RS10/60 W3P5 u/u eing.
- ▶ Pr-12.2.118 – Probekörper 83 vom 14.08.2012 – RS10/60 W3P3 u/u eing.

R	E	I	W		t	t	-	M	S	C	IncSlow	sn	ef	r
-	E	I	-		90	90	-	-	-	-	-	-	-	-

Klassifizierung des Feuerwiderstands:

E 15 – u/u, E 30 – u/u, E 45 – u/u, E 60 – u/u, E 90 – u/u

El 15 – u/u, El 20 – u/u, El 30 – u/u, El 45 – u/u, El 60 – u/u, El 90 – u/u



- ▶ MPA-BS 3031/090/10 – Probekörper W1 vom 03.12.2010 – RS10/60 W3P9E u/u eing. 0A
- ▶ MPA-BS 3031/090/10 – Probekörper W2 vom 03.12.2010 – RS10/60 W3P9E u/u eing. 0A
- ▶ MPA-BS 3031/090/10 – Probekörper W3 vom 03.12.2010 – RS10/60 W3P9E u/u eing. Muff
- ▶ MPA-BS 3031/090/10 – Probekörper W4 vom 03.12.2010 – RS10/60 W3P9E u/u eing. Muff
- ▶ MPA-BS 3031/090/10 – Probekörper W10 vom 03.12.2010 – RS10/60 W1P9E u/u aufg. 0A
- ▶ MPA-BS 3031/090/10 – Probekörper W11 vom 03.12.2010 – RS10/60 W1P9E u/u aufg. 0A
- ▶ MPA-BS 3031/090/10 – Probekörper W12 vom 03.12.2010 – RS10/60 W1P9E u/u aufg. Muff
- ▶ MPA-BS 3031/090/10 – Probekörper W13 vom 03.12.2010 – RS10/60 W1P9E u/u aufg. Muff
- ▶ MPA-BS 3031/090/10 – Probekörper W36 vom 03.08.2011 – RS10/60 W1P9E u/u aufg.
- ▶ MPA-BS 3031/090/10 – Probekörper D1 vom 25.03.2011 – RS10/60 D1P9E u/u eing. 0A
- ▶ MPA-BS 3031/090/10 – Probekörper D2 vom 25.03.2011 – RS10/60 D1P9E u/u eing. 0A
- ▶ MPA-BS 3031/090/10 – Probekörper D3 vom 25.03.2011 – RS10/60 D1P9E u/u eing. Muff
- ▶ MPA-BS 3031/090/10 – Probekörper D4 vom 25.03.2011 – RS10/60 D1P9E u/u eing. Muff
- ▶ MPA-BS 3031/090/10 – Probekörper D5 vom 25.03.2011 – RS10/60 D1P9E u/u eing.
- ▶ MPA-BS 3031/090/10 – Probekörper D8 vom 25.03.2011 – RS10/60 D1P9E u/u eing.
- ▶ MPA-BS 3031/090/10 – Probekörper D10 vom 25.03.2011 – RS10/60 D1P9E u/u aufg. 0A
- ▶ MPA-BS 3031/090/10 – Probekörper D11 vom 25.03.2011 – RS10/60 D1P9E u/u aufg. 0A
- ▶ MPA-BS 3031/090/10 – Probekörper D12 vom 25.03.2011 – RS10/60 D1P9E u/u aufg. Muff
- ▶ MPA-BS 3031/090/10 – Probekörper D13 vom 25.03.2011 – RS10/60 D1P9E u/u



aufg. Muff

▶ MPA-BS 3031/090/10 – Probekörper D14 vom 25.03.2011 – RS10/60 D1P9E
u/u

aufg.

R	E	I	W		t	t	-	M	S	C	IncSlow	sn	ef	r
-	E	I	-		120	120	-	-	-	-	-	-	-	-

Klassifizierung des Feuerwiderstands:

E 15 – u/u, E 30 – u/u, E 45 – u/u, E 60 – u/u, E 90 – u/u, E 120 – u/u

El 15 – u/u, El 20 – u/u, El 30 – u/u, El 45 – u/u, El 60 – u/u, El 90 – u/u, El 120 – u/u

▶ MPA-BS 3031/090/10 – Probekörper D17 vom 25.03.2011 – RS10/60 D1P9E
u/u aufg.

R	E	I	W		t	t	-	M	S	C	IncSlow	sn	ef	r
-	E	I	-		90	90	-	-	-	-	-	-	-	-

Klassifizierung des Feuerwiderstands:

E 15 – u/u, E 30 – u/u, E 45 – u/u, E 60 – u/u, E 90 – u/u

El 15 – u/u, El 20 – u/u, El 30 – u/u, El 45 – u/u, El 60 – u/u, El 90 – u/u

▶ MPA-BS 3031/090/10 – Probekörper D19 vom 25.03.2011 – RS10/60 D1P9E
u/u aufg. 45°

R	E	I	W		t	t	-	M	S	C	IncSlow	sn	ef	r
-	E	I	-		120	120	-	-	-	-	-	-	-	-

Klassifizierung des Feuerwiderstands:

E 15 – u/u, E 30 – u/u, E 45 – u/u, E 60 – u/u, E 90 – u/u, E 120 – u/u

El 15 – u/u, El 20 – u/u, El 30 – u/u, El 45 – u/u, El 60 – u/u, El 90 – u/u, El 120 – u/u

▶ MPA-BS 3031/090/10 – Probekörper D21 vom 25.03.2011 – RS10/60 D1P9E
u/u aufg. 45°

R	E	I	W		t	t	-	M	S	C	IncSlow	sn	ef	r
-	E	I	-		90	90	-	-	-	-	-	-	-	-

Klassifizierung des Feuerwiderstands:

E 15 – u/u, E 30 – u/u, E 45 – u/u, E 60 – u/u, E 90 – u/u

El 15 – u/u, El 20 – u/u, El 30 – u/u, El 45 – u/u, El 60 – u/u, El 90 – u/u



▶ MPA-BS 3031/090/10 – Probekörper D22 vom 25.03.2011 – RS10/60 D1P9E
u/u

aufg. Muff 45°

▶ MPA-BS 3031/090/10 – Probekörper D23 vom 25.03.2011 – RS10/60 D1P9E
u/u

aufg. Muff 45°

▶ MPA-BS 3031/090/10 – Probekörper D24 vom 25.03.2011 – RS10/60 D1P9E
u/u

aufg. Muff 45°

▶ MPA-BS 3031/090/10 – Probekörper D1 vom 21.03.2012 – RS10/60/SRC
D1P9E u/u aufg. 45°

▶ MPA-BS 3031/090/10 – Probekörper D2 vom 21.03.2012 – RS10/60/SRC
D1P9E u/u aufg. 45°

▶ MPA-BS 3031/090/10 – Probekörper D3 vom 21.03.2012 – RS10/60/SRC
D1P9E u/u aufg. 45°

R	E	I	W		t	t	-	M	S	C	IncSlow	sn	ef	r
-	E	I	-		120	120	-	-	-	-	-	-	-	-

Klassifizierung des Feuerwiderstands:

E 15 – u/u, E 30 – u/u, E 45 – u/u, E 60 – u/u, E 90 – u/u, E 120 – u/u

EI 15 – u/u, EI 20 – u/u, EI 30 – u/u, EI 45 – u/u, EI 60 – u/u, EI 90 – u/u, EI 120 – u/u

▶ MPA-BS 3047/303/11 – Probekörper W5 vom 20.06.2012 –u/u aufg.

▶ MPA-BS 3047/303/11 – Probekörper W7 vom 20.06.2012 –u/u aufg.

▶ MPA-BS 3047/303/11 – Probekörper W8 vom 20.06.2012 –u/u aufg.

R	E	I	W		t	t	-	M	S	C	IncSlow	sn	ef	r
-	E	I	-		90	90	-	-	-	-	-	-	-	-

Klassifizierung des Feuerwiderstands:

E 15 – u/u, E 30 – u/u, E 45 – u/u, E 60 – u/u, E 90 – u/u

EI 15 – u/u, EI 20 – u/u, EI 30 – u/u, EI 45 – u/u, EI 60 – u/u, EI 90 – u/u



- ▶ MPA-BS 3047/303/11 – Probekörper W6 vom 20.06.2012 –u/u aufg.
- ▶ MPA-BS 3047/303/11 – Probekörper W9 vom 20.06.2012 –u/u aufg.
- ▶ MPA-BS 3047/303/11 – Probekörper W10 vom 20.06.2012 –u/u aufg.
- ▶ MPA-BS 3047/303/11 – Probekörper W11 vom 20.06.2012 –u/u aufg.
- ▶ MPA-BS 3047/303/11 – Probekörper W12 vom 20.06.2012 –u/u aufg.
- ▶ MPA-BS 3047/303/11 – Probekörper W1 vom 20.06.2012 –u/u aufg.
- ▶ MPA-BS 3047/303/11 – Probekörper W2 vom 20.06.2012 –u/u aufg.
- ▶ MPA-BS 3047/303/11 – Probekörper W3 vom 20.06.2012 –u/u aufg.
- ▶ MPA-BS 3047/303/11 – Probekörper W4 vom 20.06.2012 –u/u aufg.
- ▶ MPA-BS 3047/303/11 – Probekörper W13 vom 20.06.2012 –u/u aufg.

R	E	I	W		t	t	-	M	S	C	IncSlow	sn	ef	r
-	E	I	-		120	120	-	-	-	-	-	-	-	-

Klassifizierung des Feuerwiderstands:

E 15 – u/u, E 30 – u/u, E 45 – u/u, E 60 – u/u, E 90 – u/u, E 120 – u/u

EI 15 – u/u, EI 20 – u/u, EI 30 – u/u, EI 45 – u/u, EI 60 – u/u, EI 90 – u/u, EI 120 – u/u

- ▶ MPA-BS 3048/304/11 – Probekörper 1A vom 08.02.2012 – RS10/30 D1P11E
u/u

eing.

- ▶ MPA-BS 3048/304/11 – Probekörper 1B vom 08.02.2012 – RS10/30 D1P11E
u/u

aufg.

- ▶ MPA-BS 3048/304/11 – Probekörper 3A vom 08.02.2012 – RS10/30 D1P11E
u/u

eing.

- ▶ MPA-BS 3048/304/11 – Probekörper 3B vom 08.02.2012 – RS10/30 D1P11E
u/u

aufg.

- ▶ MPA-BS 3048/304/11 – Probekörper 6A vom 08.02.2012 – RS10/30 D1P10E
u/u

eing.

- ▶ MPA-BS 3048/304/11 – Probekörper 6B vom 08.02.2012 – RS10/30 D1P10E
u/u

aufg.

R	E	I	W		t	t	-	M	S	C	IncSlow	sn	ef	r
-	E	I	-		120	120	-	-	-	-	-	-	-	-

Klassifizierung des Feuerwiderstands:

E 15 – u/u, E 30 – u/u, E 45 – u/u, E 60 – u/u, E 90 – u/u, E 120 – u/u

EI 15 – u/u, EI 20 – u/u, EI 30 – u/u, EI 45 – u/u, EI 60 – u/u, EI 90 – u/u, EI 120 – u/u



▶ MPA-BS 3048/304/11 – Probekörper 9A vom 08.02.2012 – RS10/30 D1P10E
u/u

eing.

R	E	I	W		t	t	-	M	S	C	IncSlow	sn	ef	r
-	E	I	-		90	90	-	-	-	-	-	-	-	-

Klassifizierung des Feuerwiderstands:

E 15 – u/u, E 30 – u/u, E 45 – u/u, E 60 – u/u, E 90 – u/u

EI 15 – u/u, EI 20 – u/u, EI 30 – u/u, EI 45 – u/u, EI 60 – u/u, EI 90 – u/u

▶ MPA-BS 3048/304/11 – Probekörper 9B vom 08.02.2012 – RS10/30 D1P10E
u/u

aufg.

R	E	I	W		t	t	-	M	S	C	IncSlow	sn	ef	r
-	E	I	-		120	120	-	-	-	-	-	-	-	-

Klassifizierung des Feuerwiderstands:

E 15 – u/u, E 30 – u/u, E 45 – u/u, E 60 – u/u, E 90 – u/u, E 120 – u/u

EI 15 – u/u, EI 20 – u/u, EI 30 – u/u, EI 45 – u/u, EI 60 – u/u, EI 90 – u/u, EI 120 – u/u

- ▶ MPA-BS 3048/304/11 – Probekörper 11A vom 08.02.2012 – RS10/30 D1P12E
u/c eing.
- ▶ MPA-BS 3048/304/11 – Probekörper 11B vom 08.02.2012 – RS10/30 D1P12E
u/c aufg.
- ▶ MPA-BS 3048/304/11 – Probekörper 12A vom 08.02.2012 – RS10/30 D1P12E
u/c eing.
- ▶ MPA-BS 3048/304/11 – Probekörper 12B vom 08.02.2012 – RS10/30 D1P12E
u/c aufg.
- ▶ MPA-BS 3048/304/11 – Probekörper 13A vom 08.02.2012 – RS10/30 D1P12E
u/c eing.
- ▶ MPA-BS 3048/304/11 – Probekörper 13B vom 08.02.2012 – RS10/30 D1P12E
u/c aufg.
- ▶ MPA-BS 3048/304/11 – Probekörper 15A vom 08.02.2012 – RS10/30 D1P12E
u/c eing.
- ▶ MPA-BS 3048/304/11 – Probekörper 15B vom 08.02.2012 – RS10/30 D1P12E
u/c aufg.
- ▶ MPA-BS 3048/304/11 – Probekörper 16A vom 08.02.2012 – RS10/30 D1P12E
u/c eing.
- ▶ MPA-BS 3048/304/11 – Probekörper 16B vom 08.02.2012 – RS10/30 D1P12E
u/c aufg.



- ▶ MPA-BS 3048/304/11 – Probekörper 17A vom 08.02.2012 – RS10/30 D1P12B u/c LS eing.
- ▶ MPA-BS 3048/304/11 – Probekörper 17B vom 08.02.2012 – RS10/30 D1P12B u/c LS aufg.
- ▶ MPA-BS 3048/304/11 – Probekörper 18A vom 08.02.2012 – RS10/30 D1P12B u/c LS eing.
- ▶ MPA-BS 3048/304/11 – Probekörper 18B vom 08.02.2012 – RS10/30 D1P12B u/c LS aufg.
- ▶ MPA-BS 3048/304/11 – Probekörper 19A vom 08.02.2012 – RS10/30 D1P12B u/c LS eing.
- ▶ MPA-BS 3048/304/11 – Probekörper 19B vom 08.02.2012 – RS10/30 D1P12B u/c LS aufg.
- ▶ MPA-BS 3048/304/11 – Probekörper 20A vom 08.02.2012 – RS10/30 D1P12B u/c LS eing.
- ▶ MPA-BS 3048/304/11 – Probekörper 20B vom 08.02.2012 – RS10/30 D1P12B u/c LS aufg.
- ▶ MPA-BS 3048/304/11 – Probekörper 21A vom 08.02.2012 – RS10/30 D1P12B u/c LS eing.
- ▶ MPA-BS 3048/304/11 – Probekörper 21B vom 08.02.2012 – RS10/30 D1P12B u/c LS aufg.
- ▶ MPA-BS 3048/304/11 – Probekörper 22A vom 08.02.2012 – RS10/30 D1P12B u/c LS eing.
- ▶ MPA-BS 3048/304/11 – Probekörper 22B vom 08.02.2012 – RS10/30 D1P12B u/c LS aufg.
- ▶ MPA-BS 3048/304/11 – Probekörper 26A vom 08.02.2012 – RS10/30 D1AV5E u/c eing.
- ▶ MPA-BS 3048/304/11 – Probekörper 26B vom 08.02.2012 – RS10/30 D1AV5E u/c aufg.
- ▶ MPA-BS 3048/304/11 – Probekörper 27A vom 08.02.2012 – RS10/30 D1AV5E u/c eing.
- ▶ MPA-BS 3048/304/11 – Probekörper 27B vom 08.02.2012 – RS10/30 D1AV5E u/c aufg.
- ▶ MPA-BS 3048/304/11 – Probekörper 28A vom 08.02.2012 – RS10/30 D1AV5E u/c eing.

R	E	I	W		t	t	-	M	S	C	IncSlow	sn	ef	r
-	E	I	-		120	120	-	-	-	-	-	-	-	-

Klassifizierung des Feuerwiderstands:

E 15 – u/c, E 30 – u/c, E 45 – u/c, E 60 – u/c, E 90 – u/c, E 120 – u/c

El 15 – u/c, El 20 – u/c, El 30 – u/c, El 45 – u/c, El 60 – u/c, El 90 – u/c, El 120 – u/c



▶ **MPA-BS 3048/304/11 – Probekörper 28B vom 08.02.2012 – RS10/30 D1AV5E
u/c aufg.**

R	E	I	W		t	t	-	M	S	C	IncSlow	sn	ef	r
-	E	-	-		120	60	-	-	-	-	-	-	-	-

Klassifizierung des Feuerwiderstands:

E 15 – u/c, E 30 – u/c, E 45 – u/c, E 60 – u/c, E 90 – u/c, E 120 – u/c

El 15 – u/c, El 20 – u/c, El 30 – u/c, El 45 – u/c, El 60 – u/c

▶ **MPA-BS 3048/304/11 – Probekörper 29A vom 08.02.2012 – RS10/30 D1AV5B
u/c LS eing.**

▶ **MPA-BS 3048/304/11 – Probekörper 29B vom 08.02.2012 – RS10/30 D1AV5B
u/c LS aufg.**

▶ **MPA-BS 3048/304/11 – Probekörper 30A vom 08.02.2012 – RS10/30 D1AV5B
u/c LS eing.**

▶ **MPA-BS 3048/304/11 – Probekörper 30B vom 08.02.2012 – RS10/30 D1AV5B
u/c LS aufg.**

▶ **MPA-BS 3048/304/11 – Probekörper 31A vom 08.02.2012 – RS10/30 D1AV5B
u/c LS eing.**

R	E	I	W		t	t	-	M	S	C	IncSlow	sn	ef	r
-	E	I	-		120	120	-	-	-	-	-	-	-	-

Klassifizierung des Feuerwiderstands:

E 15 – u/c, E 30 – u/c, E 45 – u/c, E 60 – u/c, E 90 – u/c, E 120 – u/c

El 15 – u/c, El 20 – u/c, El 30 – u/c, El 45 – u/c, El 60 – u/c, El 90 – u/c, El 120 – u/c

▶ **MPA-BS 3048/304/11 – Probekörper 31B vom 08.02.2012 – RS10/30 D1AV5B
u/c LS aufg.**

R	E	I	W		t	t	-	M	S	C	IncSlow	sn	ef	r
-	E	-	-		120	90	-	-	-	-	-	-	-	-

Klassifizierung des Feuerwiderstands:

E 15 – u/c, E 30 – u/c, E 45 – u/c, E 60 – u/c, E 90 – u/c, E 120 – u/c

El 15 – u/c, El 20 – u/c, El 30 – u/c, El 45 – u/c, El 60 – u/c, El 90 – u/c



- ▶ MPA-BS 3048/304/11 – Probekörper 32A Pos. 1 vom 08.02.2012 – RS10/30 D1AV5B u/c LS aufg.
- ▶ MPA-BS 3048/304/11 – Probekörper 32B Pos. 2 vom 08.02.2012 – RS10/30 D1AV5B u/c LS aufg.
- ▶ MPA-BS 3048/304/11 – Probekörper 33A Pos. 1 vom 08.02.2012 – RS10/30 D1AV5B u/c LS eing.
- ▶ MPA-BS 3048/304/11 – Probekörper 33B Pos. 2 vom 08.02.2012 – RS10/30 D1AV5B u/c LS eing.
- ▶ MPA-BS 3048/304/11 – Probekörper 34A vom 08.02.2012 – RS10/30 D1AV5B u/c LS eing.

R	E	I	W		t	t	-	M	S	C	IncSlow	sn	ef	r
-	E	I	-		120	120	-	-	-	-	-	-	-	-

Klassifizierung des Feuerwiderstands:

E 15 – u/c, E 30 – u/c, E 45 – u/c, E 60 – u/c, E 90 – u/c, E 120 – u/c

El 15 – u/c, El 20 – u/c, El 30 – u/c, El 45 – u/c, El 60 – u/c, El 90 – u/c, El 120 – u/c

- ▶ 13082005 – Probekörper 9 vom 03.09.2014 - RS10/30/CSP D1WS1P8.1 u/u aufg.

R	E	I	W		t	t	-	M	S	C	IncSlow	sn	ef	r
-	E	I	-		90	90	-	-	-	-	-	-	-	-

Klassifizierung des Feuerwiderstands:

E 15 – u/u, E 30 – u/u, E 45 – u/u, E 60 – u/u, E 90 – u/u

El 15 – u/u, El 20 – u/u, El 30 – u/u, El 45 – u/u, El 60 – u/u, El 90 – u/u

- ▶ 13082004 – Probekörper 1 vom 02.09.2014 - RS10/30/CSP D1WS1P8.1 u/u aufg.

- ▶ 13082004 – Probekörper 5 vom 02.09.2014 - RS10/30/CSP D1WS1P8.1 u/u aufg.

R	E	I	W		t	t	-	M	S	C	IncSlow	sn	ef	r
-	E	I	-		90	90	-	-	-	-	-	-	-	-

Klassifizierung des Feuerwiderstands:

E 15 – u/u, E 30 – u/u, E 45 – u/u, E 60 – u/u, E 90 – u/u

El 15 – u/u, El 20 – u/u, El 30 – u/u, El 45 – u/u, El 60 – u/u, El 90 – u/u



- ▶ Pr.12-2.114 – Probekörper 3a vom 26.07.2012 - RS10/30 W5PK1/3 u/u aufg.
- ▶ Pr.12-2.114 – Probekörper 1a vom 26.07.2012 - RS10/30 W5PK2/3 u/u aufg
- ▶ Pr.12-2.114 – Probekörper 2a vom 26.07.2012 - RS10/30 W5PK3/3 u/u aufg.

R	E	I	W		t	t	-	M	S	C	IncSlow	sn	ef	r
-	E	I	-		90	90	-	-	-	-	-	-	-	-

Klassifizierung des Feuerwiderstands:

E 15 – u/u, E 30 – u/u, E 45 – u/u, E 60 – u/u, E 90 – u/u

El 15 – u/u, El 20 – u/u, El 30 – u/u, El 45 – u/u, El 60 – u/u, El 90 – u/u

- ▶ Pr.12-2.114 – Probekörper 4a vom 26.07.2012 - RS10/30 W5P1 u/c aufg.
- ▶ Pr.12-2.114 – Probekörper 5a vom 26.07.2012 - RS10/30 W5P2 u/c aufg.
- ▶ Pr.12-2.114 – Probekörper 6a vom 26.07.2012 - RS10/30 W5P3 u/c aufg.

R	E	I	W		t	t	-	M	S	C	IncSlow	sn	ef	r
-	E	I	-		90	90	-	-	-	-	-	-	-	-

Klassifizierung des Feuerwiderstands:

E 15 – u/c, E 30 – u/c, E 45 – u/c, E 60 – u/c, E 90 – u/c

El 15 – u/c, El 20 – u/c, El 30 – u/c, El 45 – u/c, El 60 – u/c, El 90 – u/c

- ▶ Pr.12-2.114 – Probekörper 3b vom 26.07.2012 - RS10/30/AC W4WS2PK1/3 u/u aufg.
- ▶ Pr.12-2.114 – Probekörper 1b vom 26.07.2012 - RS10/30/AC W4WS2PK2/3 u/u aufg.
- ▶ Pr.12-2.114 – Probekörper 2b vom 26.07.2012 - RS10/30/AC W4WS2PK3/3 u/u aufg.

R	E	I	W		t	t	-	M	S	C	IncSlow	sn	ef	r
-	E	I	-		90	90	-	-	-	-	-	-	-	-

Klassifizierung des Feuerwiderstands:

E 15 – u/u, E 30 – u/u, E 45 – u/u, E 60 – u/u, E 90 – u/u

El 15 – u/u, El 20 – u/u, El 30 – u/u, El 45 – u/u, El 60 – u/u, El 90 – u/u



- ▶ Pr.12-2.114 – Probekörper 4b vom 26.07.2012 - RS10/30/AC W4WS2P1 u/c aufg.
- ▶ Pr.12-2.114 – Probekörper 5b vom 26.07.2012 - RS10/30/AC W4WS2P2 u/c aufg.
- ▶ Pr.12-2.114 – Probekörper 6b vom 26.07.2012 - RS10/30/AC W4WS2P3 u/c aufg.

R	E	I	W		t	t	-	M	S	C	IncSlow	sn	ef	r
-	E	I	-		90	90	-	-	-	-	-	-	-	-

Klassifizierung des Feuerwiderstands:

E 15 – u/c, E 30 – u/c, E 45 – u/c, E 60 – u/c, E 90 – u/c

El 15 – u/c, El 20 – u/c, El 30 – u/c, El 45 – u/c, El 60 – u/c, El 90 – u/c

- ▶ Pr.12-2.118 – Probekörper 1c vom 30.07.2012 - u/u aufg.
- ▶ Pr.12-2.118 – Probekörper 2c vom 30.07.2012 - u/u aufg.
- ▶ Pr.12-2.118 – Probekörper 3c vom 30.07.2012 - u/u aufg.

R	E	I	W		t	t	-	M	S	C	IncSlow	sn	ef	r
-	E	I	-		90	90	-	-	-	-	-	-	-	-

Klassifizierung des Feuerwiderstands:

E 15 – u/u, E 30 – u/u, E 45 – u/u, E 60 – u/u, E 90 – u/u

El 15 – u/u, El 20 – u/u, El 30 – u/u, El 45 – u/u, El 60 – u/u, El 90 – u/u

- ▶ Pr.12-2.118 – Probekörper 1d vom 30.07.2012 - u/u aufg.
- ▶ Pr.12-2.118 – Probekörper 2d vom 30.07.2012 - u/u aufg.
- ▶ Pr.12-2.118 – Probekörper 3d vom 30.07.2012 - u/u aufg.

R	E	I	W		t	t	-	M	S	C	IncSlow	sn	ef	r
-	E	I	-		60	60	-	-	-	-	-	-	-	-

Klassifizierung des Feuerwiderstands:

E 15 – u/u, E 30 – u/u, E 45 – u/u, E 60 – u/u

El 15 – u/u, El 20 – u/u, El 30 – u/u, El 45 – u/u, El 60 – u/u



- ▶ Pr.12-2.123 – Probekörper 3a vom 02.08.2012 - RS10/30 D3PK1/3 u/u aufg.
- ▶ Pr.12-2.123 – Probekörper 1a vom 02.08.2012 - RS10/30 D3PK2/3 u/u aufg.
- ▶ Pr.12-2.123 – Probekörper 2a vom 02.08.2012 - RS10/30 D3PK3/3 u/u aufg.

R	E	I	W		t	t	-	M	S	C	IncSlow	sn	ef	r
-	E	I	-		90	90	-	-	-	-	-	-	-	-

Klassifizierung des Feuerwiderstands:

E 15 – u/u, E 30 – u/u, E 45 – u/u, E 60 – u/u, E 90 – u/u

El 15 – u/u, El 20 – u/u, El 30 – u/u, El 45 – u/u, El 60 – u/u, El 90 – u/u

- ▶ Pr.12-2.123 – Probekörper 4a vom 02.08.2012 - RS10/30 D3P1 u/c aufg.

R	E	I	W		t	t	-	M	S	C	IncSlow	sn	ef	r
-	E	I	-		60	60	-	-	-	-	-	-	-	-

Klassifizierung des Feuerwiderstands:

E 15 – u/c, E 30 – u/c, E 45 – u/c, E 60 – u/c

El 15 – u/c, El 20 – u/c, El 30 – u/c, El 45 – u/c, El 60 – u/c

- ▶ Pr.12-2.123 – Probekörper 5a vom 02.08.2012 - RS10/30 D3P2 u/c aufg.
- ▶ Pr.12-2.123 – Probekörper 6a vom 02.08.2012 - RS10/30 D3P3 u/c aufg.

R	E	I	W		t	t	-	M	S	C	IncSlow	sn	ef	r
-	E	I	-		90	90	-	-	-	-	-	-	-	-

Klassifizierung des Feuerwiderstands:

E 15 – u/c, E 30 – u/c, E 45 – u/c, E 60 – u/c, E 90 – u/c

El 15 – u/c, El 20 – u/c, El 30 – u/c, El 45 – u/c, El 60 – u/c, El 90 – u/c

- ▶ Pr.12-2.123 – Probekörper 3b vom 02.08.2012 - RS10/30/AC D2WS2PK1/3 u/u aufg.

R	E	I	W		t	t	-	M	S	C	IncSlow	sn	ef	r
-	E	I	-		90	90	-	-	-	-	-	-	-	-

Klassifizierung des Feuerwiderstands:

E 15 – u/u, E 30 – u/u, E 45 – u/u, E 60 – u/u, E 90 – u/u

El 15 – u/u, El 20 – u/u, El 30 – u/u, El 45 – u/u, El 60 – u/u, El 90 – u/u



▶ Pr.12-2.123 – Probekörper 1b vom 02.08.2012 - RS10/30/AC D2WS2PK2/3 u/u aufg.

R	E	I	W		t	t	-	M	S	C	IncSlow	sn	ef	r
-	E	I	-		45	45	-	-	-	-	-	-	-	-

Klassifizierung des Feuerwiderstands:

E 15 – u/u, E 30 – u/u, E 45 – u/u

El 15 – u/u, El 20 – u/u, El 30 – u/u, El 45 – u/u

▶ Pr.12-2.123 – Probekörper 2b vom 02.08.2012 - RS10/30/AC D2WS2PK3/3 u/u aufg.

R	E	I	W		t	t	-	M	S	C	IncSlow	sn	ef	r
-	E	I	-		90	90	-	-	-	-	-	-	-	-

Klassifizierung des Feuerwiderstands:

E 15 – u/u, E 30 – u/u, E 45 – u/u, E 60 – u/u, E 90 – u/u

El 15 – u/u, El 20 – u/u, El 30 – u/u, El 45 – u/u, El 60 – u/u, El 90 – u/u

▶ Pr.12-2.123 – Probekörper 4b vom 02.08.2012 - RS10/30/AC D2WS2P1 u/c aufg.

▶ Pr.12-2.123 – Probekörper 5b vom 02.08.2012 - RS10/30/AC D2WS2P2 u/c aufg.

▶ Pr.12-2.123 – Probekörper 6b vom 02.08.2012 - RS10/30/AC D2WS2P3 u/c aufg.

R	E	I	W		t	t	-	M	S	C	IncSlow	sn	ef	r
-	E	I	-		90	90	-	-	-	-	-	-	-	-

Klassifizierung des Feuerwiderstands:

E 15 – u/c, E 30 – u/c, E 45 – u/c, E 60 – u/c, E 90 – u/c

El 15 – u/c, El 20 – u/c, El 30 – u/c, El 45 – u/c, El 60 – u/c, El 90 – u/c

▶ Pr-13-2.046 – Probekörper P1 vom 25.02.2013 - RS10/30 W1PK1/3 u/u aufg.

▶ Pr-13-2.046 – Probekörper P3 vom 25.02.2013 - RS10/30 W1PK2/3 u/u aufg.

▶ Pr-13-2.046 – Probekörper P2 vom 25.02.2013 - RS10/30 W1PK3/3 u/u aufg.

R	E	I	W		t	t	-	M	S	C	IncSlow	sn	ef	r
-	E	I	-		90	90	-	-	-	-	-	-	-	-

Klassifizierung des Feuerwiderstands:

E 15 – u/u, E 30 – u/u, E 45 – u/u, E 60 – u/u, E 90 – u/u

El 15 – u/u, El 20 – u/u, El 30 – u/u, El 45 – u/u, El 60 – u/u, El 90 – u/u



- ▶ Pr-13-2.092 – Probekörper 51 vom 05.06.2013 – RS10/60 W1P1 u/u eing.
- ▶ Pr-13-2.092 – Probekörper 53 vom 05.06.2013 – RS10/60 W1P2 u/u eing.
- ▶ Pr-13-2.092 – Probekörper 55 vom 05.06.2013 – RS10/60 W1P9 u/u eing.
- ▶ Pr-13-2.092 – Probekörper 52 vom 05.06.2013 – RS10/60 W1P1 u/u eing.
- ▶ Pr-13-2.092 – Probekörper 54 vom 05.06.2013 – RS10/60 W1P2 u/u eing.
- ▶ Pr-13-2.092 – Probekörper 56 vom 05.06.2013 – RS10/60 W1P9 u/u eing.

R	E	I	W		t	t	-	M	S	C	IncSlow	sn	ef	r
-	E	I	-		120	120	-	-	-	-	-	-	-	-

Klassifizierung des Feuerwiderstands:

E 15 – u/u, E 30 – u/u, E 45 – u/u, E 60 – u/u, E 90 – u/u, E 120 – u/u

EI 15 – u/u, EI 20 – u/u, EI 30 – u/u, EI 45 – u/u, EI 60 – u/u, EI 90 – u/u, EI 120 – u/u

- ▶ Pr-13-2.127 – Probekörper 20 vom 22.07.2013 - RS10/60 W3C4 aufg.

R	E	I	W		t	t	-	M	S	C	IncSlow	sn	ef	r
-	E	I	-		90	90	-	-	-	-	-	-	-	-

Klassifizierung des Feuerwiderstands:

E 15, E 30, E 45, E 60, E 90

EI 15, EI 20, EI 30, EI 45, EI 60, EI 90

- ▶ Pr-13-2.127 – Probekörper 9 vom 22.07.2013 - RS10/30/AC W1WS4P2 u/u aufg. 0A zu AirDuct / KH21

R	E	I	W		t	t	-	M	S	C	IncSlow	sn	ef	r
-	E	I	-		90	90	-	-	-	-	-	-	-	-

Klassifizierung des Feuerwiderstands:

E 15 – u/u, E 30 – u/u, E 45 – u/u, E 60 – u/u, E 90 – u/u

EI 15 – u/u, EI 20 – u/u, EI 30 – u/u, EI 45 – u/u, EI 60 – u/u, EI 90 – u/u

- ▶ Pr-14-2.013 – Probekörper 20 vom 16.10.2013 - RS10/30/CSP D1WS4PK1/3 u/u aufg. 0A

- ▶ Pr-14-2.013 – Probekörper 21 vom 16.10.2013 - RS10/30/CSP D1WS4PK2/3 u/u aufg. 0A

- ▶ Pr-14-2.013 – Probekörper 22 vom 16.10.2013 - RS10/30/CSP D1WS4PK3/3 u/u aufg. 0A

R	E	I	W		t	t	-	M	S	C	IncSlow	sn	ef	r
-	E	I	-		90	90	-	-	-	-	-	-	-	-

Klassifizierung des Feuerwiderstands:

E 15 – u/u, E 30 – u/u, E 45 – u/u, E 60 – u/u, E 90 – u/u

EI 15 – u/u, EI 20 – u/u, EI 30 – u/u, EI 45 – u/u, EI 60 – u/u, EI 90 – u/u



- ▶ Pr-14-2.014 – Probekörper 4 vom 31.10.2013 – RS10/30/CSP W1WS4PK1/3 u/u aufg.
- ▶ Pr-14-2.014 – Probekörper 8 vom 31.10.2013 – RS10/30/CSP W1WS4PK2/3 u/u aufg. 0A zu PK3/3

R	E	I	W		t	t	-	M	S	C	IncSlow	sn	ef	r
-	E	I	-		120	120	-	-	-	-	-	-	-	-

Klassifizierung des Feuerwiderstands:

E 15 – u/u, E 30 – u/u, E 45 – u/u, E 60 – u/u, E 90 – u/u, E 120 – u/u

EI 15 – u/u, EI 20 – u/u, EI 30 – u/u, EI 45 – u/u, EI 60 – u/u, EI 90 – u/u, EI 120 – u/u

- ▶ Pr-14-2.014 – Probekörper 9 vom 31.10.2013 – RS10/30/CSP W1WS4PK2/3 u/u aufg. 0A zu PK3/3

R	E	I	W		t	t	-	M	S	C	IncSlow	sn	ef	r
-	E	I	-		90	90	-	-	-	-	-	-	-	-

Klassifizierung des Feuerwiderstands:

E 15 – u/u, E 30 – u/u, E 45 – u/u, E 60 – u/u, E 90 – u/u

EI 15 – u/u, EI 20 – u/u, EI 30 – u/u, EI 45 – u/u, EI 60 – u/u, EI 90 – u/u

- ▶ Pr-14-2.017 – Probekörper 8 vom 14.11.2013 – RS10/60/AC W1WS4P2B u/u aufg.

R	E	I	W		t	t	-	M	S	C	IncSlow	sn	ef	r
-	E	I	-		120	120	-	-	-	-	-	-	-	-

Klassifizierung des Feuerwiderstands:

E 15 – u/u, E 30 – u/u, E 45 – u/u, E 60 – u/u, E 90 – u/u, E 120 – u/u

EI 15 – u/u, EI 20 – u/u, EI 30 – u/u, EI 45 – u/u, EI 60 – u/u, EI 90 – u/u, EI 120 – u/u

- ▶ Pr-14-2.017 – Probekörper 9 vom 14.11.2013 – RS10/60/AC W1WS4P2B u/u aufg.
- ▶ Pr-14-2.017 – Probekörper 10 vom 14.11.2013 – RS10/60/AC W1WS4P2B u/u aufg.

R	E	I	W		t	t	-	M	S	C	IncSlow	sn	ef	r
-	E	I	-		90	90	-	-	-	-	-	-	-	-

Klassifizierung des Feuerwiderstands:

Klassifizierung des Feuerwiderstands:

E 15 – u/u, E 30 – u/u, E 45 – u/u, E 60 – u/u, E 90 – u/u

EI 15 – u/u, EI 20 – u/u, EI 30 – u/u, EI 45 – u/u, EI 60 – u/u, EI 90 – u/u



▶ **Pr-14-2.017 – Probekörper 11 vom 14.11.2013 – RS10/60/AC W1WS4P2B u/u aufg.**

R	E	I	W		t	t	-	M	S	C	IncSlow	sn	ef	r
-	E	I	-		120	120	-	-	-	-	-	-	-	-

Klassifizierung des Feuerwiderstands:

E 15 – u/u, E 30 – u/u, E 45 – u/u, E 60 – u/u, E 90 – u/u, E 120 – u/u

El 15 – u/u, El 20 – u/u, El 30 – u/u, El 45 – u/u, El 60 – u/u, El 90 – u/u, El 120 – u/u

▶ **Pr-14-2.069 – Probekörper 17 vom 05.05.2014 –u/u aufg.**

R	E	I	W		t	t	-	M	S	C	IncSlow	sn	ef	r
-	E	I	-		120	120	-	-	-	-	-	-	-	-

Klassifizierung des Feuerwiderstands:

E 15 – u/u, E 30 – u/u, E 45 – u/u, E 60 – u/u, E 90 – u/u, E 120 – u/u

El 15 – u/u, El 20 – u/u, El 30 – u/u, El 45 – u/u, El 60 – u/u, El 90 – u/u, El 120 – u/u

▶ **Pr-14-2.069 – Probekörper 18 vom 05.05.2014 –u/u aufg.**

R	E	I	W		t	t	-	M	S	C	IncSlow	sn	ef	r
-	E	-	-		120	120	-	-	-	-	-	-	-	-

Klassifizierung des Feuerwiderstands:

E 15 – u/u, E 30 – u/u, E 45 – u/u, E 60 – u/u, E 90 – u/u, E 120 – u/u

▶ **Pr-14-2.077 – Probekörper 4a vom 14.11.2013 - RS10/60 W7P1 u/u eing. AK**

▶ **Pr-14-2.077 – Probekörper 4b vom 14.11.2013 - RS10/60 W7P1 u/u eing. AF**

▶ **Pr-14-2.077 – Probekörper 5b vom 14.11.2013 - RS10/60 W7P1 u/u eing. AF**

▶ **Pr-14-2.077 – Probekörper 6b vom 14.11.2013 - RS10/60 W7P2 u/u eing. AF**

R	E	I	W		t	t	-	M	S	C	IncSlow	sn	ef	r
-	E	I	-		60	60	-	-	-	-	-	-	-	-

Klassifizierung des Feuerwiderstands:

E 15 – u/u, E 30 – u/u, E 45 – u/u, E 60 – u/u

El 15 – u/u, El 20 – u/u, El 30 – u/u, El 45 – u/u, El 60 – u/u



▶ Pr-14-2.099 – Probekörper 10 vom 16.07.2014 – RS10/30/Pt100 D1PS1PK1/3
u/u aufg. 0A zu PK2/3 und PK3/3

R	E	I	W		t	t	-	M	S	C	IncSlow	sn	ef	r
-	E	I	-		120	120	-	-	-	-	-	-	-	-

Klassifizierung des Feuerwiderstands:

E 15 – u/u, E 30 – u/u, E 45 – u/u, E 60 – u/u, E 90 – u/u, E 120 – u/u

El 15 – u/u, El 20 – u/u, El 30 – u/u, El 45 – u/u, El 60 – u/u, El 90 – u/u, El 120 – u/u

▶ Pr-14-2.099 – Probekörper 11 vom 16.07.2014 – RS10/30/Pt100 D1PS1PK2/3
u/u aufg. 0A zu PK1/3 und PK3/3

R	E	I	W		t	t	-	M	S	C	IncSlow	sn	ef	r
-	E	I	-		90	90	-	-	-	-	-	-	-	-

Klassifizierung des Feuerwiderstands:

E 15 – u/u, E 30 – u/u, E 45 – u/u, E 60 – u/u, E 90 – u/u

El 15 – u/u, El 20 – u/u, El 30 – u/u, El 45 – u/u, El 60 – u/u, El 90 – u/u

▶ Pr-14-2.099 – Probekörper 12 vom 16.07.2014 – RS10/30/Pt100 D1PS1PK3/3
u/u aufg. 0A zu PK1/3 und PK2/3

R	E	I	W		t	t	-	M	S	C	IncSlow	sn	ef	r
-	E	I	-		120	120	-	-	-	-	-	-	-	-

Klassifizierung des Feuerwiderstands:

E 15 – u/u, E 30 – u/u, E 45 – u/u, E 60 – u/u, E 90 – u/u, E 120 – u/u

El 15 – u/u, El 20 – u/u, El 30 – u/u, El 45 – u/u, El 60 – u/u, El 90 – u/u, El 120 – u/u

▶ Pr-14-2.139 – Probekörper 13 vom 18.11.2014 – u/u aufg.

R	E	I	W		t	t	-	M	S	C	IncSlow	sn	ef	r
-	E	I	-		90	90	-	-	-	-	-	-	-	-

Klassifizierung des Feuerwiderstands:

E 15 – u/u, E 30 – u/u, E 45 – u/u, E 60 – u/u, E 90 – u/u

El 15 – u/u, El 20 – u/u, El 30 – u/u, El 45 – u/u, El 60 – u/u, El 90 – u/u



▶ Pr-14-2.139 – Probekörper 14 vom 18.11.2014 –u/u aufg.

▶ Pr-14-2.139 – Probekörper 15 vom 18.11.2014 –u/u aufg.

R	E	I	W		t	t	-	M	S	C	IncSlow	sn	ef	r
-	E	I	-		60	60	-	-	-	-	-	-	-	-

Klassifizierung des Feuerwiderstands:

E 15 – u/u, E 30 – u/u, E 45 – u/u, E 60 – u/u

El 15 – u/u, El 20 – u/u, El 30 – u/u, El 45 – u/u, El 60 – u/u

▶ Pr-14-2.140 – Probekörper 20 vom 20.11.2014 – u/u aufg.

▶ Pr-14-2.140 – Probekörper 21 vom 20.11.2014 – u/u aufg.

R	E	I	W		t	t	-	M	S	C	IncSlow	sn	ef	r
-	E	I	-		120	120	-	-	-	-	-	-	-	-

Klassifizierung des Feuerwiderstands:

E 15 – u/c, E 30 – u/c, E 45 – u/c, E 60 – u/c, E 90 – u/c, E 120 – u/c

El 15 – u/c, El 20 – u/c, El 30 – u/c, El 45 – u/c, El 60 – u/c, El 90 – u/c, El 120 – u/c

▶ Pr-14-2.150 – Probekörper 1 vom 04.12.2014 – RS10/150 W2P6.1E u/c aufg.

R	E	I	W		t	t	-	M	S	C	IncSlow	sn	ef	r
-	E	I	-		180	180	-	-	-	-	-	-	-	-

Klassifizierung des Feuerwiderstands:

E 15 – u/c, E 30 – u/c, E 45 – u/c, E 60 – u/c, E 90 – u/c, E 120 – u/c, E 180 – u/c

El 15 – u/c, El 20 – u/c, El 30 – u/c, El 45 – u/c, El 60 – u/c, El 90 – u/c, El 120 – u/c, El 180 – u/c

▶ Pr-14-2.150 – Probekörper 2 vom 04.12.2014 – RS10/150 W2P6.1E u/u aufg.

R	E	I	W		t	t	-	M	S	C	IncSlow	sn	ef	r
-	E	I	-		180	180	-	-	-	-	-	-	-	-

Klassifizierung des Feuerwiderstands:

E 15 – u/u, E 30 – u/u, E 45 – u/u, E 60 – u/u, E 90 – u/u, E 120 – u/u, E 180 – u/u

El 15 – u/u, El 20 – u/u, El 30 – u/u, El 45 – u/u, El 60 – u/u, El 90 – u/u, El 120 – u/u, El 180 – u/u



▶ Pr-14-2.150 – Probekörper 3 vom 04.12.2014 – RS10/150/AC W2WS1P6.1E
u/u aufg.

R	E	I	W		t	t	-	M	S	C	IncSlow	sn	ef	r
-	E	I	-		180	120	-	-	-	-	-	-	-	-

Klassifizierung des Feuerwiderstands:

*E 15 – u/u, E 30 – u/u, E 45 – u/u, E 60 – u/u, E 90 – u/u, E 120 – u/u, E 180 – u/u
EI 15 – u/u, EI 20 – u/u, EI 30 – u/u, EI 45 – u/u, EI 60 – u/u, EI 90 – u/u, EI 120 – u/u*

▶ Pr-14-2.150 – Probekörper 4 vom 04.12.2014 – RS10/150/AC W2WS1P6.1E
u/u aufg.

R	E	I	W		t	t	-	M	S	C	IncSlow	sn	ef	r
-	E	I	-		180	180	-	-	-	-	-	-	-	-

Klassifizierung des Feuerwiderstands:

*E 15 – u/u, E 30 – u/u, E 45 – u/u, E 60 – u/u, E 90 – u/u, E 120 – u/u, E 180 – u/u
EI 15 – u/u, EI 20 – u/u, EI 30 – u/u, EI 45 – u/u, EI 60 – u/u, EI 90 – u/u, EI 120 – u/u, EI 180 – u/u*

- ▶ Pr-14-2.151 – Probekörper 1 vom 17.12.2014 – RS10/30/VEN D1PK1/3E u/u aufg.
- ▶ Pr-14-2.151 – Probekörper 2 vom 17.12.2014 – RS10/30/VEN D1PK2/3E u/u aufg.
- ▶ Pr-14-2.151 – Probekörper 3 vom 17.12.2014 – RS10/30/VEN D1PK3/3E u/u aufg.
- ▶ Pr-14-2.151 – Probekörper 4 vom 17.12.2014 – RS10/30/VEN D1PK1/3E u/u aufg.
- ▶ Pr-14-2.151 – Probekörper 5 vom 17.12.2014 – RS10/30/VEN D1PK2/3E u/u aufg
- ▶ Pr-14-2.151 – Probekörper 6 vom 17.12.2014 – RS10/30/VEN D1PK3/3E u/u aufg.

R	E	I	W		t	t	-	M	S	C	IncSlow	sn	ef	r
-	E	I	-		120	120	-	-	-	-	-	-	-	-

Klassifizierung des Feuerwiderstands:

*E 15 – u/u, E 30 – u/u, E 45 – u/u, E 60 – u/u, E 90 – u/u, E 120 – u/u
EI 15 – u/u, EI 20 – u/u, EI 30 – u/u, EI 45 – u/u, EI 60 – u/u, EI 90 – u/u, EI 120 – u/u*



▶ Pr-14-2.152 – Probekörper 9 vom 18.12.2014 – RS10/30/Pt100 D4PK1/3E u/u
aufg.

R	E	I	W		t	t	-	M	S	C	IncSlow	sn	ef	r
-	E	I	-		90	120	-	-	-	-	-	-	-	-

Klassifizierung des Feuerwiderstands:

E 15 – u/u, E 30 – u/u, E 45 – u/u, E 60 – u/u, E 90 – u/u, E 120 – u/u

El 15 – u/u, El 20 – u/u, El 30 – u/u, El 45 – u/u, El 60 – u/u, El 90 – u/u

▶ Pr-14-2.152 – Probekörper 7 vom 18.12.2014 – RS10/30/Pt100 D1PK2/3E u/u
aufg.

R	E	I	W		t	t	-	M	S	C	IncSlow	sn	ef	r
-	E	I	-		120	120	-	-	-	-	-	-	-	-

Klassifizierung des Feuerwiderstands:

E 15 – u/u, E 30 – u/u, E 45 – u/u, E 60 – u/u, E 90 – u/u, E 120 – u/u

El 15 – u/u, El 20 – u/u, El 30 – u/u, El 45 – u/u, El 60 – u/u, El 90 – u/u, El 120 – u/u

▶ Pr-14-2.152 – Probekörper 8 vom 18.12.2014 – RS10/30/Pt100 D1PK3/3E u/u
aufg.

R	E	I	W		t	t	-	M	S	C	IncSlow	sn	ef	r
-	E	I	-		90	120	-	-	-	-	-	-	-	-

Klassifizierung des Feuerwiderstands:

E 15 – u/u, E 30 – u/u, E 45 – u/u, E 60 – u/u, E 90 – u/u, E 120 – u/u

El 15 – u/u, El 20 – u/u, El 30 – u/u, El 45 – u/u, El 60 – u/u, El 90 – u/u

▶ Pr-14-2.152 – Probekörper 52 vom 18.12.2014 – RS10/150/VEN D1P6.1E u/u
aufg.

▶ Pr-14-2.152 – Probekörper 53 vom 18.12.2014 – RS10/150/AC D1WS1P6.1 u/u
aufg.

▶ Pr-14-2.152 – Probekörper 54 vom 18.12.2014 – RS10/150/AC D1WS1P6.1 u/u
aufg.

R	E	I	W		t	t	-	M	S	C	IncSlow	sn	ef	r
-	E	I	-		120	120	-	-	-	-	-	-	-	-

Klassifizierung des Feuerwiderstands:

E 15 – u/u, E 30 – u/u, E 45 – u/u, E 60 – u/u, E 90 – u/u, E 120 – u/u

El 15 – u/u, El 20 – u/u, El 30 – u/u, El 45 – u/u, El 60 – u/u, El 90 – u/u, El 120 – u/u



▶ **Pr-15-2.034 – Probekörper 7a vom 31.07.2015 – RS10/60 W1P2B u/c aufg.**

R	E	I	W		t	t	-	M	S	C	IncSlow	sn	ef	r
-	E	I	-		120	120	-	-	-	-	-	-	-	-

Klassifizierung des Feuerwiderstands:

E 15 – u/c, E 30 – u/c, E 45 – u/c, E 60 – u/c, E 90 – u/c, E 120 – u/c

El 15 – u/c, El 20 – u/c, El 30 – u/c, El 45 – u/c, El 60 – u/c, El 90 – u/c, El 120 – u/c

▶ **Pr-15-2.034 – Probekörper 8a vom 31.07.2015 – RS10/60 W1P2B u/u aufg.**

R	E	I	W		t	t	-	M	S	C	IncSlow	sn	ef	r
-	E	I	-		120	120	-	-	-	-	-	-	-	-

Klassifizierung des Feuerwiderstands:

E 15 – u/u, E 30 – u/u, E 45 – u/u, E 60 – u/u, E 90 – u/u, E 120 – u/u

El 15 – u/u, El 20 – u/u, El 30 – u/u, El 45 – u/u, El 60 – u/u, El 90 – u/u, El 120 – u/u

▶ **Pr-15-2.034 – Probekörper 9a vom 31.07.2015 – RS10/60 W1P2B u/c aufg.**

R	E	I	W		t	t	-	M	S	C	IncSlow	sn	ef	r
-	E	I	-		120	120	-	-	-	-	-	-	-	-

Klassifizierung des Feuerwiderstands:

E 15 – u/c, E 30 – u/c, E 45 – u/c, E 60 – u/c, E 90 – u/c, E 120 – u/c

El 15 – u/c, El 20 – u/c, El 30 – u/c, El 45 – u/c, El 60 – u/c, El 90 – u/c, El 120 – u/c

▶ **Pr-15-2.034 – Probekörper 10a vom 31.07.2015 – RS10/60 W1P2B u/u aufg.**

R	E	I	W		t	t	-	M	S	C	IncSlow	sn	ef	r
-	E	I	-		120	120	-	-	-	-	-	-	-	-

Klassifizierung des Feuerwiderstands:

E 15 – u/u, E 30 – u/u, E 45 – u/u, E 60 – u/u, E 90 – u/u, E 120 – u/u

El 15 – u/u, El 20 – u/u, El 30 – u/u, El 45 – u/u, El 60 – u/u, El 90 – u/u, El 120 – u/u



► **Pr-15-2.034 – Probekörper 11a vom 31.07.2015 – RS10/60 W1P2B u/c aufg.**

R	E	I	W		t	t	-	M	S	C	IncSlow	sn	ef	r
-	E	I	-		120	120	-	-	-	-	-	-	-	-

Klassifizierung des Feuerwiderstands:

E 15 – u/c, E 30 – u/c, E 45 – u/c, E 60 – u/c, E 90 – u/c, E 120 – u/c

El 15 – u/c, El 20 – u/c, El 30 – u/c, El 45 – u/c, El 60 – u/c, El 90 – u/c, El 120 – u/c

► **Pr-15-2.034 – Probekörper 12a vom 31.07.2015 – RS10/60 W1P2B u/c aufg.**

R	E	I	W		t	t	-	M	S	C	IncSlow	sn	ef	r
-	E	I	-		120	120	-	-	-	-	-	-	-	-

Klassifizierung des Feuerwiderstands:

E 15 – u/c, E 30 – u/c, E 45 – u/c, E 60 – u/c, E 90 – u/c, E 120 – u/c

El 15 – u/c, El 20 – u/c, El 30 – u/c, El 45 – u/c, El 60 – u/c, El 90 – u/c, El 120 – u/c

► **Pr-15-2.034 – Probekörper 19a vom 31.07.2015 – RS10/60 W1P2B u/u aufg.**

R	E	I	W		t	t	-	M	S	C	IncSlow	sn	ef	r
-	E	I	-		120	120	-	-	-	-	-	-	-	-

Klassifizierung des Feuerwiderstands:

E 15 – u/u, E 30 – u/u, E 45 – u/u, E 60 – u/u, E 90 – u/u, E 120 – u/u

El 15 – u/u, El 20 – u/u, El 30 – u/u, El 45 – u/u, El 60 – u/u, El 90 – u/u, El 120 – u/u

► **Pr-15-2.034 – Probekörper 20a vom 31.07.2015 – RS10/60 W1P2B u/u aufg.**

R	E	I	W		t	t	-	M	S	C	IncSlow	sn	ef	r
-	E	I	-		120	120	-	-	-	-	-	-	-	-

Klassifizierung des Feuerwiderstands:

E 15 – u/u, E 30 – u/u, E 45 – u/u, E 60 – u/u, E 90 – u/u, E 120 – u/u

El 15 – u/u, El 20 – u/u, El 30 – u/u, El 45 – u/u, El 60 – u/u, El 90 – u/u, El 120 – u/u



▶ **Pr-15-2.034 – Probekörper 21a vom 31.07.2015 – RS10/60 W1P1B u/c aufg.**

R	E	I	W		t	t	-	M	S	C	IncSlow	sn	ef	r
-	E	I	-		120	120	-	-	-	-	-	-	-	-

Klassifizierung des Feuerwiderstands:

E 15 – u/c, E 30 – u/c, E 45 – u/c, E 60 – u/c, E 90 – u/c, E 120 – u/c

El 15 – u/c, El 20 – u/c, El 30 – u/c, El 45 – u/c, El 60 – u/c, El 90 – u/c, El 120 – u/c

▶ **Pr-15-2.034 – Probekörper 22a vom 31.07.2015 – RS10/60 W1P1B u/c aufg.**

R	E	I	W		t	t	-	M	S	C	IncSlow	sn	ef	r
-	E	I	-		120	120	-	-	-	-	-	-	-	-

Klassifizierung des Feuerwiderstands:

E 15 – u/c, E 30 – u/c, E 45 – u/c, E 60 – u/c, E 90 – u/c, E 120 – u/c

El 15 – u/c, El 20 – u/c, El 30 – u/c, El 45 – u/c, El 60 – u/c, El 90 – u/c, El 120 – u/c

▶ **Pr-15-2.034 – Probekörper 23a vom 31.07.2015 – RS10/60 W1P1B u/c aufg.**

R	E	I	W		t	t	-	M	S	C	IncSlow	sn	ef	r
-	E	I	-		120	120	-	-	-	-	-	-	-	-

Klassifizierung des Feuerwiderstands:

E 15 – u/c, E 30 – u/c, E 45 – u/c, E 60 – u/c, E 90 – u/c, E 120 – u/c

El 15 – u/c, El 20 – u/c, El 30 – u/c, El 45 – u/c, El 60 – u/c, El 90 – u/c, El 120 – u/c

▶ **Pr-15-2.034 – Probekörper 24a vom 31.07.2015 – RS10/60 W1P1B u/c aufg.**

R	E	I	W		t	t	-	M	S	C	IncSlow	sn	ef	r
-	E	I	-		120	120	-	-	-	-	-	-	-	-

Klassifizierung des Feuerwiderstands:

E 15 – u/c, E 30 – u/c, E 45 – u/c, E 60 – u/c, E 90 – u/c, E 120 – u/c

El 15 – u/c, El 20 – u/c, El 30 – u/c, El 45 – u/c, El 60 – u/c, El 90 – u/c, El 120 – u/c



▶ **Pr-15-2.034 – Probekörper 25a vom 31.07.2015 – RS10/60 W1P1B u/c aufg.**

R	E	I	W		t	t	-	M	S	C	IncSlow	sn	ef	r
-	E	I	-		120	120	-	-	-	-	-	-	-	-

Klassifizierung des Feuerwiderstands:

E 15 – u/c, E 30 – u/c, E 45 – u/c, E 60 – u/c, E 90 – u/c, E 120 – u/c

El 15 – u/c, El 20 – u/c, El 30 – u/c, El 45 – u/c, El 60 – u/c, El 90 – u/c, El 120 – u/c

- ▶ **Pr-15-2.035 – Probekörper 1b vom 30.04.2015 – RS10/60 W1P6B u/u aufg.**
- ▶ **Pr-15-2.035 – Probekörper 2b vom 30.04.2015 – RS10/60 W1P6B u/u aufg.**
- ▶ **Pr-15-2.035 – Probekörper 3b vom 30.04.2015 – RS10/60 W1P6B u/u aufg.**
- ▶ **Pr-15-2.035 – Probekörper 4b vom 30.04.2015 – RS10/60 W1P1B u/u aufg.**
- ▶ **Pr-15-2.035 – Probekörper 5b vom 30.04.2015 – RS10/60 W1P1B u/u aufg.**
- ▶ **Pr-15-2.035 – Probekörper 6b vom 30.04.2015 – RS10/60 W1P2B u/u aufg.**
- ▶ **Pr-15-2.035 – Probekörper 7b vom 30.04.2015 – RS10/60 W1P2B u/u aufg.**
- ▶ **Pr-15-2.035 – Probekörper 8b vom 30.04.2015 – RS10/60 W1P2B u/u aufg.**
- ▶ **Pr-15-2.035 – Probekörper 9b vom 30.04.2015 – RS10/60 W1P2B u/u aufg.**
- ▶ **Pr-15-2.035 – Probekörper 10b vom 30.04.2015 – RS10/60 W1P2B u/u aufg.**
- ▶ **Pr-15-2.035 – Probekörper 11b vom 30.04.2015 – RS10/60 W1P1B u/u aufg.**
- ▶ **Pr-15-2.035 – Probekörper 12b vom 30.04.2015 – RS10/60 W1P1B u/u aufg.**
- ▶ **Pr-15-2.035 – Probekörper 13b vom 30.04.2015 – RS10/60 W1P1B u/u aufg.**
- ▶ **Pr-15-2.035 – Probekörper 43b vom 30.04.2015 – RS10/30/M W1PK1/3E u/u aufg.**
- ▶ **Pr-15-2.035 – Probekörper 41b vom 30.04.2015 – RS10/30/M W1PK2/3E u/u aufg.**
- ▶ **Pr-15-2.035 – Probekörper 42b vom 30.04.2015 – RS10/30/M W1PK3/3E u/u aufg.**

R	E	I	W		t	t	-	M	S	C	IncSlow	sn	ef	r
-	E	I	-		120	120	-	-	-	-	-	-	-	-

Klassifizierung des Feuerwiderstands:

E 15 – u/u, E 30 – u/u, E 45 – u/u, E 60 – u/u, E 90 – u/u, E 120 – u/u

El 15 – u/u, El 20 – u/u, El 30 – u/u, El 45 – u/u, El 60 – u/u, El 90 – u/u, El 120 – u/u



▶ Pr-15-2.056 – Probekörper 10a vom 31.07.2015 – RS10/60 D1P2B u/u aufg.

▶ Pr-15-2.056 – Probekörper 11a vom 31.07.2015 – RS10/60 D1P2B u/u aufg.

R	E	I	W		t	t	-	M	S	C	IncSlow	sn	ef	r
-	E	I	-		120	120	-	-	-	-	-	-	-	-

Klassifizierung des Feuerwiderstands:

E 15 – u/u, E 30 – u/u, E 45 – u/u, E 60 – u/u, E 90 – u/u, E 120 – u/u

El 15 – u/u, El 20 – u/u, El 30 – u/u, El 45 – u/u, El 60 – u/u, El 90 – u/u, El 120 – u/u

▶ Pr-15-2.056 – Probekörper 21a vom 31.07.2015 – RS10/60 D1P1B u/c aufg.

R	E	I	W		t	t	-	M	S	C	IncSlow	sn	ef	r
-	E	I	-		120	120	-	-	-	-	-	-	-	-

Klassifizierung des Feuerwiderstands:

E 15 – u/c, E 30 – u/c, E 45 – u/c, E 60 – u/c, E 90 – u/c, E 120 – u/c

El 15 – u/c, El 20 – u/c, El 30 – u/c, El 45 – u/c, El 60 – u/c, El 90 – u/c, El 120 – u/c

▶ Pr-15-2.056 – Probekörper 23a vom 31.07.2015 – RS10/60 D1P1B u/c aufg.

R	E	I	W		t	t	-	M	S	C	IncSlow	sn	ef	r
-	E	I	-		90	90	-	-	-	-	-	-	-	-

Klassifizierung des Feuerwiderstands:

E 15 – u/c, E 30 – u/c, E 45 – u/c, E 60 – u/c, E 90 – u/c

El 15 – u/c, El 20 – u/c, El 30 – u/c, El 45 – u/c, El 60 – u/c, El 90 – u/c

▶ Pr-15-2.056 – Probekörper 24a vom 31.07.2015 – RS10/60 D1P1B u/c aufg.

R	E	I	W		t	t	-	M	S	C	IncSlow	sn	ef	r
-	E	I	-		120	120	-	-	-	-	-	-	-	-

Klassifizierung des Feuerwiderstands:

E 15 – u/c, E 30 – u/c, E 45 – u/c, E 60 – u/c, E 90 – u/c, E 120 – u/c

El 15 – u/c, El 20 – u/c, El 30 – u/c, El 45 – u/c, El 60 – u/c, El 90 – u/c, El 120 – u/c



- ▶ Pr-15-2.056 – Probekörper 25a vom 31.07.2015 – RS10/60 D1P1B u/u aufg.
- ▶ Pr-15-2.056 – Probekörper 1b vom 31.07.2015 – RS10/60 D1P6B u/u aufg.
- ▶ Pr-15-2.056 – Probekörper 3b vom 31.07.2015 – RS10/60 D1P6B u/u aufg.
- ▶ Pr-15-2.056 – Probekörper 4b vom 31.07.2015 – RS10/60 D1P1B u/u aufg.
- ▶ Pr-15-2.056 – Probekörper 5b vom 31.07.2015 – RS10/60 D1P1B u/u aufg.
- ▶ Pr-15-2.056 – Probekörper 6b vom 31.07.2015 – RS10/60 D1P2B u/u aufg.
- ▶ Pr-15-2.056 – Probekörper 10b vom 31.07.2015 – RS10/60 D1P2B u/u aufg.
- ▶ Pr-15-2.056 – Probekörper 11b vom 31.07.2015 – RS10/60 D1P1B u/u aufg.
- ▶ Pr-15-2.056 – Probekörper 13b vom 31.07.2015 – RS10/60 D1P1B u/u aufg.

R	E	I	W		t	t	-	M	S	C	IncSlow	sn	ef	r
-	E	I	-		120	120	-	-	-	-	-	-	-	-

Klassifizierung des Feuerwiderstands:

E 15 – u/u, E 30 – u/u, E 45 – u/u, E 60 – u/u, E 90 – u/u, E 120 – u/u

El 15 – u/u, El 20 – u/u, El 30 – u/u, El 45 – u/u, El 60 – u/u, El 90 – u/u, El 120 – u/u

- ▶ Pr-15-2.057 – Probekörper 7a vom 15.05.2015 – RS10/60 D1P2B u/c aufg.
- ▶ Pr-15-2.057 – Probekörper 22a vom 15.05.2015 – RS10/60 D1P1B u/c aufg.

R	E	I	W		t	t	-	M	S	C	IncSlow	sn	ef	r
-	E	I	-		120	120	-	-	-	-	-	-	-	-

Klassifizierung des Feuerwiderstands:

E 15 – u/c, E 30 – u/c, E 45 – u/c, E 60 – u/c, E 90 – u/c, E 120 – u/c

El 15 – u/c, El 20 – u/c, El 30 – u/c, El 45 – u/c, El 60 – u/c, El 90 – u/c, El 120 – u/c

- ▶ Pr-15-2.057 – Probekörper 8a vom 15.05.2015 – RS10/60 D1P2B u/u aufg.

R	E	I	W		t	t	-	M	S	C	IncSlow	sn	ef	r
-	E	I	-		120	120	-	-	-	-	-	-	-	-

Klassifizierung des Feuerwiderstands:

E 15 – u/u, E 30 – u/u, E 45 – u/u, E 60 – u/u, E 90 – u/u, E 120 – u/u

El 15 – u/u, El 20 – u/u, El 30 – u/u, El 45 – u/u, El 60 – u/u, El 90 – u/u, El 120 – u/u

- ▶ Pr-15-2.057 – Probekörper 9a vom 15.05.2015 – RS10/60 D1P2B u/c aufg.

R	E	I	W		t	t	-	M	S	C	IncSlow	sn	ef	r
-	E	I	-		120	90	-	-	-	-	-	-	-	-

Klassifizierung des Feuerwiderstands:

E 15 – u/c, E 30 – u/c, E 45 – u/c, E 60 – u/c, E 90 – u/c, E 120 – u/c

El 15 – u/c, El 20 – u/c, El 30 – u/c, El 45 – u/c, El 60 – u/c, El 90 – u/c



▶ **Pr-15-2.057 – Probekörper 12a vom 15.05.2015 – RS10/60 D1P2B u/c aufg.**

R	E	I	W		t	t	-	M	S	C	IncSlow	sn	ef	r
-	E	I	-		90	90	-	-	-	-	-	-	-	-

Klassifizierung des Feuerwiderstands:

E 15 – u/c, E 30 – u/c, E 45 – u/c, E 60 – u/c, E 90 – u/c

El 15 – u/c, El 20 – u/c, El 30 – u/c, El 45 – u/c, El 60 – u/c, El 90 – u/c

- ▶ **Pr-15-2.057 – Probekörper 19a vom 15.05.2015 – RS10/60 D1P2B u/u aufg.**
- ▶ **Pr-15-2.057 – Probekörper 52 vom 15.05.2015 – RS10/60 D1P1B u/u aufg.**
- ▶ **Pr-15-2.057 – Probekörper 43b vom 15.05.2015 – RS10/30/M D1PK1/3E u/u aufg.**
- ▶ **Pr-15-2.057 – Probekörper 41b vom 15.05.2015 – RS10/30/M D1PK2/3E u/u aufg**
- ▶ **Pr-15-2.057 – Probekörper 42b vom 15.05.2015 – RS10/30/M D1PK3/3E u/u aufg.**

R	E	I	W		t	t	-	M	S	C	IncSlow	sn	ef	r
-	E	I	-		120	120	-	-	-	-	-	-	-	-

Klassifizierung des Feuerwiderstands:

E 15 – u/u, E 30 – u/u, E 45 – u/u, E 60 – u/u, E 90 – u/u, E 120 – u/u

El 15 – u/u, El 20 – u/u, El 30 – u/u, El 45 – u/u, El 60 – u/u, El 90 – u/u, El 120 – u/u

- ▶ **Pr-15-2.058 – Probekörper 6 vom 03.06.2015 – RS10/60 W1P5B u/u aufg.**
- ▶ **Pr-15-2.058 – Probekörper 7 vom 03.06.2015 – RS10/60 W1P5B u/u aufg.**
- ▶ **Pr-15-2.058 – Probekörper 8 vom 03.06.2015 – RS10/60 W1P5B u/u aufg.**

R	E	I	W		t	t	-	M	S	C	IncSlow	sn	ef	r
-	E	I	-		120	120	-	-	-	-	-	-	-	-

Klassifizierung des Feuerwiderstands:

E 15 – u/u, E 30 – u/u, E 45 – u/u, E 60 – u/u, E 90 – u/u, E 120 – u/u

El 15 – u/u, El 20 – u/u, El 30 – u/u, El 45 – u/u, El 60 – u/u, El 90 – u/u, El 120 – u/u

- ▶ **Pr-15-2.058 – Probekörper 9 vom 03.06.2015 – RS10/60 W1P5B u/c aufg.**

R	E	I	W		t	t	-	M	S	C	IncSlow	sn	ef	r
-	E	I	-		120	90	-	-	-	-	-	-	-	-

Klassifizierung des Feuerwiderstands:

E 15 – u/c, E 30 – u/c, E 45 – u/c, E 60 – u/c, E 90 – u/c, E 120 – u/c

El 15 – u/c, El 20 – u/c, El 30 – u/c, El 45 – u/c, El 60 – u/c, El 90 – u/c



- ▶ Pr-15-2.058 – Probekörper 10 vom 03.06.2015 – RS10/60 W1P9B u/u aufg.
- ▶ Pr-15-2.058 – Probekörper 11 vom 03.06.2015 – RS10/60 W1P9B u/u aufg.
- ▶ Pr-15-2.058 – Probekörper 12 vom 03.06.2015 – RS10/60 W1P9B u/u aufg.

R	E	I	W		t	t	-	M	S	C	IncSlow	sn	ef	r
-	E	I	-		120	120	-	-	-	-	-	-	-	-

Klassifizierung des Feuerwiderstands:

E 15 – u/u, E 30 – u/u, E 45 – u/u, E 60 – u/u, E 90 – u/u, E 120 – u/u
El 15 – u/u, El 20 – u/u, El 30 – u/u, El 45 – u/u, El 60 – u/u, El 90 – u/u, El 120 – u/u

- ▶ Pr-15-2.058 – Probekörper 13 vom 03.06.2015 – RS10/60 W1P9B u/c aufg.

R	E	I	W		t	t	-	M	S	C	IncSlow	sn	ef	r
-	E	I	-		120	90	-	-	-	-	-	-	-	-

Klassifizierung des Feuerwiderstands:

E 15 – u/c, E 30 – u/c, E 45 – u/c, E 60 – u/c, E 90 – u/c, E 120 – u/c
El 15 – u/c, El 20 – u/c, El 30 – u/c, El 45 – u/c, El 60 – u/c, El 90 – u/c

- ▶ Pr-15-2.068 – Probekörper 8 vom 24.06.2015 – RS10/60 W1P3.1E u/u aufg.
- ▶ Pr-15-2.068 – Probekörper 9 vom 24.06.2015 – RS10/60 W1P8.1E u/u aufg.
- ▶ Pr-15-2.068 – Probekörper 10 vom 24.06.2015 – RS10/60 W1P8.1E u/u aufg.
- ▶ Pr-15-2.068 – Probekörper 11 vom 24.06.2015 – RS10/60 W1P8.1E u/u aufg.
- ▶ Pr-15-2.068 – Probekörper 12 vom 24.06.2015 – RS10/60 W1P11E u/u aufg.
- ▶ Pr-15-2.068 – Probekörper 13 vom 24.06.2015 – RS10/60 W1P11E u/u aufg.
- ▶ Pr-15-2.068 – Probekörper 14 vom 24.06.2015 – RS10/60 W1P11E u/u aufg.

R	E	I	W		t	t	-	M	S	C	IncSlow	sn	ef	r
-	E	I	-		120	120	-	-	-	-	-	-	-	-

Klassifizierung des Feuerwiderstands:

E 15 – u/u, E 30 – u/u, E 45 – u/u, E 60 – u/u, E 90 – u/u, E 120 – u/u
El 15 – u/u, El 20 – u/u, El 30 – u/u, El 45 – u/u, El 60 – u/u, El 90 – u/u, El 120 – u/u



- ▶ Pr-15-2.068 – Probekörper 15 vom 24.06.2015 – RS10/60 W1P11E u/u aufg.
- ▶ Pr-15-2.068 – Probekörper 16 vom 24.06.2015 – RS10/60 W1P8.1B u/u aufg.
- ▶ Pr-15-2.068 – Probekörper 17 vom 24.06.2015 – RS10/60 W1P8.1B u/u aufg.
- ▶ Pr-15-2.068 – Probekörper 18 vom 24.06.2015 – RS10/60 W1P8.1B u/u aufg.
- ▶ Pr-15-2.068 – Probekörper 19 vom 24.06.2015 – RS10/60 W1P8B u/u aufg.
- ▶ Pr-15-2.068 – Probekörper 20 vom 24.06.2015 – RS10/60 W1P8B u/u aufg.
- ▶ Pr-15-2.068 – Probekörper 21 vom 24.06.2015 – RS10/60 W1P3B u/u aufg.
- ▶ Pr-15-2.068 – Probekörper 22 vom 24.06.2015 – RS10/60 W1P3B u/u aufg.
- ▶ Pr-15-2.068 – Probekörper 23 vom 24.06.2015 – RS10/60 W1P3B u/u aufg.
- ▶ Pr-15-2.068 – Probekörper 24 vom 24.06.2015 – RS10/60 W1P3B u/u aufg.
- ▶ Pr-15-2.068 – Probekörper 26 vom 24.06.2015 – RS10/60 W1P8B u/u aufg.
- ▶ Pr-15-2.068 – Probekörper 27 vom 24.06.2015 – RS10/60 W1P3B u/u aufg.

R	E	I	W		t	t	-	M	S	C	IncSlow	sn	ef	r
-	E	I	-		120	120	-	-	-	-	-	-	-	-

Klassifizierung des Feuerwiderstands:

E 15 – u/u, E 30 – u/u, E 45 – u/u, E 60 – u/u, E 90 – u/u, E 120 – u/u

EI 15 – u/u, EI 20 – u/u, EI 30 – u/u, EI 45 – u/u, EI 60 – u/u, EI 90 – u/u, EI 120 – u/u

- ▶ Pr-15-2.068 – Probekörper 28 vom 24.06.2015 – RS10/60 W1P3B u/u aufg.

R	E	I	W		t	t	-	M	S	C	IncSlow	sn	ef	r
-	E	I	-		60	6	-	-	-	-	-	-	-	-

Klassifizierung des Feuerwiderstands:

E 15 – u/u, E 30 – u/u, E 45 – u/u, E 60 – u/u

EI 15 – u/u, EI 20 – u/u, EI 30 – u/u, EI 45 – u/u, EI 60 – u/u

- ▶ Pr-15-2.068 – Probekörper 29 vom 24.06.2015 – RS10/60 W1P3B u/c aufg.
- ▶ Pr-15-2.068 – Probekörper 30 vom 24.06.2015 – RS10/60 W1P3B u/c aufg.
- ▶ Pr-15-2.068 – Probekörper 31 vom 24.06.2015 – RS10/60 W1P3B u/c aufg.

R	E	I	W		t	t	-	M	S	C	IncSlow	sn	ef	r
-	E	I	-		120	120	-	-	-	-	-	-	-	-

Klassifizierung des Feuerwiderstands:

E 15 – u/c, E 30 – u/c, E 45 – u/c, E 60 – u/c, E 90 – u/c, E 120 – u/c

EI 15 – u/c, EI 20 – u/c, EI 30 – u/c, EI 45 – u/c, EI 60 – u/c, EI 90 – u/c, EI 120 – u/c



► Pr-15-2.068 – Probekörper 32 vom 24.06.2015 – RS10/60 W1PK1/3E u/u aufg.

R	E	I	W		t	t	-	M	S	C	IncSlow	sn	ef	r
-	E	I	-		120	120	-	-	-	-	-	-	-	-

Klassifizierung des Feuerwiderstands:

E 15 – u/u, E 30 – u/u, E 45 – u/u, E 60 – u/u, E 90 – u/u, E 120 – u/u

El 15 – u/u, El 20 – u/u, El 30 – u/u, El 45 – u/u, El 60 – u/u, El 90 – u/u, El 120 – u/u

► Pr-15-2.068 – Probekörper 33 vom 24.06.2015 – RS10/60 W1PK2/3E u/u aufg.

R	E	I	W		t	t	-	M	S	C	IncSlow	sn	ef	r
-	E	I	-		120	90	-	-	-	-	-	-	-	-

Klassifizierung des Feuerwiderstands:

E 15 – u/u, E 30 – u/u, E 45 – u/u, E 60 – u/u, E 90 – u/u, E 120 – u/u

El 15 – u/u, El 20 – u/u, El 30 – u/u, El 45 – u/u, El 60 – u/u, El 90 – u/u

► Pr-15-2.068 – Probekörper 34 vom 24.06.2015 – RS10/60 W1PK3/3E u/u aufg.

R	E	I	W		t	t	-	M	S	C	IncSlow	sn	ef	r
-	E	I	-		120	120	-	-	-	-	-	-	-	-

Klassifizierung des Feuerwiderstands:

E 15 – u/u, E 30 – u/u, E 45 – u/u, E 60 – u/u, E 90 – u/u, E 120 – u/u

El 15 – u/u, El 20 – u/u, El 30 – u/u, El 45 – u/u, El 60 – u/u, El 90 – u/u, El 120 – u/u



- ▶ Pr-15-2.076 – Probekörper 8 vom 16.07.2015 – RS10/60 D1P3.1E u/u aufg.
- ▶ Pr-15-2.076 – Probekörper 9 vom 16.07.2015 – RS10/60 D1P8.1E u/u aufg.
- ▶ Pr-15-2.076 – Probekörper 10 vom 16.07.2015 – RS10/60 D1P8.1E u/u aufg.
- ▶ Pr-15-2.076 – Probekörper 11 vom 16.07.2015 – RS10/60 D1P8.1E u/u aufg.
- ▶ Pr-15-2.076 – Probekörper 12 vom 16.07.2015 – RS10/60 D1P11E u/u aufg.
- ▶ Pr-15-2.076 – Probekörper 13 vom 16.07.2015 – RS10/60 D1P11E u/u aufg.
- ▶ Pr-15-2.076 – Probekörper 14 vom 16.07.2015 – RS10/60 D1P11E u/u aufg.
- ▶ Pr-15-2.076 – Probekörper 15 vom 16.07.2015 – RS10/60 D1P11E u/u aufg.
- ▶ Pr-15-2.076 – Probekörper 16 vom 16.07.2015 – RS10/60 D1P8.1B u/u aufg.
- ▶ Pr-15-2.076 – Probekörper 17 vom 16.07.2015 – RS10/60 D1P8.1B u/u aufg.
- ▶ Pr-15-2.076 – Probekörper 18 vom 16.07.2015 – RS10/60 D1P8.1B u/u aufg.
- ▶ Pr-15-2.076 – Probekörper 19 vom 16.07.2015 – RS10/60 D1P8B u/u aufg.
- ▶ Pr-15-2.076 – Probekörper 20 vom 16.07.2015 – RS10/60 D1P8B u/u aufg.
- ▶ Pr-15-2.076 – Probekörper 21 vom 16.07.2015 – RS10/60 D1P3B u/u aufg.
- ▶ Pr-15-2.076 – Probekörper 22 vom 16.07.2015 – RS10/60 D1P3B u/u aufg.
- ▶ Pr-15-2.076 – Probekörper 23 vom 16.07.2015 – RS10/60 D1P3B u/u aufg.
- ▶ Pr-15-2.076 – Probekörper 24 vom 16.07.2015 – RS10/60 D1P3B u/u aufg.

R	E	I	W		t	t	-	M	S	C	IncSlow	sn	ef	r
-	E	I	-		120	120	-	-	-	-	-	-	-	-

Klassifizierung des Feuerwiderstands:

E 15 – u/u, E 30 – u/u, E 45 – u/u, E 60 – u/u, E 90 – u/u, E 120 – u/u

El 15 – u/u, El 20 – u/u, El 30 – u/u, El 45 – u/u, El 60 – u/u, El 90 – u/u, El 120 – u/u

- ▶ Pr-15-2.076 – Probekörper 25 vom 16.07.2015 – RS10/60/SPC D1P8.1B u/u aufg.

R	E	I	W		t	t	-	M	S	C	IncSlow	sn	ef	r
-	E	I	-		60	60	-	-	-	-	-	-	-	-

Klassifizierung des Feuerwiderstands:

E 15 – u/u, E 30 – u/u, E 45 – u/u, E 60 – u/u

El 15 – u/u, El 20 – u/u, El 30 – u/u, El 45 – u/u, El 60 – u/u

- ▶ Pr-15-2.076 – Probekörper 26 vom 16.07.2015 – RS10/60/SPC D1P8B u/u aufg.

R	E	I	W		t	t	-	M	S	C	IncSlow	sn	ef	r
-	E	I	-		120	120	-	-	-	-	-	-	-	-

Klassifizierung des Feuerwiderstands:

E 15 – u/u, E 30 – u/u, E 45 – u/u, E 60 – u/u, E 90 – u/u, E 120 – u/u

El 15 – u/u, El 20 – u/u, El 30 – u/u, El 45 – u/u, El 60 – u/u, El 90 – u/u, El 120 – u/u



▶ **Pr-15-2.076 – Probekörper 27 vom 16.07.2015 – RS10/60/SPC D1P3B u/u
aufg.**

R	E	I	W		t	t	-	M	S	C	IncSlow	sn	ef	r
-	E	I	-		30	30	-	-	-	-	-	-	-	-

Klassifizierung des Feuerwiderstands:

E 15 – u/u, E 30 – u/u

El 15 – u/u, El 20 – u/u, El 30 – u/u

▶ **Pr-15-2.076 – Probekörper 28 vom 16.07.2015 – RS10/60/SPC D1P3B u/u
aufg.**

R	E	I	W		t	t	-	M	S	C	IncSlow	sn	ef	r
-	E	I	-		60	60	-	-	-	-	-	-	-	-

Klassifizierung des Feuerwiderstands:

E 15 – u/u, E 30 – u/u, E 45 – u/u, E 60 – u/u

El 15 – u/u, El 20 – u/u, El 30 – u/u, El 45 – u/u, El 60 – u/u

- ▶ **Pr-15-2.076 – Probekörper 29 vom 16.07.2015 – RS10/60 D1P3B u/c aufg.**
- ▶ **Pr-15-2.076 – Probekörper 30 vom 16.07.2015 – RS10/60 D1P3B u/c aufg.**
- ▶ **Pr-15-2.076 – Probekörper 31 vom 16.07.2015 – RS10/60 D1P3B u/c aufg.**

R	E	I	W		t	t	-	M	S	C	IncSlow	sn	ef	r
-	E	I	-		120	120	-	-	-	-	-	-	-	-

Klassifizierung des Feuerwiderstands:

E 15 – u/c, E 30 – u/c, E 45 – u/c, E 60 – u/c, E 90 – u/c, E 120 – u/c

El 15 – u/c, El 20 – u/c, El 30 – u/c, El 45 – u/c, El 60 – u/c, El 90 – u/c, El 120 – u/c

- ▶ **Pr-15-2.076 – Probekörper 46 vom 16.07.2015 – RS10/60 D1P5B u/u aufg.**
- ▶ **Pr-15-2.076 – Probekörper 47 vom 16.07.2015 – RS10/60 D1P5B u/u aufg.**
- ▶ **Pr-15-2.076 – Probekörper 48 vom 16.07.2015 – RS10/60 D1P5B u/u aufg.**

R	E	I	W		t	t	-	M	S	C	IncSlow	sn	ef	r
-	E	I	-		120	120	-	-	-	-	-	-	-	-

Klassifizierung des Feuerwiderstands:

E 15 – u/u, E 30 – u/u, E 45 – u/u, E 60 – u/u, E 90 – u/u, E 120 – u/u

El 15 – u/u, El 20 – u/u, El 30 – u/u, El 45 – u/u, El 60 – u/u, El 90 – u/u, El 120 – u/u



▶ Pr-15-2.076 – Probekörper 49 vom 16.07.2015 – RS10/60/SPC D1P5B u/u
aufg.

R	E	I	W		t	t	-	M	S	C	IncSlow	sn	ef	r
-	E	I	-		90	90	-	-	-	-	-	-	-	-

Klassifizierung des Feuerwiderstands:

E 15 – u/u, E 30 – u/u, E 45 – u/u, E 60 – u/u, E 90 – u/u

El 15 – u/u, El 20 – u/u, El 30 – u/u, El 45 – u/u, El 60 – u/u, El 90 – u/u

- ▶ Pr-15-2.076 – Probekörper 50 vom 16.07.2015 – RS10/60 D1P9B u/u aufg.
- ▶ Pr-15-2.076 – Probekörper 51 vom 16.07.2015 – RS10/60 D1P9B u/u aufg.
- ▶ Pr-15-2.076 – Probekörper 52 vom 16.07.2015 – RS10/60 D1P9B u/u aufg.

R	E	I	W		t	t	-	M	S	C	IncSlow	sn	ef	r
-	E	I	-		120	120	-	-	-	-	-	-	-	-

Klassifizierung des Feuerwiderstands:

E 15 – u/u, E 30 – u/u, E 45 – u/u, E 60 – u/u, E 90 – u/u, E 120 – u/u

El 15 – u/u, El 20 – u/u, El 30 – u/u, El 45 – u/u, El 60 – u/u, El 90 – u/u, El 120 – u/u

- ▶ Pr-15-2.076 – Probekörper 53 vom 16.07.2015 – RS10/60/SPC D1P9B u/u
aufg.
- ▶ Pr-15-2.076 – Probekörper 54 vom 16.07.2015 – RS10/60/SPC D1P6B u/u
aufg.
- ▶ Pr-15-2.076 – Probekörper 55 vom 16.07.2015 – RS10/60/SPC D1P2B u/u
aufg.
- ▶ Pr-15-2.076 – Probekörper 56 vom 16.07.2015 – RS10/60/SPC D1P2B u/u
aufg.

R	E	I	W		t	t	-	M	S	C	IncSlow	sn	ef	r
-	E	I	-		60	60	-	-	-	-	-	-	-	-

Klassifizierung des Feuerwiderstands:

E 15 – u/u, E 30 – u/u, E 45 – u/u, E 60 – u/u

El 15 – u/u, El 20 – u/u, El 30 – u/u, El 45 – u/u, El 60 – u/u

- ▶ Pr-15-2.076 – Probekörper 57 vom 16.07.2015 – RS10/60/SPC D1P1B u/u
aufg.

R	E	I	W		t	t	-	M	S	C	IncSlow	sn	ef	r
-	E	I	-		30	30	-	-	-	-	-	-	-	-

Klassifizierung des Feuerwiderstands:

E 15 – u/u, E 30 – u/u

El 15 – u/u, El 20 – u/u, El 30 – u/u



▶ Pr-15-2.076 – Probekörper 58 vom 16.07.2015 – RS10/60/SPC D1P1B u/u
aufg.

R	E	I	W		t	t	-	M	S	C	IncSlow	sn	ef	r
-	E	I	-		60	60	-	-	-	-	-	-	-	-

Klassifizierung des Feuerwiderstands:

E 15 – u/u, E 30 – u/u, E 45 – u/u, E 60 – u/u

El 15 – u/u, El 20 – u/u, El 30 – u/u, El 45 – u/u, El 60 – u/u

▶ Pr-15-2.076 – Probekörper 59 vom 16.07.2015 – RS10/60 D1P2B u/u aufg.
▶ Pr-15-2.076 – Probekörper 60 vom 16.07.2015 – RS10/60/SPC D1P2B u/u
aufg.

R	E	I	W		t	t	-	M	S	C	IncSlow	sn	ef	r
-	E	I	-		120	120	-	-	-	-	-	-	-	-

Klassifizierung des Feuerwiderstands:

E 15 – u/u, E 30 – u/u, E 45 – u/u, E 60 – u/u, E 90 – u/u, E 120 – u/u

El 15 – u/u, El 20 – u/u, El 30 – u/u, El 45 – u/u, El 60 – u/u, El 90 – u/u, El 120 – u/u

▶ Pr-15-2.076 – Probekörper 61 vom 16.07.2015 – RS10/60/SPC D1P1B u/u aufg.

R	E	I	W		t	t	-	M	S	C	IncSlow	sn	ef	r
-	E	I	-		120	90	-	-	-	-	-	-	-	-

Klassifizierung des Feuerwiderstands:

E 15 – u/u, E 30 – u/u, E 45 – u/u, E 60 – u/u, E 90 – u/u, E 120 – u/u

El 15 – u/u, El 20 – u/u, El 30 – u/u, El 45 – u/u, El 60 – u/u, El 90 – u/u

▶ Pr-15-2.011 – Probekörper 22 vom 27.01.2015 – RS10/60 W8PK1/3E u/u aufg.
▶ Pr-15-2.011 – Probekörper 21 vom 27.01.2015 – RS10/60 W8PK2/3E u/u aufg.
▶ Pr-15-2.011 – Probekörper 20 vom 27.01.2015 – RS10/60 W8PK3/3E u/u aufg.

R	E	I	W		t	t	-	M	S	C	IncSlow	sn	ef	r
-	E	I	-		120	120	-	-	-	-	-	-	-	-

Klassifizierung des Feuerwiderstands:

E 15 – u/u, E 30 – u/u, E 45 – u/u, E 60 – u/u, E 90 – u/u, E 120 – u/u

El 15 – u/u, El 20 – u/u, El 30 – u/u, El 45 – u/u, El 60 – u/u, El 90 – u/u, El 120 – u/u



- ▶ Pr-14-2.075 – Probekörper 1 vom 23.04.2014 – RS10/60/SPC D1P6E u/u aufg. 45°
- ▶ Pr-14-2.075 – Probekörper 2 vom 23.04.2014 – RS10/60/SPC D1P5E u/u aufg. 45°
- ▶ Pr-14-2.075 – Probekörper 3 vom 23.04.2014 – RS10/60/SPC D1P3E u/u aufg. 45°
- ▶ Pr-14-2.075 – Probekörper 4 vom 23.04.2014 – RS10/60/SPC D1P1E u/u aufg. 45°

R	E	I	W		t	t	-	M	S	C	IncSlow	sn	ef	r
-	E	I	-		120	120	-	-	-	-	-	-	-	-

Klassifizierung des Feuerwiderstands:

E 15 – u/u, E 30 – u/u, E 45 – u/u, E 60 – u/u, E 90 – u/u, E 120 – u/u

El 15 – u/u, El 20 – u/u, El 30 – u/u, El 45 – u/u, El 60 – u/u, El 90 – u/u, El 120 – u/u

- ▶ Pr-14-2.075 – Probekörper 5 vom 23.04.2014 – RS10/60/SPC D1P6E u/u aufg. 45° Muff.

R	E	I	W		t	t	-	M	S	C	IncSlow	sn	ef	r
-	E	I	-		60	60	-	-	-	-	-	-	-	-

Klassifizierung des Feuerwiderstands:

E 15 – u/u, E 30 – u/u, E 45 – u/u, E 60 – u/u

El 15 – u/u, El 20 – u/u, El 30 – u/u, El 45 – u/u, El 60 – u/u

- ▶ Pr-14-2.075 – Probekörper 6 vom 23.04.2014 – RS10/60/SPC D1P5E u/u aufg. 45° Muff.
- ▶ Pr-14-2.075 – Probekörper 7 vom 23.04.2014 – RS10/60/SPC D1P3E u/u aufg. 45° Muff.
- ▶ Pr-14-2.075 – Probekörper 8 vom 23.04.2014 – RS10/60/SPC D1P9E u/u aufg. 45° Muff.
- ▶ Pr-14-2.075 – Probekörper 19 vom 23.04.2014 – RS10/30/AC W1WS1PK1/3 u/u aufg.
- ▶ Pr-14-2.075 – Probekörper 18 vom 23.04.2014 – RS10/30/AC W1WS1PK2/3 u/u aufg.
- ▶ Pr-14-2.075 – Probekörper 17 vom 23.04.2014 – RS10/30/AC W1WS1PK3/3 u/u aufg.

R	E	I	W		t	t	-	M	S	C	IncSlow	sn	ef	r
-	E	I	-		120	120	-	-	-	-	-	-	-	-



Klassifizierung des Feuerwiderstands:

E 15 – u/u, E 30 – u/u, E 45 – u/u, E 60 – u/u, E 90 – u/u, E 120 – u/u

EI 15 – u/u, EI 20 – u/u, EI 30 – u/u, EI 45 – u/u, EI 60 – u/u, EI 90 – u/u, EI 120 – u/u

- ▶ **BV 14062508 – Probekörper 1R vom 06.08.2014 – RS10/30/SWC W7PK1/3E u/u aufg.AK**
- ▶ **BV 14062508 – Probekörper 1S vom 06.08.2014 – RS10/30/SWC W7PK1/3E u/u aufg. AF**

R	E	I	W		t	t	-	M	S	C	IncSlow	sn	ef	r
-	E	I	-		90	90	-	-	-	-	-	-	-	-

Klassifizierung des Feuerwiderstands:

E 15 – u/u, E 30 – u/u, E 45 – u/u, E 60 – u/u, E 90 – u/u

EI 15 – u/u, EI 20 – u/u, EI 30 – u/u, EI 45 – u/u, EI 60 – u/u, EI 90 – u/u

- ▶ **BV 14062508 – Probekörper 2R vom 06.08.2014 – RS10/30/SWC W7PK2/3E u/u aufg.AK**

R	E	I	W		t	t	-	M	S	C	IncSlow	sn	ef	r
-	E	I	-		30	30	-	-	-	-	-	-	-	-

Klassifizierung des Feuerwiderstands:

E 15 – u/u, E 30 – u/u

EI 15 – u/u, EI 20 – u/u, EI 30 – u/u

- ▶ **BV 14062508 – Probekörper 2S vom 06.08.2014 – RS10/30/SWC W7PK2/3E u/u aufg. AF**
- ▶ **BV 14062508 – Probekörper 3R vom 06.08.2014 – RS10/30/SWC W7PK3/3E u/u aufg. AK**
- ▶ **BV 14062508 – Probekörper 3S vom 06.08.2014 – RS10/30/SWC W7PK3/3E u/u aufg. AF**
- ▶ **BV 14062508 – Probekörper 7R vom 06.08.2014 – RS10/30/SWC W7PK1/3E u/u aufg.AK**
- ▶ **BV 14062508 – Probekörper 7S vom 06.08.2014 – RS10/30/SWC W7PK1/3E u/u aufg. AF**

R	E	I	W		t	t	-	M	S	C	IncSlow	sn	ef	r
-	E	I	-		90	90	-	-	-	-	-	-	-	-

Klassifizierung des Feuerwiderstands:

E 15 – u/u, E 30 – u/u, E 45 – u/u, E 60 – u/u, E 90 – u/u

EI 15 – u/u, EI 20 – u/u, EI 30 – u/u, EI 45 – u/u, EI 60 – u/u, EI 90 – u/u



▶ **BV 14062508 – Probekörper 8R vom 06.08.2014 – RS10/30/SWC W7PK2/3E
u/u aufg.AK**

R	E	I	W		t	t	-	M	S	C	IncSlow	sn	ef	r
-	E	I	-		30	30	-	-	-	-	-	-	-	-

Klassifizierung des Feuerwiderstands:

E 15 – u/u, E 30 – u/u

EI 15 – u/u, EI 20 – u/u, EI 30 – u/u

▶ **BV 14062508 – Probekörper 8S vom 06.08.2014 – RS10/30/SWC W7PK2/3E
u/u aufg. AF**

▶ **BV 14062508 – Probekörper 9R vom 06.08.2014 – RS10/30/SWC W7PK3/3E
u/u aufg. AK**

▶ **BV 14062508 – Probekörper 9S vom 06.08.2014 – RS10/30/SWC W7PK3/3E
u/u aufg. AF**

R	E	I	W		t	t	-	M	S	C	IncSlow	sn	ef	r
-	E	I	-		90	90	-	-	-	-	-	-	-	-

Klassifizierung des Feuerwiderstands:

E 15 – u/u, E 30 – u/u, E 45 – u/u, E 60 – u/u, E 90 – u/u

EI 15 – u/u, EI 20 – u/u, EI 30 – u/u, EI 45 – u/u, EI 60 – u/u, EI 90 – u/u

▶ **BV 14062508-1 – Probekörper 2R vom 06.08.2014 – RS10/30/SWC W7PK2/3E
u/u aufg.AK**

R	E	I	W		t	t	-	M	S	C	IncSlow	sn	ef	r
-	E	I	-		90	90	-	-	-	-	-	-	-	-

Klassifizierung des Feuerwiderstands:

E 15 – u/u, E 30 – u/u, E 45 – u/u, E 60 – u/u, E 90 – u/u

EI 15 – u/u, EI 20 – u/u, EI 30 – u/u, EI 45 – u/u, EI 60 – u/u, EI 90 – u/u

▶ **BV 14062508-1 – Probekörper 8R vom 06.08.2014 – RS10/30/SWC W7PK2/3E
u/u aufg.AK**

R	E	I	W		t	t	-	M	S	C	IncSlow	sn	ef	r
-	E	I	-		60	60	-	-	-	-	-	-	-	-

Klassifizierung des Feuerwiderstands:

E 15 – u/u, E 30 – u/u, E 45 – u/u, E 60 – u/u

EI 15 – u/u, EI 20 – u/u, EI 30 – u/u, EI 45 – u/u, EI 60 – u/u

- ▶ Pr-15-2.077 – Probekörper 2 vom 21.07.2015 – FC6/90 u/u aufg.
- ▶ Pr-15-2.077 – Probekörper 6 vom 21.07.2015 – FC6/63 u/u aufg.
- ▶ Pr-15-2.077 – Probekörper 7 vom 21.07.2015 – FC6/63 u/u aufg.
- ▶ Pr-15-2.077 – Probekörper 9 vom 21.07.2015 – FC6/125 u/u aufg.
- ▶ Pr-15-2.077 – Probekörper 10 vom 21.07.2015 – FC6/125 u/u aufg.
- ▶ Pr-15-2.077 – Probekörper 11 vom 21.07.2015 – FC6/125 u/u aufg.
- ▶ Pr-15-2.077 – Probekörper 12 vom 21.07.2015 – FC6/125 u/u aufg.
- ▶ Pr-15-2.077 – Probekörper 13 vom 21.07.2015 – FC6/160 u/u aufg.
- ▶ Pr-15-2.077 – Probekörper 14 vom 21.07.2015 – FC6/160 u/u aufg.
- ▶ Pr-15-2.077 – Probekörper 15 vom 21.07.2015 – FC6/160 u/u aufg.
- ▶ Pr-15-2.077 – Probekörper 16 vom 21.07.2015 – FC6/160 u/u aufg.
- ▶ Pr-15-2.077 – Probekörper 42 vom 11.12.2015 – FC6/90 u/u aufg.

R	E	I	W		t	t	-	M	S	C	IncSlow	sn	ef	r
-	E	I	-		240	240	-	-	-	-	-	-	-	-

Klassifizierung des Feuerwiderstands:

E 15 – u/u, E 30 – u/u, E 45 – u/u, E 60 – u/u, E 90 – u/u, E 120 – u/u, E 180 – u/u, E 240 – u/u

El 15 – u/u, El 20 – u/u, El 30 – u/u, El 45 – u/u, El 60 – u/u, El 90 – u/u, El 120 – u/u, El 180 – u/u, El 240 – u/u

- ▶ Pr-15-2.077 – Probekörper 8 vom 21.07.2015 – FC6/63 u/c aufg.
- ▶ Pr-15-2.077 – Probekörper 17 vom 21.07.2015 – FC6/140 u/c aufg.
- ▶ Pr-15-2.077 – Probekörper 18 vom 21.07.2015 – FC6/140 u/c aufg.

R	E	I	W		t	t	-	M	S	C	IncSlow	sn	ef	r
-	E	I	-		240	240	-	-	-	-	-	-	-	-

Klassifizierung des Feuerwiderstands:

E 15 – u/c, E 30 – u/c, E 45 – u/c, E 60 – u/c, E 90 – u/c, E 120 – u/c, E 180 – u/c, E 240 – u/c

El 15 – u/c, El 20 – u/c, El 30 – u/c, El 45 – u/c, El 60 – u/c, El 90 – u/c, El 120 – u/c, El 180 – u/c, El 240 – u/c

- ▶ Pr-15-2.077 – Probekörper 5 vom 21.07.2015 – FC6/63 u/u aufg.

R	E	I	W		t	t	-	M	S	C	IncSlow	sn	ef	r
-	E	I	-		180	180	-	-	-	-	-	-	-	-

Klassifizierung des Feuerwiderstands:

E 15 – u/u, E 30 – u/u, E 45 – u/u, E 60 – u/u, E 90 – u/u, E 120 – u/u, E 180 – u/u, E 240 – u/u

El 15 – u/u, El 20 – u/u, El 30 – u/u, El 45 – u/u, El 60 – u/u, El 90 – u/u, El 120 – u/u, El 180 – u/u



- ▶ Pr-15-2.077 – Probekörper 19 vom 21.07.2015 – FC6/160 u/c aufg.
- ▶ Pr-15-2.077 – Probekörper 20 vom 21.07.2015 – FC6/160 u/c aufg.

R	E	I	W		t	t	-	M	S	C	IncSlow	sn	ef	r
-	E	I	-		120	120	-	-	-	-	-	-	-	-

Klassifizierung des Feuerwiderstands:

E 15 – u/c, E 30 – u/c, E 45 – u/c, E 60 – u/c, E 90 – u/c, E 120 – u/c, E 180 – u/c, E 240 – u/c
El 15 – u/c, El 20 – u/c, El 30 – u/c, El 45 – u/c, El 60 – u/c, El 90 – u/c, El 120 – u/c

- ▶ Pr-15-2.139 – Probekörper 21A vom 27.10.2015 – FC6/125 u/u eing.
- ▶ Pr-15-2.139 – Probekörper 22A vom 27.10.2015 – FC6/125 u/u eing.
- ▶ Pr-15-2.139 – Probekörper 23A vom 27.10.2015 – FC6/125 u/u eing.
- ▶ Pr-15-2.139 – Probekörper 24A vom 27.10.2015 – FC6/125 u/u eing.
- ▶ Pr-15-2.139 – Probekörper 25A vom 27.10.2015 – FC6/125 u/u eing.
- ▶ Pr-15-2.139 – Probekörper 27A vom 27.10.2015 – FC6/50 u/u eing.
- ▶ Pr-15-2.139 – Probekörper 28A vom 27.10.2015 – FC6/50 u/u eing.
- ▶ Pr-15-2.139 – Probekörper 29A vom 27.10.2015 – FC6/110 u/u eing.
- ▶ Pr-15-2.139 – Probekörper 30A vom 27.10.2015 – FC6/56 u/u eing.
- ▶ Pr-15-2.139 – Probekörper 31A vom 27.10.2015 – FC6/63 u/u eing.
- ▶ Pr-15-2.139 – Probekörper 33A vom 27.10.2015 – FC6/63 u/u eing.
- ▶ Pr-15-2.139 – Probekörper 35A vom 27.10.2015 – FC6/56 u/u eing.
- ▶ Pr-15-2.139 – Probekörper 24B vom 27.10.2015 – FC6/125 u/u eing.
- ▶ Pr-15-2.139 – Probekörper 25B vom 27.10.2015 – FC6/125 u/u eing.

R	E	I	W		t	t	-	M	S	C	IncSlow	sn	ef	r
-	E	I	-		90	90	-	-	-	-	-	-	-	-

Klassifizierung des Feuerwiderstands:

E 15 – u/u, E 30 – u/u, E 45 – u/u, E 60 – u/u, E 90 – u/u
El 15 – u/u, El 20 – u/u, El 30 – u/u, El 45 – u/u, El 60 – u/u, El 90 – u/u

- ▶ Pr-15-2.139 – Probekörper 27B vom 27.10.2015 – FC6/50 u/u eing.
- ▶ Pr-15-2.139 – Probekörper 29B vom 27.10.2015 – FC6/110 u/u eing.
- ▶ Pr-15-2.139 – Probekörper 30B vom 27.10.2015 – FC6/56 u/u eing.
- ▶ Pr-15-2.139 – Probekörper 31B vom 27.10.2015 – FC6/63 u/u eing.
- ▶ Pr-15-2.139 – Probekörper 33B vom 27.10.2015 – FC6/63 u/u eing.
- ▶ Pr-15-2.139 – Probekörper 35B vom 27.10.2015 – FC6/56 u/u eing.

R	E	I	W		t	t	-	M	S	C	IncSlow	sn	ef	r
-	E	I	-		90	90	-	-	-	-	-	-	-	-



Klassifizierung des Feuerwiderstands:

E 15 – u/u, E 30 – u/u, E 45 – u/u, E 60 – u/u, E 90 – u/u

El 15 – u/u, El 20 – u/u, El 30 – u/u, El 45 – u/u, El 60 – u/u, El 90 – u/u

- ▶ Pr-15-2.139 – Probekörper 22B vom 27.10.2015 – FC6/125 u/u eing.
- ▶ Pr-15-2.139 – Probekörper 23B vom 27.10.2015 – FC6/125 u/u eing.
- ▶ Pr-15-2.139 – Probekörper 22B vom 27.10.2015 – FC6/50 u/u eing.

R	E	I	W		t	t	-	M	S	C	IncSlow	sn	ef	r
-	E	I	-		60	60	-	-	-	-	-	-	-	-

Klassifizierung des Feuerwiderstands:

E 15 – u/u, E 30 – u/u, E 45 – u/u, E 60 – u/u, E 90 – u/u

El 15 – u/u, El 20 – u/u, El 30 – u/u, El 45 – u/u, El 60 – u/u

- ▶ Pr-15-2.139 – Probekörper 21B vom 27.10.2015 – FC6/125 u/u eing.

R	E	I	W		t	t	-	M	S	C	IncSlow	sn	ef	r
-	E	I	-		45	45	-	-	-	-	-	-	-	-

Klassifizierung des Feuerwiderstands:

E 15 – u/u, E 30 – u/u, E 45 – u/u, E 60 – u/u

El 15 – u/u, El 20 – u/u, El 30 – u/u, El 45 – u/u

- ▶ Pr-15-2.139 – Probekörper 26A vom 27.10.2015 – FC6/125 u/c eing.
- ▶ Pr-15-2.139 – Probekörper 32A vom 27.10.2015 – FC6/63 u/c eing.
- ▶ Pr-15-2.139 – Probekörper 34A vom 27.10.2015 – FC6/63 u/c eing.
- ▶ Pr-15-2.139 – Probekörper 26B vom 27.10.2015 – FC6/125 u/c eing.
- ▶ Pr-15-2.139 – Probekörper 32B vom 27.10.2015 – FC6/63 u/c eing.
- ▶ Pr-15-2.139 – Probekörper 34B vom 27.10.2015 – FC6/63 u/c eing.

R	E	I	W		t	t	-	M	S	C	IncSlow	sn	ef	r
-	E	I	-		90	90	-	-	-	-	-	-	-	-

Klassifizierung des Feuerwiderstands:

E 15 – u/c, E 30 – u/c, E 45 – u/c, E 60 – u/c, E 90 – u/c

El 15 – u/c, El 20 – u/c, El 30 – u/c, El 45 – u/c, El 60 – u/c, El 90 – u/c

- ▶ Pr-16-2.063 – Probekörper 50 vom 26.02.2016 – FC3/125 u/u aufg.
- ▶ Pr-16-2.063 – Probekörper 51 vom 26.02.2016 – FC3/160 u/u aufg.
- ▶ Pr-16-2.063 – Probekörper 54 vom 26.02.2016 – FC3/160 u/u aufg.

R	E	I	W		t	t	-	M	S	C	IncSlow	sn	ef	r
-	E	I	-		120	120	-	-	-	-	-	-	-	-



Klassifizierung des Feuerwiderstands:

***E 15 – u/u, E 30 – u/u, E 45 – u/u, E 60 – u/u, E 90 – u/u, E 120 – u/u
El 15 – u/u, El 20 – u/u, El 30 – u/u, El 45 – u/u, El 60 – u/u, El 90 – u/u, El 120 – u/u***

- ▶ Pr-16-2.063 – Probekörper 52 vom 26.02.2016 – FC3/160 u/u aufg.
- ▶ Pr-16-2.063 – Probekörper 53 vom 26.02.2016 – FC3/125 u/u aufg.
- ▶ Pr-16-2.063 – Probekörper 55 vom 26.02.2016 – FC3/160 u/u aufg.

R	E	I	W		t	t	-	M	S	C	IncSlow	sn	ef	r
-	E	I	-		90	90	-	-	-	-	-	-	-	-

Klassifizierung des Feuerwiderstands:

***E 15 – u/u, E 30 – u/u, E 45 – u/u, E 60 – u/u, E 90 – u/u
El 15 – u/u, El 20 – u/u, El 30 – u/u, El 45 – u/u, El 60 – u/u, El 90 – u/u***

- ▶ Pr-15-2.140 – Probekörper 1 vom 16.11.2015 – FC6/125 u/u aufg.
- ▶ Pr-15-2.140 – Probekörper 2 vom 16.11.2015 – FC6/125 u/u aufg.
- ▶ Pr-15-2.140 – Probekörper 8 vom 16.11.2015 – FC6/200 u/u aufg.
- ▶ Pr-15-2.140 – Probekörper 11 vom 16.11.2015 – FC6/125+SPC u/u aufg.
- ▶ Pr-15-2.140 – Probekörper 13 vom 16.11.2015 – FC6/250+SPC u/u aufg.
- ▶ Pr-15-2.140 – Probekörper 15 vom 16.11.2015 – FC6/250+SPC u/u aufg.
- ▶ Pr-15-2.140 – Probekörper 16 vom 16.11.2015 – FC6/180 u/u aufg.
- ▶ Pr-15-2.140 – Probekörper 21 vom 16.11.2015 – FC6/63 u/u aufg.
- ▶ Pr-15-2.140 – Probekörper 22 vom 16.11.2015 – FC6/110 u/u aufg.
- ▶ Pr-15-2.140 – Probekörper 23 vom 16.11.2015 – FC6/160 u/u aufg.
- ▶ Pr-15-2.140 – Probekörper 24 vom 16.11.2015 – FC6/50 u/u aufg.
- ▶ Pr-15-2.140 – Probekörper 25 vom 16.11.2015 – FC6/125 u/u aufg.
- ▶ Pr-15-2.140 – Probekörper 26 vom 16.11.2015 – FC6/160 u/u aufg.
- ▶ Pr-15-2.140 – Probekörper 27 vom 16.11.2015 – FC6/125 u/u aufg.
- ▶ Pr-15-2.140 – Probekörper 28 vom 16.11.2015 – FC6/200 u/u aufg.
- ▶ Pr-15-2.140 – Probekörper 29 vom 16.11.2015 – FC6/50 u/u aufg.
- ▶ Pr-15-2.140 – Probekörper 30 vom 16.11.2015 – FC6/160 u/u aufg.
- ▶ Pr-15-2.140 – Probekörper 31 vom 16.11.2015 – FC6/110 u/u aufg.
- ▶ Pr-15-2.140 – Probekörper 32 vom 16.11.2015 – FC6/250+SPC u/u aufg.

R	E	I	W		t	t	-	M	S	C	IncSlow	sn	ef	r
-	E	I	-		120	120	-	-	-	-	-	-	-	-

Klassifizierung des Feuerwiderstands:

***E 15 – u/u, E 30 – u/u, E 45 – u/u, E 60 – u/u, E 90 – u/u, E 120 – u/u
El 15 – u/u, El 20 – u/u, El 30 – u/u, El 45 – u/u, El 60 – u/u, El 90 – u/u, El 120 – u/u***



- ▶ Pr-15-2.140 – Probekörper 3 vom 16.11.2015 – FC6/125 u/u aufg.
- ▶ Pr-15-2.140 – Probekörper 4 vom 16.11.2015 – FC6/125 u/u aufg.
- ▶ Pr-15-2.140 – Probekörper 5 vom 16.11.2015 – FC6/125 u/u aufg.
- ▶ Pr-15-2.140 – Probekörper 6 vom 16.11.2015 – FC6/125 u/u aufg.
- ▶ Pr-15-2.140 – Probekörper 10 vom 16.11.2015 – FC6/250+SPC u/u aufg.
- ▶ Pr-15-2.140 – Probekörper 10 vom 16.11.2015 – FC6/250+SPC u/u aufg.

R	E	I	W		t	t	-	M	S	C	IncSlow	sn	ef	r
-	E	I	-		60	60	-	-	-	-	-	-	-	-

Klassifizierung des Feuerwiderstands:

E 15 – u/u, E 30 – u/u, E 45 – u/u, E 60 – u/u, E 90 – u/u

El 15 – u/u, El 20 – u/u, El 30 – u/u, El 45 – u/u, El 60 – u/u

- ▶ Pr-15-2.140 – Probekörper 9 vom 16.11.2015 – FC6/250+SPC u/u aufg.
- ▶ Pr-15-2.140 – Probekörper 14 vom 16.11.2015 – FC6/250+SPC u/u aufg.
- ▶ Pr-15-2.140 – Probekörper 31 vom 16.11.2015 – FC6/110 u/u aufg.
- ▶ Pr-15-2.140 – Probekörper 32 vom 16.11.2015 – FC6/250+SPC u/u aufg.

R	E	I	W		t	t	-	M	S	C	IncSlow	sn	ef	r
-	E	I	-		45	45	-	-	-	-	-	-	-	-

Klassifizierung des Feuerwiderstands:

E 15 – u/u, E 30 – u/u, E 45 – u/u

El 15 – u/u, El 20 – u/u, El 30 – u/u, El 45 – u/u

- ▶ Pr-15-2.140 – Probekörper 33 vom 16.11.2015 – FC6/125 u/c aufg.
- ▶ Pr-15-2.140 – Probekörper 35 vom 16.11.2015 – FC6/125 u/c aufg.
- ▶ Pr-15-2.140 – Probekörper 38 vom 16.11.2015 – FC6/250+SPC u/c aufg.

R	E	I	W		t	t	-	M	S	C	IncSlow	sn	ef	r
-	E	I	-		120	120	-	-	-	-	-	-	-	-

Klassifizierung des Feuerwiderstands:

E 15 – u/c, E 30 – u/c, E 45 – u/c, E 60 – u/c, E 90 – u/c, E 120 – u/c, E 180 – u/c, E 240 – u/c

El 15 – u/c, El 20 – u/c, El 30 – u/c, El 45 – u/c, El 60 – u/c, El 90 – u/c, El 120 – u/c



- ▶ Pr-15-2.140 – Probekörper 34 vom 16.11.2015 – FC6/125 u/c aufg.
- ▶ Pr-15-2.140 – Probekörper 36 vom 16.11.2015 – FC6/250+SPC u/c aufg.

R	E	I	W		t	t	-	M	S	C	IncSlow	sn	ef	r
-	E	I	-		90	90	-	-	-	-	-	-	-	-

Klassifizierung des Feuerwiderstands:

E 15 – u/c, E 30 – u/c, E 45 – u/c, E 60 – u/c, E 90 – u/c

El 15 – u/c, El 20 – u/c, El 30 – u/c, El 45 – u/c, El 60 – u/c, El 90 – u/c

- ▶ Pr-15-2.140 – Probekörper 37 vom 16.11.2015 – FC6/250+SPC u/c aufg.

R	E	I	W		t	t	-	M	S	C	IncSlow	sn	ef	r
-	E	I	-		60	60	-	-	-	-	-	-	-	-

Klassifizierung des Feuerwiderstands:

E 15 – u/c, E 30 – u/c, E 45 – u/c, E 60 – u/c

El 15 – u/c, El 20 – u/c, El 30 – u/c, El 45 – u/c, El 60 – u/c

- ▶ Pr-15-2.140 – Probekörper 39 vom 16.11.2015 – FC6/250+SPC u/c aufg.

R	E	I	W		t	t	-	M	S	C	IncSlow	sn	ef	r
-	E	I	-		30	30	-	-	-	-	-	-	-	-

Klassifizierung des Feuerwiderstands:

E 15 – u/c, E 30 – u/c

El 15 – u/c, El 20 – u/c, El 30 – u/c

- ▶ Pr-15-2.141 – Probekörper 15 vom 25.11.2015 – FC6/250 u/u aufg.
- ▶ Pr-15-2.141 – Probekörper 16 vom 25.11.2015 – FC6/160 u/u aufg.
- ▶ Pr-15-2.141 – Probekörper 21 vom 25.11.2015 – FC6/63 u/u aufg.
- ▶ Pr-15-2.141 – Probekörper 22 vom 25.11.2015 – FC6/110 u/u aufg.
- ▶ Pr-15-2.141 – Probekörper 23 vom 25.11.2015 – FC6/160 u/u aufg.
- ▶ Pr-15-2.141 – Probekörper 24 vom 25.11.2015 – FC6/50 u/u aufg.
- ▶ Pr-15-2.141 – Probekörper 29 vom 25.11.2015 – FC6/50 u/u aufg.
- ▶ Pr-15-2.141 – Probekörper 30 vom 25.11.2015 – FC6/160 u/u aufg.

R	E	I	W		t	t	-	M	S	C	IncSlow	sn	ef	r
-	E	I	-		120	120	-	-	-	-	-	-	-	-

Klassifizierung des Feuerwiderstands:

E 15 – u/u, E 30 – u/u, E 45 – u/u, E 60 – u/u, E 90 – u/u, E 120 – u/u

El 15 – u/u, El 20 – u/u, El 30 – u/u, El 45 – u/u, El 60 – u/u, El 90 – u/u, El 120 – u/u



- ▶ Pr-15-2.141 – Probekörper 10 vom 25.11.2015 – FC6/250 u/u aufg.
- ▶ Pr-15-2.141 – Probekörper 25 vom 25.11.2015 – FC6/160 u/u aufg.

R	E	I	W		t	t	-	M	S	C	IncSlow	sn	ef	r
-	E	I	-		90	90	-	-	-	-	-	-	-	-

Klassifizierung des Feuerwiderstands:

E 15 – u/u, E 30 – u/u, E 45 – u/u, E 60 – u/u, E 90 – u/u, E 120 – u/u

El 15 – u/u, El 20 – u/u, El 30 – u/u, El 45 – u/u, El 60 – u/u, El 90 – u/u

- ▶ Pr-15-2.141 – Probekörper 37 vom 25.11.2015 – FC6/250 u/c aufg.

R	E	I	W		t	t	-	M	S	C	IncSlow	sn	ef	r
-	E	I	-		60	60	-	-	-	-	-	-	-	-

Klassifizierung des Feuerwiderstands:

E 15 – u/c, E 30 – u/c, E 60 – u/c

El 15 – u/c, El 20 – u/c, El 30 – u/c, El 60 – u/c

- ▶ Pr-15-2.141 – Probekörper 38 vom 25.11.2015 – FC6/250 u/c aufg.

R	E	I	W		t	t	-	M	S	C	IncSlow	sn	ef	r
-	E	I	-		120	120	-	-	-	-	-	-	-	-

Klassifizierung des Feuerwiderstands:

E 15 – u/c, E 30 – u/c, E 60 – u/c, E 90 – u/c, E 120 – u/c

El 15 – u/c, El 20 – u/c, El 30 – u/c, El 60 – u/c, El 90 – u/c, El 120 – u/c

- ▶ Pr-15-2.142 – Probekörper 13 vom 27.11.2015 – FC6/250 u/u aufg.
- ▶ Pr-15-2.142 – Probekörper 14 vom 27.11.2015 – FC6/250 u/u aufg.
- ▶ Pr-15-2.142 – Probekörper 36 vom 27.11.2015 – FC6/200 u/u aufg.

R	E	I	W		t	t	-	M	S	C	IncSlow	sn	ef	r
-	E	I	-		60	60	-	-	-	-	-	-	-	-

Klassifizierung des Feuerwiderstands:

E 15 – u/u, E 30 – u/u, E 45 – u/u, E 60 – u/u

El 15 – u/u, El 20 – u/u, El 30 – u/u, El 45 – u/u, El 60 – u/u

- ▶ Pr-15-2.142 – Probekörper 31 vom 27.11.2015 – FC6/110 u/u aufg.

R	E	I	W		t	t	-	M	S	C	IncSlow	sn	ef	r
-	E	I	-		120	120	-	-	-	-	-	-	-	-

Klassifizierung des Feuerwiderstands:

E 15 – u/u, E 30 – u/u, E 45 – u/u, E 60 – u/u, E 90 – u/u, E 120 – u/u

El 15 – u/u, El 20 – u/u, El 30 – u/u, El 45 – u/u, El 60 – u/u, El 90 – u/u, El 120 – u/u



- ▶ Pr-16-2.103 – Probekörper 1 vom 06.04.2016 – FC15/315 u/u aufg.
- ▶ Pr-16-2.103 – Probekörper 7 vom 06.04.2016 – FC15/315 u/u aufg.
- ▶ Pr-16-2.103 – Probekörper 8 vom 06.04.2016 – FC15/315 u/u aufg.
- ▶ Pr-16-2.103 – Probekörper 4 vom 06.04.2016 – FC15/315 u/u aufg.
- ▶ Pr-16-2.103 – Probekörper 12 vom 06.04.2016 – FC15/315 u/u aufg.
- ▶ Pr-16-2.103 – Probekörper 13 vom 06.04.2016 – FC15/315 u/u aufg.
- ▶ Pr-16-2.103 – Probekörper 10 vom 06.04.2016 – FC15/400 u/u aufg.

R	E	I	W		t	t	-	M	S	C	IncSlow	sn	ef	r
-	E	I	-		120	120	-	-	-	-	-	-	-	-

Klassifizierung des Feuerwiderstands:

E 15 – u/u, E 30 – u/u, E 45 – u/u, E 60 – u/u, E 90 – u/u, E 120 – u/u

El 15 – u/u, El 20 – u/u, El 30 – u/u, El 45 – u/u, El 60 – u/u, El 90 – u/u, El 120 – u/u

- ▶ Pr-16-2.103 – Probekörper 3 vom 06.04.2016 – FC15/315 u/u aufg.

R	E	I	W		t	t	-	M	S	C	IncSlow	sn	ef	r
-	E	I	-		45	45	-	-	-	-	-	-	-	-

Klassifizierung des Feuerwiderstands:

E 15 – u/u, E 30 – u/u, E 45 – u/u

El 15 – u/u, El 20 – u/u, El 30 – u/u, El 45 – u/u

- ▶ Pr-16-2.103 – Probekörper 6 vom 06.04.2016 – FC15/315 u/c aufg.

R	E	I	W		t	t	-	M	S	C	IncSlow	sn	ef	r
-	E	I	-		90	90	-	-	-	-	-	-	-	-

Klassifizierung des Feuerwiderstands:

E 15 – u/c, E 30 – u/c, E 60 – u/c, E 90 – u/c, E 120 – u/c

El 15 – u/c, El 20 – u/c, El 30 – u/c, El 60 – u/c, El 90 – u/c

- ▶ Pr-16-2.103 – Probekörper 11 vom 06.04.2016 – FC15/400 u/c aufg.

R	E	I	W		t	t	-	M	S	C	IncSlow	sn	ef	r
-	E	I	-		60	60	-	-	-	-	-	-	-	-

Klassifizierung des Feuerwiderstands:

E 15 – u/c, E 30 – u/c, E 60 – u/c

El 15 – u/c, El 20 – u/c, El 30 – u/c, El 60 – u/c



- ▶ Pr-16-2.102 – Probekörper 1 vom 22.03.2016 – FC3/125 u/u aufg.
- ▶ Pr-16-2.103 – Probekörper 2 vom 06.04.2016 – FC3/160 u/u aufg.
- ▶ Pr-16-2.103 – Probekörper 3 vom 06.04.2016 – FC3/160 u/u aufg.
- ▶ Pr-16-2.103 – Probekörper 4 vom 06.04.2016 – FC3/125 u/u aufg.
- ▶ Pr-16-2.103 – Probekörper 5 vom 06.04.2016 – FC3/160 u/u aufg.
- ▶ Pr-16-2.103 – Probekörper 6 vom 06.04.2016 – FC3/160 u/u aufg.

R	E	I	W		t	t	-	M	S	C	IncSlow	sn	ef	r
-	E	I	-		60	60	-	-	-	-	-	-	-	-

Klassifizierung des Feuerwiderstands:

E 15 – u/u, E 30 – u/u, E 45 – u/u, E 60 – u/u

El 15 – u/u, El 20 – u/u, El 30 – u/u, El 45 – u/u, El 60 – u/u

- ▶ Pr-16-2.103 – Probekörper 7 vom 06.04.2016 – FC3/125 u/u aufg.
- ▶ Pr-16-2.103 – Probekörper 8 vom 06.04.2016 – FC3/160 u/u aufg.
- ▶ Pr-16-2.103 – Probekörper 9 vom 06.04.2016 – FC3/160 u/u aufg.

R	E	I	W		t	t	-	M	S	C	IncSlow	sn	ef	r
-	E	I	-		45	45	-	-	-	-	-	-	-	-

Klassifizierung des Feuerwiderstands:

E 15 – u/u, E 30 – u/u, E 45 – u/u, E 60 – u/u

El 15 – u/u, El 20 – u/u, El 30 – u/u, El 45 – u/u

- ▶ Pr-16-2.102 – Probekörper 1 vom 22.03.2016 – u/u aufg.
- ▶ Pr-16-2.102 – Probekörper 2 vom 22.03.2016 – u/u aufg.
- ▶ Pr-16-2.102 – Probekörper 3 vom 22.03.2016 – u/u aufg.
- ▶ Pr-16-2.102 – Probekörper 4 vom 22.03.2016 – u/u aufg.

R	E	I	W		t	t	-	M	S	C	IncSlow	sn	ef	r
-	E	I	-		60	60	-	-	-	-	-	-	-	-

Klassifizierung des Feuerwiderstands:

E 15 – u/u, E 30 – u/u, E 45 – u/u, E 60 – u/u

El 15 – u/u, El 20 – u/u, El 30 – u/u, El 45 – u/u, El 60 – u/u

- ▶ Pr-16-2.102 – Probekörper 5 vom 22.03.2016 – u/u aufg.
- ▶ Pr-16-2.102 – Probekörper 6 vom 22.03.2016 – u/u aufg.

R	E	I	W		t	t	-	M	S	C	IncSlow	sn	ef	r
-	E	I	-		60	60	-	-	-	-	-	-	-	-

Klassifizierung des Feuerwiderstands:

E 15 – u/u, E 30 – u/u, E 45 – u/u, E 60 – u/u

El 15 – u/u, El 20 – u/u, El 30 – u/u, El 45 – u/u, El 60 – u/u

- ▶ Pr-16-2.102 – Probekörper 7 vom 22.03.2016 – u/u aufg.



- ▶ Pr-16-2.102 – Probekörper 8 vom 22.03.2016 – u/u aufg.
- ▶ Pr-16-2.102 – Probekörper 9 vom 22.03.2016 – u/u aufg.

R	E	I	W		t	t	-	M	S	C	IncSlow	sn	ef	r
-	E	I	-		60	45	-	-	-	-	-	-	-	-

Klassifizierung des Feuerwiderstands:

E 15 – u/u, E 30 – u/u, E 45 – u/u, E 60 – u/u

EI 15 – u/u, EI 20 – u/u, EI 30 – u/u, EI 45 – u/u

- ▶ Pr-16-2.061 – Probekörper 4 vom 11.02.2016 – FC3/125 u/u aufg.
- ▶ Pr-16-2.061 – Probekörper 5 vom 11.02.2016 – FC3/160 u/u aufg.
- ▶ Pr-16-2.061 – Probekörper 6 vom 11.02.2016 – FC3/160 u/u aufg.
- ▶ Pr-16-2.061 – Probekörper 7 vom 11.02.2016 – FC3/125 u/u aufg.
- ▶ Pr-16-2.061 – Probekörper 8 vom 11.02.2016 – FC3/160 u/u aufg.
- ▶ Pr-16-2.061 – Probekörper 9 vom 11.02.2016 – FC3/160 u/u aufg.
- ▶ Pr-16-2.061 – Probekörper 25 vom 11.02.2016 – FC3/125 u/u aufg.
- ▶ Pr-16-2.061 – Probekörper 26 vom 11.02.2016 – FC3/160 u/u aufg.
- ▶ Pr-16-2.061 – Probekörper 27 vom 11.02.2016 – FC3/160 u/u aufg.
- ▶ Pr-16-2.061 – Probekörper 10 vom 11.02.2016 – FC3/125 u/u eingehängt
- ▶ Pr-16-2.061 – Probekörper 11 vom 11.02.2016 – FC3/160 u/u eingehängt
- ▶ Pr-16-2.061 – Probekörper 12 vom 11.02.2016 – FC3/160 u/u eingehängt
- ▶ Pr-16-2.061 – Probekörper 28 vom 11.02.2016 – FC3/125 u/u eingehängt
- ▶ Pr-16-2.061 – Probekörper 29 vom 11.02.2016 – FC3/160 u/u eingehängt
- ▶ Pr-16-2.061 – Probekörper 30 vom 11.02.2016 – FC3/160 u/u eingehängt
- ▶ Pr-16-2.061 – Probekörper 28 vom 11.02.2016 – FC3/125 u/u eingehängt
- ▶ Pr-16-2.061 – Probekörper 13 vom 11.02.2016 – FC3/125 u/u aufg.
- ▶ Pr-16-2.061 – Probekörper 14 vom 11.02.2016 – FC3/160 u/u aufg.
- ▶ Pr-16-2.061 – Probekörper 15 vom 11.02.2016 – FC3/160 u/u aufg.
- ▶ Pr-16-2.061 – Probekörper 31 vom 11.02.2016 – FC3/125 u/u aufg.
- ▶ Pr-16-2.061 – Probekörper 32 vom 11.02.2016 – FC3/160 u/u aufg.
- ▶ Pr-16-2.061 – Probekörper 33 vom 11.02.2016 – FC3/160 u/u aufg.
- ▶ Pr-16-2.061 – Probekörper 16 vom 11.02.2016 – FC3/125 u/u aufg.

R	E	I	W		t	t	-	M	S	C	IncSlow	sn	ef	r
-	E	I	-		120	120	-	-	-	-	-	-	-	-

Klassifizierung des Feuerwiderstands:

E 15 – u/u, E 30 – u/u, E 45 – u/u, E 60 – u/u, E 90 – u/u, E 120 – u/u

EI 15 – u/u, EI 20 – u/u, EI 30 – u/u, EI 45 – u/u, EI 60 – u/u, EI 90 – u/u, EI 120 – u/u



- ▶ Pr-16-2.061 – Probekörper 17 vom 11.02.2016 – FC3/160 u/u aufg.
- ▶ Pr-16-2.061 – Probekörper 18 vom 11.02.2016 – FC3/160 u/u aufg.
- ▶ Pr-16-2.061 – Probekörper 34 vom 11.02.2016 – FC3/125 u/u aufg.
- ▶ Pr-16-2.061 – Probekörper 35 vom 11.02.2016 – FC3/160 u/u aufg.
- ▶ Pr-16-2.061 – Probekörper 36 vom 11.02.2016 – FC3/160 u/u aufg.

R	E	I	W		t	t	-	M	S	C	IncSlow	sn	ef	r
-	E	I	-		120	120	-	-	-	-	-	-	-	-

Klassifizierung des Feuerwiderstands:

E 15 – u/u, E 30 – u/u, E 45 – u/u, E 60 – u/u, E 90 – u/u, E 120 – u/u
EI 15 – u/u, EI 20 – u/u, EI 30 – u/u, EI 45 – u/u, EI 60 – u/u, EI 90 – u/u, EI 120 – u/u

- ▶ Pr-16-2.061 – Probekörper 22 vom 11.02.2016 – FC3/125 u/u aufg.
- ▶ Pr-16-2.061 – Probekörper 23 vom 11.02.2016 – FC3/160 u/u aufg.

R	E	I	W		t	t	-	M	S	C	IncSlow	sn	ef	r
-	E	I	-		90	90	-	-	-	-	-	-	-	-

Klassifizierung des Feuerwiderstands:

E 15 – u/u, E 30 – u/u, E 45 – u/u, E 60 – u/u, E 90 – u/u, E 120 – u/u
EI 15 – u/u, EI 20 – u/u, EI 30 – u/u, EI 45 – u/u, EI 60 – u/u, EI 90 – u/u

- ▶ Pr-16-2.061 – Probekörper 24 vom 11.02.2016 – FC3/160 u/u aufg.

R	E	I	W		t	t	-	M	S	C	IncSlow	sn	ef	r
-	E	I	-		60	60	-	-	-	-	-	-	-	-

Klassifizierung des Feuerwiderstands:

E 15 – u/u, E 30 – u/u, E 45 – u/u, E 60 – u/u
EI 15 – u/u, EI 20 – u/u, EI 30 – u/u, EI 45 – u/u, EI 60 – u/u

- ▶ Pr-16-2.062 – Probekörper 16 vom 22.02.2016 –u/u aufg.
- ▶ Pr-16-2.062 – Probekörper 17 vom 22.02.2016 –u/u aufg.
- ▶ Pr-16-2.062 – Probekörper 18 vom 22.02.2016 –u/u aufg.
- ▶ Pr-16-2.062 – Probekörper 40 vom 22.02.2016 –u/u aufg.
- ▶ Pr-16-2.062 – Probekörper 41 vom 22.02.2016 –u/u aufg.
- ▶ Pr-16-2.062 – Probekörper 42 vom 22.02.2016 –u/u aufg.

R	E	I	W		t	t	-	M	S	C	IncSlow	sn	ef	r
-	E	I	-		120	120	-	-	-	-	-	-	-	-

Klassifizierung des Feuerwiderstands:

E 15 – u/u, E 30 – u/u, E 45 – u/u, E 60 – u/u, E 90 – u/u, E 120 – u/u
EI 15 – u/u, EI 20 – u/u, EI 30 – u/u, EI 45 – u/u, EI 60 – u/u, EI 90 – u/u, EI 120 – u/u



► Pr-16-2.062 – Probekörper 10 vom 22.02.2016 –u/u eingehängt

R	E	I	W		t	t	-	M	S	C	IncSlow	sn	ef	r
-	E	I	-		90	90	-	-	-	-	-	-	-	-

Klassifizierung des Feuerwiderstands:

E 15 – u/u, E 30 – u/u, E 45 – u/u, E 60 – u/u, E 90 – u/u

EI 15 – u/u, EI 20 – u/u, EI 30 – u/u, EI 45 – u/u, EI 60 – u/u, EI 90 – u/u

► Pr-16-2.062 – Probekörper 11 vom 22.02.2016 –u/u eingehängt

R	E	I	W		t	t	-	M	S	C	IncSlow	sn	ef	r
-	E	I	-		120	90	-	-	-	-	-	-	-	-

Klassifizierung des Feuerwiderstands:

E 15 – u/u, E 30 – u/u, E 45 – u/u, E 60 – u/u, E 90 – u/u, E 120 – u/u

EI 15 – u/u, EI 20 – u/u, EI 30 – u/u, EI 45 – u/u, EI 60 – u/u, EI 90 – u/u

► Pr-16-2.062 – Probekörper 12 vom 22.02.2016 –u/u eingehängt

R	E	I	W		t	t	-	M	S	C	IncSlow	sn	ef	r
-	E	I	-		120	120	-	-	-	-	-	-	-	-

Klassifizierung des Feuerwiderstands:

E 15 – u/u, E 30 – u/u, E 45 – u/u, E 60 – u/u, E 90 – u/u, E 120 – u/u

EI 15 – u/u, EI 20 – u/u, EI 30 – u/u, EI 45 – u/u, EI 60 – u/u, EI 90 – u/u, EI 120 – u/u

► Pr-16-2.062 – Probekörper 5 vom 22.02.2016 –u/u aug.

R	E	I	W		t	t	-	M	S	C	IncSlow	sn	ef	r
-	E	I	-		120	90	-	-	-	-	-	-	-	-

Klassifizierung des Feuerwiderstands:

E 15 – u/u, E 30 – u/u, E 45 – u/u, E 60 – u/u, E 90 – u/u, E 120 – u/u

EI 15 – u/u, EI 20 – u/u, EI 30 – u/u, EI 45 – u/u, EI 60 – u/u, EI 90 – u/u

► Pr-16-2.062 – Probekörper 6 vom 22.02.2016 –u/u aufg.

R	E	I	W		t	t	-	M	S	C	IncSlow	sn	ef	r
-	E	I	-		90	90	-	-	-	-	-	-	-	-

Klassifizierung des Feuerwiderstands:

E 15 – u/u, E 30 – u/u, E 45 – u/u, E 60 – u/u, E 90 – u/u

EI 15 – u/u, EI 20 – u/u, EI 30 – u/u, EI 45 – u/u, EI 60 – u/u, EI 90 – u/u



- ▶ Pr-16-2.062 – Probekörper 34 vom 22.02.2016 –u/u aug.
- ▶ Pr-16-2.062 – Probekörper 35 vom 22.02.2016 –u/u aug.
- ▶ Pr-16-2.062 – Probekörper 36 vom 22.02.2016 –u/u aug.

R	E	I	W		t	t	-	M	S	C	IncSlow	sn	ef	r
-	E	I	-		120	90	-	-	-	-	-	-	-	-

Klassifizierung des Feuerwiderstands:

E 15 – u/u, E 30 – u/u, E 45 – u/u, E 60 – u/u, E 90 – u/u, E 120 – u/u

El 15 – u/u, El 20 – u/u, El 30 – u/u, El 45 – u/u, El 60 – u/u, El 90 – u/u

- ▶ Pr-16-2.062 – Probekörper 43 vom 22.02.2016 –u/u aufg.
- ▶ Pr-16-2.062 – Probekörper 44 vom 22.02.2016 –u/u aufg.
- ▶ Pr-16-2.062 – Probekörper 45 vom 22.02.2016 –u/u aufg.
- ▶ Pr-16-2.062 – Probekörper 28 vom 22.02.2016 –u/u eingehängt

R	E	I	W		t	t	-	M	S	C	IncSlow	sn	ef	r
-	E	I	-		90	90	-	-	-	-	-	-	-	-

Klassifizierung des Feuerwiderstands:

E 15 – u/u, E 30 – u/u, E 45 – u/u, E 60 – u/u, E 90 – u/u

El 15 – u/u, El 20 – u/u, El 30 – u/u, El 45 – u/u, El 60 – u/u, El 90 – u/u

- ▶ Pr-16-2.062 – Probekörper 29 vom 22.02.2016 –u/u eingehängt

R	E	I	W		t	t	-	M	S	C	IncSlow	sn	ef	r
-	E	I	-		90	60	-	-	-	-	-	-	-	-

Klassifizierung des Feuerwiderstands:

E 15 – u/u, E 30 – u/u, E 45 – u/u, E 60 – u/u, E 90 – u/u

El 15 – u/u, El 20 – u/u, El 30 – u/u, El 45 – u/u, El 60 – u/u

- ▶ Pr-16-2.062 – Probekörper 30 vom 22.02.2016 –u/u eingehängt

R	E	I	W		t	t	-	M	S	C	IncSlow	sn	ef	r
-	E	I	-		120	120	-	-	-	-	-	-	-	-

Klassifizierung des Feuerwiderstands:

E 15 – u/u, E 30 – u/u, E 45 – u/u, E 60 – u/u, E 90 – u/u, E 120 – u/u

El 15 – u/u, El 20 – u/u, El 30 – u/u, El 45 – u/u, El 60 – u/u, El 90 – u/u, El 120 – u/u



► Pr-16-2.062 – Probekörper 22 vom 22.02.2016 –u/u aufg.

R	E	I	W		t	t	-	M	S	C	IncSlow	sn	ef	r
-	E	I	-		60	60	-	-	-	-	-	-	-	-

Klassifizierung des Feuerwiderstands:

E 15 – u/u, E 30 – u/u, E 45 – u/u, E 60 – u/u

El 15 – u/u, El 20 – u/u, El 30 – u/u, El 45 – u/u, El 60 – u/u

► Pr-16-2.062 – Probekörper 23 vom 22.02.2016 –u/u aufg.

R	E	I	W		t	t	-	M	S	C	IncSlow	sn	ef	r
-	E	I	-		90	90	-	-	-	-	-	-	-	-

Klassifizierung des Feuerwiderstands:

E 15 – u/u, E 30 – u/u, E 45 – u/u, E 60 – u/u, E 90 – u/u

El 15 – u/u, El 20 – u/u, El 30 – u/u, El 45 – u/u, El 60 – u/u, El 90 – u/u

► Pr-16-2.062 – Probekörper 24 vom 22.02.2016 –u/u aufg.

R	E	I	W		t	t	-	M	S	C	IncSlow	sn	ef	r
-	E	I	-		90	60	-	-	-	-	-	-	-	-

Klassifizierung des Feuerwiderstands:

E 15 – u/u, E 30 – u/u, E 45 – u/u, E 60 – u/u, E 90 – u/u

El 15 – u/u, El 20 – u/u, El 30 – u/u, El 45 – u/u, El 60 – u/u

► Pr-16-2.123 – Probekörper 1 vom 31.05.2016 –u/u aufg.

R	E	I	W		t	t	-	M	S	C	IncSlow	sn	ef	r
-	E	I	-		120	120	-	-	-	-	-	-	-	-

Klassifizierung des Feuerwiderstands:

E 15 – u/u, E 30 – u/u, E 45 – u/u, E 60 – u/u, E 90 – u/u, E 120 – u/u

El 15 – u/u, El 20 – u/u, El 30 – u/u, El 45 – u/u, El 60 – u/u, El 90 – u/u, El 120 – u/u

► Pr-16-2.123 – Probekörper 2 vom 31.05.2016 –u/u aufg.

R	E	I	W		t	t	-	M	S	C	IncSlow	sn	ef	r
-	E	I	-		90	90	-	-	-	-	-	-	-	-

Klassifizierung des Feuerwiderstands:

E 15 – u/u, E 30 – u/u, E 45 – u/u, E 60 – u/u, E 90 – u/u

El 15 – u/u, El 20 – u/u, El 30 – u/u, El 45 – u/u, El 60 – u/u, El 90 – u/u



► Pr-16-2.123 – Probekörper 2 vom 31.05.2016 –u/c aufg.

R	E	I	W		t	t	-	M	S	C	IncSlow	sn	ef	r
-	E	I	-		120	120	-	-	-	-	-	-	-	-

Klassifizierung des Feuerwiderstands:

E 15 – u/c, E 30 – u/c, E 45 – u/c, E 60 – u/c, E 90 – u/c, E 120 – u/c

El 15 – u/c, El 20 – u/c, El 30 – u/c, El 45 – u/c, El 60 – u/c, El 90 – u/c, El 120 – u/c

► Pr-16-2.123 – Probekörper 3 vom 31.05.2016 –u/u aufg.

R	E	I	W		t	t	-	M	S	C	IncSlow	sn	ef	r
-	E	I	-		45	45	-	-	-	-	-	-	-	-

Klassifizierung des Feuerwiderstands:

E 15 – u/u, E 30 – u/u, E 45 – u/u

El 15 – u/u, El 20 – u/u, El 30 – u/u, El 45 – u/u

► Pr-16-2.123 – Probekörper 4 vom 31.05.2016 –u/u aufg.

R	E	I	W		t	t	-	M	S	C	IncSlow	sn	ef	r
-	E	I	-		90	90	-	-	-	-	-	-	-	-

Klassifizierung des Feuerwiderstands:

E 15 – u/u, E 30 – u/u, E 45 – u/u, E 60 – u/u, E 90 – u/u

El 15 – u/u, El 20 – u/u, El 30 – u/u, El 45 – u/u, El 60 – u/u, El 90 – u/u

► Pr-16-2.123 – Probekörper 5 vom 31.05.2016 –u/c aufg.

R	E	I	W		t	t	-	M	S	C	IncSlow	sn	ef	r
-	E	I	-		120	120	-	-	-	-	-	-	-	-

Klassifizierung des Feuerwiderstands:

E 15 – u/c, E 30 – u/c, E 45 – u/c, E 60 – u/c, E 90 – u/c, E 120 – u/c

El 15 – u/c, El 20 – u/c, El 30 – u/c, El 45 – u/c, El 60 – u/c, El 90 – u/c, El 120 – u/c

► Pr-16-2.123 – Probekörper 6 vom 31.05.2016 –u/c aufg.

R	E	I	W		t	t	-	M	S	C	IncSlow	sn	ef	r
-	E	I	-		90	90	-	-	-	-	-	-	-	-

Klassifizierung des Feuerwiderstands:

E 15 – u/c, E 30 – u/c, E 45 – u/c, E 60 – u/c, E 90 – u/c

El 15 – u/c, El 20 – u/c, El 30 – u/c, El 45 – u/c, El 60 – u/c, El 90 – u/c

Keine anderen Klassifizierungen sind zulässig.

4.3 Anwendungsbereich

4.3.1. Ausrichtung der Abschottungen

Prüfergebnisse sind nur auf die Ausrichtung, in der die Abschottungen geprüft wurden, anwendbar, das sind Wand oder Decke.

4.3.2. Rohrendkonfigurationen

Eine Prüfung mit Rohrendkonfiguration u/u deckt die Rohrendkonfigurationen c/u, u/c und c/c mit ab.

Eine Prüfung mit Rohrendkonfiguration u/c deckt die Rohrendkonfigurationen c/c mit ab.

	Geprüft				
		U/U	C/U	U/C	C/C
Abgedeckt	U/U	J	N	N	N
	C/U	J	J	N	N
	U/C	J	J	J	N
	C/C	J	J	J	J

J = zulässig, N = nicht zulässig

4.3.3. Abhängung

Die Rohre müssen auf beiden Seiten von Wänden bzw. von der Oberseite der Deckenkonstruktion in einem Abstand von ≤ 250 mm abgestützt werden.

4.3.4 Tragkonstruktionen (Wand/Decke)

Prüfergebnisse, die eine Massiv- Normtragkonstruktion enthalten, gelten für raumabschließende Bauteile aus Beton oder Mauerwerk mit der gleichen oder größeren Dicke und Dichte als geprüft.

Die Klassifikationen der Ergebnisse in leichten Trennwänden kann für Massivwandkonstruktionen angewendet werden, deren Dicke und Dichte größer der der geprüften Konstruktion ist.

Die Bauteile (Tragkonstruktionen) müssen gemäß EN 13501-2 für die geforderte Feuerwiderstandsdauer klassifiziert sein.



4.3.4.1. Leichte Trennwände

Die Wand muss ≥ 100 mm dick sein und aus Holz- oder Metallständern, die auf beiden Seiten mit mindestens 2 Lagen 12,5 mm dicken Platten verkleidet sind, bestehen (andere Plattenstärken sind zulässig, Mindestdicke beachten). Bei Holzständerwänden muss ein Mindestabstand von 100 mm von der Abdichtung zu jedem Holzständer eingehalten werden, und der Hohlraum zwischen Ständer und Abdichtung muss mit mindestens 100 mm Dämmmaterial der Klasse A1 oder A2 (entspr. EN 13501-1) gefüllt werden.

4.3.4.2. Wände in Massivbauweise

Die Wand muss wahlweise ≥ 100 mm dick sein und eine Dichte von ≥ 450 kg/m³ aufweisen. Beim Einmörteln der Brandschutzmanschette muss die Wand ≥ 100 mm dick sein.

4.3.4.3. Decken in Massivbauweise

Die Decke muss ≥ 150 mm dick sein und eine Dichte von ≥ 650 kg/m³ aufweisen.

4.3.4.4. Abgehängte Decken

Die Plattengesamtdicke muss ≥ 40 mm betragen und aus mindestens 2 Lagen bestehen.

4.3.4.5. Schachtwände

Einseitig beplankte Schachtwand auf Metallständern, Plattengesamtdicke muss entsprechend der geforderten Feuerwiderstandsdauer ≥ 30 bis ≥ 50 mm betragen und aus mindestens 2 Lagen bestehen.

4.3.4.6. Brettsperrholzwände

Die Wand muss unbeplankt eine Mindestdicke von 140 mm aufweisen.

4.3.4.7. Brettsperrholzdecke

Die Decke muss unbeplankt eine Mindestdicke von 140 mm aufweisen.

4.3.4.8. Sandwichpaneelwand

Das geprüfte Paneel ArcelorMittal Pflaum „Steinwolle Paneel FO-010-10-80/1000“ muss einer Stärke von mindestens 80 mm entsprechen, wobei umlaufend der Öffnungen ein Rahmen aus PROMATECT®-100 Brandschutzbauplatten (Dicke ≥ 10 mm) mittels Schnellbauschrauben (Abstand ≤ 200 mm) angebracht werden muss. Die Breite der Brandschutzbauplatte PROMATECT®-100 muss mindestens 50 mm den Randbereich der Öffnung abdecken.

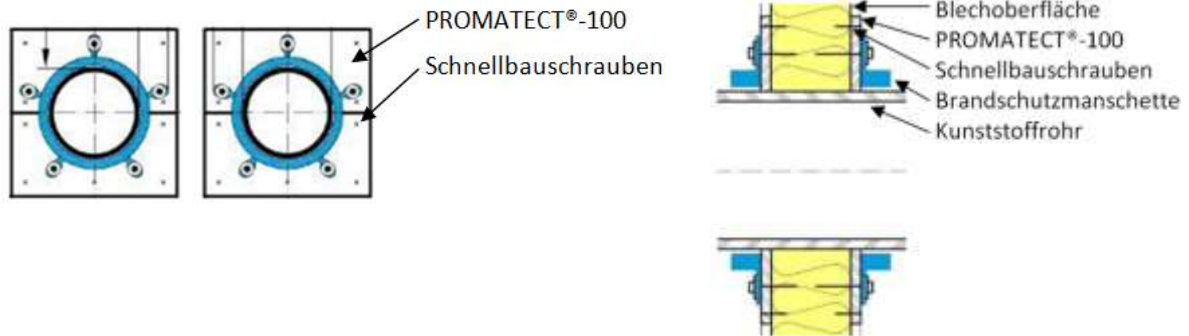

Beim Einbau des Weichschotts in die Sandwichpaneelwand ist zu beachten, dass wie geprüft umlaufend der Öffnung auf der Oberfläche der Wand wiederrum eine PROMATECT®-100 Brandschutzbauplatte (Dicke ≥ 10 mm, Breite ≥ 50 mm) mit Schnellbauschrauben befestigt werden muss. Eine gesonderte Leibungsbekleidung ist nicht erforderlich.



4.3.5. Montageabstände in den Tragkonstruktionen

Leichtbau- konstruktionen	PROMASTOP®-FC – PROMASTOP®-FC: 0 mm PROMASTOP®-FC – brennbare Dämmung: 0 mm
Massiv- konstruktionen	PROMASTOP®-FC – nicht brennbare Dämmung: 0 mm PROMASTOP®-FC – brennbare Dämmung: 0 mm PROMASTOP®-FC – Kabel, Kabeltrassen, Kabelleitern: 0 mm PROMASTOP®-FC – PROMASTOP®-B: 20 mm
Brettsperrholz- konstruktionen	PROMASTOP®-FC – PROMASTOP® FC: 0 mm
Sandwichpanee I-konstruktion	PROMASTOP®-FC – PROMASTOP® FC: 70 mm

Alle nicht angeführten Abstände sind ≥ 100 mm.

4.3.6. Befestigung in den Tragkonstruktionen

Leichte Trennwand	Gewindestangen M6 oder M8
Massiv- konstruktionen	Beigepacktes Befestigungsmaterial
	Geeignetes Befestigungsmaterial in Abhängigkeit des Untergrundes Einmörteln: Das Manschettengehäuse muss mindestens 10 mm aus der Konstruktionsoberfläche ragen
Abgehängte Decken	Beigepacktes Befestigungsmaterial
Schachtwand- konstruktionen	Schachtwand Typ 1: Beigepacktes Befestigungsmaterial
	Schachtwand Typ 2: Beigepacktes Befestigungsmaterial + Promat Schachtwandklipp
	Schachtwand Typ 3: Schnellbauschrauben 3,5x35 mm
Brettsperrholz- konstruktionen	Holzschrauben z.B. SPAX. Für EI90: Ø 6 x 100 mm sowie Beilagscheiben
Sandwichpanee I-konstruktion	Beigepacktes Befestigungsmaterial
	Gewindestangen M6 oder M8

4.3.7. Ringspalten in den Tragkonstruktionen

Leichtbau- konstruktionen	Hinterfüllung mit Mineralwolle (Klasse A1 nach EN 13501-1, SMP $\geq 1000^{\circ}\text{C}$), beiderseitige Abdeckung mit Brandschutzacrylat PROMASEAL®-A ≥ 5 mm
	Verschluss mit Gipsfugenfüller oder Promat Spachtelmasse
Massiv- konstruktionen	Hinterfüllung mit Mineralwolle (Klasse A1 nach EN 13501-1, SMP $\geq 1000^{\circ}\text{C}$), beiderseitige Abdeckung mit Brandschutzacrylat PROMASEAL®-A ≥ 5 mm
	Verschluss mit Mörtel MG III, Brandschutzmörtel PROMASTOP®-VEN oder PROMASTOP®-M
	Verschluss mit Gipsfugenfüller oder Promat Spachtelmasse
	Verschluss mit Brandschutzacrylat PROMASEAL®-A in Bauteiltiefe



Abgehängte Decken	Ringspaltbereich: 5 - 20 mm
	Verschluss mit Gipsfugenfüller oder Promat Spachtelmasse Ringspaltbereich: 5 - 20 mm
Schachtwandkonstruktionen	Verschluss mit Brandschutzacrylat PROMASEAL®-A in Bauteiltiefe Ringspaltbereich: 5 - 20 mm
	Verschluss mit Gipsfugenfüller oder Promat Spachtelmasse Ringspaltbereich: 5 - 20 mm
Brettsperrholzkonstruktionen	Hinterfüllung mit Mineralwolle (Klasse A1 nach EN 13501-1, SMP $\geq 1000^{\circ}\text{C}$), beiderseitige Abdeckung mit Brandschutzacrylat PROMASEAL®-A ≥ 5 mm Ringspaltbereich: 10 - 30 mm
Sandwichpaneelkonstruktionen	Hinterfüllung mit Mineralwolle (Klasse A1 nach EN 13501-1, SMP $\geq 1000^{\circ}\text{C}$), beiderseitige Abdeckung mit Brandschutzacrylat PROMASEAL®-A ≥ 5 mm Ringspaltbereich: 5 - 30 mm

4.3.8. Weichschott in den Tragkonstruktionen

In den oben beschriebenen Tragkonstruktionen dürfen Weichabschottungen vom Typ PROMASTOP®-CC bzw. PROMASTOP®-I verwendet werden.

Der Abstand zwischen den beschichteten Steinwolleplatten muss bei Brettsperrholzkonstruktionen ≤ 10 mm betragen.

4.3.8.1. Schottgrößen und Montageabstände

Leichtbauwände	mit PROMASTOP®-I 2x50 oder PROMASTOP®-CC 2x50, 1x80, 1x50 Weichschott $A_{\max} = 3\text{m}^2$
Massivwände	
Schachtwände	mit PROMASTOP®-CC 2x50 oder PROMASTOP®-I 2x50 Weichschott $A_{\max} = 0,6\text{m}^2$
Brettsperrholzwände	mit PROMASTOP®-I 2x50 Weichschott $A_{\max} = 2\text{m}^2$
Sandwichpaneel	mit PROMASTOP®-CC 2x50 Weichschott $A_{\max} = 2\text{m}^2$
Massivdecken	mit PROMASTOP®-I 2x50 oder PROMASTOP®-CC 2x50, 1x80, 1x50 Weichschott $A_{\max} = 3\text{m}^2$
Abgehängte Decken	mit PROMASTOP®-CC oder PROMASTOP®-I Weichschott $A_{\max} = 0,6\text{m}^2$
Brettsperrholzdecken	mit PROMASTOP®-I 2x50 Weichschott $A_{\max} = 2\text{m}^2$

<p>Montageabstände</p> <p><i>Alle nicht angeführten Abstände sind ≥ 100 mm.</i></p>	<p>PROMASTOP® -FC – PROMASTOP® -FC: 0 mm</p> <p>PROMASTOP® -FC – PROMASTOP® -W: 0 mm</p> <p>PROMASTOP® -FC – PROMASEAL® -AG: 0 mm</p> <p>PROMASTOP® -FC – PROMASEAL® -A: 0 mm</p> <p>PROMASTOP® -FC – PROMASTOP® -IM-CJ21: 0 mm</p> <p>PROMASTOP® -FC – Bauteilleibung: 0 mm</p> <p>PROMASTOP® -FC – nicht brennbare Dämmung: 0 mm</p> <p>PROMASTOP® -FC – Kabel, Kabeltrassen und -leitern: 20 mm</p>
---	--

4.3.8.2. Befestigung

	Gewindestange n M6 / M8 *	Federschrauben 65mm**	Federklappdübe I M4 *	eingehängte Montage
2x50 mm	Ja	Ja	Ja	Ja
1x80 mm	Ja	Nein	Nein	Nein
1x50 mm	Ja	Nein	Nein	Nein

*Die Manschetten müssen mindestens an jeder zweiten Lasche befestigt werden:

**Die Manschetten müssen an allen Laschen befestigt werden:

4.3.8.3. Ringspaltverschluss

PROMASTOP®-CC	Hinterfüllung mit Mineralwolle (Klasse A1 nach EN 13501-1, Schmelzpunkt $\geq 1000^{\circ}\text{C}$), beiderseitige Abdeckung mit Brandschutzacrylat PROMASEAL®-A oder PROMASTOP®-CC
PROMASTOP®-I	Hinterfüllung mit Mineralwolle (Klasse A1 nach EN 13501-1, Schmelzpunkt $\geq 1000^{\circ}\text{C}$), beiderseitige Abdeckung mit Brandschutzacrylat PROMASEAL®-A oder PROMASTOP®-I

4.3.9. Mörtelschott in den Tragkonstruktionen

PROMASTOP®-M darf in den oben beschriebenen Tragkonstruktionen Leichte Trennwand, Massivwand und Massivdecke verwendet werden.

PROMASTOP®-VEN darf in den oben beschriebenen Tragkonstruktionen Massivwand und Massivdecke verwendet werden.



4.3.9.1. Schottgrößen und Montageabstände

Leichtbauwände	PROMASTOP®-M / 3m ²	
Massivwände	PROMASTOP®-M / 3m ²	PROMASTOP®-VEN /
Massivdecken	PROMASTOP®-M / 3m ²	PROMASTOP®-VEN /
PROMASTOP®-M	PROMASTOP®-FC – PROMASTOP®-FC: 0 mm PROMASTOP®-FC – Kabel, Kabeltrassen, Kabelleitern: 0 mm PROMASTOP®-FC – PROMASTOP®-B: 20 mm	
PROMASTOP®-VEN	PROMASTOP®-FC – PROMASTOP®-FC: 0 mm PROMASTOP®-FC – Kabel, Kabeltrassen, Kabelleitern: 0 mm	

Alle nicht angeführten Abstände sind ≥ 100 mm.

4.3.9.2. Befestigung

PROMASTOP®-M	Beigepacktes Befestigungsmaterial
PROMASTOP®-VEN	Einmörteln

4.3.10. Polsterschott in den Tragkonstruktionen

PROMASTOP®-S/L darf in den oben beschriebenen Tragkonstruktionen Leichte Trennwand, Massivwand und Massivdecke verwendet werden.

4.3.10.1. Schottgrößen und Montageabstände

Leichtbauwände	PROMASTOP®-S/L – 1,44 m ²
Massivwände	
Massivdecken	PROMASTOP®-S/L – 1,44 m ²
PROMASTOP®-S/L	Alle Abstände ≥ 100 mm

4.3.10.2. Befestigung

PROMASTOP®-S/L	Wand	Gewindestangen M6 / M8
	Decke	Gewindestangen M6 / M8 + Montageband

Die Manschetten müssen an allen Laschen befestigt werden



4.3.11. Brandschutzsteine in den Tragkonstruktionen

PROMASTOP®-B darf in den oben beschriebenen Tragkonstruktionen Leichte Trennwand, Massivwand und Schachtwand verwendet werden.

4.3.11.1. Schottgrößen und Montageabstände

Leichtbauwände	mit PROMASTOP®-I 2x50 oder PROMASTOP®-CC 2x50, 1x80, 1x50 Weichschott $A_{\max} = 3\text{m}^2$
Massivwände	
Schachtwände	mit PROMASTOP®-CC 2x50 oder PROMASTOP®-I 2x50 Weichschott $A_{\max} = 0,6\text{m}^2$
Montageabstände	PROMASTOP® -FC – PROMASTOP® -FC: 0 mm

Alle nicht angeführten Abstände sind ≥ 100 mm.

4.3.11.2. Befestigung

PROMASTOP®-B	Wand	Gewindestangen M6 / M8
--------------	------	------------------------

4.3.11.3. Ringspaltverschluss

PROMASTOP®-B	Beiderseitige Abdeckung mit Brandschutzacrylat PROMASEAL®-A oder PROMASEAL®-AG
--------------	--

4.5. Abhängung

Die Rohre müssen auf beiden Seiten von Wänden bzw. von der Oberseite der Deckenkonstruktion in einem Abstand von ≤ 250 mm abgestützt werden.

4.4. Steckmuffen

Der Durchmesser der geprüften Muffe darf verringert, aber nicht erhöht werden.

4.5. Schrägrohre

Der Winkel des Rohres darf zwischen einem rechten Winkel und dem geprüften Winkel variieren.

4.6. Schallentkopplungsmittel

In Leichtbauwänden (inkl. Schachtwänden), abgehängten Decken, Massiv- und Holzbaukonstruktionen darf jedes Schallentkopplungsmittel auf PE-Schaumbasis der Klasse E (nach EN 13501-1) oder höherwertiger, mit einer maximalen Dicke von 5 mm verwendet werden.



4.7. Brennbare Dämmungen

In Leichtbauwänden, Massivwänden, Massivdecken und Mörtelabschottungen darf jede brennbare Dämmung der Klasse B-s3, d0 (nach EN 13501-1) oder höherwertiger, bis zu einer Dicke von 32 mm verwendet werden, wobei der Bereich für Rohrdurchmesser und Dämmdicke dem jeweiligen Anhang zu entnehmen ist.

4.8. Positionierung

Bei Wandanwendung ist die Brandschutzmanschette beidseitig zu positionieren, mit Ausnahme der Schachtwände Typ 1 und Typ 3.

Bei Deckenanwendung ist die Brandschutzmanschette unterseitig zu positionieren.

5. Begrenzungen

Die o.g. Klassifizierungen sind für das Bauteil „PROMASTOP®-FC“ für den direkten Anwendungsbereich gemäß EN 1366-3:2009-05 bzw. für den erweiterten Anwendungsbereich gemäß EN 13882-3:2009-05 gültig.

5.1 Warnung

Dieses Dokument stellt keine Typengenehmigung oder Zertifizierung des Produktes dar.

IBS-INSTITUT FÜR BRANDSCHUTZTECHNIK UND SICHERHEITSFORSCHUNG GESELLSCHAFT M.B.H. Akkreditierte Prüf-, Inspektions- und Zertifizierungsstelle

DI Ulrich STÖCKL
Techniker

Ing. Josef. STOCKINGER
Zeichnungsberechtigter

Dipl.-Ing. (FH) M. EICHHORN-GRUBER, MBA
Bereichsleiter der Prüfstelle

Änderungsvermerk:

Kapitel 4.3.8.2.: Federschraubenlänge 65 mm anstatt 80 mm

Anhang C, Kapitel C.1.4.: Federschraubenlänge 65 mm anstatt 80 mm



Anhang A: PROMASTOP®-FC in massiven Tragkonstruktionen

Inhalt

A.1.	Allgemeines	5
A.1.1.	Rohrtypen	5
A.1.2.	Montageabstände	5
A.1.3.	Befestigung	5
A.1.4.	Ringspaltverschluss	6
A.1.5.	Steckmuffen	6
A.1.6.	Schrägrohre	6
A.1.7.	Schallentkopplungsmittel	6
A.1.8.	Brennbare Dämmungen	6
A.1.9.	Positionierung	6
A.1.10.	Konstruktionszeichnungen	7
A.1.10.1.	Massive Wand: aufgesetzte Montage	7
A.1.10.2.	Massive Wand: eingesetzte Montage	8
A.1.10.3.	Massive Wand: Schrägrohre	9
A.1.10.4.	Massive Wand: aufgesetzte Montage mit brennbarer Dämmung	10
A.1.10.5.	Massive Decke: aufgesetzte Montage	11
A.1.10.6.	Massive Decke: eingesetzte Montage	12
A.1.10.7.	Massive Decke: Schrägrohre	13
A.1.10.8.	Massive Decke: aufgesetzte Montage mit brennbarer Dämmung	14
A.1.10.9.	Brettsperrholzwand: aufgesetzte Montage	15
A.1.10.10.	Brettsperrholzdecke: aufgesetzte Montage	16
A.2.	Abwasserleitungen – U/U	17
A.2.1.	Anwendungsbereich bei 90° Rohrdurchführung	17
A.2.1.1.	PE-HD, ABS Rohre und SAN + PVC Rohre / EI 90 - 120	17
A.2.1.2.	PE-HD, ABS Rohre und SAN + PVC Rohre / EI 240	18
A.2.1.3.	PP-H und PP-R Rohre / EI 90 – 120	19
A.2.1.4.	PP-H und PP-R Rohre / EI 240	20
A.2.1.5.	PVC-u und PVC-C Rohre - / EI 90 – 120	21
A.2.1.6.	PVC-u und PVC-C Rohre – EI 180	22
A.2.1.7.	PVC-u und PVC-C Rohre / EI 240	23



A.2.1.8.	Poloplast POLOKAL NG / EI 90 – 120.....	24
A.2.1.9.	Poloplast POLOKAL XS / EI 90 – 120	25
A.2.1.10.	Poloplast POLOKAL 3S / EI 90 – 120.....	26
A.2.1.11.	Poloplast POLO ECO plus Premium 10 / EI 90 - 120.....	27
A.2.1.12.	Pipelife Master 3 / EI 90 – 120.....	28
A.2.1.13.	Geberit Silent dB20 / EI 90 – 120.....	29
A.2.1.14.	Geberit Silent PP / EI 90 – 120	30
A.2.1.15.	Rehau Raupiano plus / EI 90 – 120	31
A.2.1.16.	Nicoll dBlue / EI 90 – 120.....	32
A.2.1.17.	Girpi Friaphon / EI 90 – 120.....	33
A.2.1.18.	Girpi HTA-E / EI 90 – 120	34
A.2.1.19.	KeKelit Phonex AS / EI 90 – 120	35
A.2.1.20.	Wavin AS / EI 90 – 120.....	36
A.2.1.21.	Wavin SiTech+ / EI 90 – 120	37
A.2.1.22.	Marley Silent / EI 90 – 120.....	38
A.2.2.	Anwendungsbereich bei 45° Rohrdurchführung.....	39
A.2.2.1.	45° / PE-HD, ABS Rohre und SAN + PVC Rohre / EI 120	39
A.2.2.2.	45° / PP-H und PP-R Rohre / EI 120	40
A.2.2.3.	45° / PVC-u und PVC-C Rohre / EI 120.....	41
A.2.2.4.	45° / Poloplast POLOKAL NG / EI 120.....	42
A.2.2.5.	45° / Poloplast POLOKAL XS / EI 120	43
A.2.2.6.	45° / Poloplast POLOKAL 3S / EI 120	44
A.2.2.7.	45° / Rehau RAUPIANO plus / EI 120	45
A.3.	Medienleitungen – U/C	46
A.3.1.	Massive Wand mit aufgesetzter Manschette.....	46
A.3.1.1.	Anwendungsbereich bei 90° Rohrdurchführung.....	47
A.3.1.1.1.	PE-HD, ABS Rohre und SAN + PVC Rohre / EI 120.....	47
A.3.1.1.2.	PE-HD, ABS Rohre und SAN + PVC Rohre / EI 240.....	48
A.3.1.1.3.	PP-H und PP-R Rohre / EI 120	49
A.3.1.1.4.	PP-H und PP-R Rohre / EI 240	50
A.3.1.1.5.	PVC-u und PVC-C Rohre / EI 120.....	51
A.3.1.1.6.	PVC-u und PVC-C Rohre / EI 240.....	52
A.3.2.	Massive Wand mit eingesetzter Manschette	53



A.3.2.1.	Anwendungsbereich bei 90° Rohrdurchführung.....	54
A.3.2.1.1.	PE-HD, ABS Rohre und SAN + PVC Rohre / EI 120.....	54
A.3.2.1.2.	PE-HD, ABS Rohre und SAN + PVC Rohre / EI 90.....	55
A.3.2.1.3.	PP-H und PP-R Rohre / EI 120.....	56
A.3.2.1.4.	PVC-u und PVC-C Rohre / EI 120.....	57
A.3.3.	Massive Decke mit aufgesetzter Manschette.....	58
A.3.3.1.	Anwendungsbereich bei 90° Rohrdurchführung.....	59
A.3.3.1.1.	PE-HD, ABS Rohre und SAN + PVC Rohre / EI 120.....	59
A.3.3.1.2.	PE-HD, ABS Rohre und SAN + PVC Rohre / EI 90.....	60
A.3.3.1.3.	PP-H und PP-R Rohre / EI 120.....	61
A.3.3.1.4.	PVC-u und PVC-C Rohre / EI 120.....	62
A.3.3.1.5.	PVC-u und PVC-C Rohre / EI 90.....	63
A.3.4.	Massive Decke mit eingesetzter Manschette.....	64
A.3.4.1.	Anwendungsbereich bei 90° Rohrdurchführung.....	65
A.3.4.1.1.	PE-HD, ABS Rohre und SAN + PVC Rohre / EI 120.....	65
A.3.4.1.2.	PP-H und PP-R Rohre / EI 120.....	66
A.3.4.1.3.	PVC-u und PVC-C Rohre / EI 120.....	67
A.3.4.1.4.	PVC-u und PVC-C Rohre / EI 90.....	68
A.4.	Abwasserleitungen – U/U mit brennbarer Dämmung B-s3, d0.....	69
A.4.1.	Anwendungsbereich für massive Wand mit aufgesetzter Manschette.....	69
A.4.1.1.	PE-HD, ABS Rohre und SAN + PVC Rohre / EI 90 - 120.....	70
A.4.1.2.	PP-H und PP-R Rohre / EI 120.....	70
A.4.1.3.	PVC-u und PVC-C Rohre / EI 60 - 120.....	72
A.4.1.4.	Poloplast POLOKAL NG / EI 90.....	73
A.4.1.5.	Poloplast POLOKAL 3S / EI 120.....	74
A.4.1.6.	Rehau RAUPIANO plus / EI 90 - 120.....	75
A.4.1.7.	Geberit SILENT PP / EI 120.....	76
A.4.1.8.	Geberit SILENT dB20 / EI 120.....	77
A.4.2.	Anwendungsbereich für massive Decke mit aufgesetzter Manschette.....	78
A.4.2.1.	PE-HD, ABS Rohre und SAN + PVC Rohre / EI 60 - 120.....	79
A.4.2.2.	PP-H und PP-R Rohre / EI 60 - 120.....	80
A.4.2.3.	PVC-u und PVC-C Rohre / EI 120.....	81
A.4.2.4.	Poloplast POLOKAL NG / EI 90.....	82



A.4.2.5.	Poloplast POLOKAL 3S / EI 60 - 120.....	83
A.4.2.6.	Rehau RAUPIANO plus / EI 60 - 120.....	84
A.4.2.7.	Geberit SILENT PP / EI 60 - 120	85
A.4.2.8.	Geberit SILENT dB20 / EI 120.....	86
A.5.	Medienleitungen – U/C mit brennbarer Dämmung B-s3, d0.....	87
A.5.1.	Anwendungsbereich für massive Wand mit aufgesetzter Manschette.....	87
A.5.1.1.	PE-HD, ABS Rohre und SAN + PVC Rohre / EI 120	88
A.5.1.2.	PP-H und PP-R Rohre / EI 120.....	89
A.5.1.3.	PVC-u und PVC-C Rohre / EI 60 - 120	90
A.5.2.	Anwendungsbereich für massive Decke mit aufgesetzter Manschette.....	91
A.5.2.1.	PE-HD, ABS Rohre und SAN + PVC Rohre / EI 90	92
A.5.2.2.	PP-H und PP-R Rohre / EI 60 - 90.....	93
A.5.2.3.	PVC-u und PVC-C Rohre / EI 120	94



A.1. Allgemeines

A.1.1. Rohrtypen

Die hier angeführten Rohrtypen wurden entsprechend den Anforderungen der EN 1366-3 und EN 13882-3 geprüft bzw. anhand der Regeln des direkten, sowie des erweiterten Anwendungsbereiches bestimmt:

PE-HD Rohre nach EN 12201-2, EN 1519-1, EN 12666-1, DIN 8074 / 8075	
ABS Rohre nach EN 1455-1	
SAN + PVC Rohre nach EN 1565-1	
PP-H und PP-R Rohre nach ÖNORM B 5174-1, DIN 8077 / 8078	
PVC-u nach EN 1452-1, DIN 8061 / 8062, EN 1329-1, EN 1453-1	
PVC-C Rohre nach EN 1566-1	Poloplast POLO ECO plus
Poloplast POLOKAL XS	Poloplast POLOKAL NG
Pipelife Master3	Poloplast POLOKAL 3S
Geberit Silent PP	Geberit Silent dB20
Nicoll dBlue	Rehau Raupiano plus
Girpi HTA-E	Girpi Friaphon
Wavin AS	KeKelit Phonex AS
Marley Silent	Wavin SiTech+

A.1.2. Montageabstände

Massive Wände und Decken	PROMASTOP®-FC – PROMASTOP®-FC: 0 mm PROMASTOP®-FC – PROMASTOP®-W: 0 mm PROMASTOP®-FC – nicht brennbare Dämmung: 0 mm PROMASTOP®-FC – Kabel, Kabeltrassen, Kabelleitern: 0 mm PROMASTOP®-FC – PROMASTOP®-B: 20 mm
Brettsperrholz-konstruktionen	PROMASTOP®-FC – PROMASTOP®-FC: 0 mm

Alle nicht angeführten Abstände sind ≥ 100 mm.

A.1.3. Befestigung

Massive Wände und Decken	Beigepacktes Befestigungsmaterial
	Geeignetes Befestigungsmaterial in Abhängigkeit des Untergrundes
	Einmörteln
Brettsperrholz-konstruktionen	Holzschrauben z.B. SPAX. Für EI 90: Ø 6 x 100 mm sowie Beilagscheiben

**Die Manschetten müssen mindestens an jeder zweiten Lasche befestigt werden*

***Die Manschetten müssen an allen Laschen befestigt werden*



A.1.4. Ringspaltverschluss

Massiv- konstruktionen	Hinterfüllung mit Mineralwolle (Klasse A1 nach EN 13501-1, Schmelzpunkt $\geq 1000^{\circ}\text{C}$), beiderseitige Abdeckung mit Brandschutzacrylat PROMASEAL [®] -A ≥ 5 mm
	Verschluss mit Mörtel MG III, Brandschutzmörtel PROMASTOP [®] -VEN oder PROMASTOP [®] -M
	Verschluss mit Gipsfugenfüller oder Promat Spachtelmasse
Brettsperrholz- konstruktionen	Hinterfüllung mit Mineralwolle (Klasse A1 nach EN 13501-1, Schmelzpunkt $\geq 1000^{\circ}\text{C}$), beiderseitige Abdeckung mit Brandschutzacrylat PROMASEAL [®] -A ≥ 5 mm Ringspaltbereich: 10 - 30 mm

A.1.5. Steckmuffen

Der Durchmesser der geprüften Muffe darf verringert, aber nicht erhöht werden.

A.1.6. Schrägrohre

Der Winkel des Rohres darf zwischen einem rechten Winkel und dem geprüften Winkel variieren.

A.1.7. Schallentkopplungsmittel

In Leichtbauwänden (inkl. Schachtwänden), abgehängten Decken, Massiv- und Holzbaukonstruktionen darf jedes Schallentkopplungsmittel auf PE-Schaumstoffbasis der Klasse E (nach EN 13501-1) oder höherwertiger, mit einer maximalen Dicke von 5 mm verwendet werden.

A.1.8. Brennbare Dämmungen

In Leichtbauwänden, Massivwänden, Massivdecken und Mörtelabschottungen darf jede brennbare Dämmung der Klasse B-s3, d0 (nach EN 13501-1) oder höherwertiger, bis zu einer Dicke von 32 mm verwendet werden, wobei der Bereich für Rohrdurchmesser und Dämmdicke dem jeweiligen Anhang zu entnehmen ist.

A.1.9. Positionierung

Bei Wandanwendung ist die Brandschutzmanschette beidseitig zu positionieren.

Bei Deckenanwendung ist die Brandschutzmanschette unterseitig zu positionieren.

A.1.10. Konstruktionszeichnungen

A.1.10.1. Massive Wand: aufgesetzte Montage

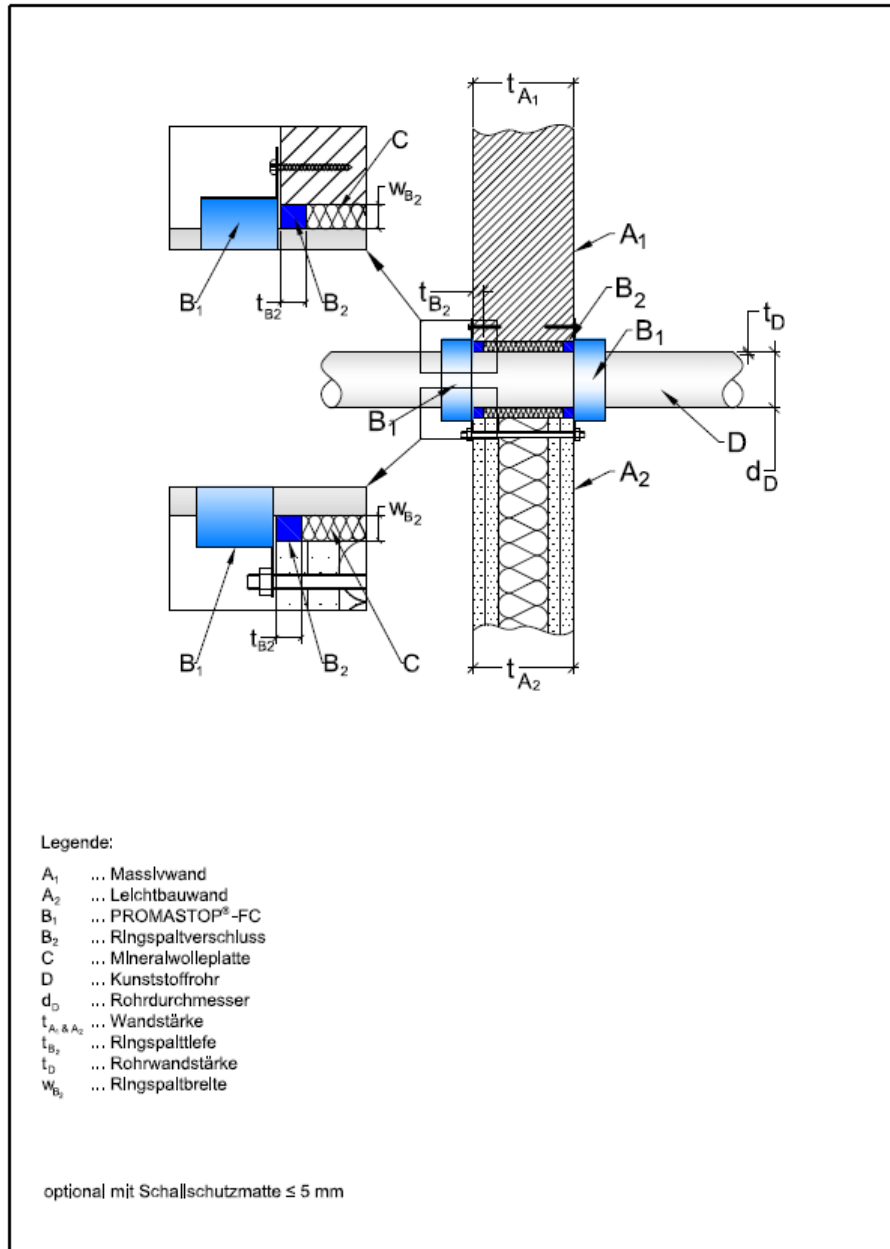

Promat PROMAT GmbH St. Peter-Strasse 25 4021 Linz / Austria Phone: +43 732 6912 - 3621 Fax: +43 732 6912 - 3740 www.promat.at technik@promat.at © Promat GmbH	PROMASTOP®-FC Abschottung für Kunststoffrohre auf Leicht- und Massivwandkonstruktionen			geändert am / durch:	
	Maßstab: ohne	Zeichnungsformat: A4	Datum: 11.01.2016	Abteilung: Technik	gezeichnet von: KÖRBLER
				Zeichnungsnummer: 703.08	

A.1.10.2. Massive Wand: eingesetzte Montage

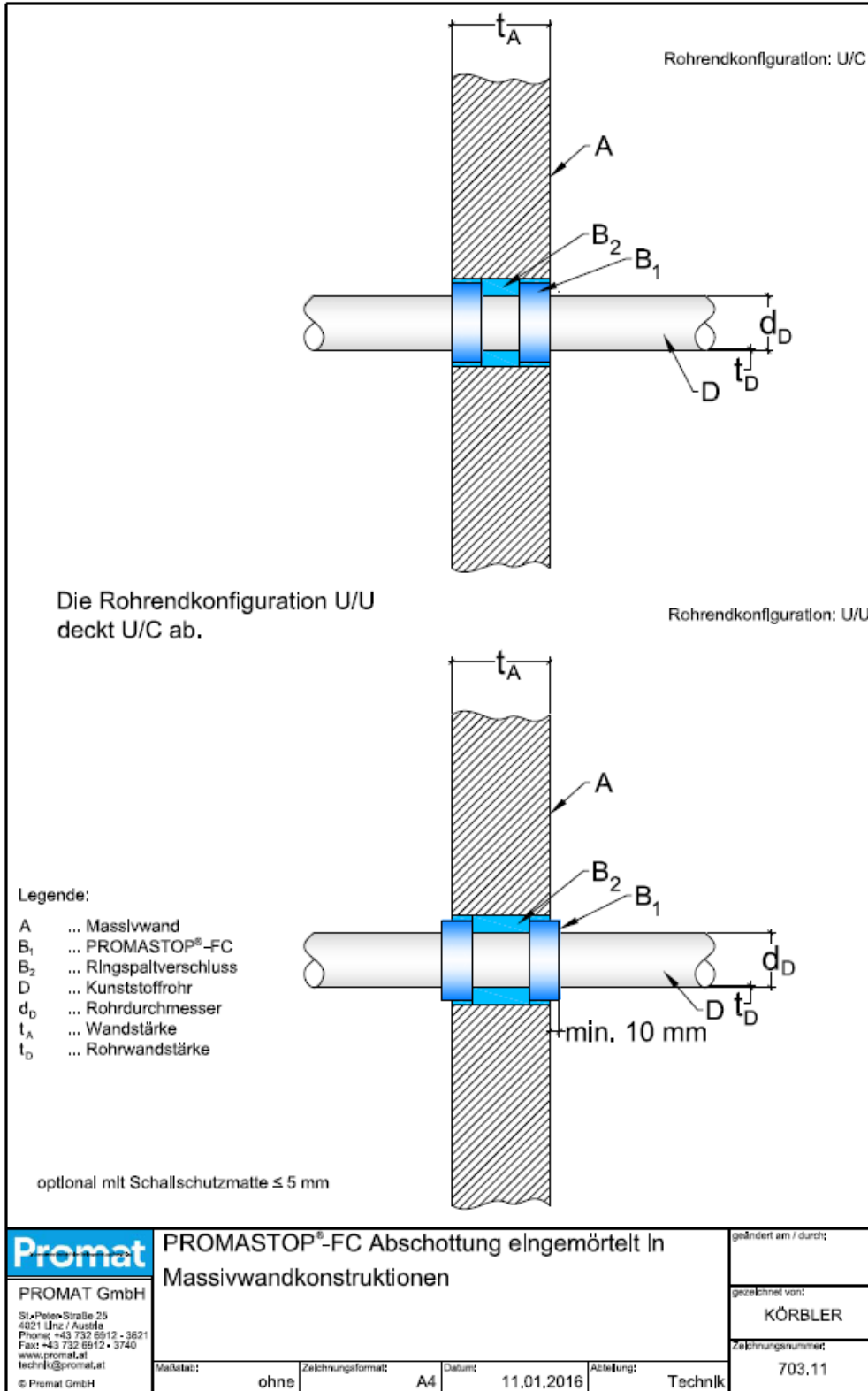

A.1.10.3. Massive Wand: Schrägrohre

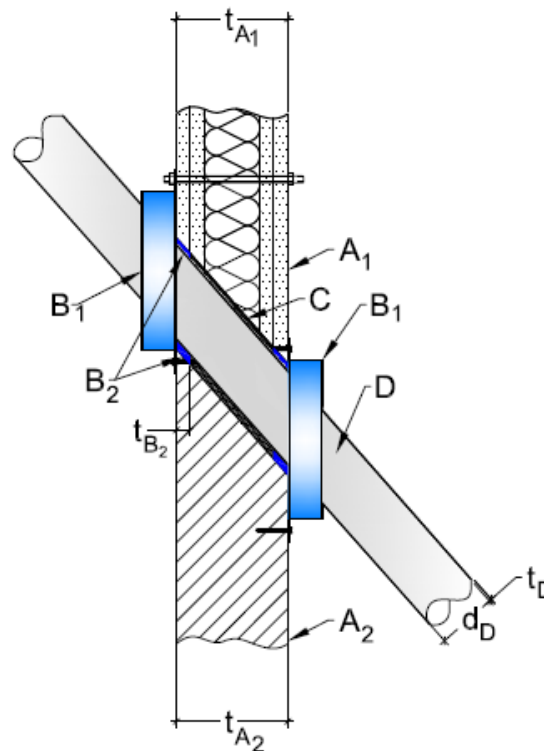

Legende:

- A₁ ... Leichtbauwand
- A₂ ... Massivwand
- B₁ ... PROMASTOP®-FC
- B₂ ... Ringspaltverschluss
- C ... Hinterfüllungsmaterial
- D ... Kunststoffrohr
- d_D ... Rohrdurchmesser
- t_{A₁ & A₂} ... Wandstärke
- t_{B₂} ... Ringspalttiefe
- t_D ... Rohrwandstärke

optional mit Schallschutzmatte ≤ 5 mm

	PROMASTOP®-FC Abschottung für schräge Kunststoffrohre auf Leicht- und Massivbaukonstruktionen			geändert am / durch:					
	PROMAT GmbH St. Peter-Straße 25 4021 Linz / Austria Phone: +43 732 6912 - 3621 Fax: +43 732 6912 - 3740 www.promat.at technik@promat.at © Promat GmbH			gezeichnet von: KÖRBLER					
Maßstab:	ohne	Zeichnungsformat:	A4	Datum:	11.01.2016	Abteilung:	Technik	Zeichnungsnummer:	703.10

A.1.10.4. Massive Wand: aufgesetzte Montage mit brennbarer Dämmung

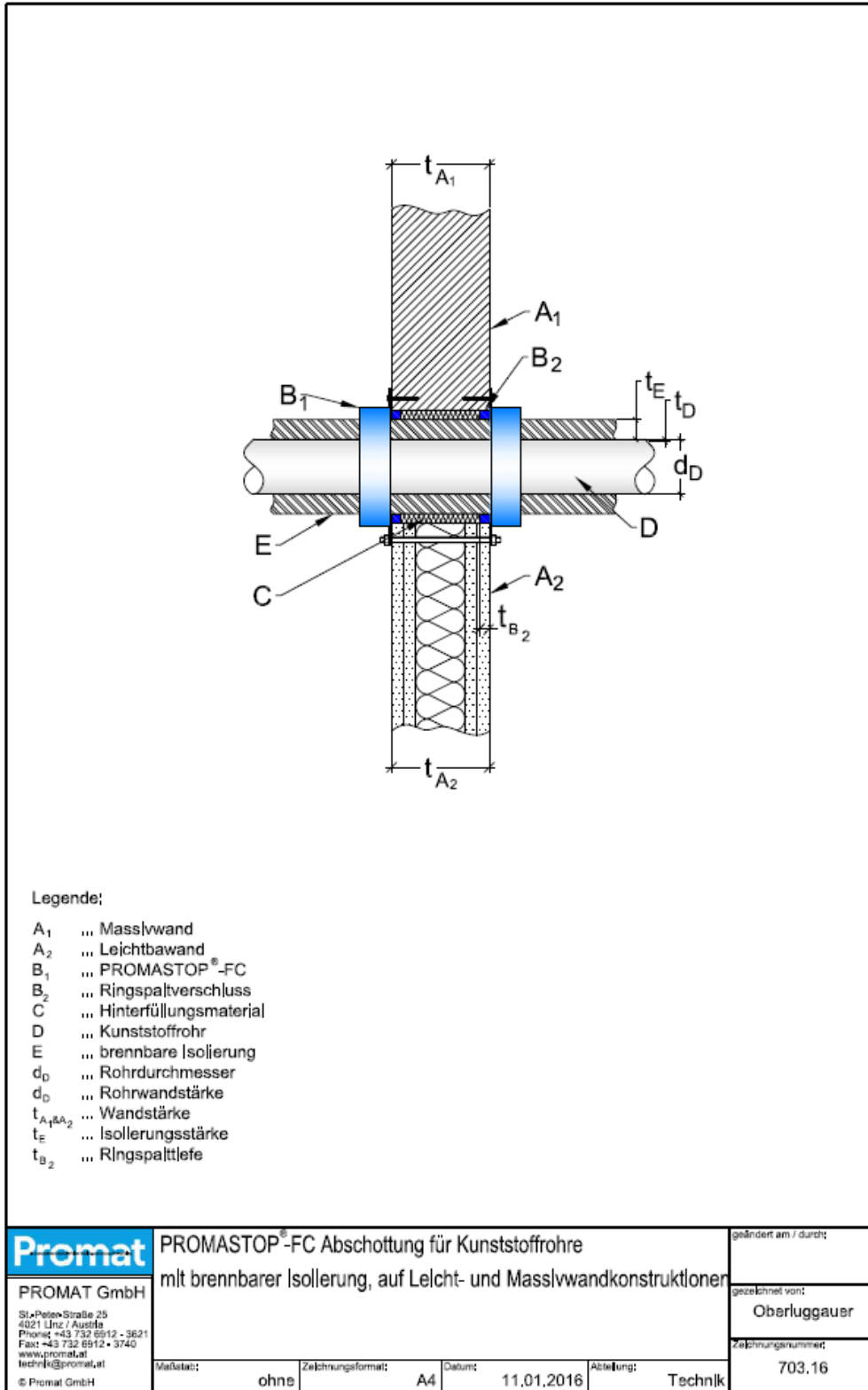

A.1.10.5. Massive Decke: aufgesetzte Montage

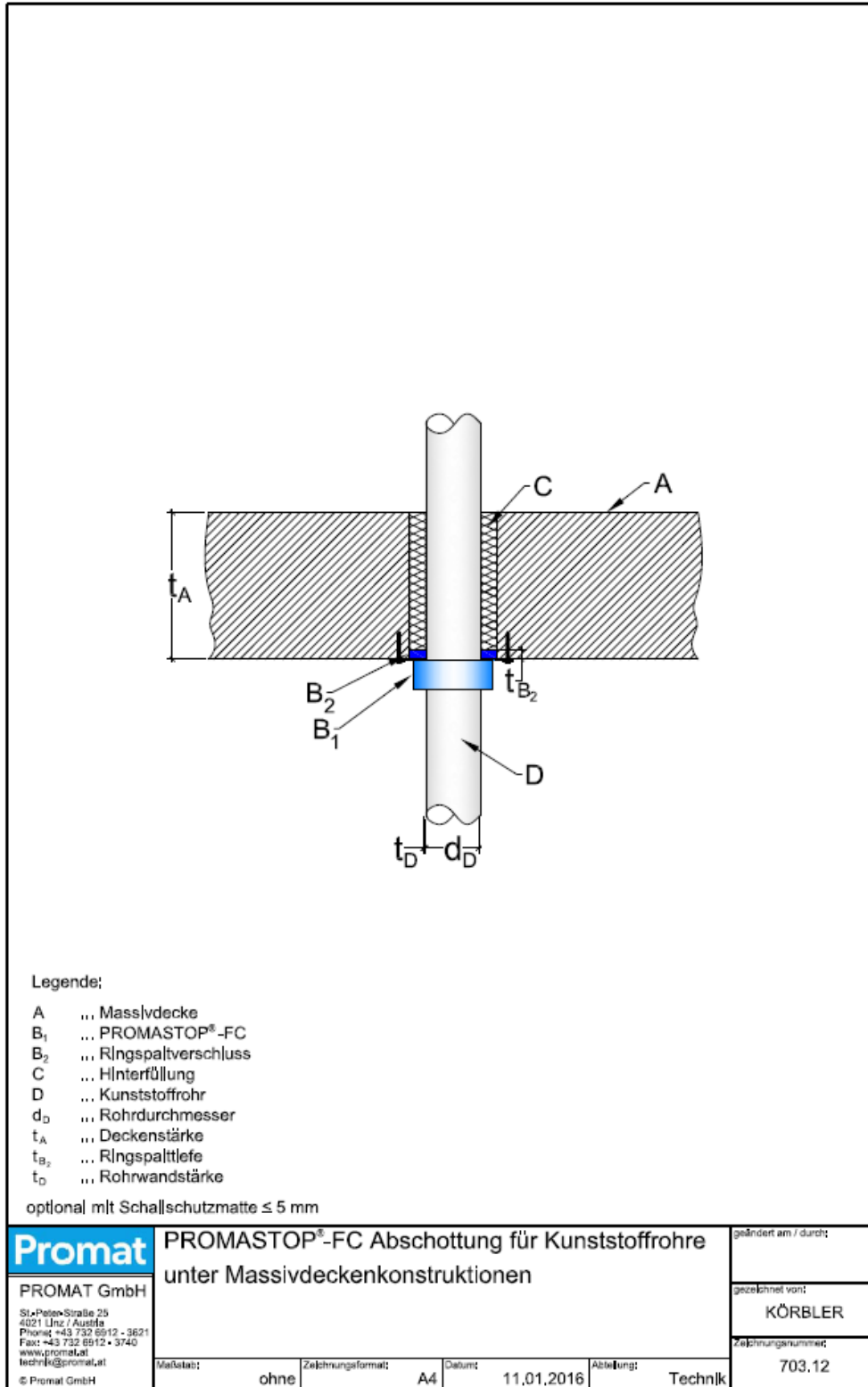

A.1.10.6. Massive Decke: eingesetzte Montage

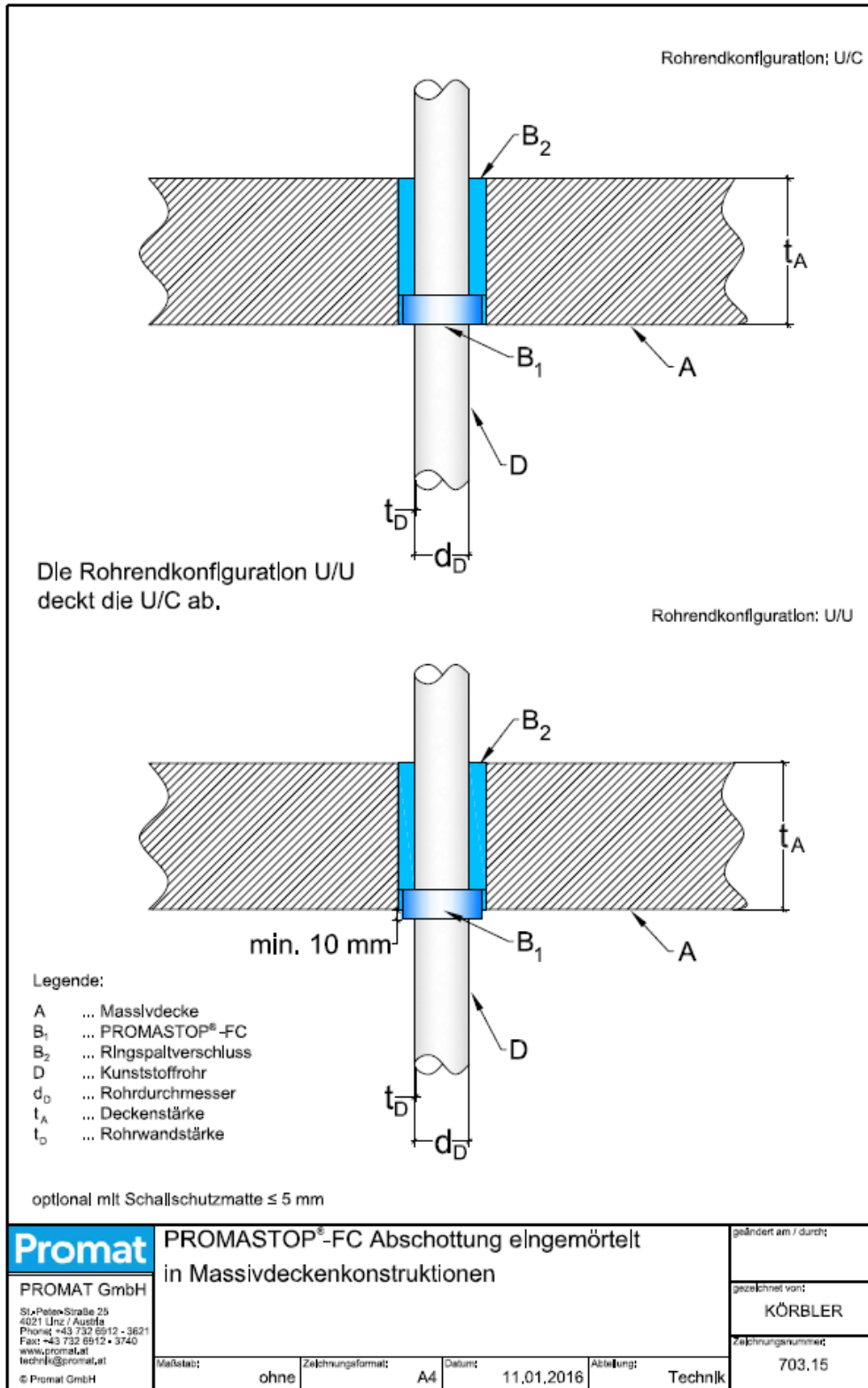

A.1.10.7. Massive Decke: Schrägrohre

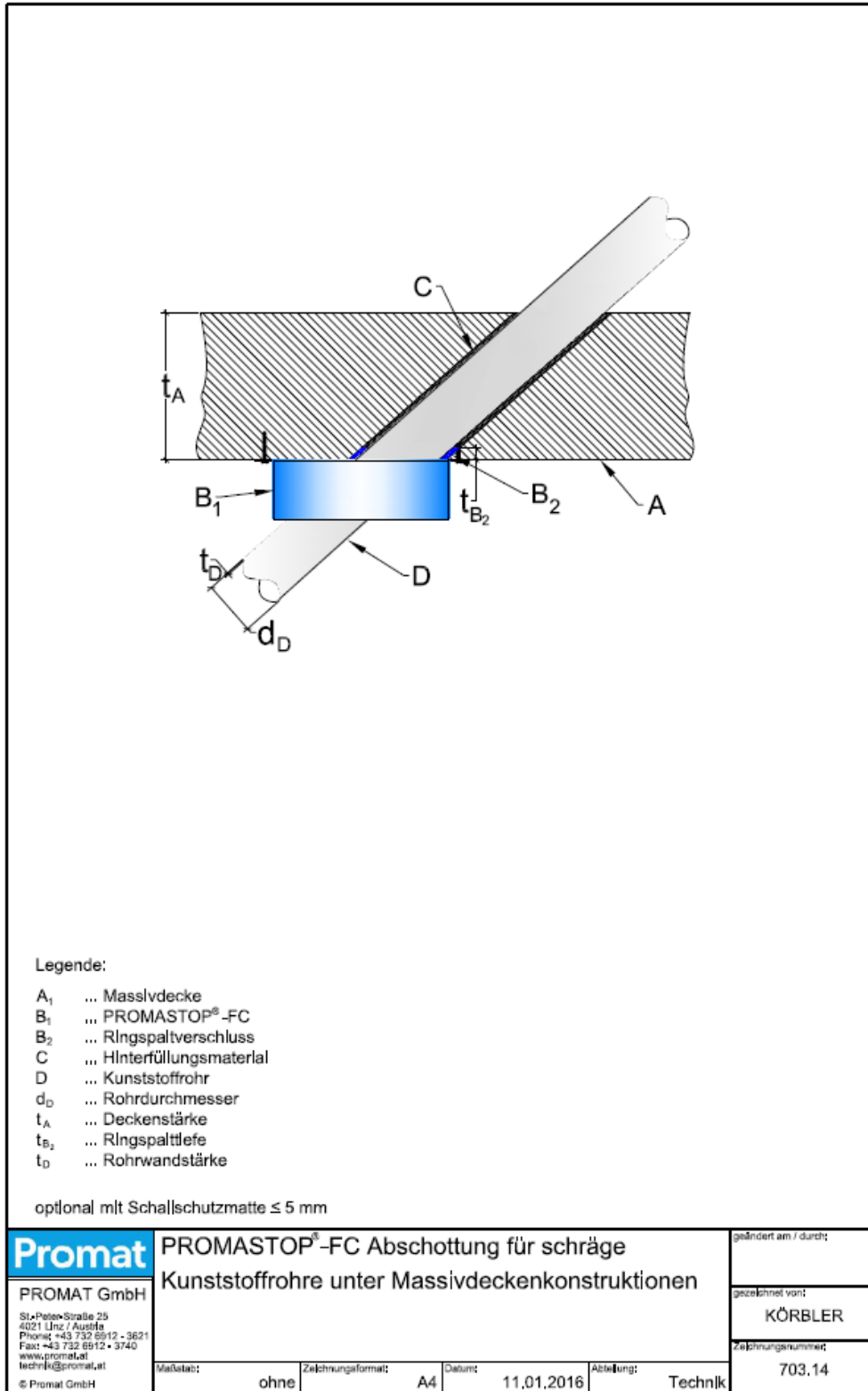

A.1.10.8. Massive Decke: aufgesetzte Montage mit brennbarer Dämmung

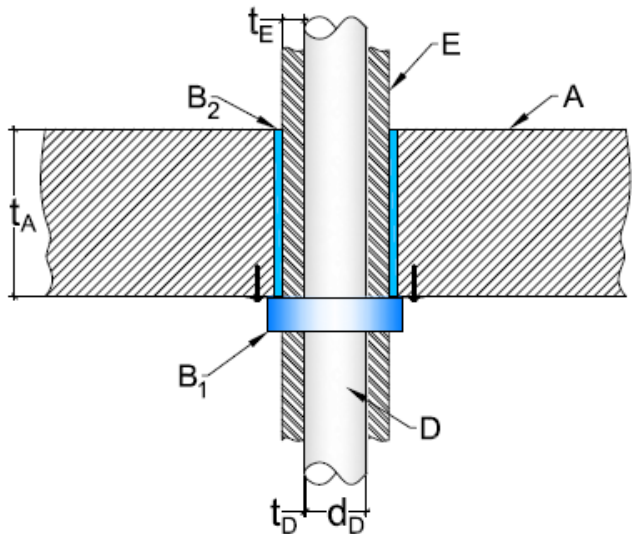

Legende:

- A ... Massivdecke
- B₁ ... PROMASTOP®-FC
- B₂ ... Ringspaltverschluss
- D ... Kunststoffrohr
- E ... brennbare Isolierung
- d_D ... Rohrdurchmesser
- t_A ... Deckenstärke
- t_D ... Rohrwandstärke
- t_E ... Isolierungsstärke

 <p>PROMAT GmbH St. Peter-Straße 25 4021 Linz / Austria Phone: +43 732 6912 - 3621 Fax: +43 732 6912 - 3740 www.promat.at technik@promat.at © Promat GmbH</p>	PROMASTOP®-FC Abschottung für Kunststoffrohre mit brennbarer Isolierung, unter Massivdeckenkonstruktionen			geändert am / durch:			
				gezeichnet von: KÖRBLER			
				Zeichnungsnummer: 703.18			
Maßstab:	ohne	Zeichnungsformat:	A4	Datum:	11.01.2016	Abteilung:	Technik

A.1.10.9. Brettsperrholzwand: aufgesetzte Montage

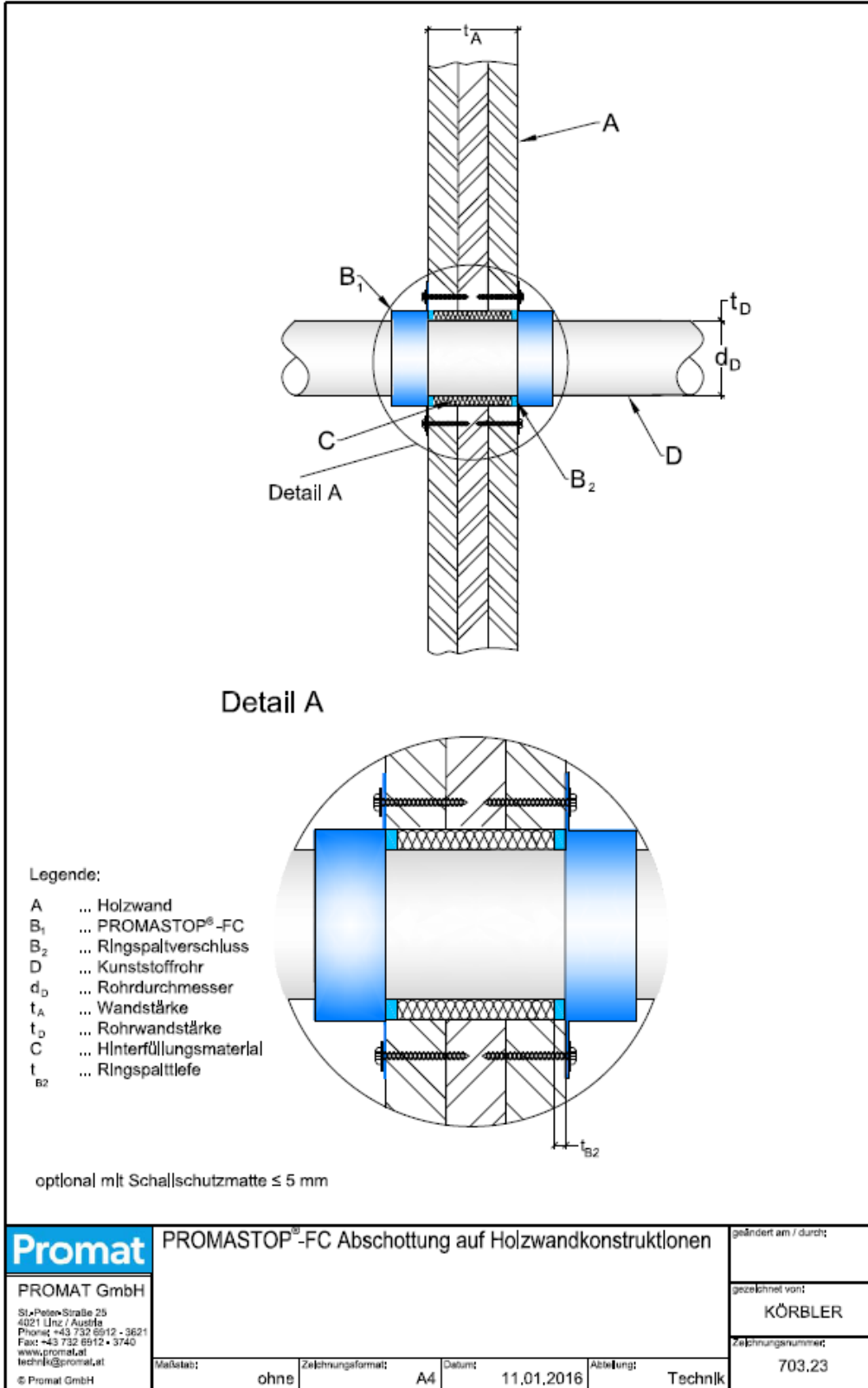

A.1.10.10. Brettsperrholzdecke: aufgesetzte Montage

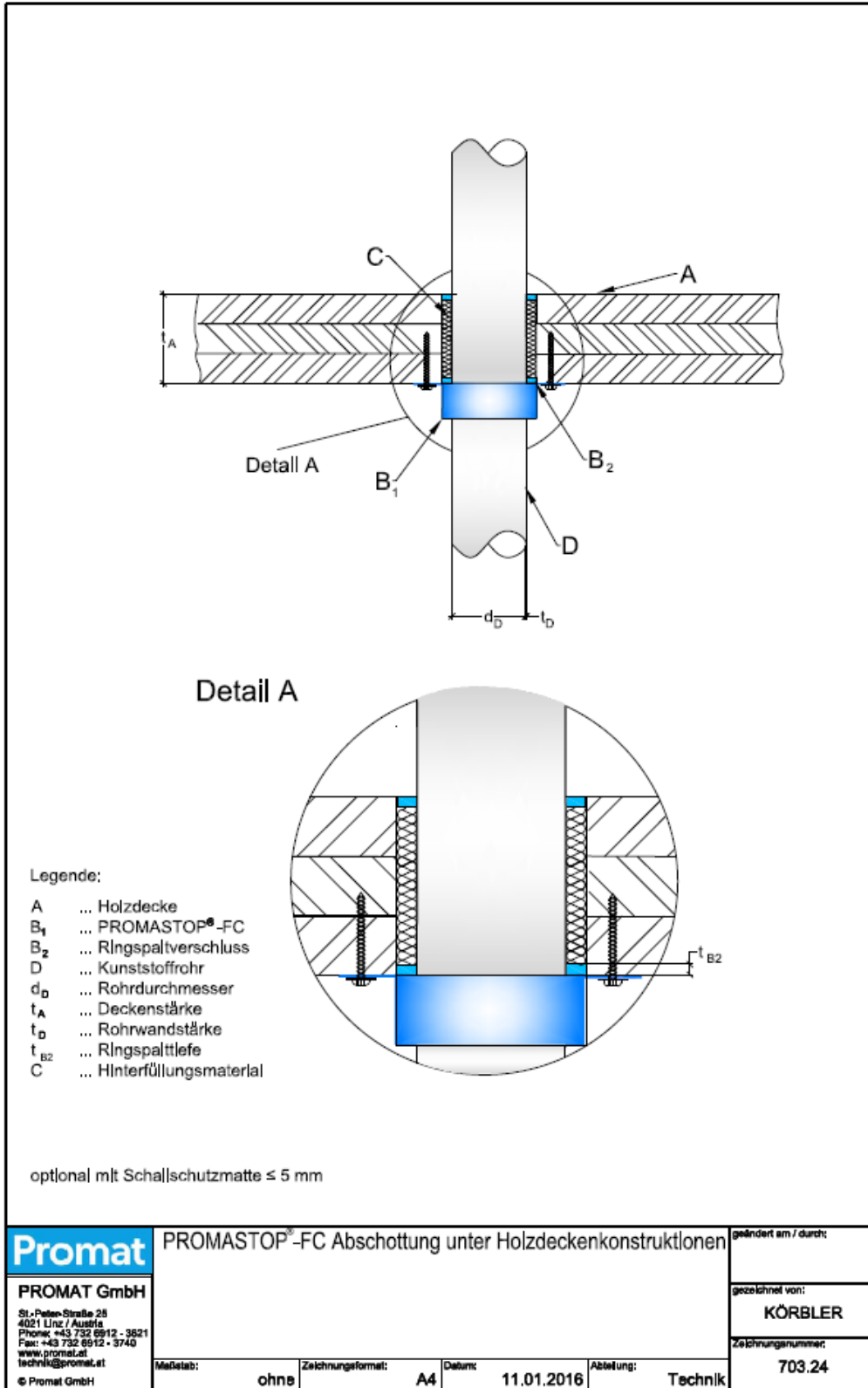

A.2. Abwasserleitungen – U/U

A.2.1. Anwendungsbereich bei 90° Rohrdurchführung

A.2.1.1. PE-HD, ABS Rohre und SAN + PVC Rohre / EI 90 - 120

PROMASTOP®-FC	Massive Wand		Massive Decke		Brettsper Holz- wand decke	
	aufgesetzt	eingesetzt	aufgesetzt	eingesetzt	wand	decke
Dicke	≥ 100 mm	≥ 150 mm		≥ 140 mm		
Klassifikation	EI 120 – u/u				EI 90 – u/u	

Anwendungsbereich PROMASTOP®-FC3

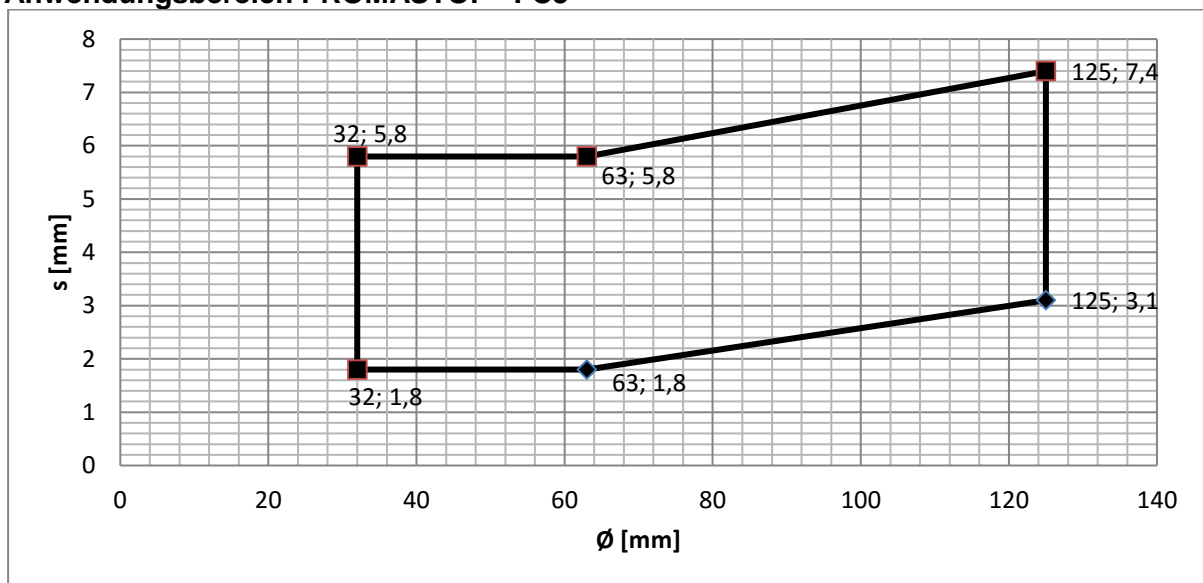

Anwendungsbereich PROMASTOP®-FC6

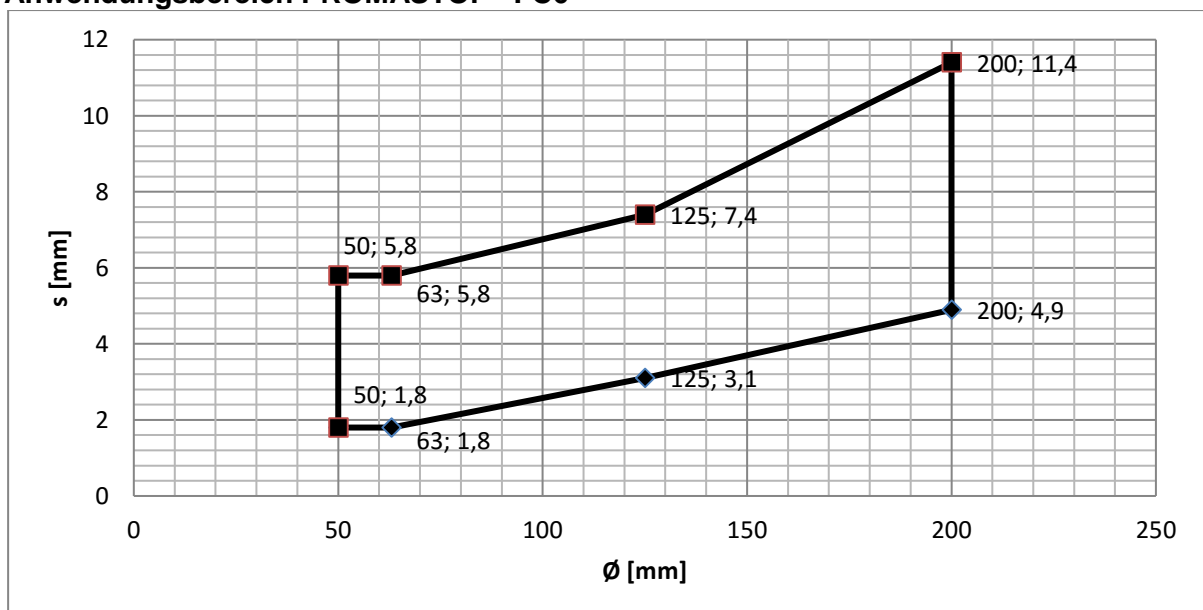

A.2.1.2. PE-HD, ABS Rohre und SAN + PVC Rohre / EI 240

PROMASTOP®-FC	Massive Wand aufgesetzt
Dicke	≥ 150 mm
Klassifikation	EI 240 – u/u

Anwendungsbereich PROMASTOP®-FC6

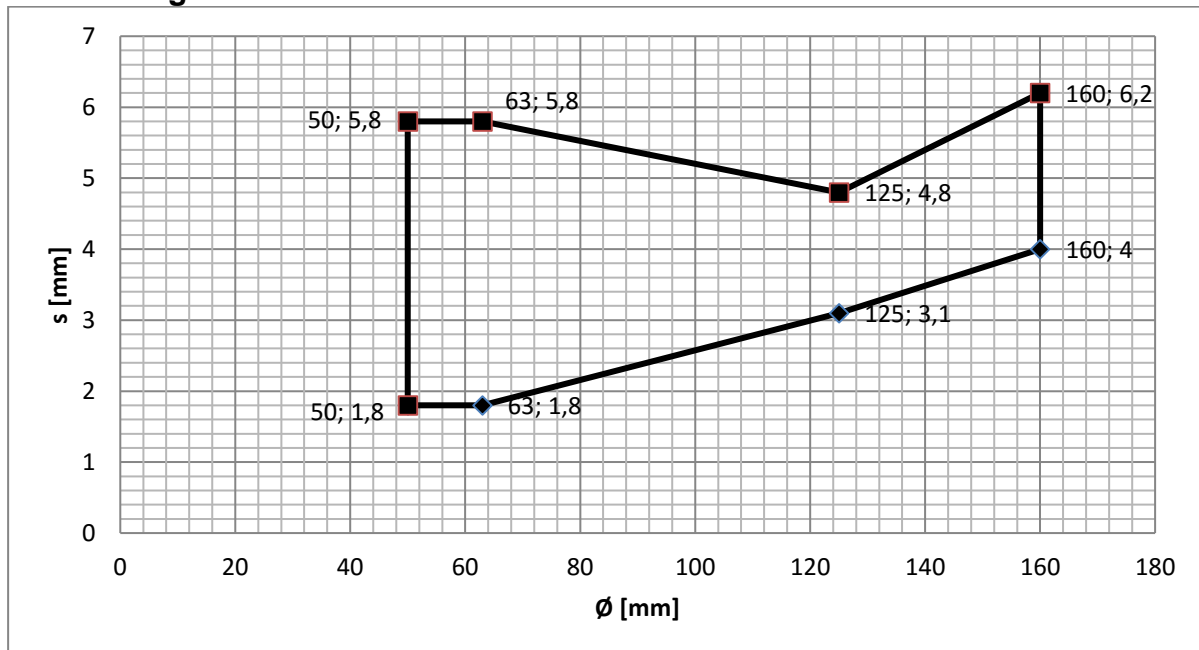

A.2.1.3. PP-H und PP-R Rohre / EI 90 – 120

PROMASTOP®-FC	Massive Wand		Massive Decke		Brettsperrholz-	
	aufgesetzt	eingesetzt	aufgesetzt	eingesetzt	wand	decke
Dicke	≥ 100 mm		≥ 150 mm		≥ 140 mm	
Klassifikation	EI 120 – u/u				EI 90 – u/u	

Anwendungsbereich PROMASTOP®-FC3

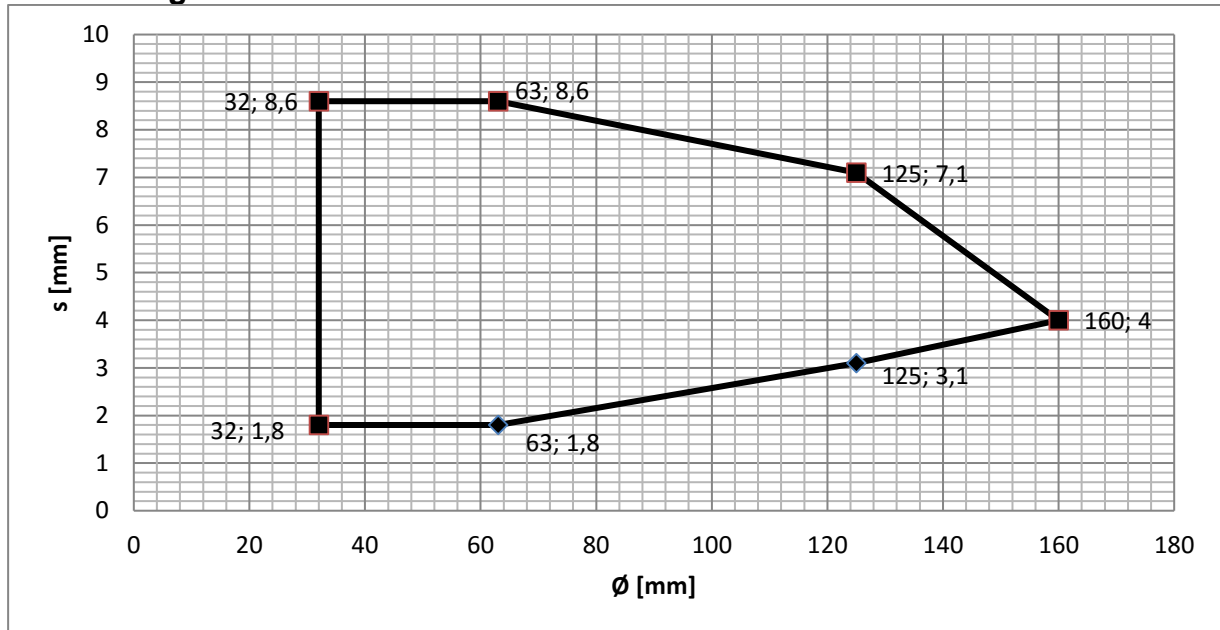

Anwendungsbereich PROMASTOP®-FC6

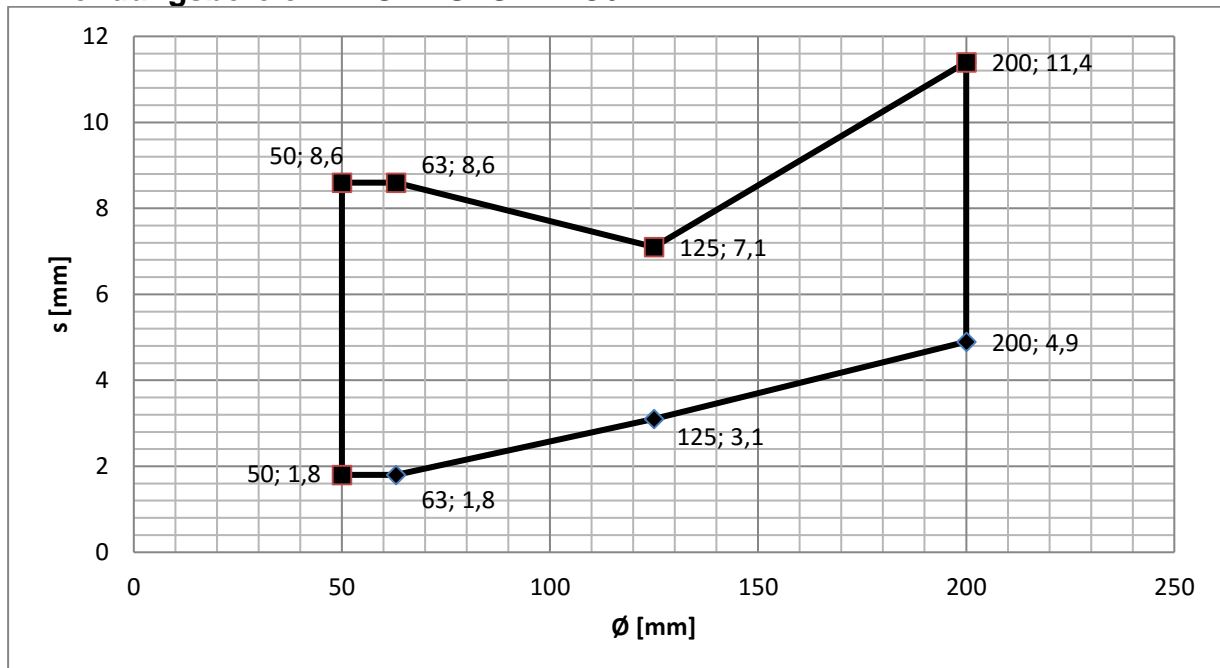



A.2.1.4. PP-H und PP-R Rohre / EI 240

PROMASTOP®-FC	Massive Wand aufgesetzt
Dicke	≥ 150 mm
Klassifikation	EI 240 – u/u

Anwendungsbereich PROMASTOP®-FC6

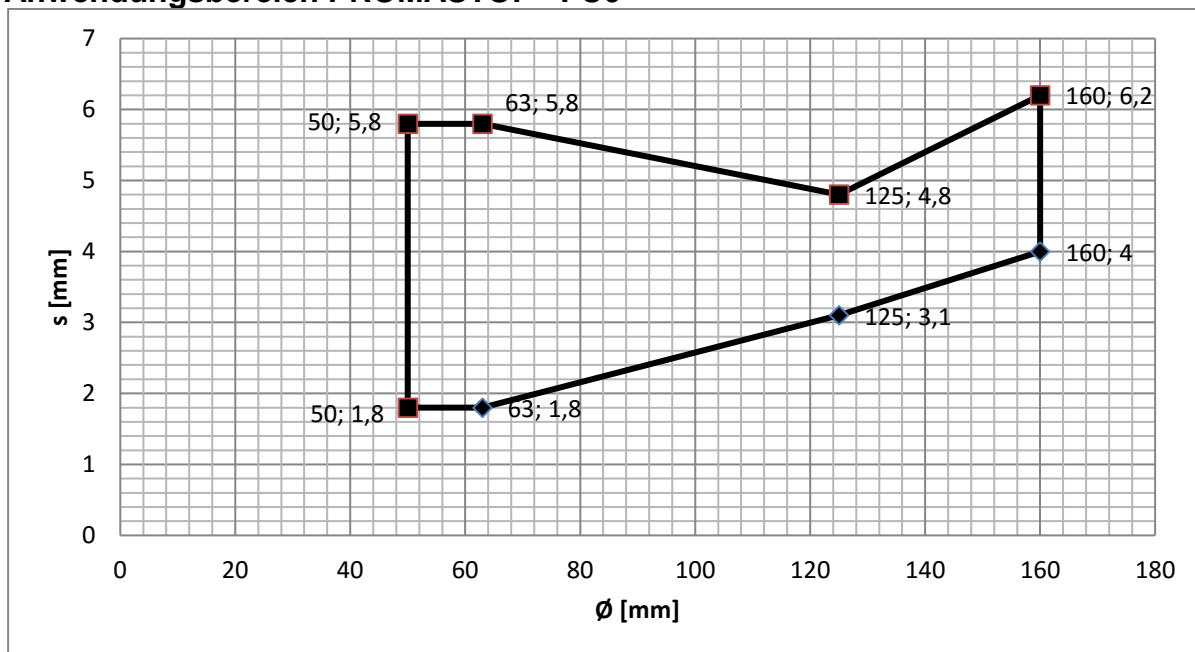



A.2.1.5. PVC-u und PVC-C Rohre - / EI 90 – 120

PROMASTOP®-FC	Massive Wand		Massive Decke		Brettsper Holz- wand decke	
	aufgesetzt	eingesetzt	aufgesetzt	eingesetzt	wand	decke
Dicke	≥ 100 mm		≥ 150 mm		≥ 140 mm	
Klassifikation	EI 120 – u/u				EI 90 – u/u	

Anwendungsbereich PROMASTOP®-FC3

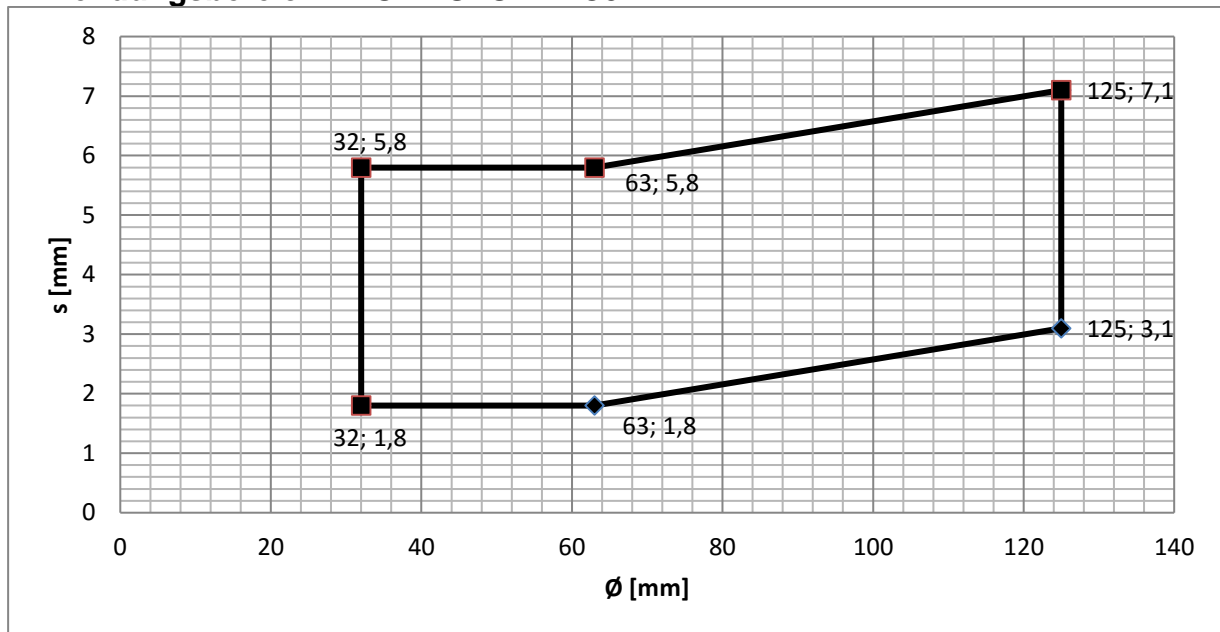

Anwendungsbereich PROMASTOP®-FC6

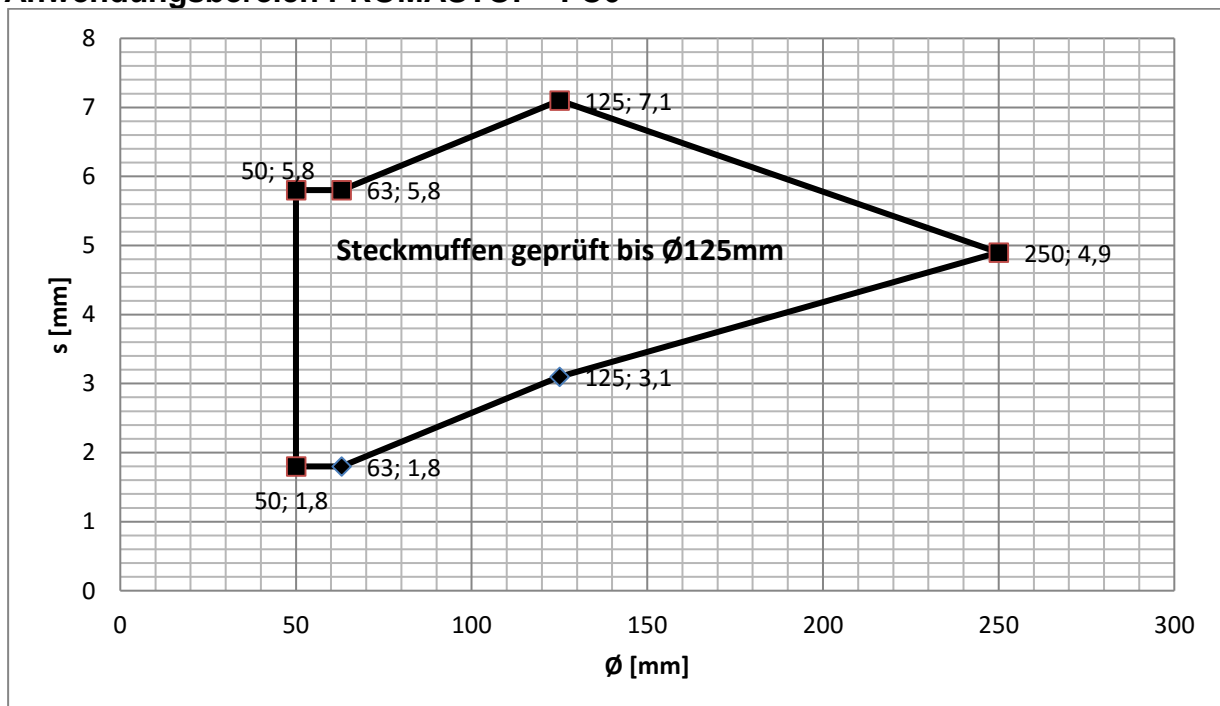

A.2.1.6. PVC-u und PVC-C Rohre – EI 180

PROMASTOP®-FC	Massive Wand
	aufgesetzt
Dicke	≥ 150 mm
Klassifikation	EI 240 – u/u

Anwendungsbereich PROMASTOP®-FC6

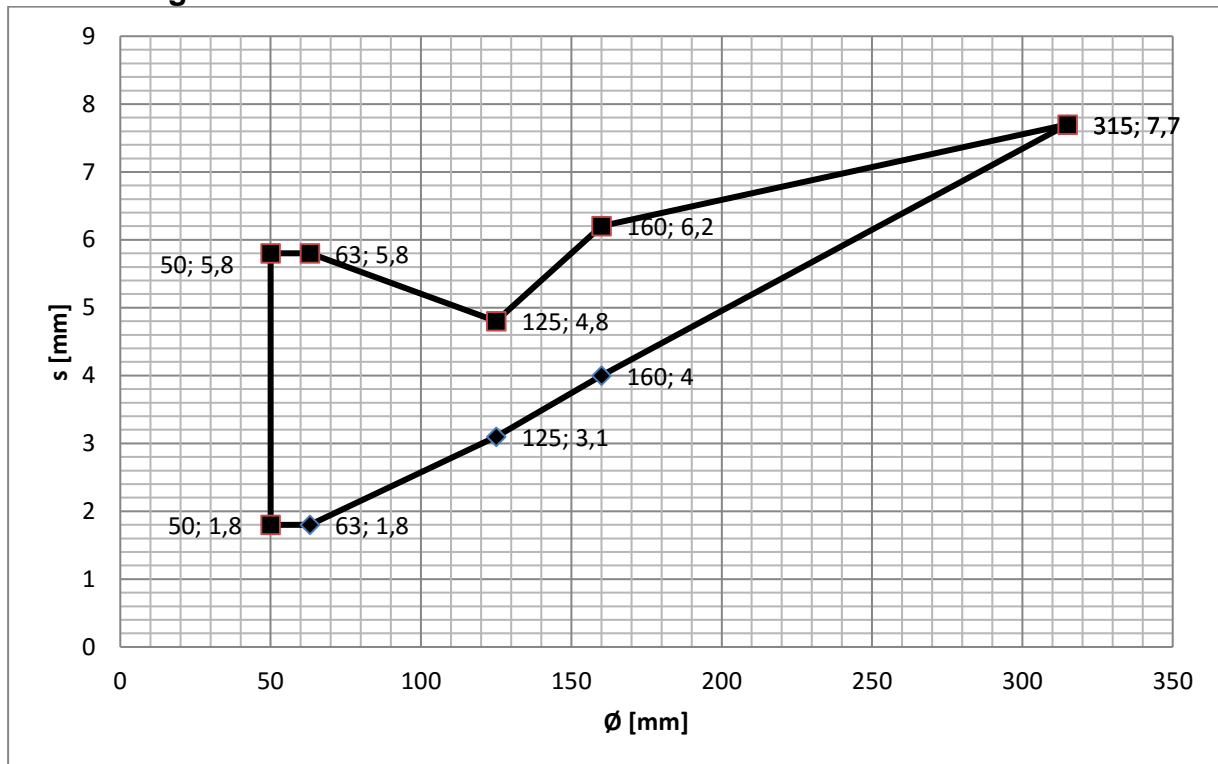



A.2.1.7. PVC-u und PVC-C Rohre / EI 240

PROMASTOP®-FC	Massive Wand aufgesetzt
Dicke	≥ 150 mm
Klassifikation	EI 240 – u/u

Anwendungsbereich PROMASTOP®-FC6

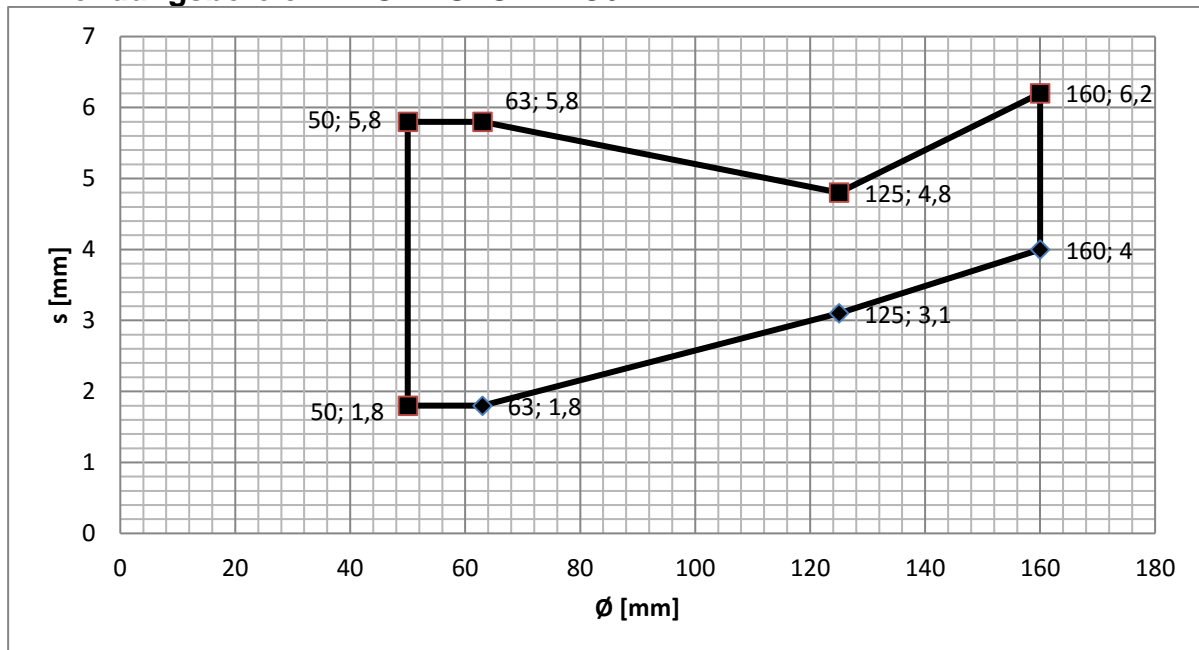



A.2.1.8. Poloplast POLOKAL NG / EI 90 – 120

PROMASTOP®-FC	Massive Wand		Massive Decke		Brettsperrholz-	
	aufgesetzt	eingesetzt	aufgesetzt	eingesetzt	wand	decke
Dicke	≥ 100 mm		≥ 150 mm		≥ 140 mm	
Klassifikation	EI 120 – u/u				EI 90 – u/u	

Anwendungsbereich PROMASTOP®-FC3

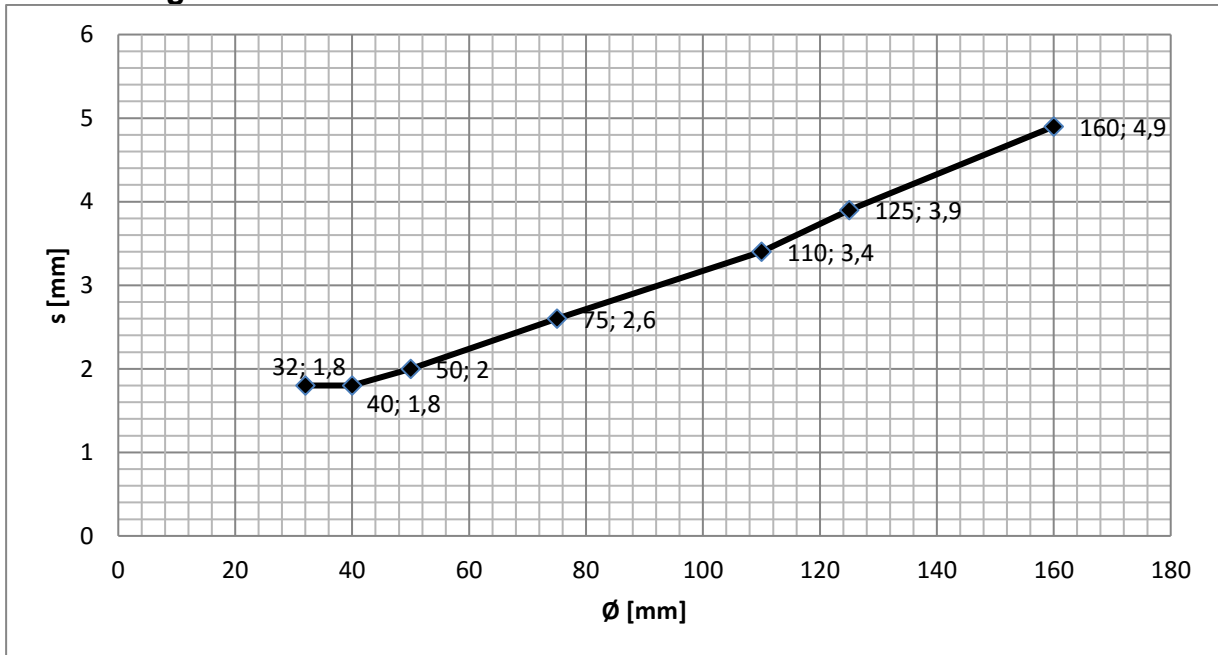

Anwendungsbereich PROMASTOP®-FC6

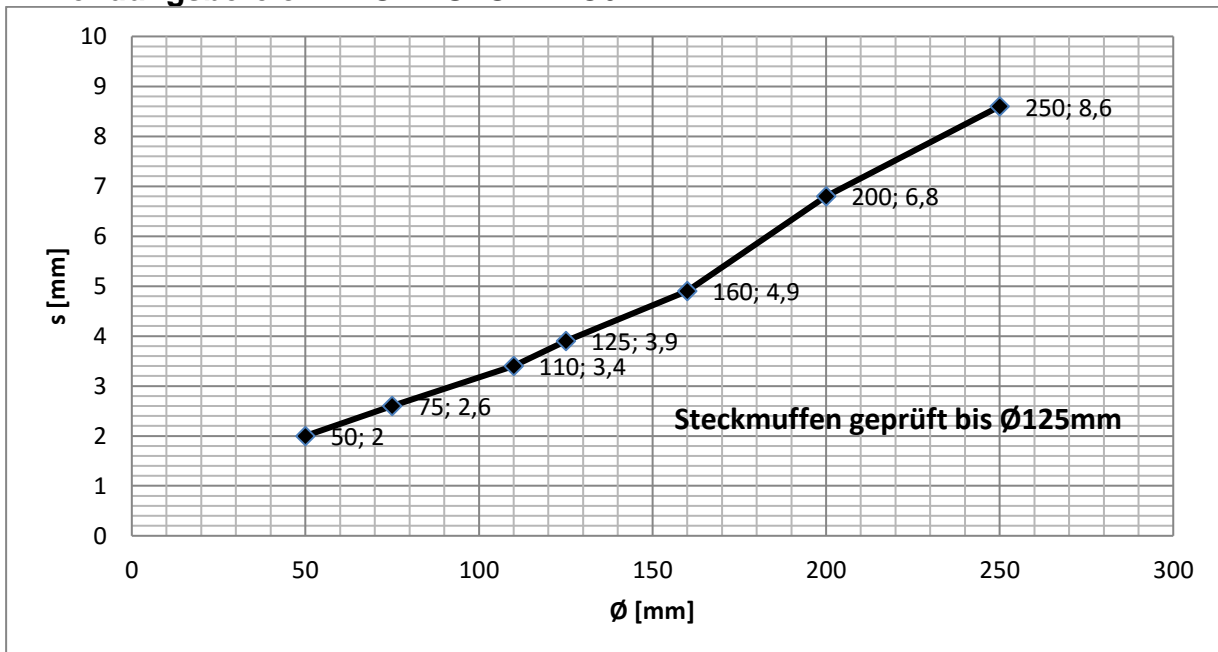

A.2.1.9. Poloplast POLOKAL XS / EI 90 – 120

PROMASTOP®-FC	Massive Wand		Massive Decke		Brettsper Holz-	
	aufgesetzt	eingesetzt	aufgesetzt	eingesetzt	wand	decke
Dicke	≥ 100 mm		≥ 150 mm		≥ 140 mm	
Klassifikation	EI 120 – u/u				EI 90 – u/u	

Anwendungsbereich PROMASTOP®-FC3

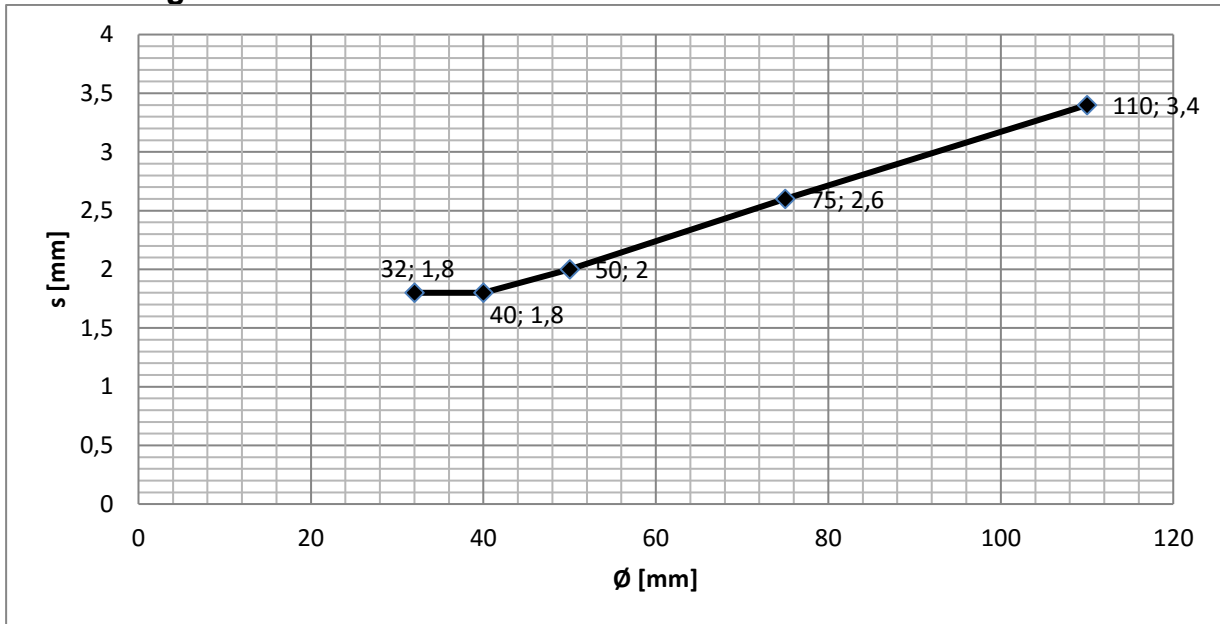

Anwendungsbereich PROMASTOP®-FC6

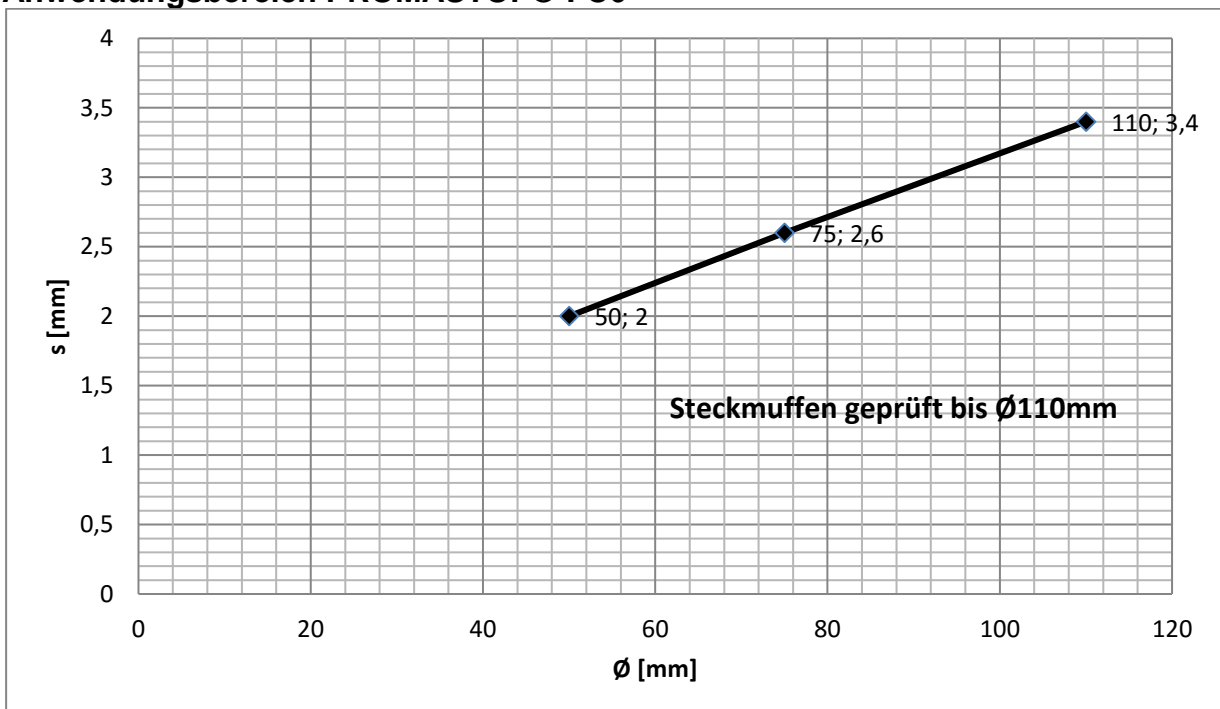



A.2.1.10. Poloplast POLOKAL 3S / EI 90 – 120

PROMASTOP®-FC	Massive Wand		Massive Decke		Brettsper Holz-	
	aufgesetzt	eingesetzt	aufgesetzt	eingesetzt	wand	decke
Dicke	≥ 100 mm	≥ 150 mm		≥ 140 mm		
Klassifikation	EI 120 – u/u				EI 90 – u/u	

Anwendungsbereich PROMASTOP®-FC3

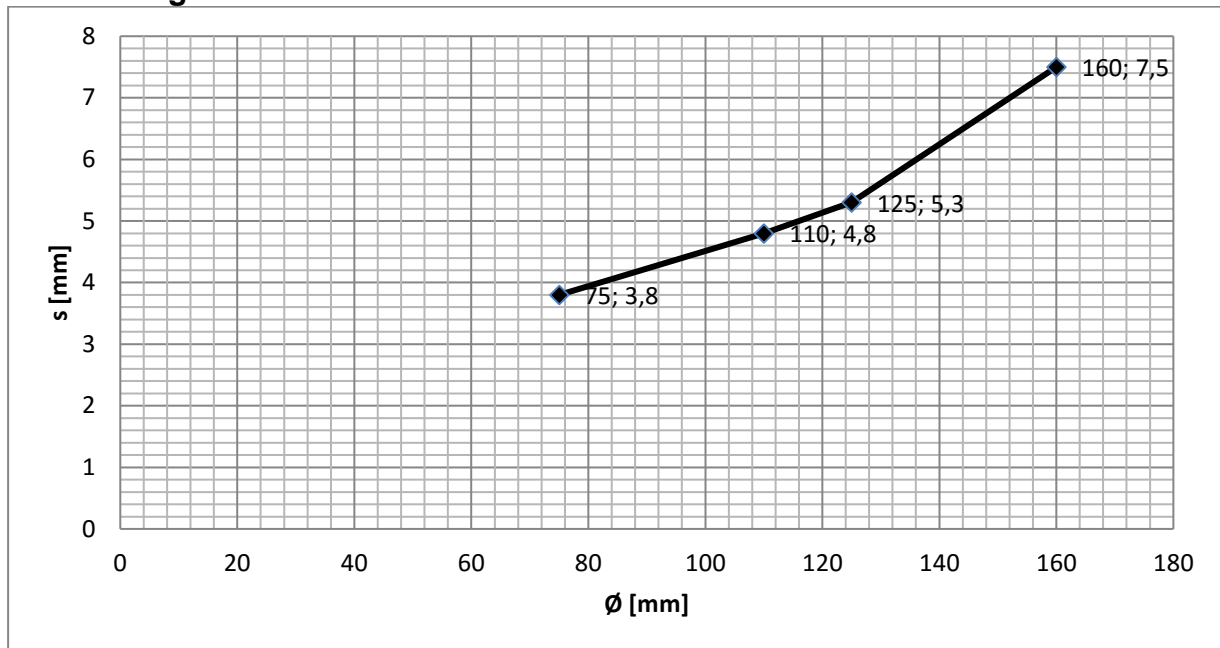

Anwendungsbereich PROMASTOP®-FC6

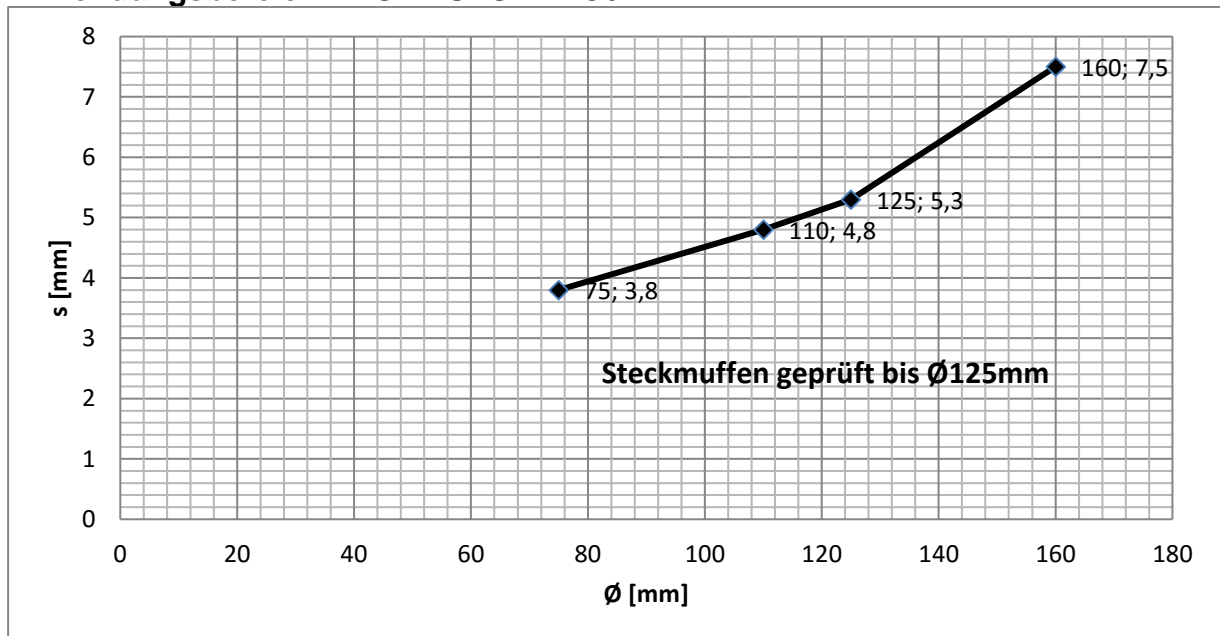



A.2.1.11. Poloplast POLO ECO plus Premium 10 / EI 90 - 120

PROMASTOP®-FC	Massive Wand	Massive Decke
	aufgesetzt	aufgesetzt
Dicke	≥ 150 mm	≥ 150 mm
Klassifikation	EI 120 – u/u	EI 120 – u/u

Anwendungsbereich PROMASTOP®-FC6

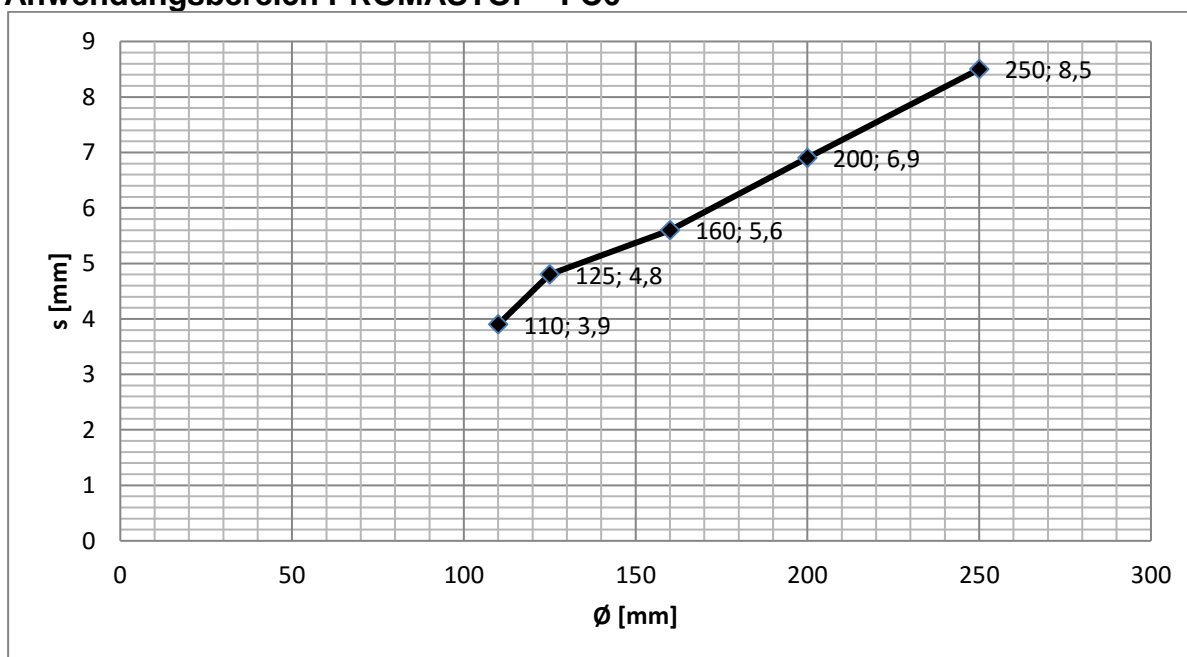

Anwendungsbereich PROMASTOP®-FC15

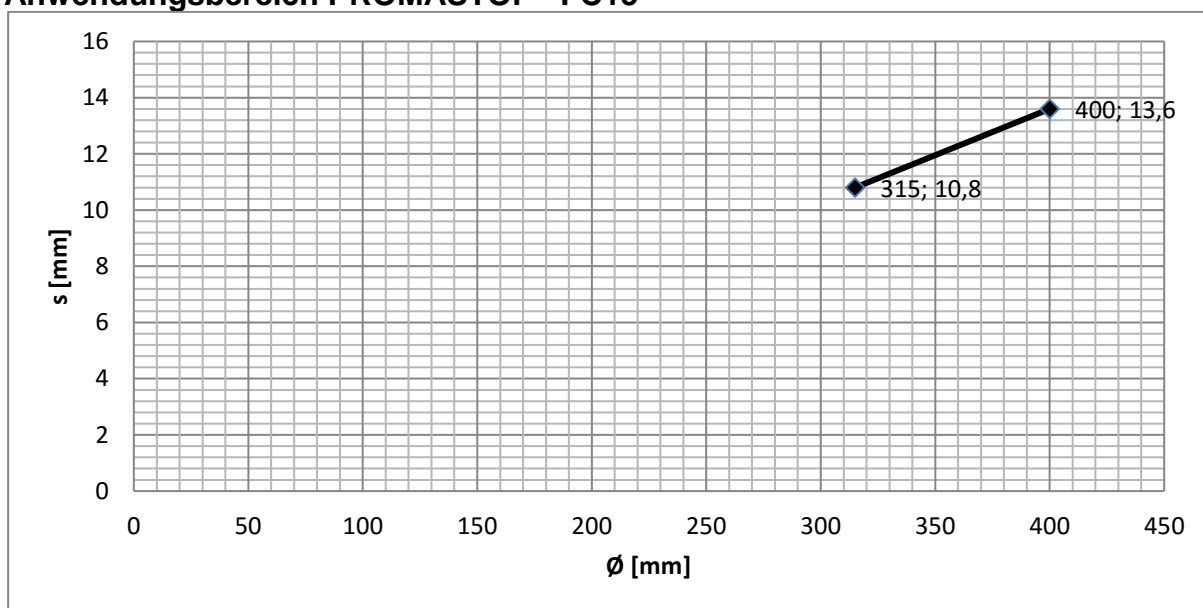

A.2.1.12. Pipelife Master 3 / EI 90 – 120

PROMASTOP®-FC	Massive Wand		Massive Decke		Brettsperrholz-	
	aufgesetzt	eingesetzt	aufgesetzt	eingesetzt	wand	decke
Dicke	≥ 100 mm		≥ 150 mm		≥ 140 mm	
Klassifikation	EI 120 – u/u				EI 90 – u/u	

Anwendungsbereich PROMASTOP®-FC3

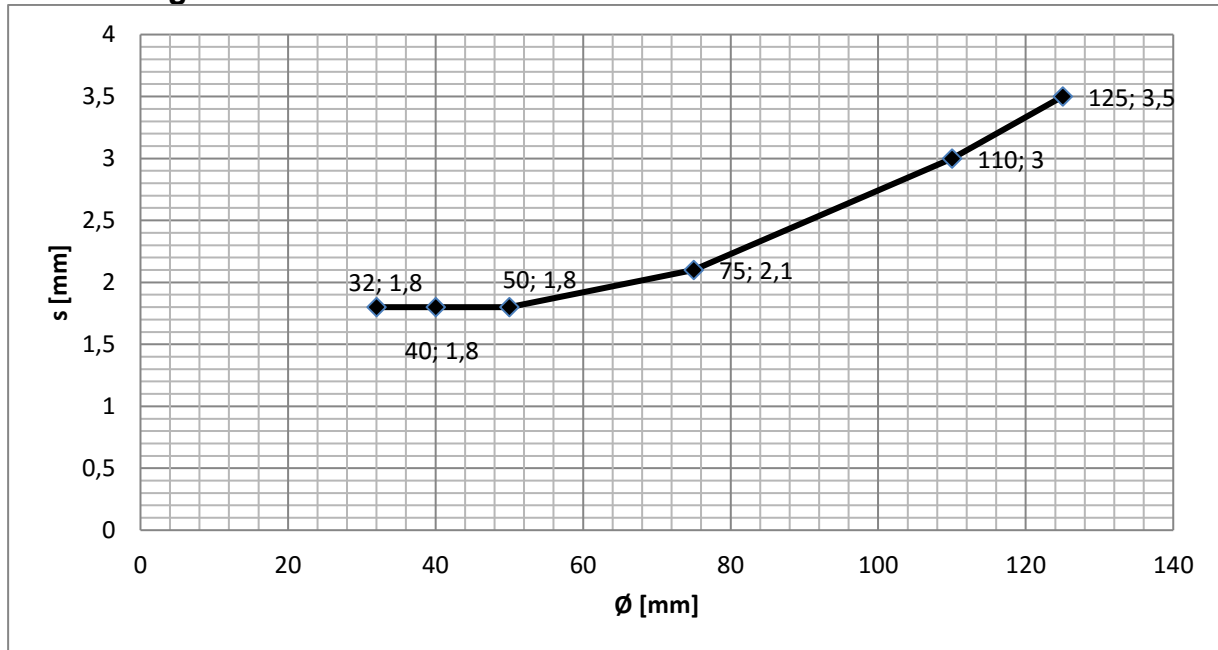

Anwendungsbereich PROMASTOP®-FC6

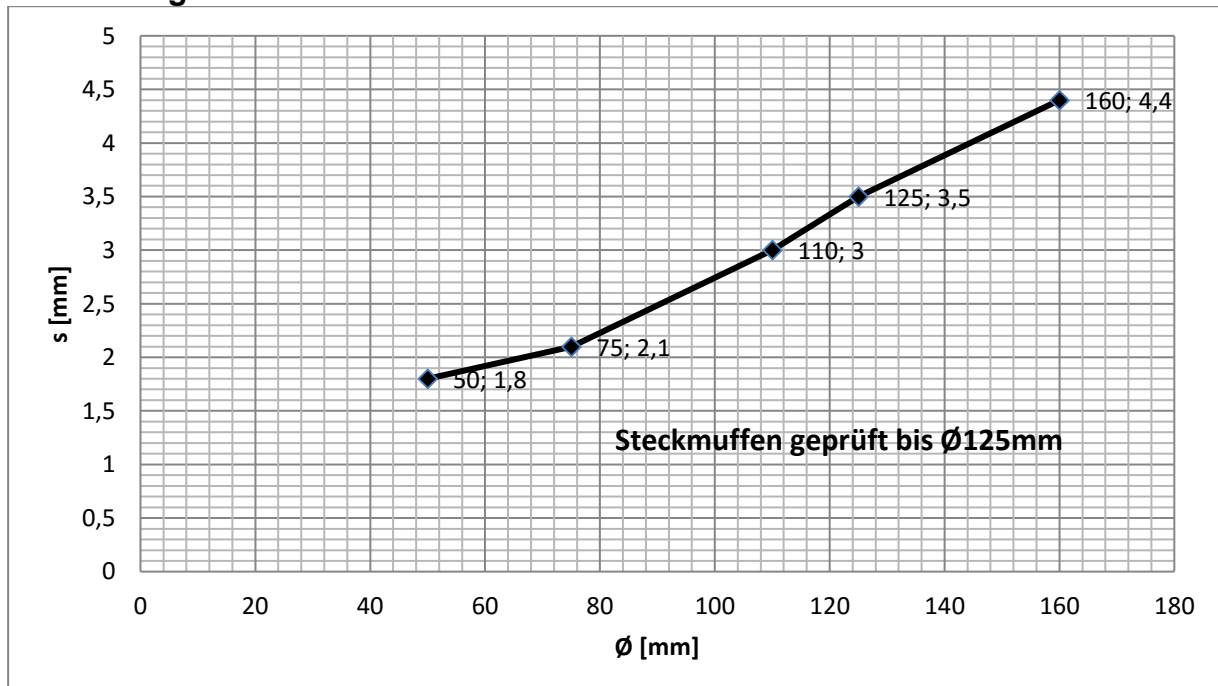



A.2.1.13. Geberit Silent dB20 / EI 90 – 120

PROMASTOP®-FC	Massive Wand		Massive Decke		Brettsper Holz-
	aufgesetzt	eingesetzt	aufgesetzt	eingesetzt	wand decke
Dicke	≥ 100 mm		≥ 150 mm		≥ 140 mm
Klassifikation	EI 120 – u/u				EI 90 – u/u

Anwendungsbereich PROMASTOP®-FC3

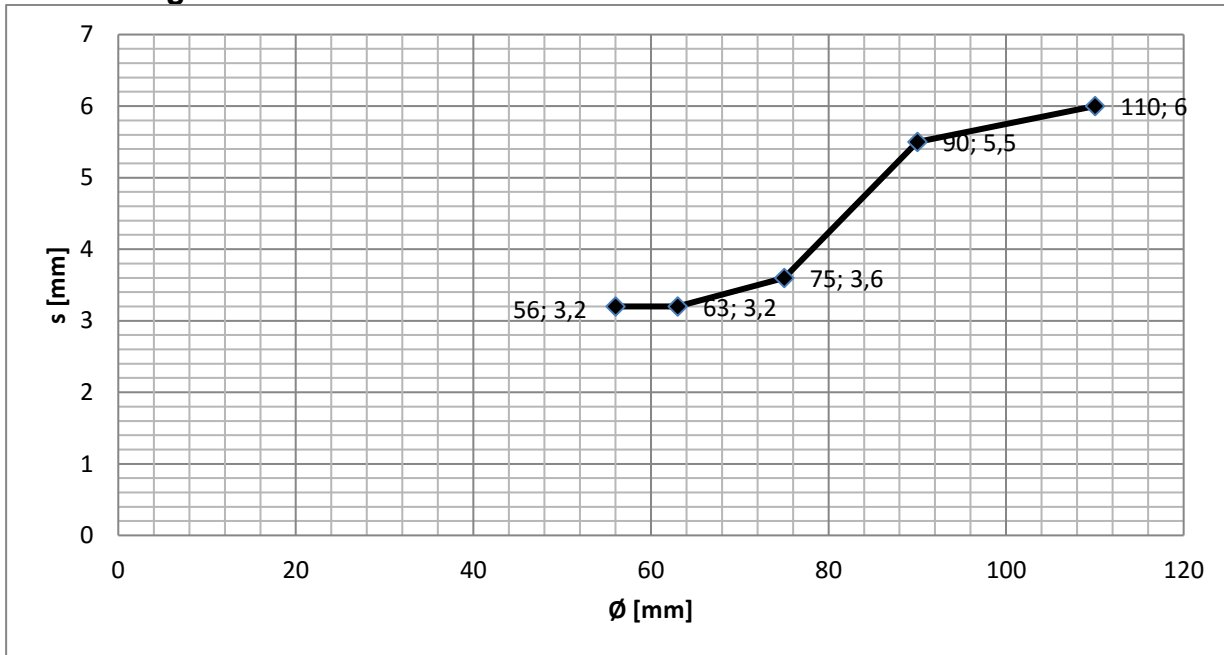

Anwendungsbereich PROMASTOP®-FC6

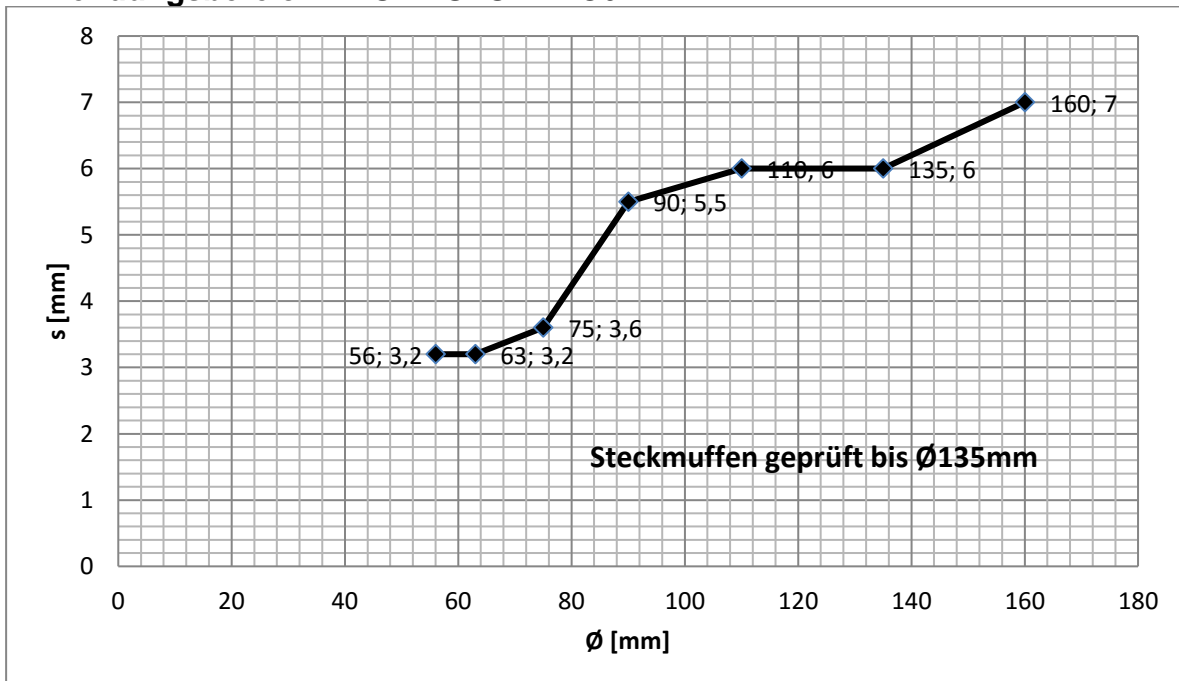



A.2.1.14. Geberit Silent PP / EI 90 – 120

PROMASTOP®-FC	Massive Wand		Massive Decke		Brettsper Holz-	
	aufgesetzt	eingesetzt	aufgesetzt	eingesetzt	wand	decke
Dicke	≥ 100 mm		≥ 150 mm		≥ 140 mm	
Klassifikation	EI 120 – u/u				EI 90 – u/u	

Anwendungsbereich PROMASTOP®-FC3

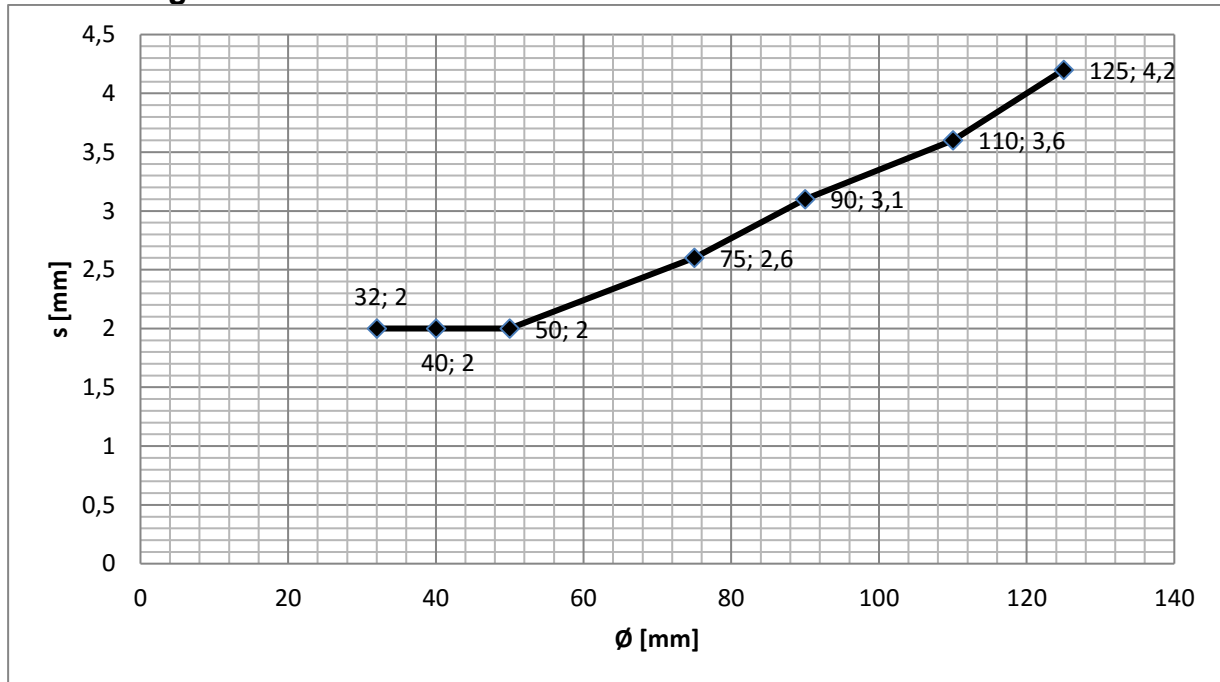

Anwendungsbereich PROMASTOP®-FC6

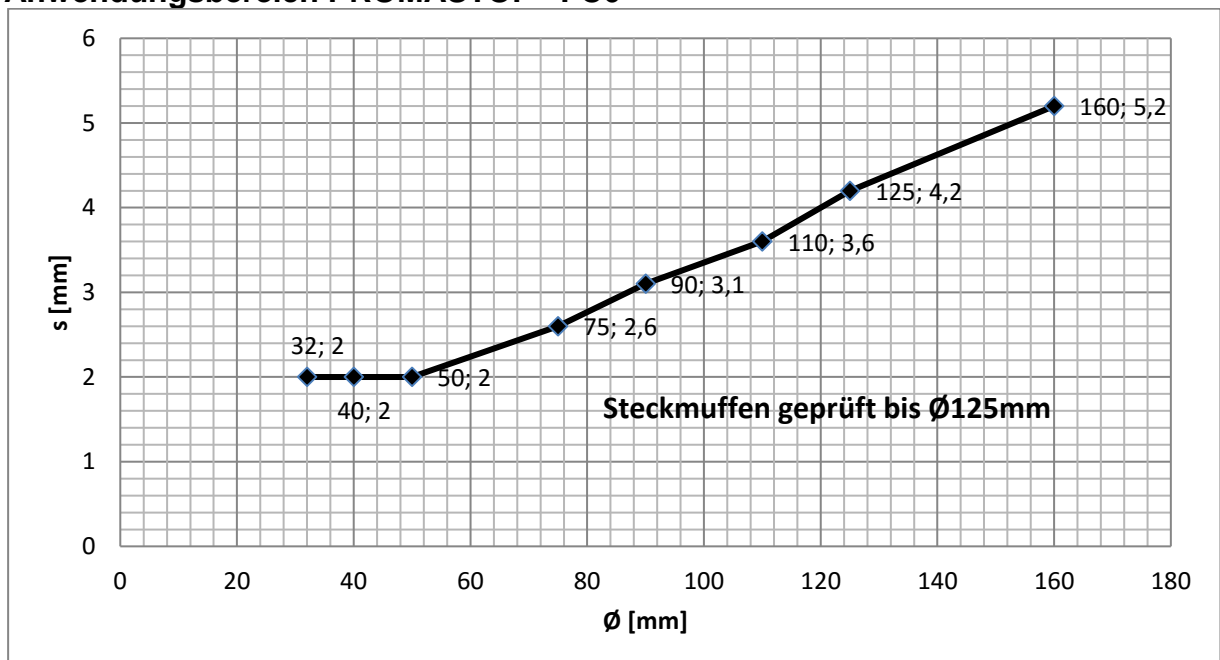



A.2.1.15. Rehau Raupiano plus / EI 90 – 120

PROMASTOP®-FC	Massive Wand		Massive Decke		Brettsperrholz-	
	aufgesetzt	eingesetzt	aufgesetzt	eingesetzt	wand	decke
Dicke	≥ 100 mm		≥ 150 mm		≥ 140 mm	
Klassifikation	EI 120 – u/u				EI 90 – u/u	

Anwendungsbereich PROMASTOP®-FC6

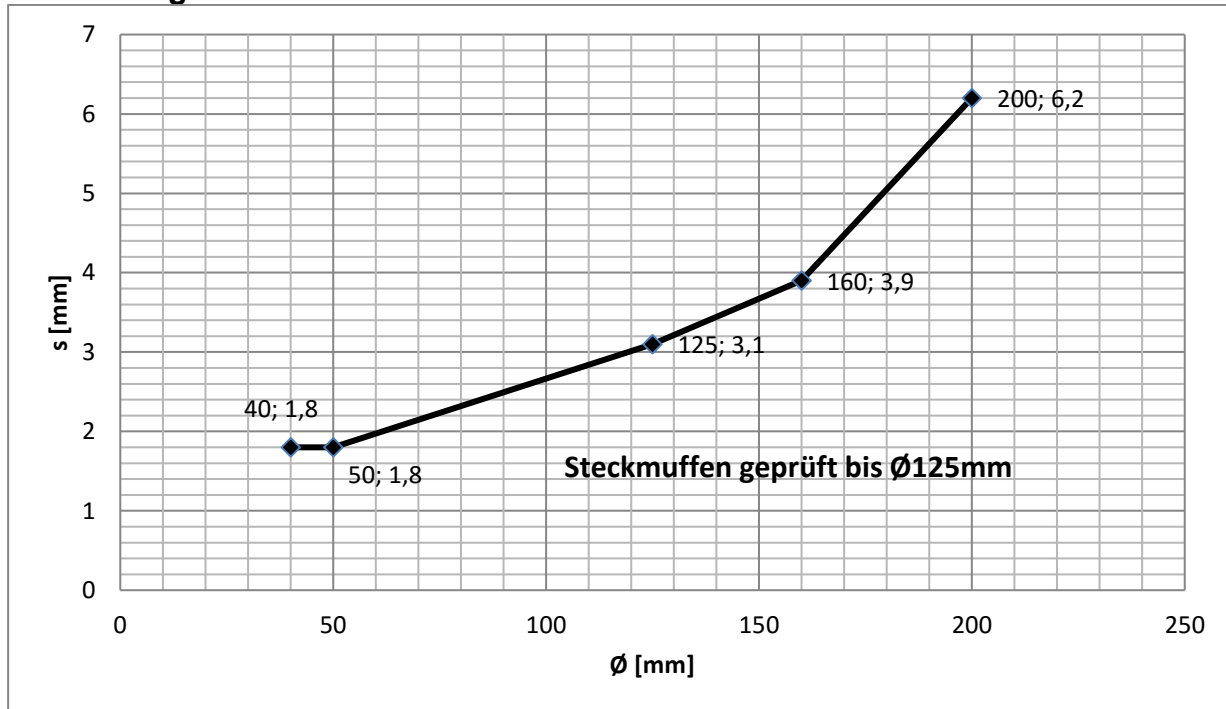



A.2.1.16. Nicoll dBlue / EI 90 – 120

PROMASTOP®-FC	Massive Wand		Massive Decke		Brettsper Holz-	
	aufgesetzt	eingesetzt	aufgesetzt	eingesetzt	wand	decke
Dicke	≥ 100 mm	≥ 150 mm		≥ 140 mm		
Klassifikation	EI 120 – u/u				EI 90 – u/u	

Anwendungsbereich PROMASTOP®-FC3

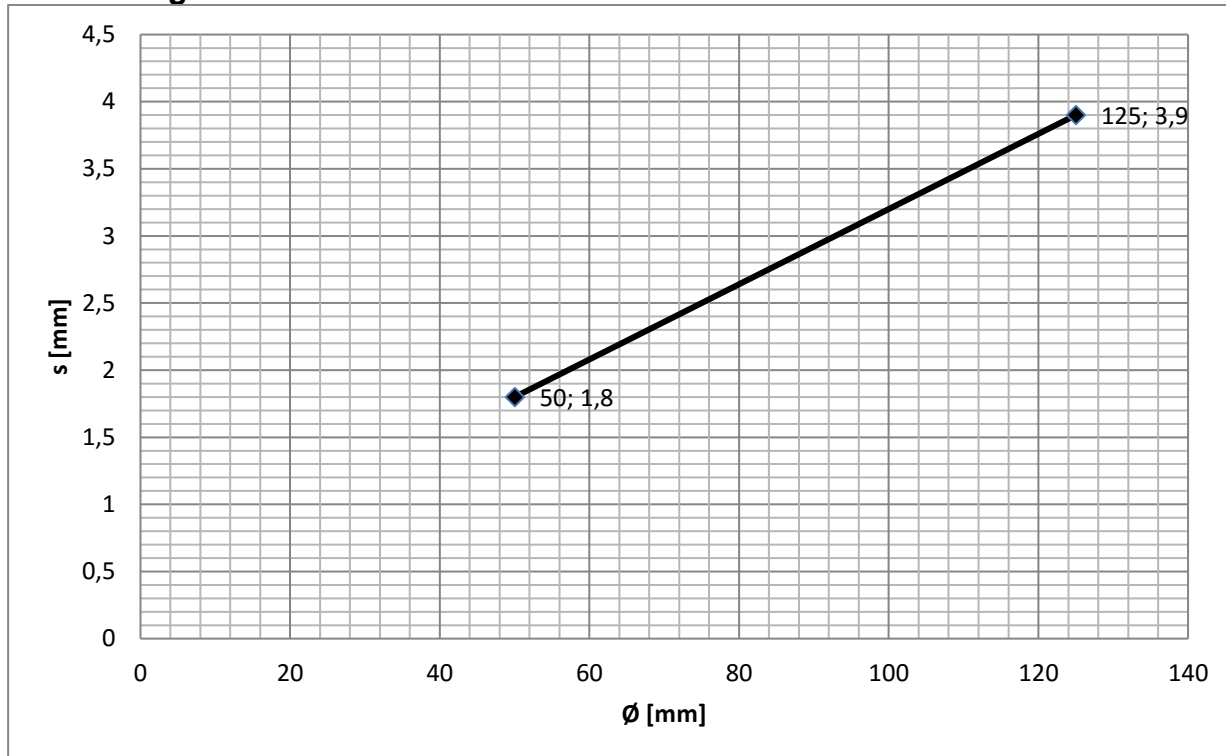



A.2.1.17. Girpi Friaphon / EI 90 – 120

PROMASTOP®-FC	Massive Wand		Massive Decke		Brettsperrholz-
	aufgesetzt	eingesetzt	aufgesetzt	eingesetzt	wand
Dicke	≥ 100 mm		≥ 150 mm		decke
Klassifikation	EI 120 – u/u				EI 90 – u/u

Anwendungsbereich PROMASTOP®-FC3

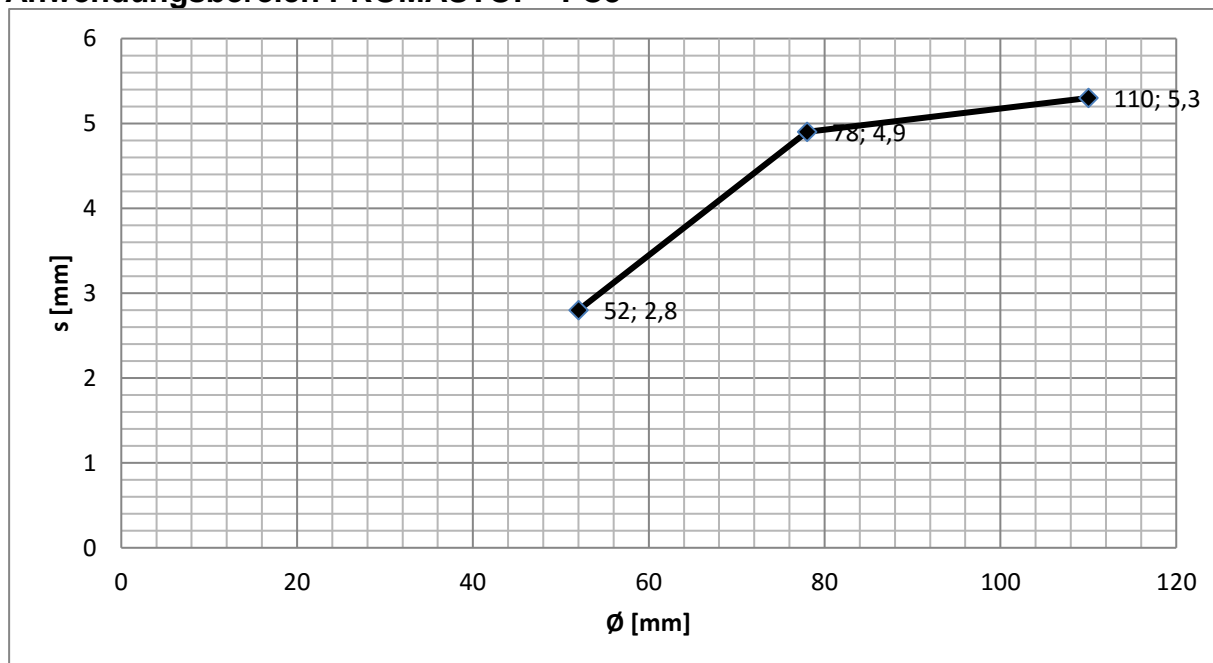

Anwendungsbereich PROMASTOP®-FC6

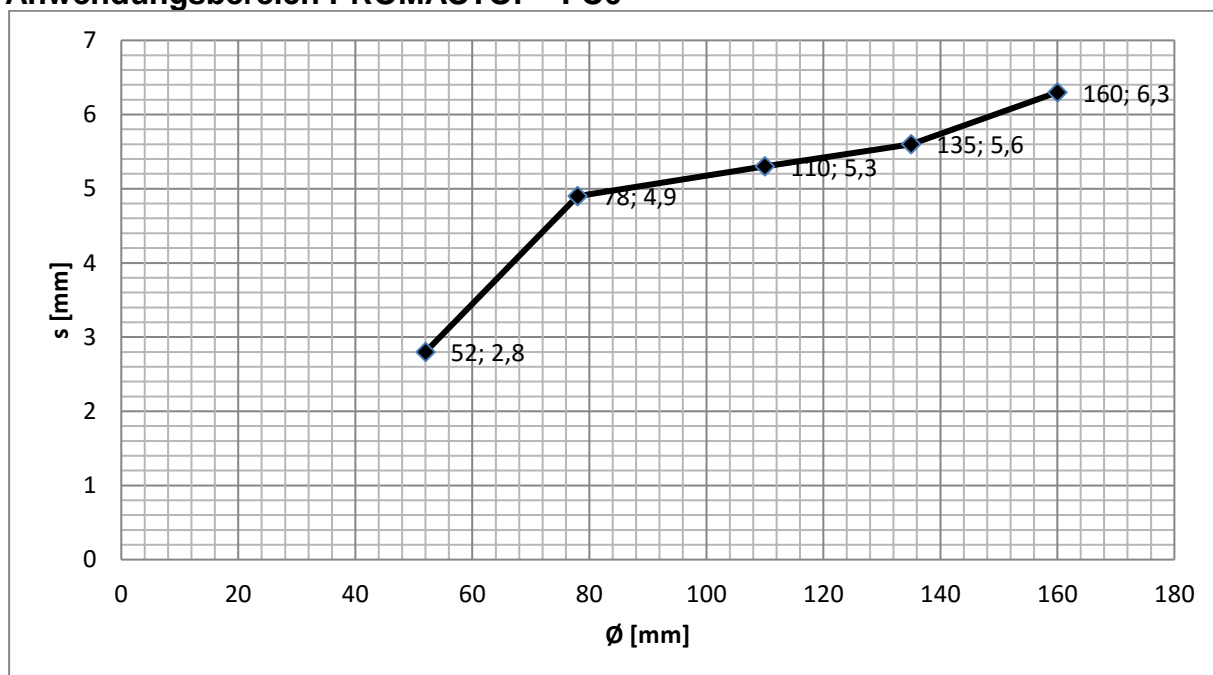

A.2.1.18. Girpi HTA-E / EI 90 – 120

PROMASTOP®-FC	Massive Wand		Massive Decke		Brettsper Holz-	
	aufgesetzt	eingesetzt	aufgesetzt	eingesetzt	wand	decke
Dicke	≥ 100 mm	≥ 150 mm			≥ 140 mm	
Klassifikation	EI 120 – u/u				EI 90 – u/u	

Anwendungsbereich PROMASTOP®-FC6

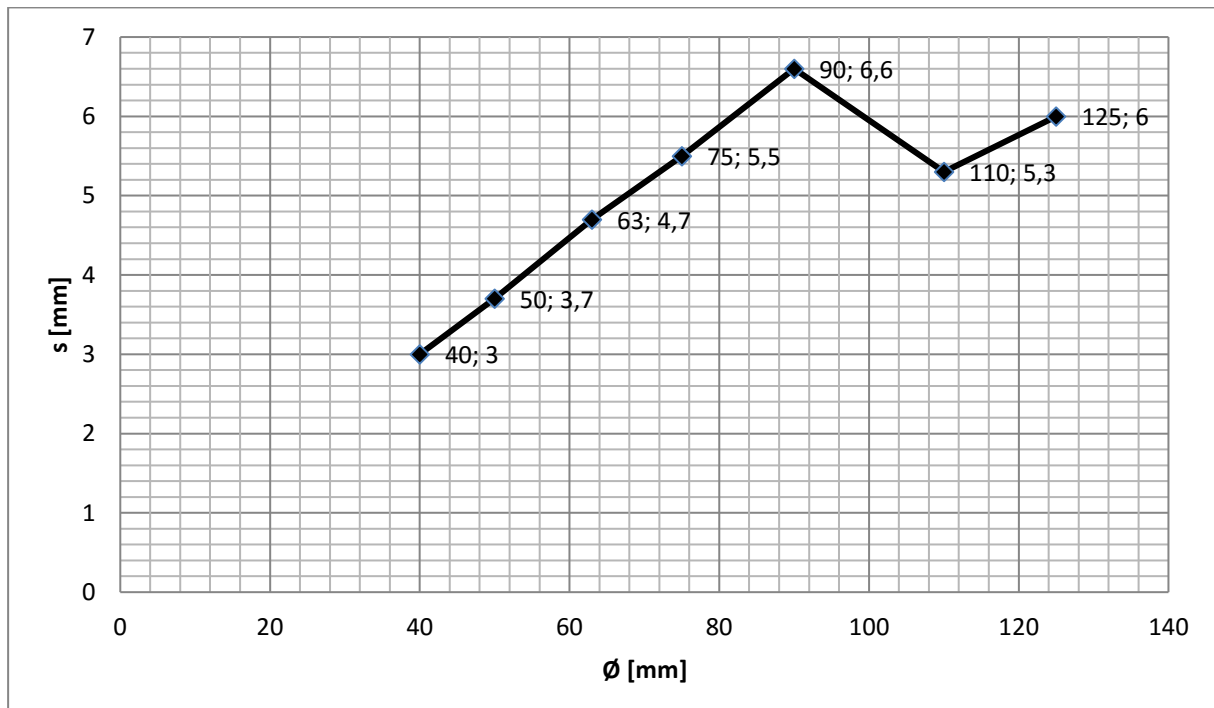



A.2.1.19. KeKelit Phonex AS / EI 90 – 120

PROMASTOP®-FC	Massive Wand		Massive Decke		Brettsper Holz-
	aufgesetzt	eingesetzt	aufgesetzt	eingesetzt	wand decke
Dicke	≥ 100 mm	≥ 150 mm		≥ 140 mm	
Klassifikation	EI 120 – u/u				EI 90 – u/u

Anwendungsbereich PROMASTOP®-FC6

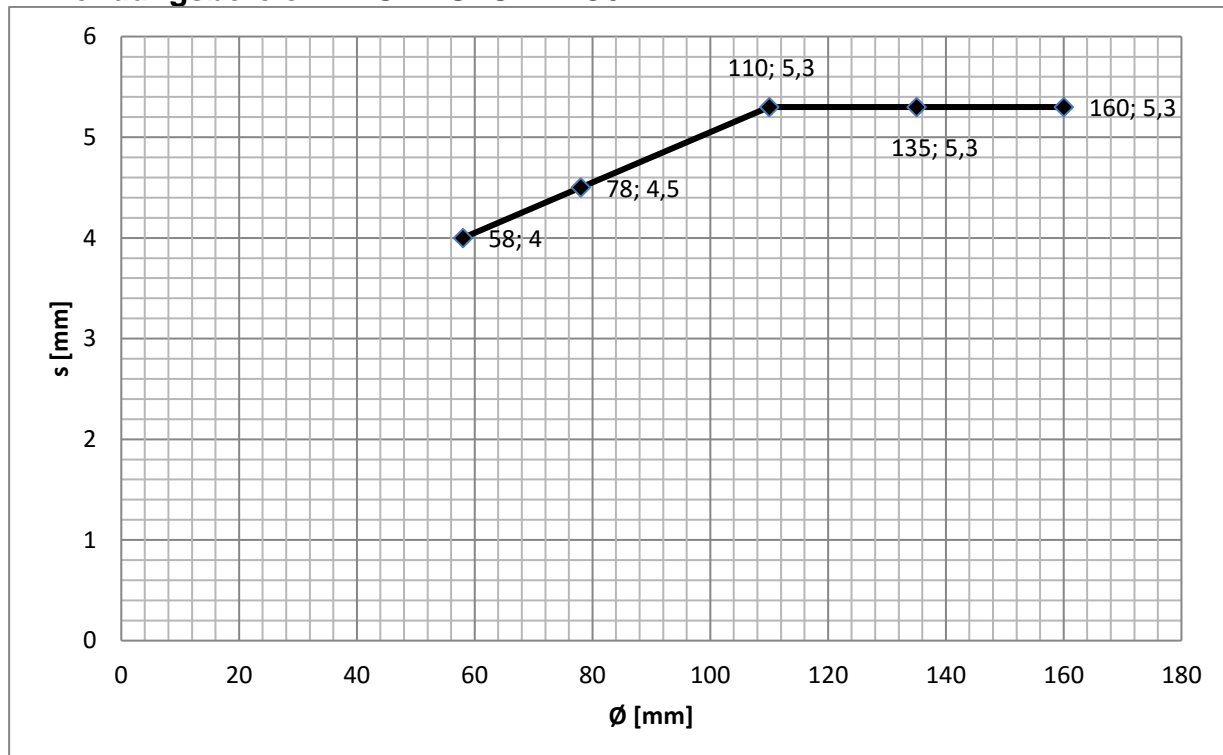



A.2.1.20. Wavin AS / EI 90 – 120

PROMASTOP®-FC	Massive Wand		Massive Decke		Brettsper Holz-
	aufgesetzt	eingesetzt	aufgesetzt	eingesetzt	wand decke
Dicke	≥ 100 mm	≥ 150 mm		≥ 140 mm	
Klassifikation	EI 120 – u/u				EI 90 – u/u

Anwendungsbereich PROMASTOP®-FC6

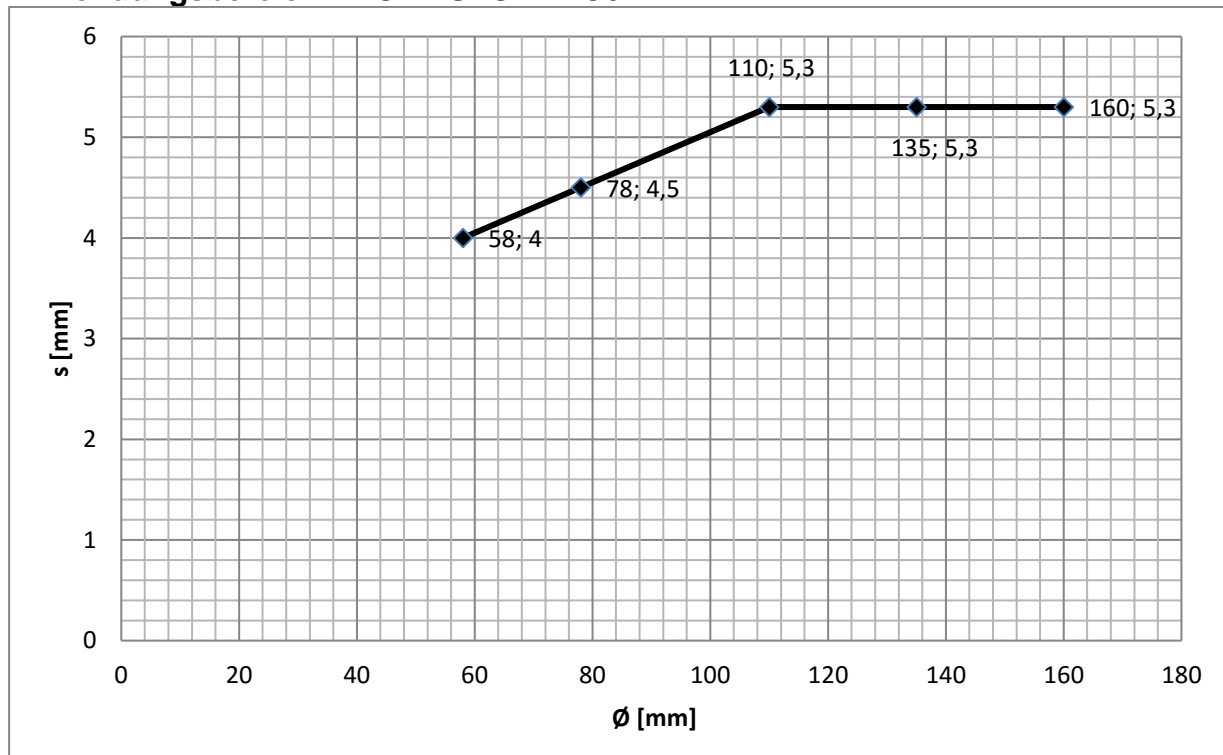



A.2.1.21. Wavin SiTech+ / EI 90 – 120

PROMASTOP®-FC	Massive Wand		Massive Decke		Brettsper Holz-	
	aufgesetzt	eingesetzt	aufgesetzt	eingesetzt	wand	decke
Dicke	≥ 100 mm		≥ 150 mm		≥ 140 mm	
Klassifikation	EI 120 – u/u				EI 90 – u/u	

Anwendungsbereich PROMASTOP®-FC6

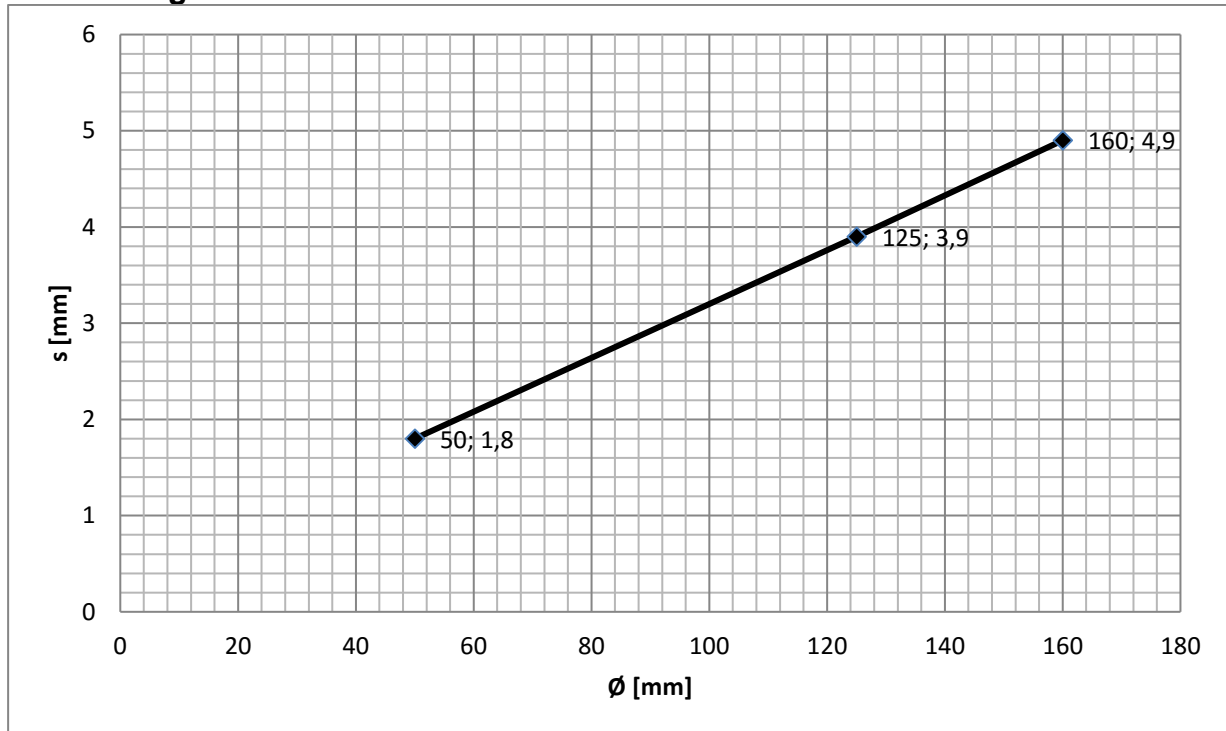



A.2.1.22. Marley Silent / EI 90 – 120

PROMASTOP®-FC	Massive Wand		Massive Decke		Brettsper Holz-	
	aufgesetzt	eingesetzt	aufgesetzt	eingesetzt	wand	decke
Dicke	≥ 100 mm	≥ 150 mm		≥ 140 mm		
Klassifikation	EI 120 – u/u				EI 90 – u/u	

Anwendungsbereich PROMASTOP®-FC6

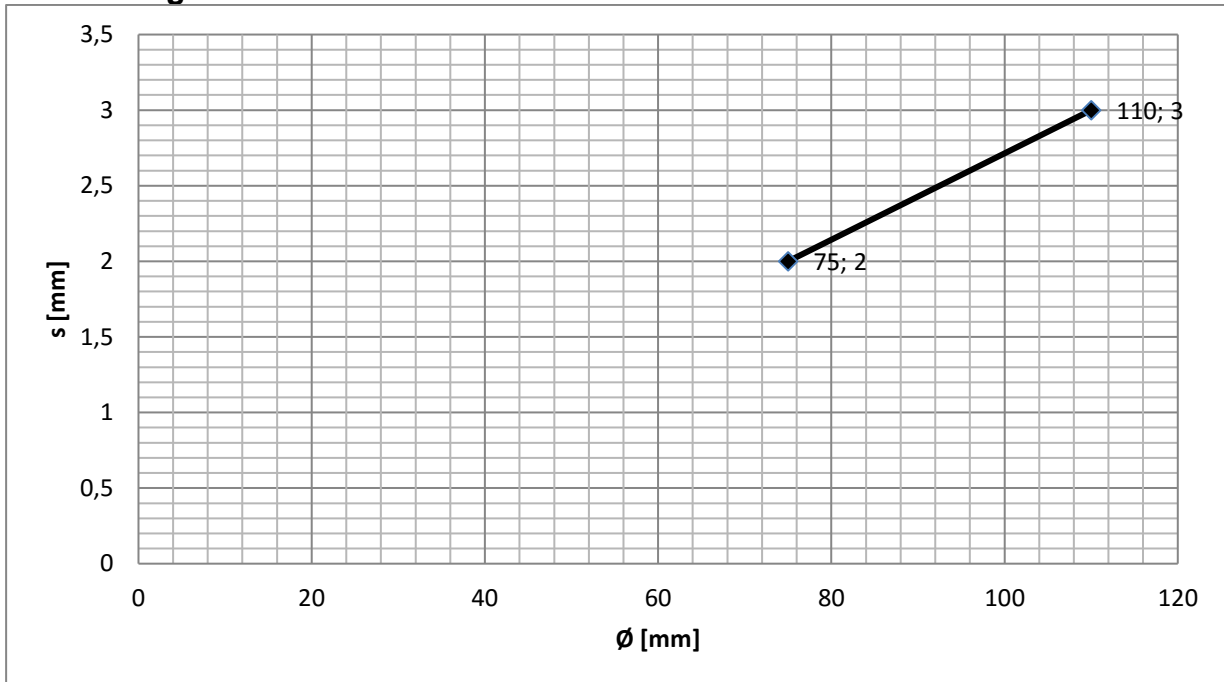

A.2.2. Anwendungsbereich bei 45° Rohrdurchführung

A.2.2.1. 45° / PE-HD, ABS Rohre und SAN + PVC Rohre / EI 120

PROMASTOP®-FC	Massive Wand	Massive Decke
	aufgesetzt	aufgesetzt
Dicke	≥ 100 mm	≥ 150 mm
Klassifikation	EI 120 – u/u	

Anwendungsbereich PROMASTOP®-FC6 auf massiver Wand

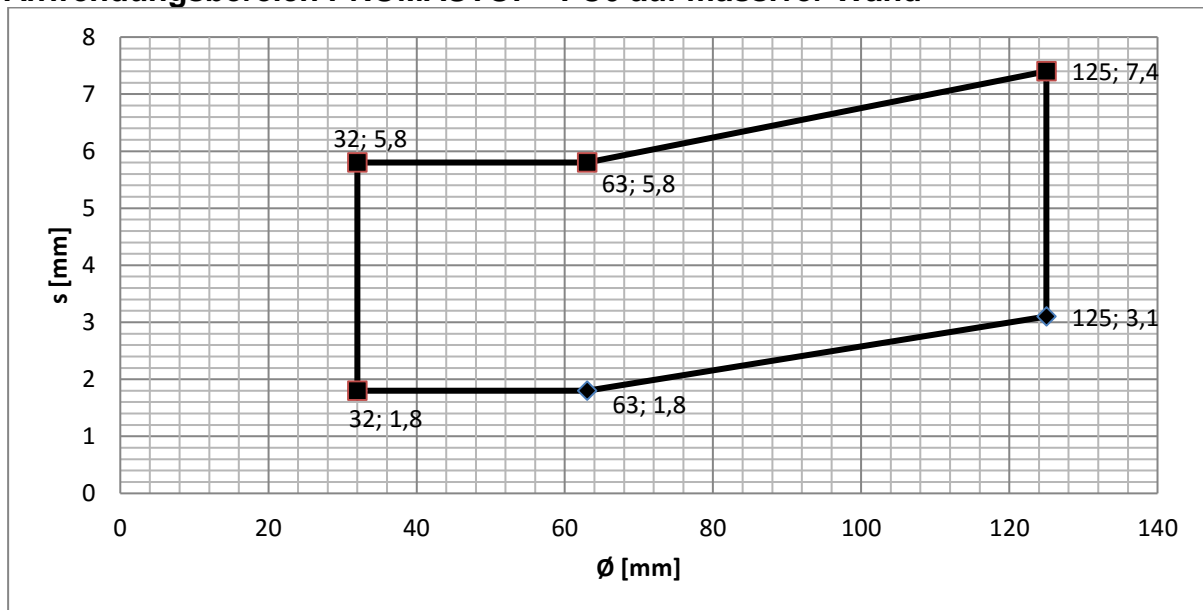

Anwendungsbereich PROMASTOP®-FC6 auf massiver Decke

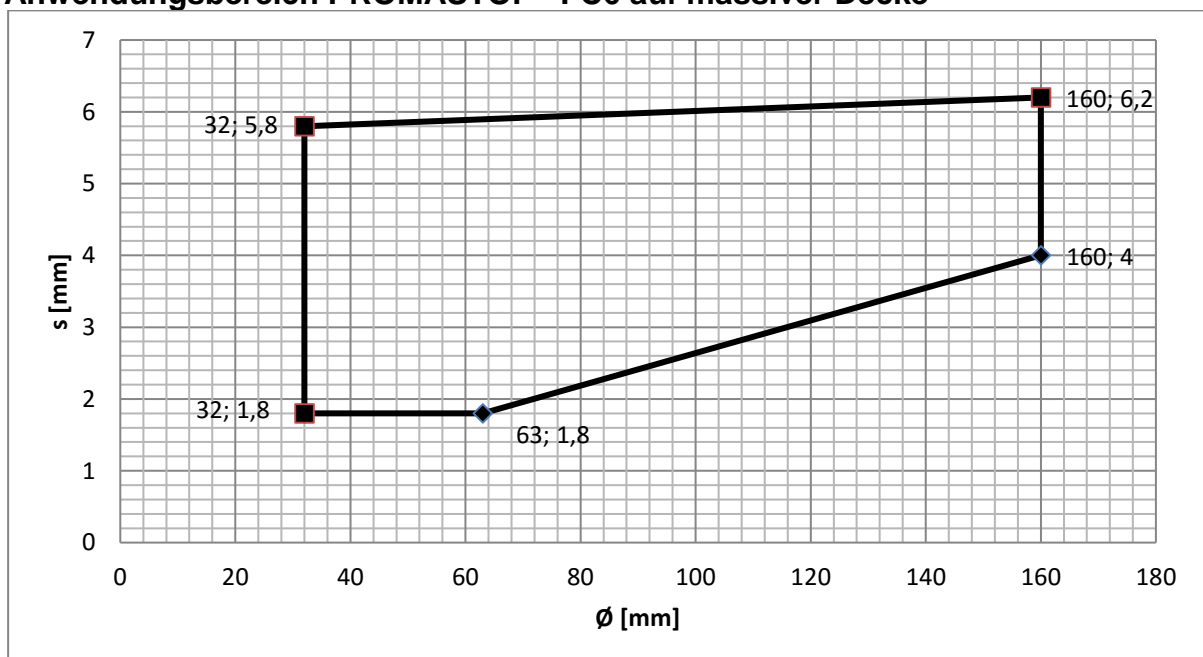

A.2.2.2. 45° / PP-H und PP-R Rohre / EI 120

PROMASTOP®-FC	Massive Wand	Massive Decke
		aufgesetzt
Dicke	≥ 100 mm	≥ 150 mm
Klassifikation	EI 120 – u/u	

Anwendungsbereich PROMASTOP®-FC6 auf massiver Wand

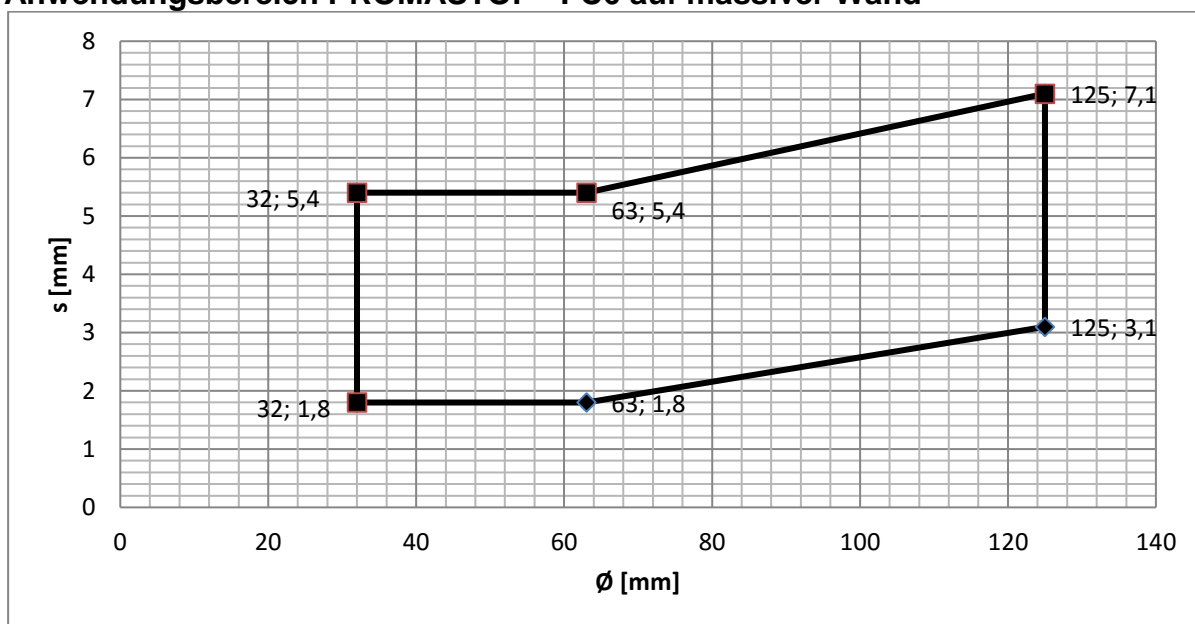

Anwendungsbereich PROMASTOP®-FC6 auf massiver Decke

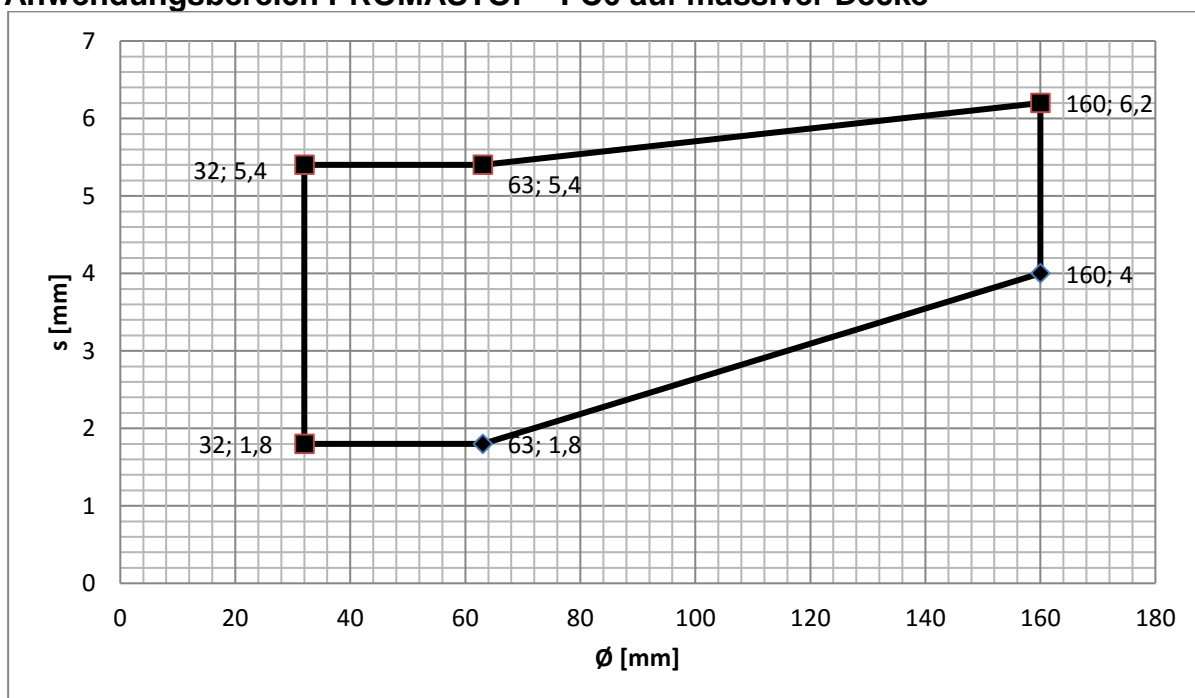

A.2.2.3. 45° / PVC-u und PVC-C Rohre / EI 120

PROMASTOP®-FC	Massive Wand aufgesetzt	Massive Decke aufgesetzt
Dicke	≥ 100 mm	≥ 150 mm
Klassifikation	EI 120 – u/u	

Anwendungsbereich PROMASTOP®-FC6 auf massiver Wand

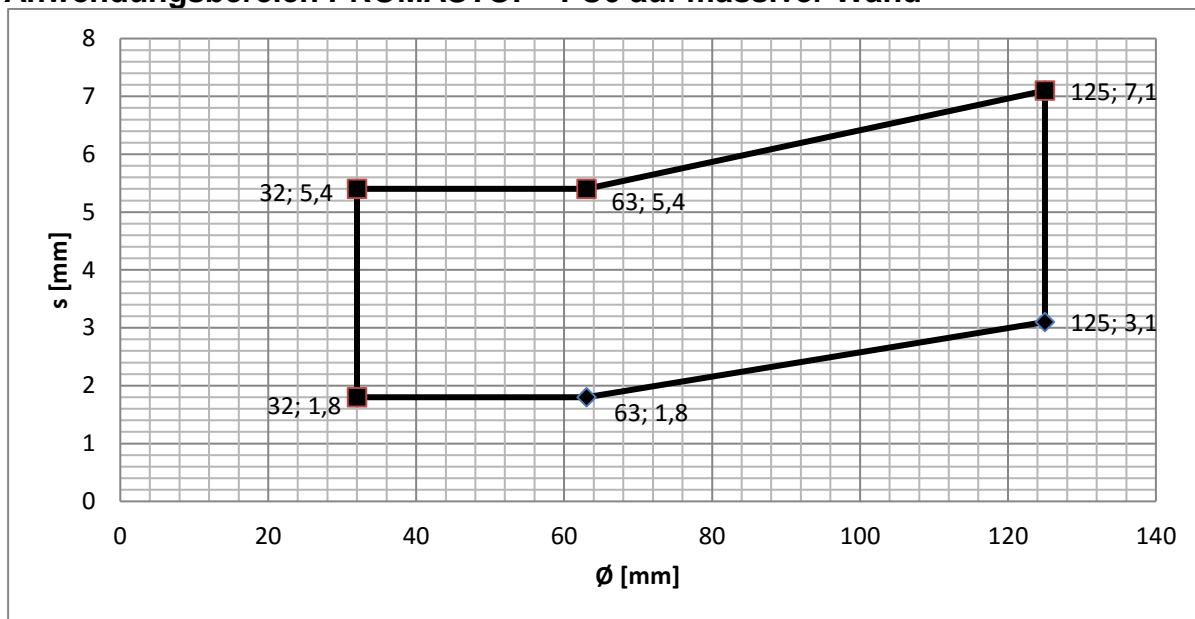

Anwendungsbereich PROMASTOP®-FC6 auf massiver Decke

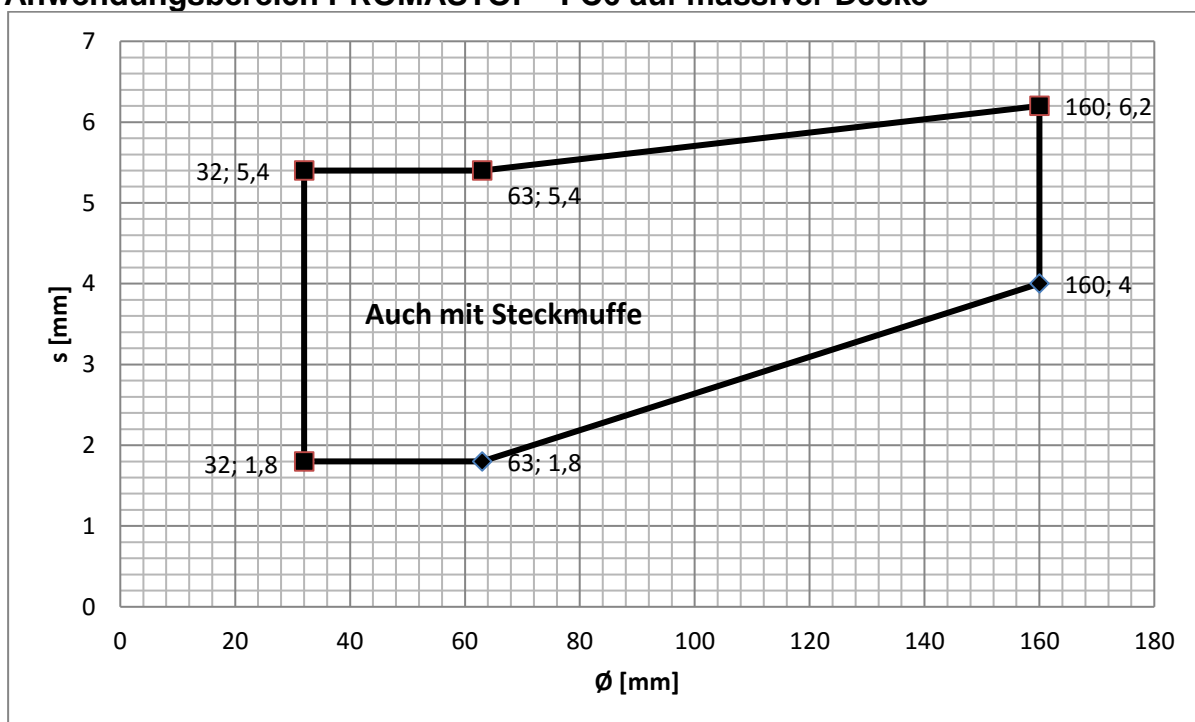

A.2.2.4. 45° / Poloplast POLOKAL NG / EI 120

PROMASTOP®-FC	Massive Wand	Massive Decke
	aufgesetzt	aufgesetzt
Dicke	≥ 100 mm	≥ 150 mm
Klassifikation	EI 120 – u/u	

Anwendungsbereich PROMASTOP®-FC6 auf massiver Wand

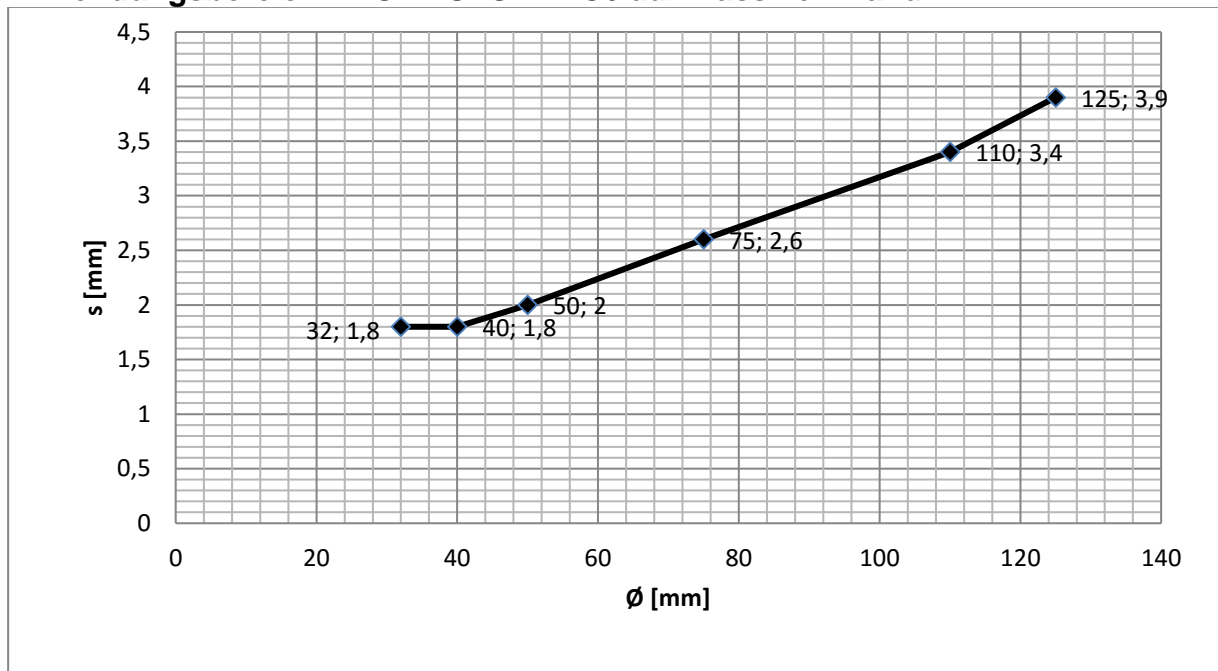

Anwendungsbereich PROMASTOP®-FC6 auf massiver Decke

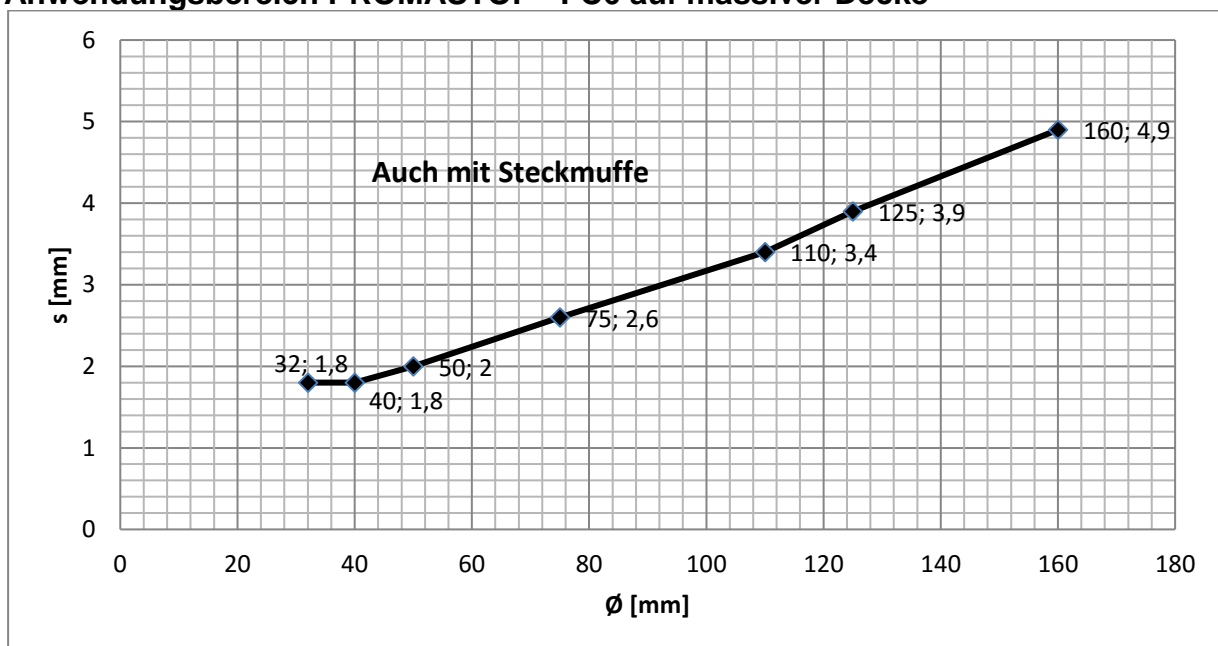

A.2.2.5. 45° / Poloplast POLOKAL XS / EI 120

PROMASTOP®-FC	Massive Wand	Massive Decke
	aufgesetzt	aufgesetzt
Dicke	≥ 100 mm	≥ 150 mm
Klassifikation	EI 120 – u/u	

Anwendungsbereich PROMASTOP®-FC6 auf massiver Wand

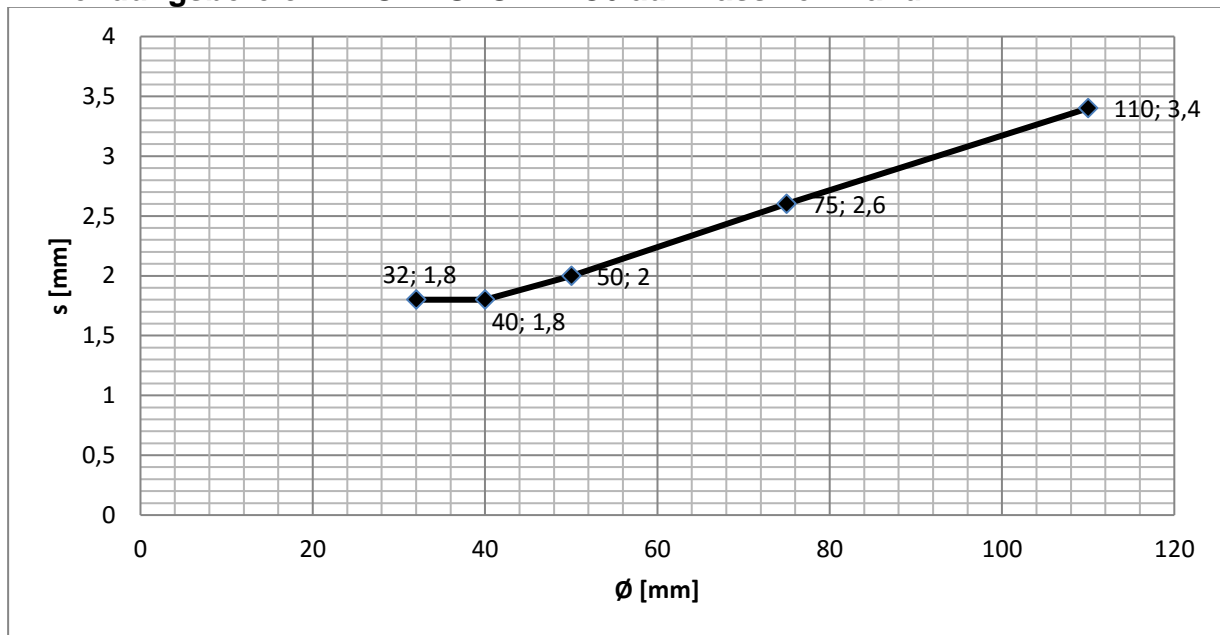

Anwendungsbereich PROMASTOP®-FC6 auf massiver Decke

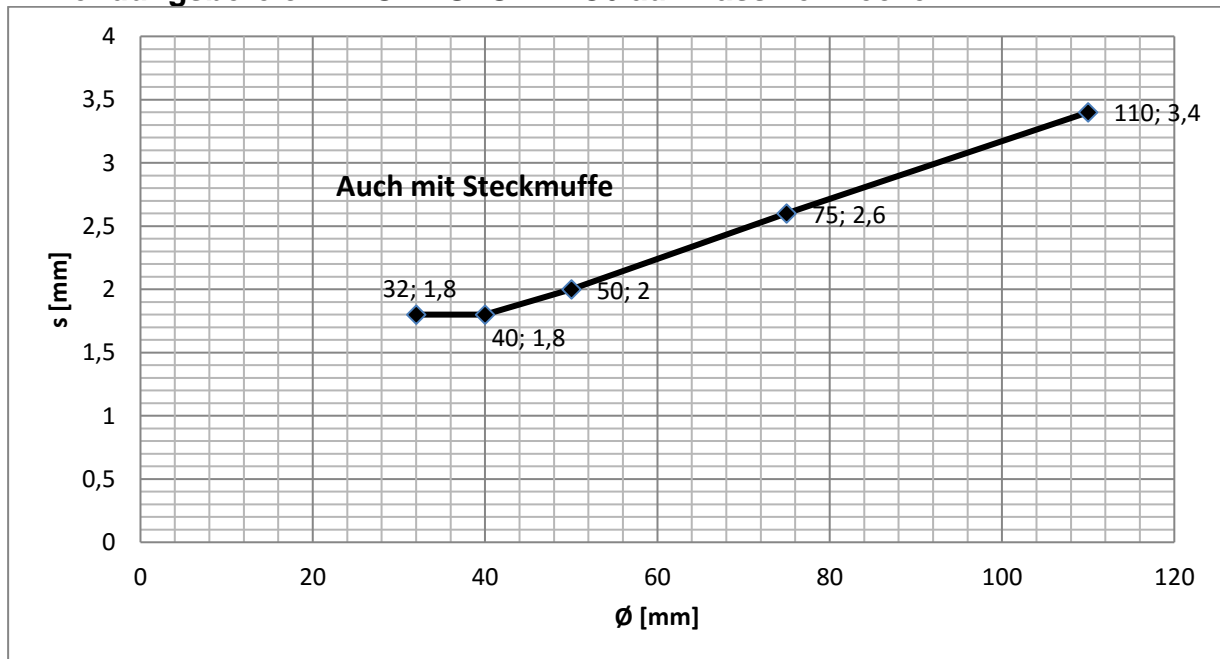



A.2.2.6. 45° / Poloplast POLOKAL 3S / EI 120

PROMASTOP®-FC	Massive Wand	Massive Decke
	aufgesetzt	aufgesetzt
Dicke	≥ 100 mm	≥ 150 mm
Klassifikation	EI 120 – u/u	

Anwendungsbereich PROMASTOP®-FC6 auf massiver Wand

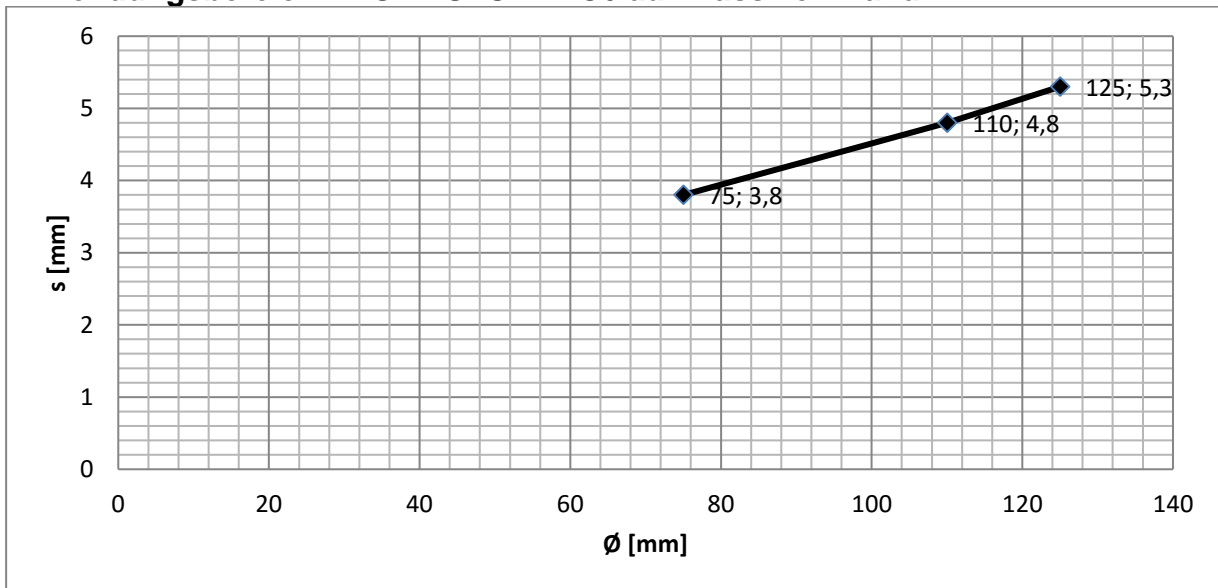

Anwendungsbereich PROMASTOP®-FC6 auf massiver Decke

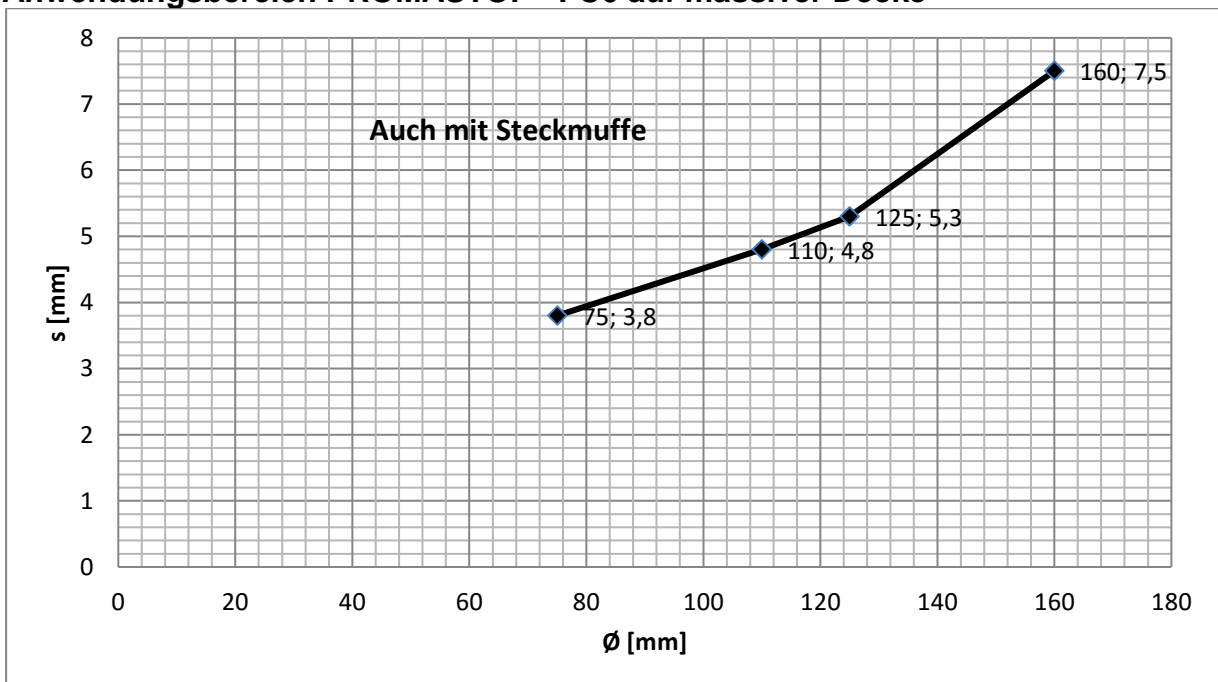



A.2.2.7. 45° / Rehau RAUPIANO plus / EI 120

PROMASTOP®-FC	Massive Decke
	aufgesetzt
Dicke	≥ 150 mm
Klassifikation	EI 120 – u/u

Anwendungsbereich PROMASTOP®-FC6

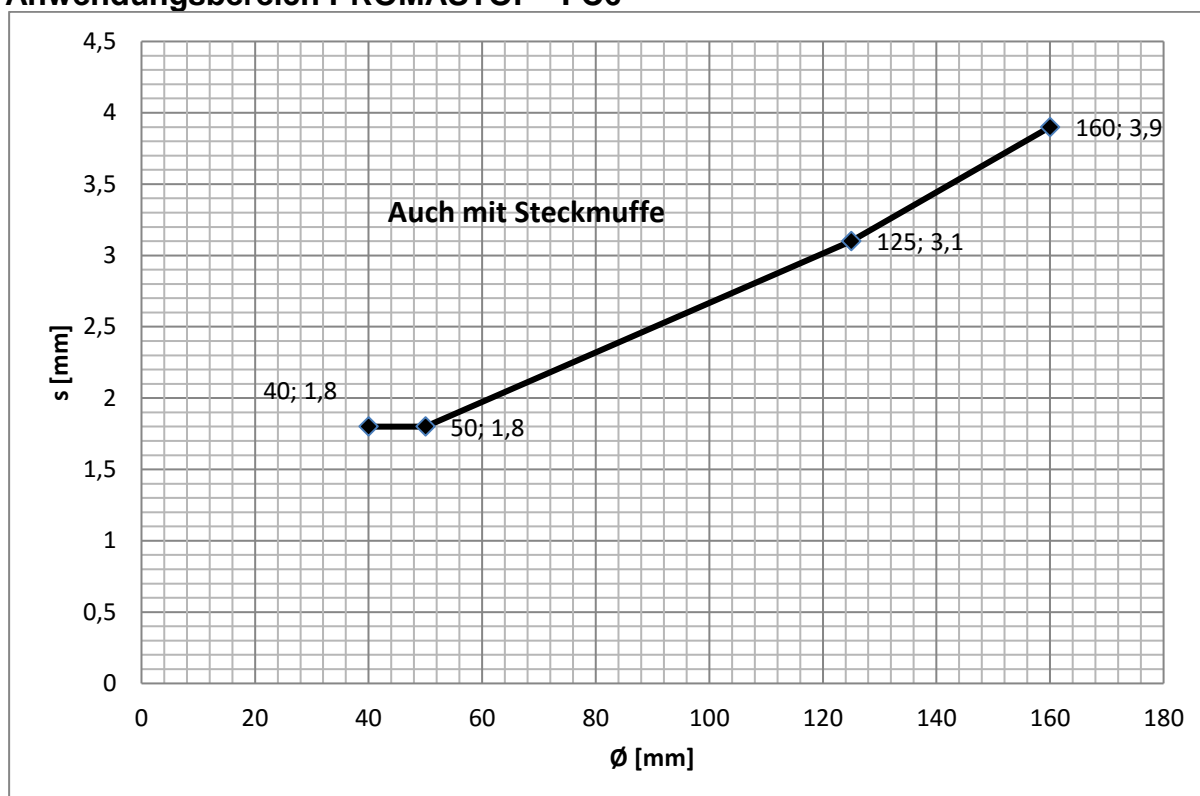

A.3. Medienleitungen – U/C

A.3.1. Massive Wand mit aufgesetzter Manschette

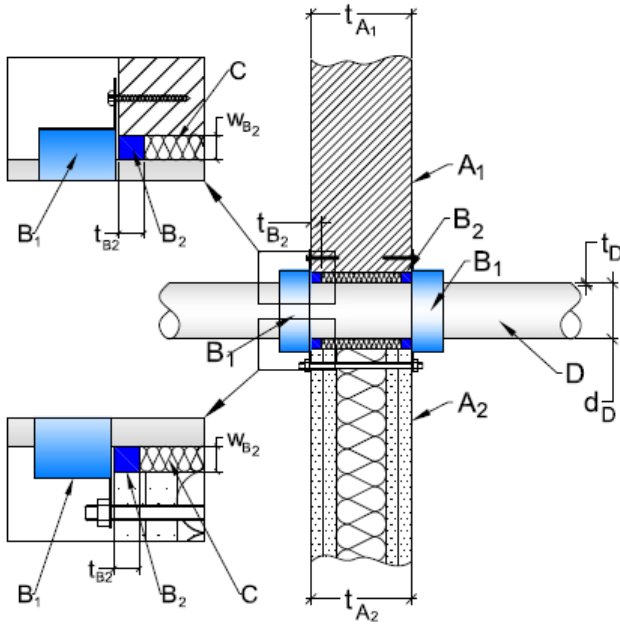

Legende:

- A₁ ... Massivwand
- A₂ ... Leichtbauwand
- B₁ ... PROMASTOP®-FC
- B₂ ... Ringspaltverschluss
- C ... Mineralwolleplatte
- D ... Kunststoffrohr
- d_D ... Rohrdurchmesser
- t_{A₁ & A₂} ... Wandstärke
- t_{B₁} ... Ringspalttiefe
- t_D ... Rohrwandstärke
- W_{B₂} ... Ringspaltbreite

optional mit Schallschutzmatte ≤ 5 mm

Promat PROMAT GmbH St. Peter-Strasse 25 4021 Linz / Austria Phone: +43 732 6912 - 3621 Fax: +43 732 6912 - 3740 www.promat.at technik@promat.at © Promat GmbH	PROMASTOP®-FC Abschottung für Kunststoffrohre auf Leicht- und Massivwandkonstruktionen			geändert am / durch:			
				gezeichnet von: KÖRBLER			
				Zeichnungsnummer: 703.08			
Maßstab:	ohne	Zeichnungsformat:	A4	Datum:	11.01.2016	Abteilung:	Technik

A.3.1.1. Anwendungsbereich bei 90° Rohrdurchführung

A.3.1.1.1. PE-HD, ABS Rohre und SAN + PVC Rohre / EI 120

PROMASTOP®-FC	Massive Wand aufgesetzt
Dicke	≥ 100 mm
Klassifikation	EI 120 – u/c

Anwendungsbereich PROMASTOP®-FC3

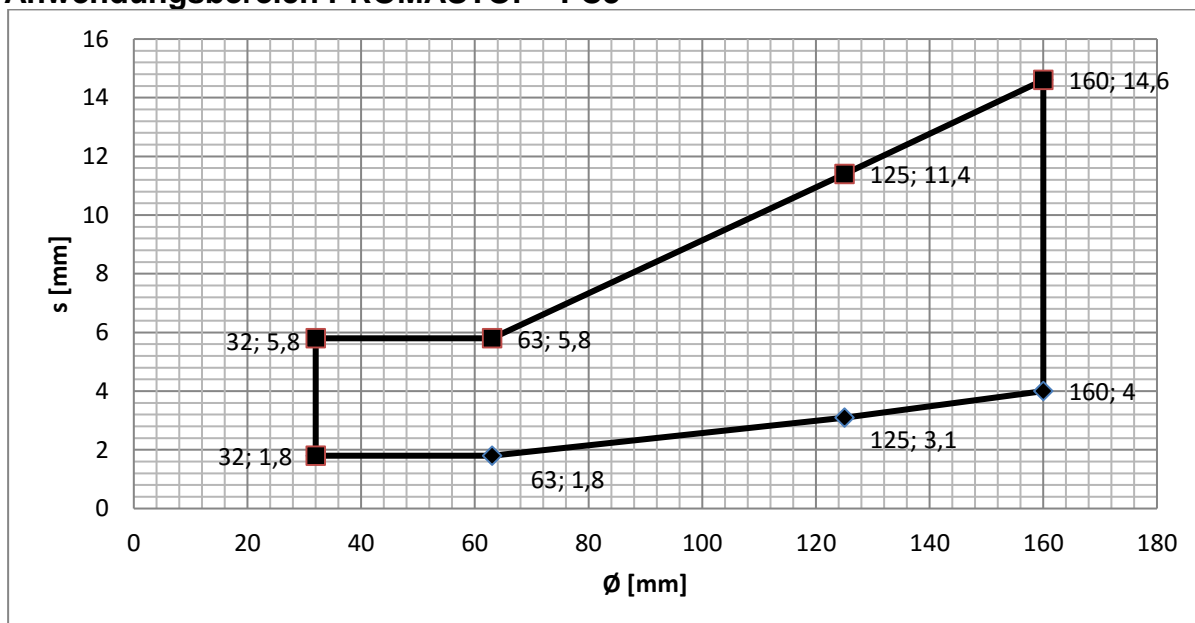

Anwendungsbereich PROMASTOP®-FC6

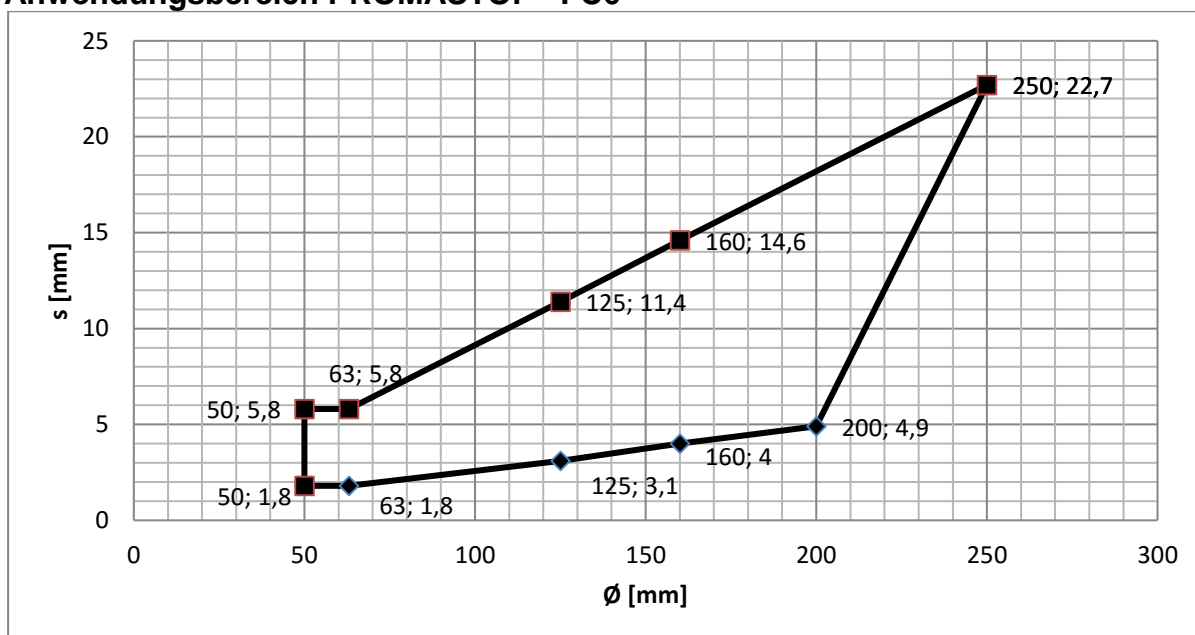



A.3.1.1.2. PE-HD, ABS Rohre und SAN + PVC Rohre / EI 240

PROMASTOP®-FC	Massive Wand aufgesetzt
Dicke	≥ 150 mm
Klassifikation	EI 240 – u/c

Anwendungsbereich PROMASTOP®-FC6

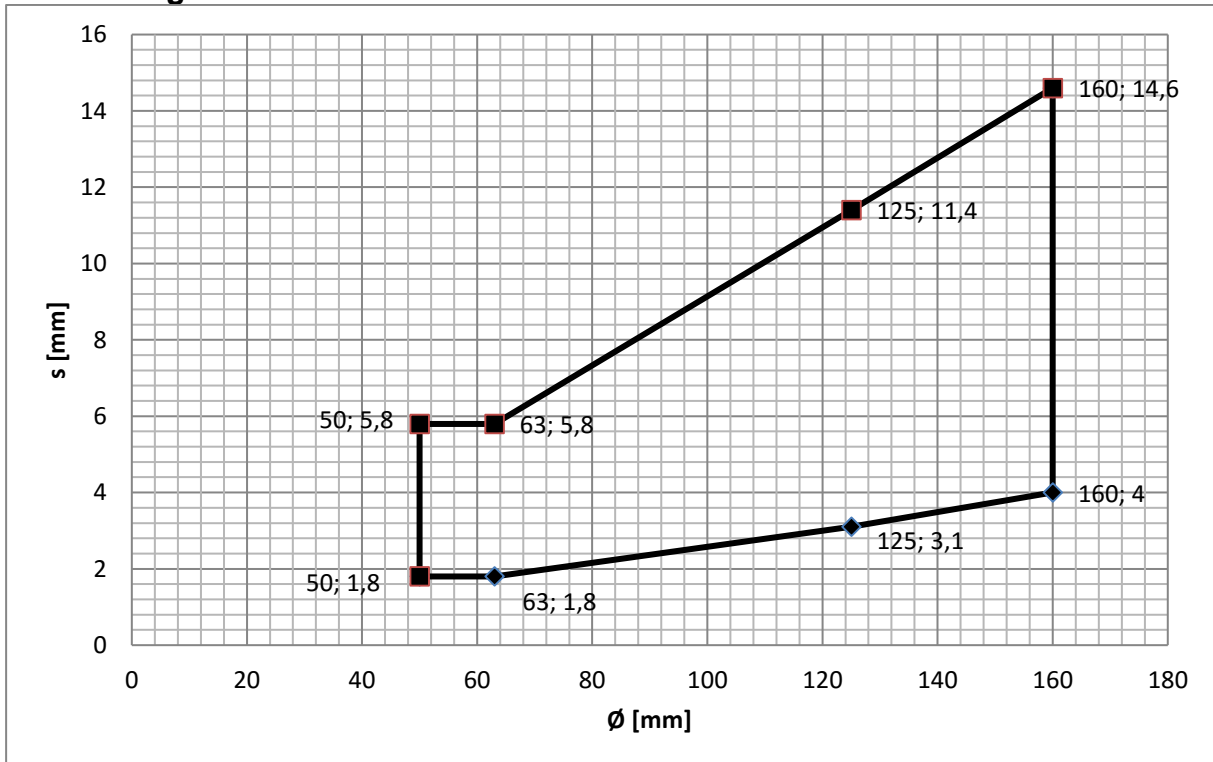

A.3.1.1.3. PP-H und PP-R Rohre / EI 120

PROMASTOP®-FC	Massive Wand aufgesetzt
Dicke	≥ 100 mm
Klassifikation	EI 120 – u/c

Anwendungsbereich PROMASTOP®-FC3

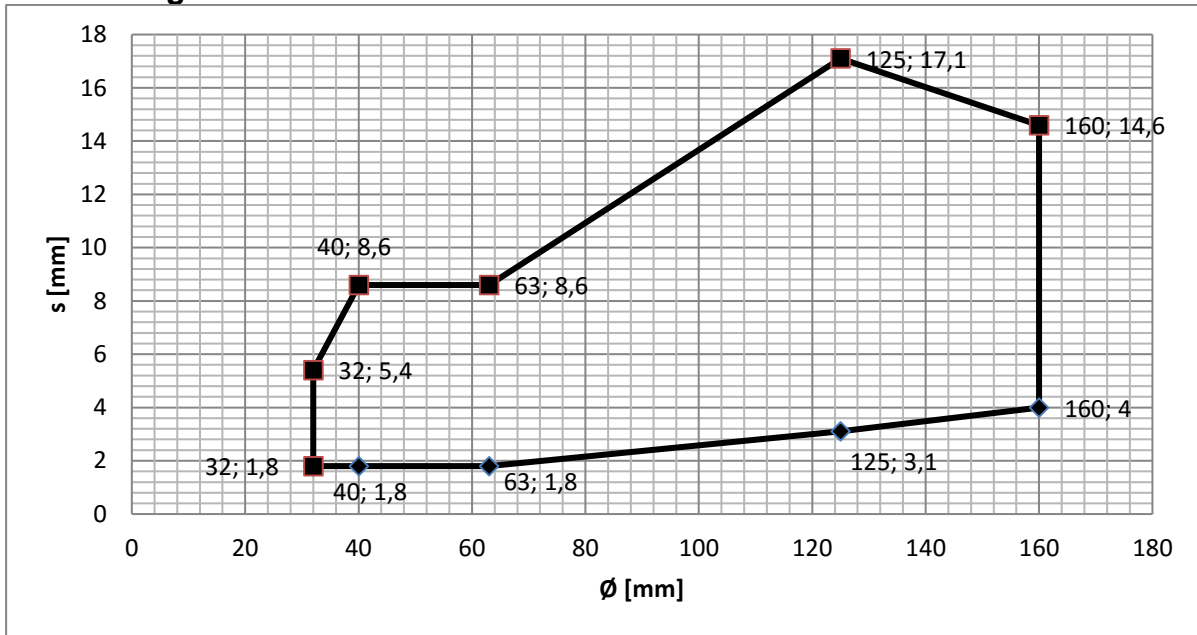

Anwendungsbereich PROMASTOP®-FC6

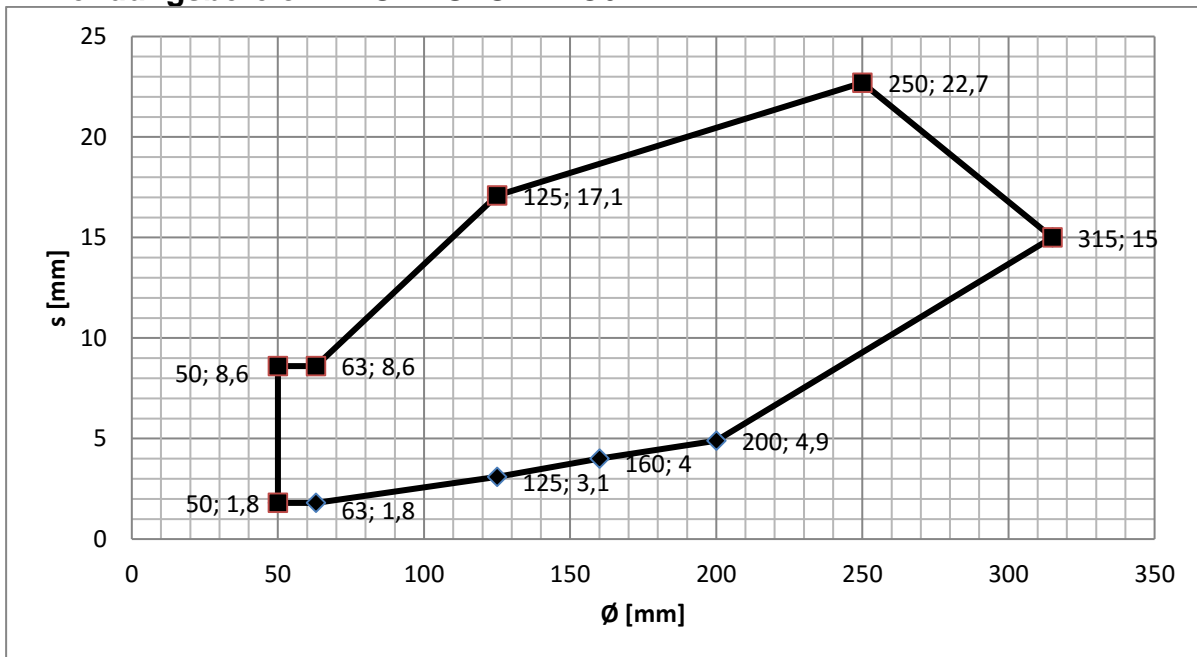



A.3.1.1.4. PP-H und PP-R Rohre / EI 240

PROMASTOP®-FC	Massive Wand aufgesetzt
Dicke	≥ 150 mm
Klassifikation	EI 240 – u/c

Anwendungsbereich PROMASTOP®-FC6

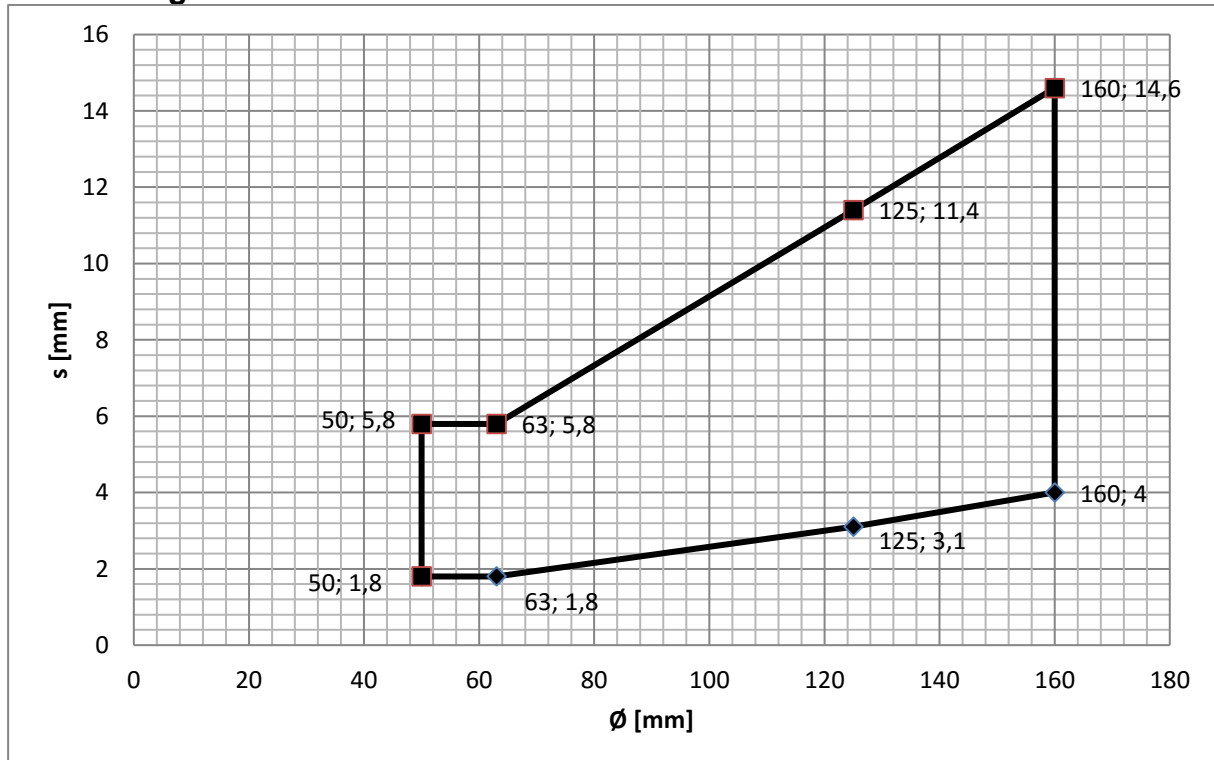



A.3.1.1.5. PVC-u und PVC-C Rohre / EI 120

PROMASTOP®-FC	Massive Wand aufgesetzt
Dicke	≥ 100 mm
Klassifikation	EI 120 – u/c

Anwendungsbereich PROMASTOP®-FC3

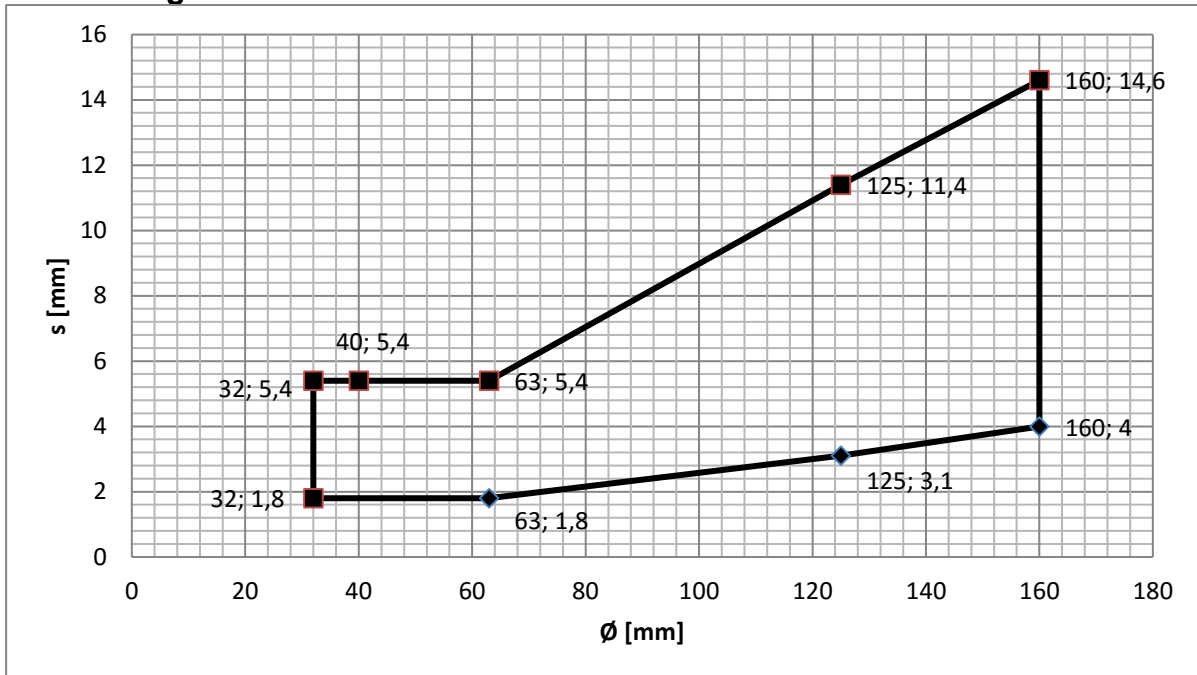

Anwendungsbereich PROMASTOP®-FC6

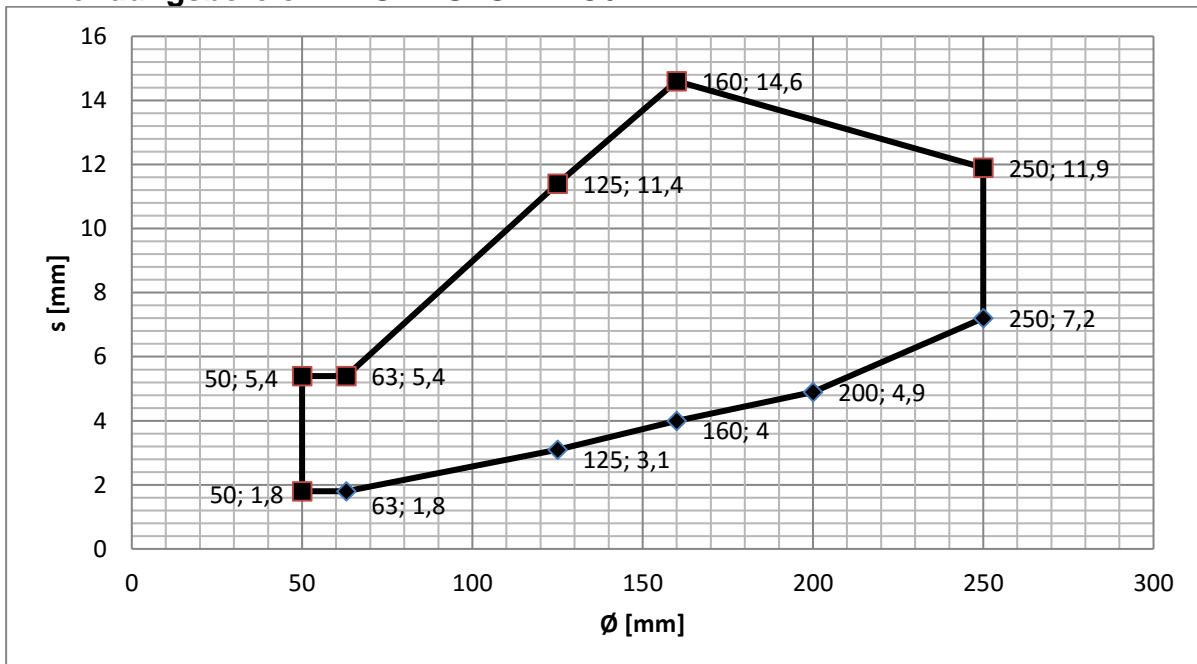



A.3.1.1.6. PVC-u und PVC-C Rohre / EI 240

PROMASTOP®-FC	Massive Wand aufgesetzt
Dicke	≥ 150 mm
Klassifikation	EI 240 – u/c

Anwendungsbereich PROMASTOP®-FC6

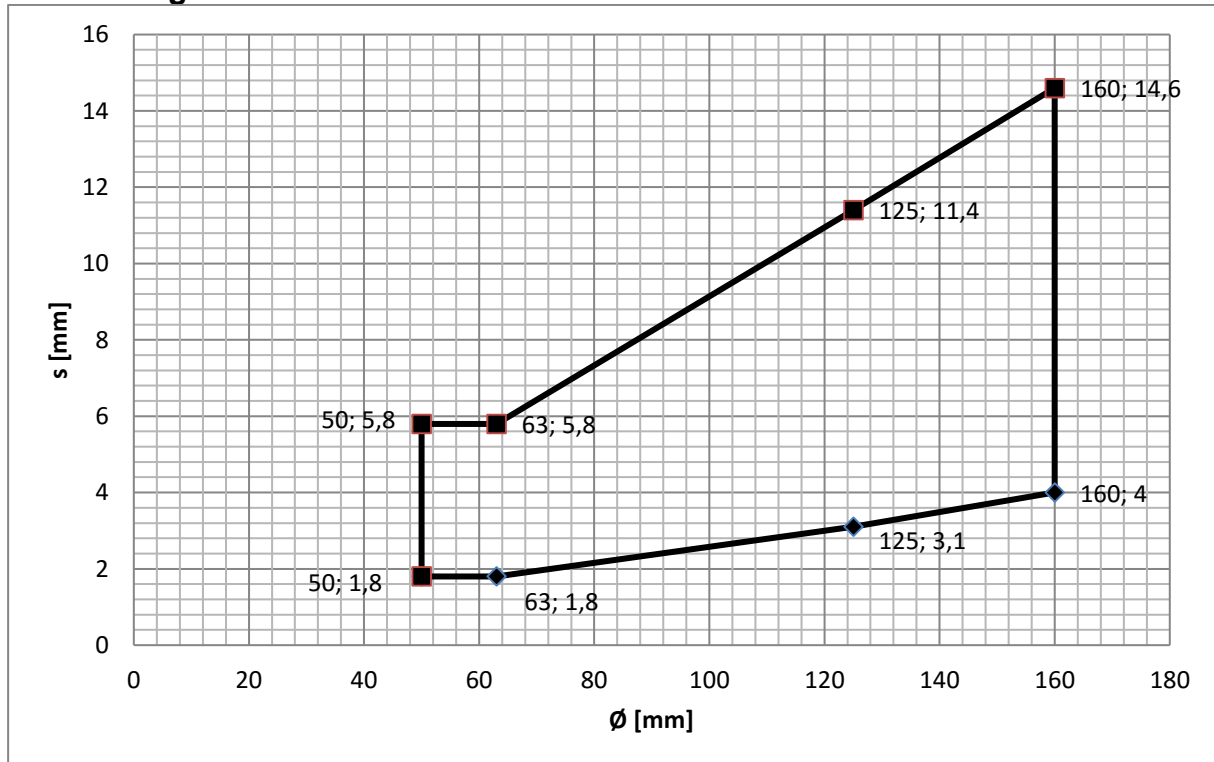

A.3.2. Massive Wand mit eingesetzter Manschette

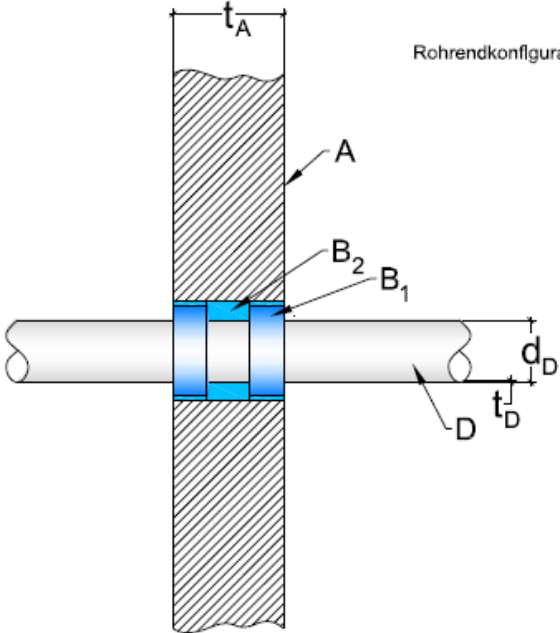

Rohrendkonfiguration: U/C

Die Rohrendkonfiguration U/U deckt U/C ab.

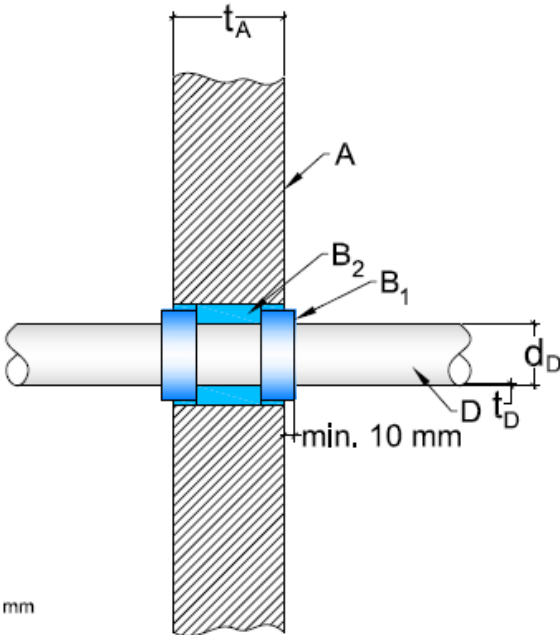

Rohrendkonfiguration: U/U

Legende:

- A ... Massivwand
- B₁ ... PROMASTOP®-FC
- B₂ ... Ringspaltverschluss
- D ... Kunststoffrohr
- d_D ... Rohrdurchmesser
- t_A ... Wandstärke
- t_D ... Rohrwandstärke

optional mit Schallschutzmatte ≤ 5 mm

	<p>PROMASTOP®-FC Abschottung eingemörtelt in Massivwandkonstruktionen</p>				geändert am / durch:
	<p>PROMAT GmbH St. Peter-Strasse 25 4021 Linz / Austria Phone: +43 732 6912 - 3621 Fax: +43 732 6912 - 3740 www.promat.at technik@promat.at © Promat GmbH</p>	Maßstab: ohne	Zeichnungsformat: A4	Datum: 11.01.2016	Abteilung: Technik
					Zeichnungsnummer: 703.11

A.3.2.1. Anwendungsbereich bei 90° Rohrdurchführung

A.3.2.1.1. PE-HD, ABS Rohre und SAN + PVC Rohre / EI 120

PROMASTOP®-FC	Massive Wand eingesetzt
Dicke	≥ 150 mm
Klassifikation	EI 120 – u/c

Anwendungsbereich PROMASTOP®-FC3

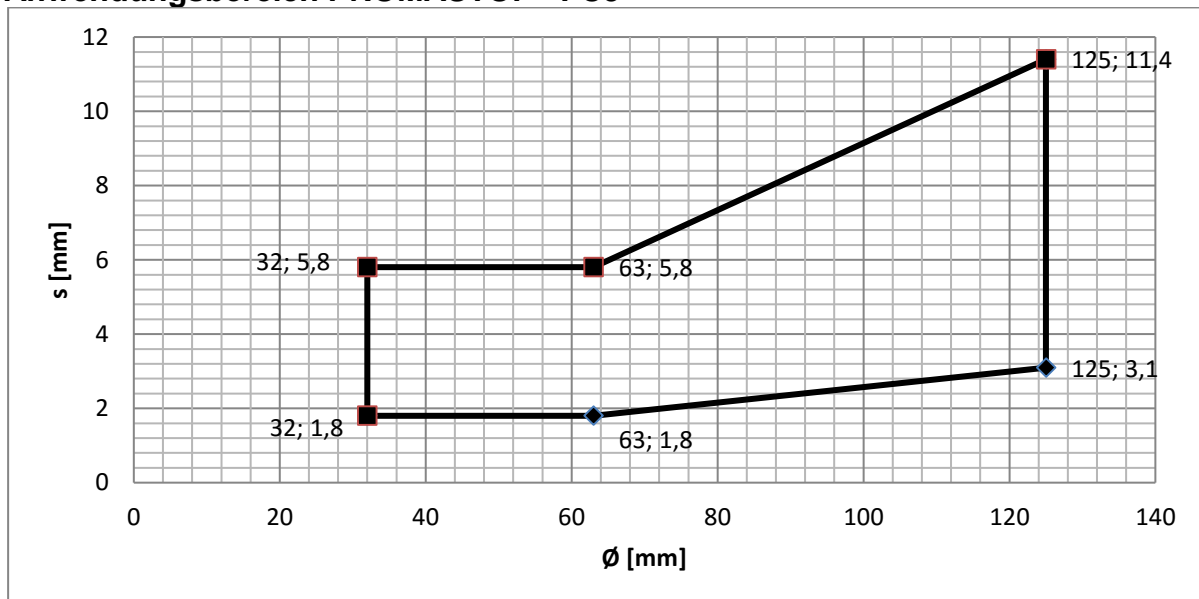

Anwendungsbereich PROMASTOP®-FC6

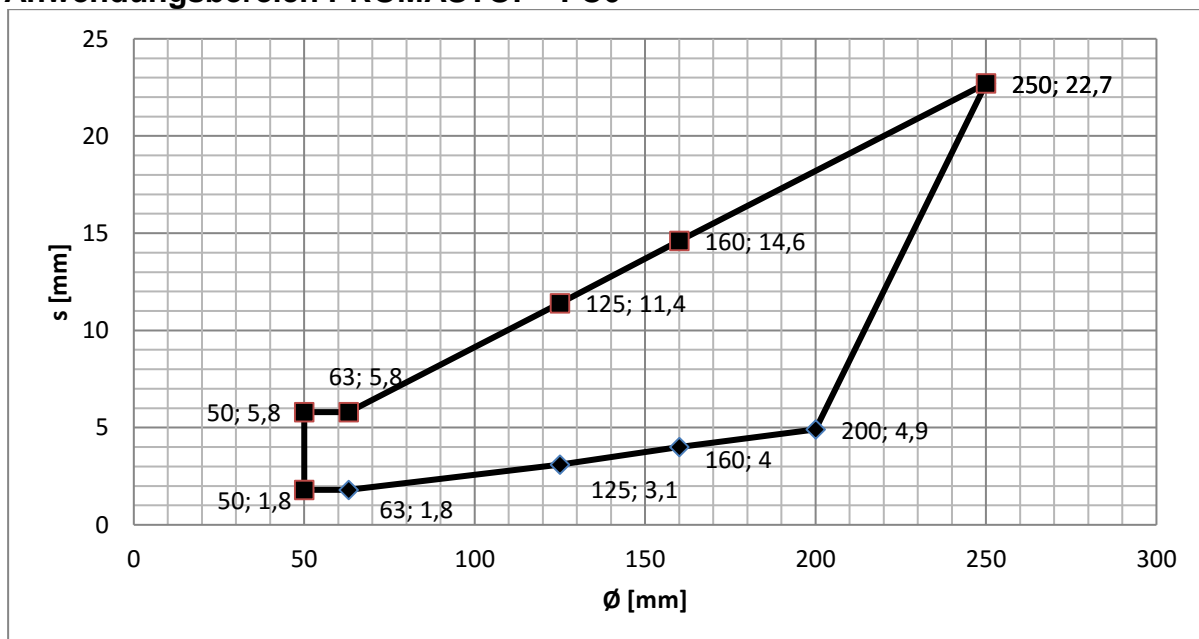

A.3.2.1.2. PE-HD, ABS Rohre und SAN + PVC Rohre / EI 90

PROMASTOP®-FC	Massive Wand
Dicke	eingesetzt
	≥ 150 mm
Klassifikation	EI 90 – u/c

Anwendungsbereich PROMASTOP®-FC3

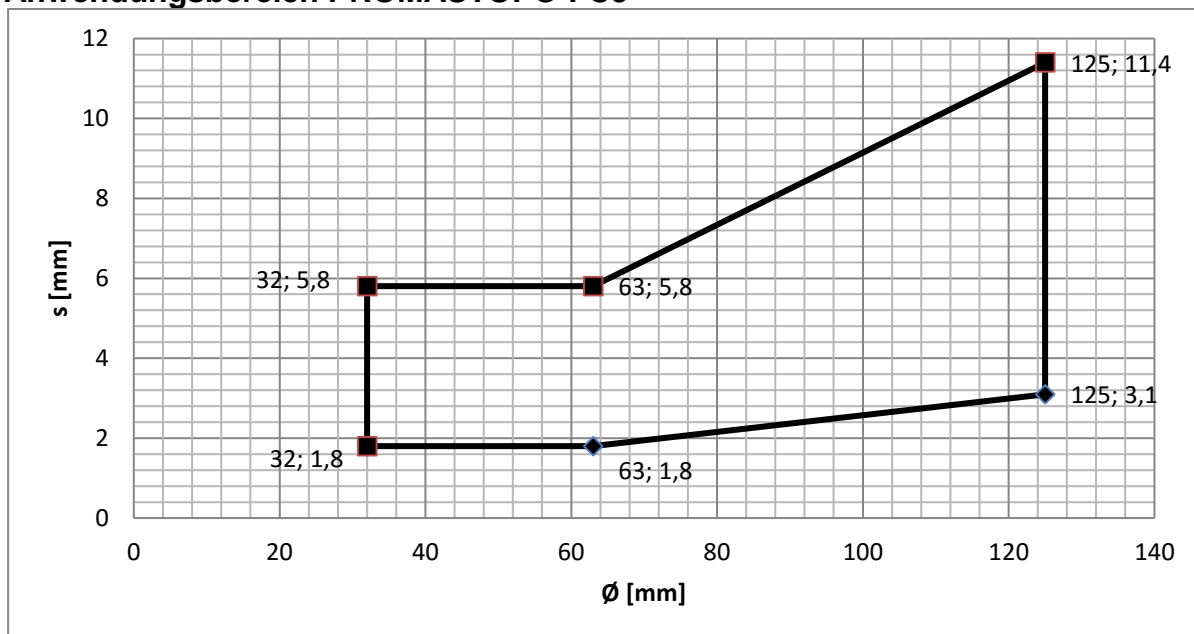

Anwendungsbereich PROMASTOP®-FC6

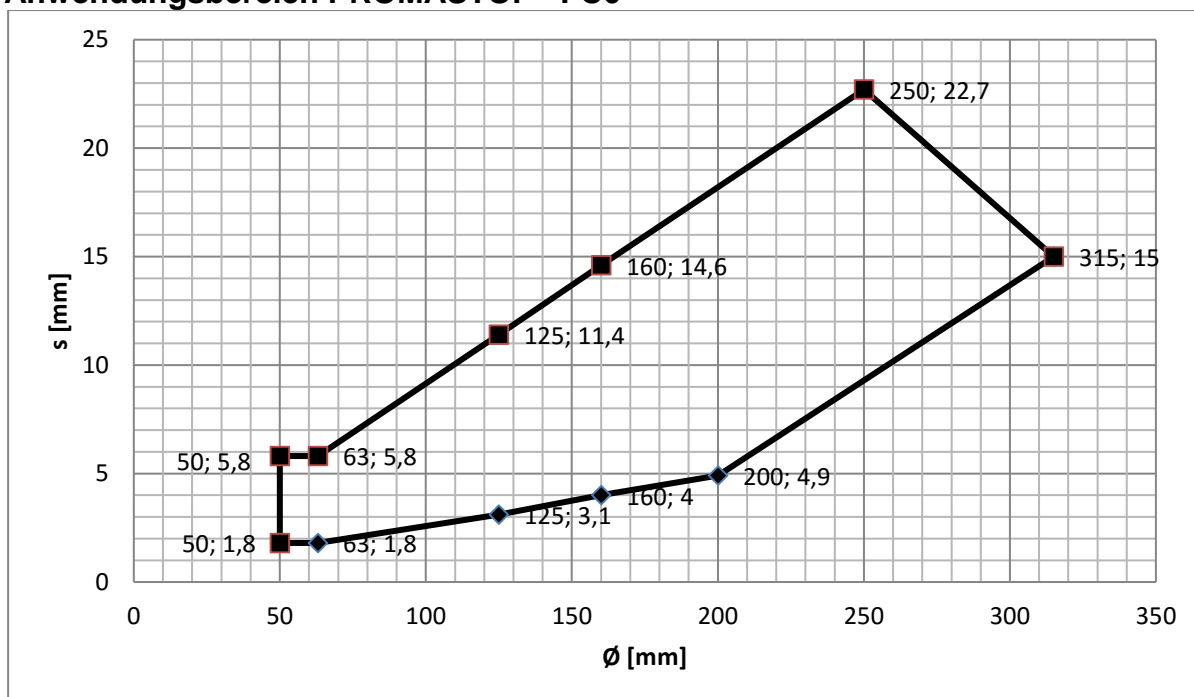

A.3.2.1.3. PP-H und PP-R Rohre / EI 120

PROMASTOP®-FC	Massive Wand eingesetzt
Dicke	≥ 150 mm
Klassifikation	EI 120 – u/c

Anwendungsbereich PROMASTOP®-FC3

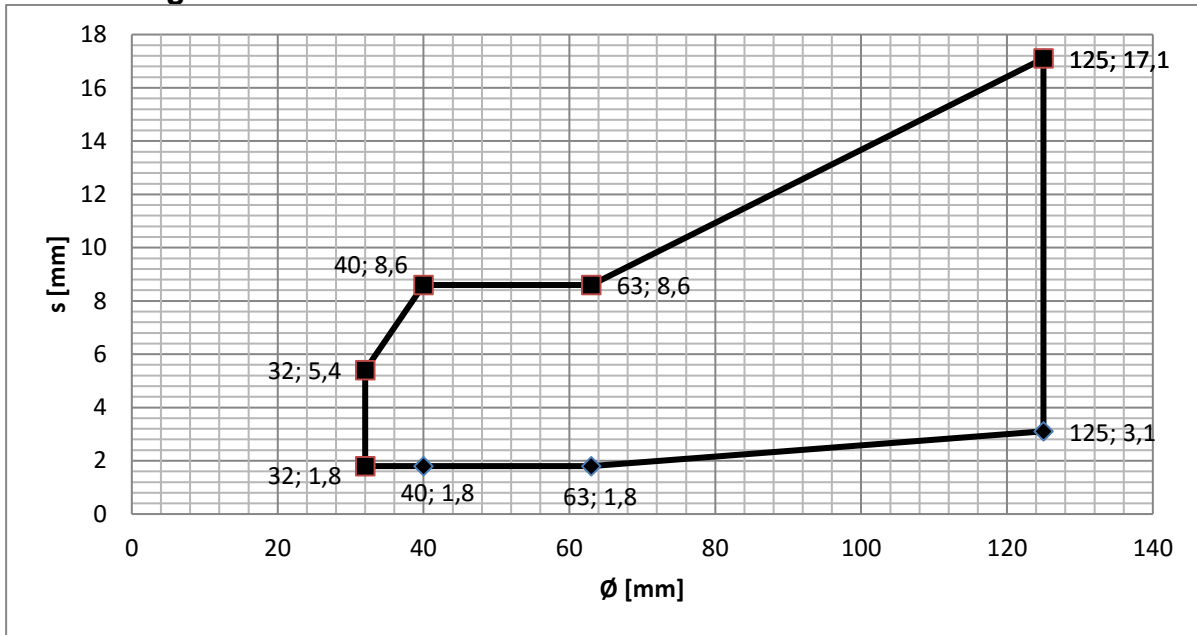

Anwendungsbereich PROMASTOP®-FC6

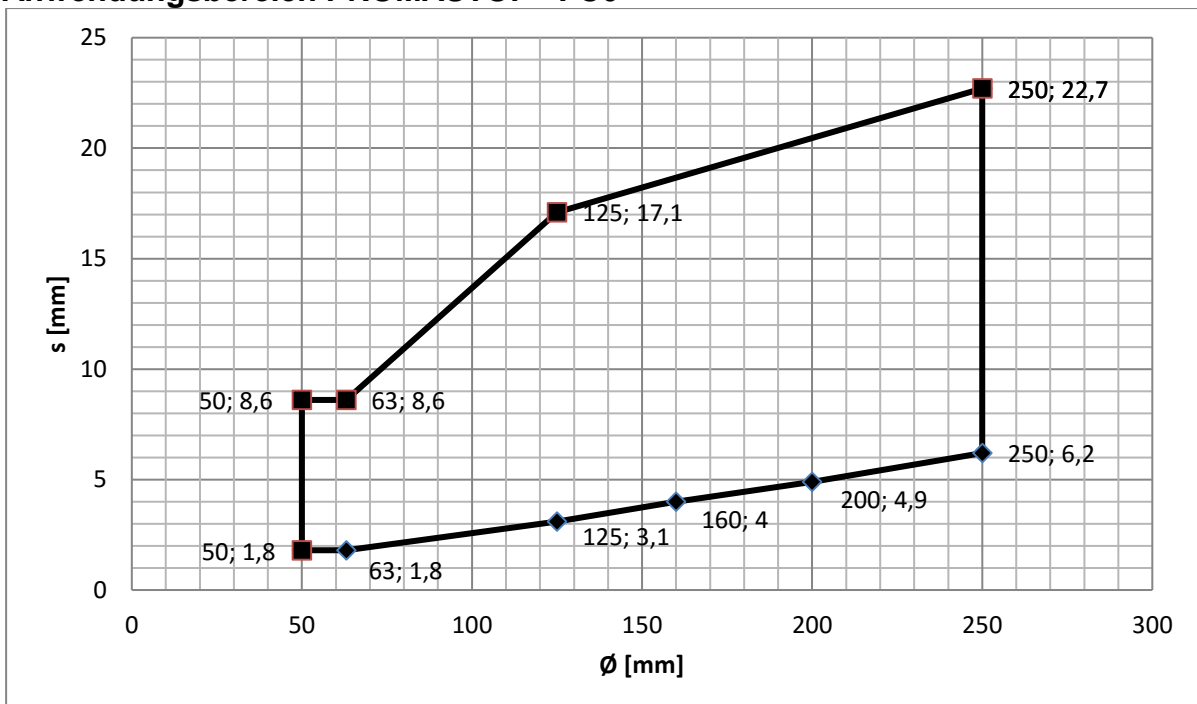

A.3.2.1.4. PVC-u und PVC-C Rohre / EI 120

PROMASTOP®-FC	Massive Wand eingesetzt
Dicke	≥ 150 mm
Klassifikation	EI 120 – u/c

Anwendungsbereich PROMASTOP®-FC3

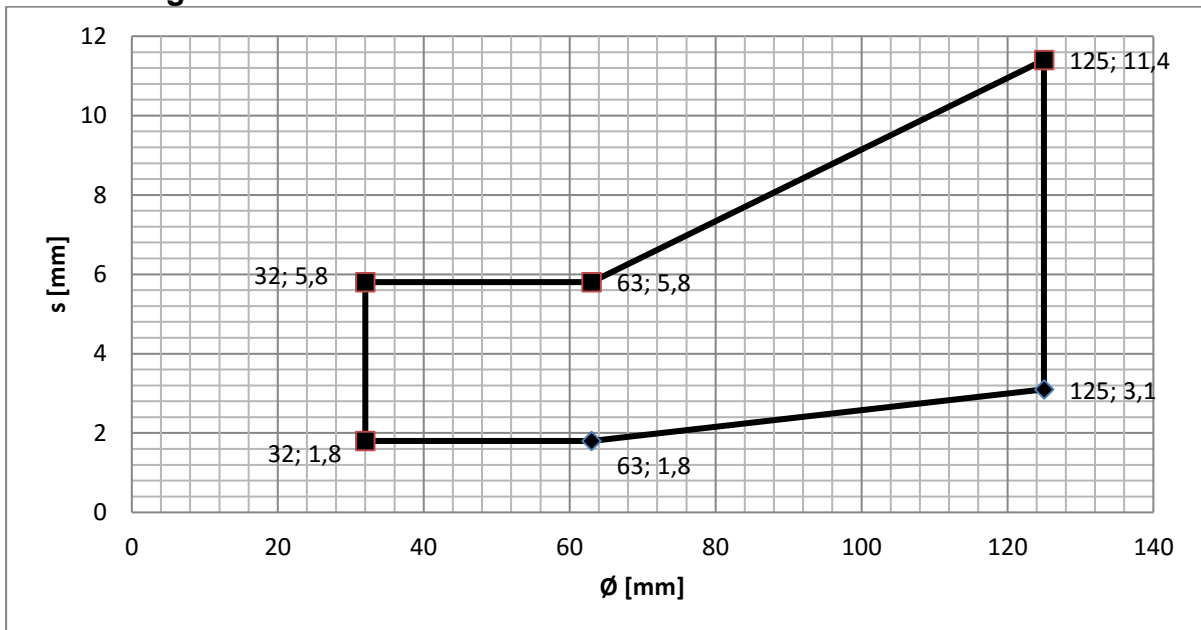

Anwendungsbereich PROMASTOP®-FC6

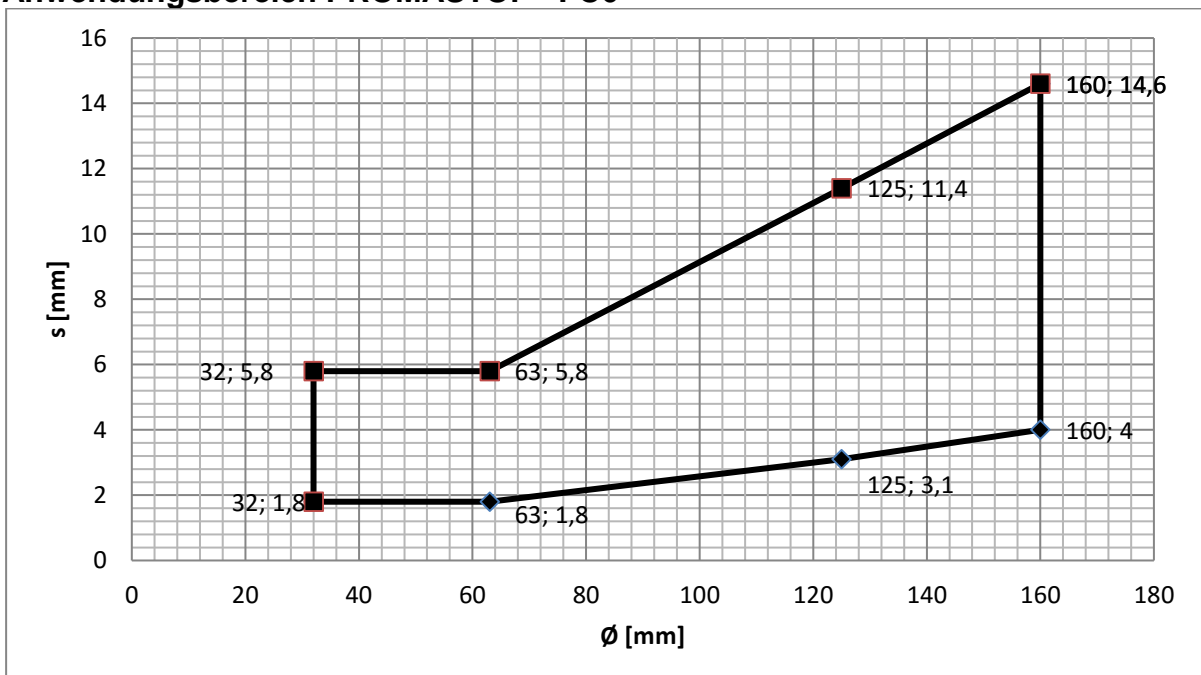

A.3.3. Massive Decke mit aufgesetzter Manschette

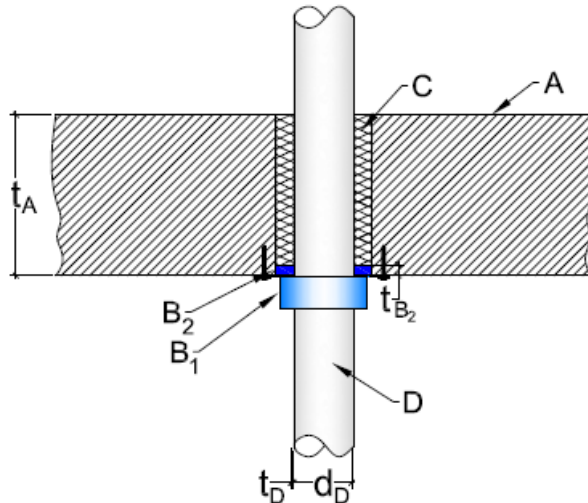

Legende:

- A ... Massivdecke
- B₁ ... PROMASTOP®-FC
- B₂ ... Ringspaltverschluss
- C ... Hinterfüllung
- D ... Kunststoffrohr
- d_D ... Rohrdurchmesser
- t_A ... Deckenstärke
- t_{B₁} ... Ringspaltlefe
- t_D ... Rohrwandstärke

optional mit Schallschutzmatte ≤ 5 mm

Promat PROMAT GmbH St. Peter-Strasse 25 4021 Linz / Austria Phone: +43 732 6912 - 3621 Fax: +43 732 6912 - 3740 www.promat.at technik@promat.at © Promat GmbH	PROMASTOP®-FC Abschottung für Kunststoffrohre unter Massivdeckenkonstruktionen				geändert am / durch:
					gezeichnet von: KÖRBLER
					Zeichnungsnummer: 703.12
Maßstab: ohne	Zeichnungsformat: A4	Datum: 11.01.2016	Abteilung: Technik		

A.3.3.1. Anwendungsbereich bei 90° Rohrdurchführung

A.3.3.1.1. PE-HD, ABS Rohre und SAN + PVC Rohre / EI 120

PROMASTOP®-FC	Massive Decke aufgesetzt
Dicke	≥ 150 mm
Klassifikation	EI 120 – u/c

Anwendungsbereich PROMASTOP®-FC3

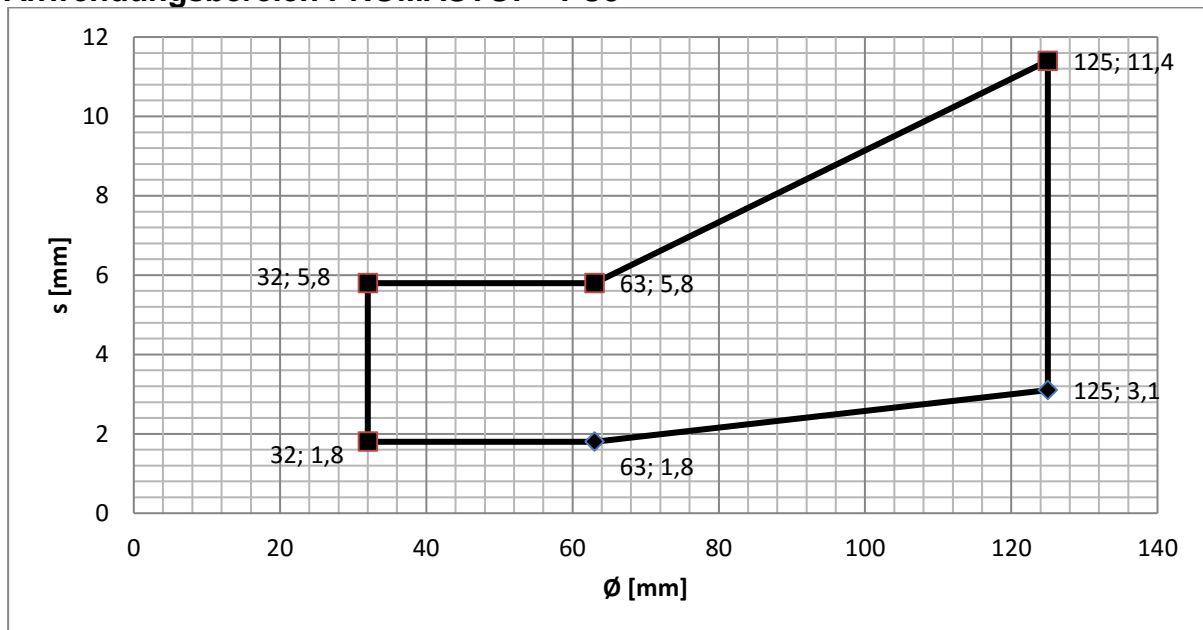

Anwendungsbereich PROMASTOP®-FC6

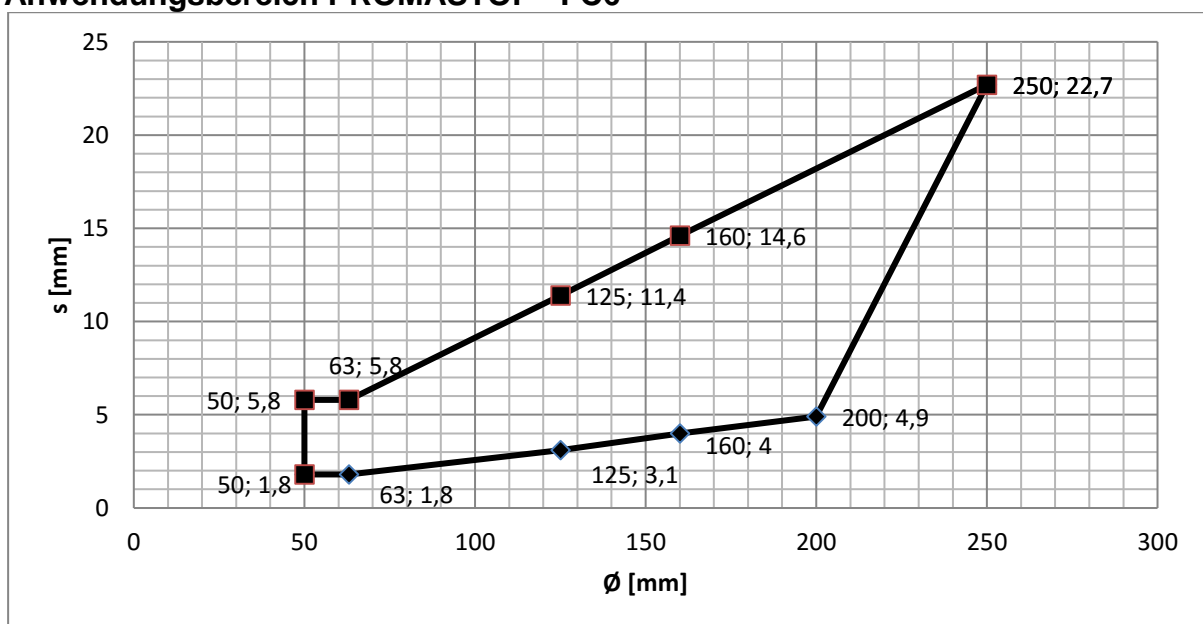

A.3.3.1.2. PE-HD, ABS Rohre und SAN + PVC Rohre / EI 90

PROMASTOP®-FC	Massive Decke aufgesetzt
Dicke	≥ 150 mm
Klassifikation	EI 90 – u/c

Anwendungsbereich PROMASTOP®-FC3

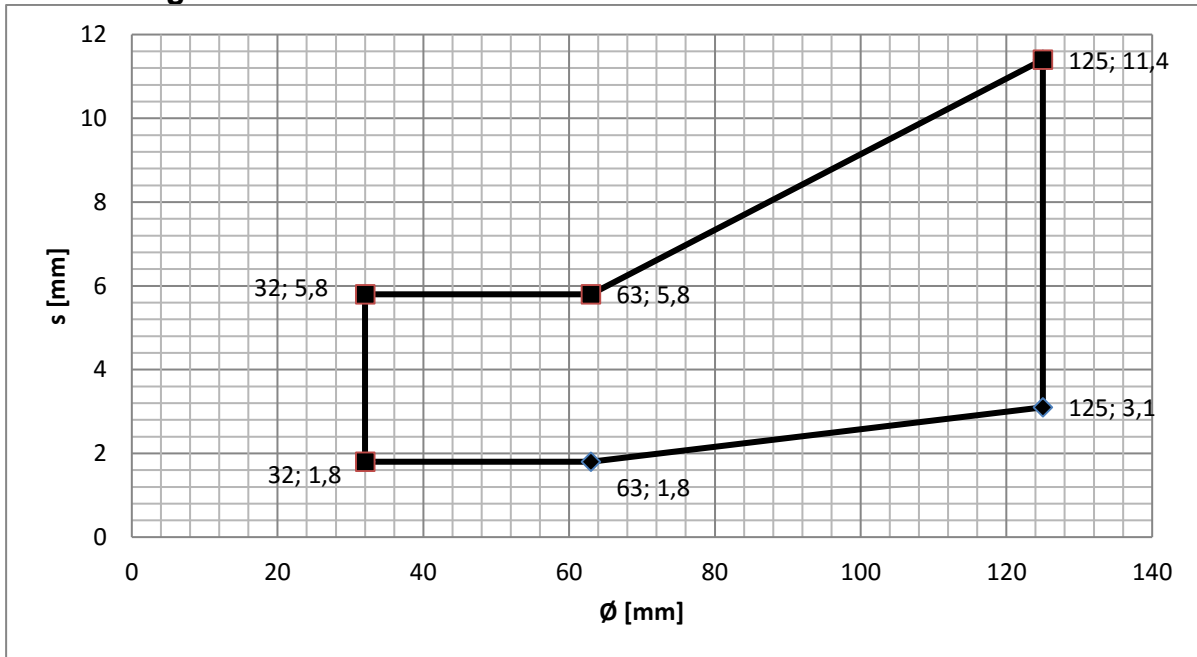

Anwendungsbereich PROMASTOP®-FC6

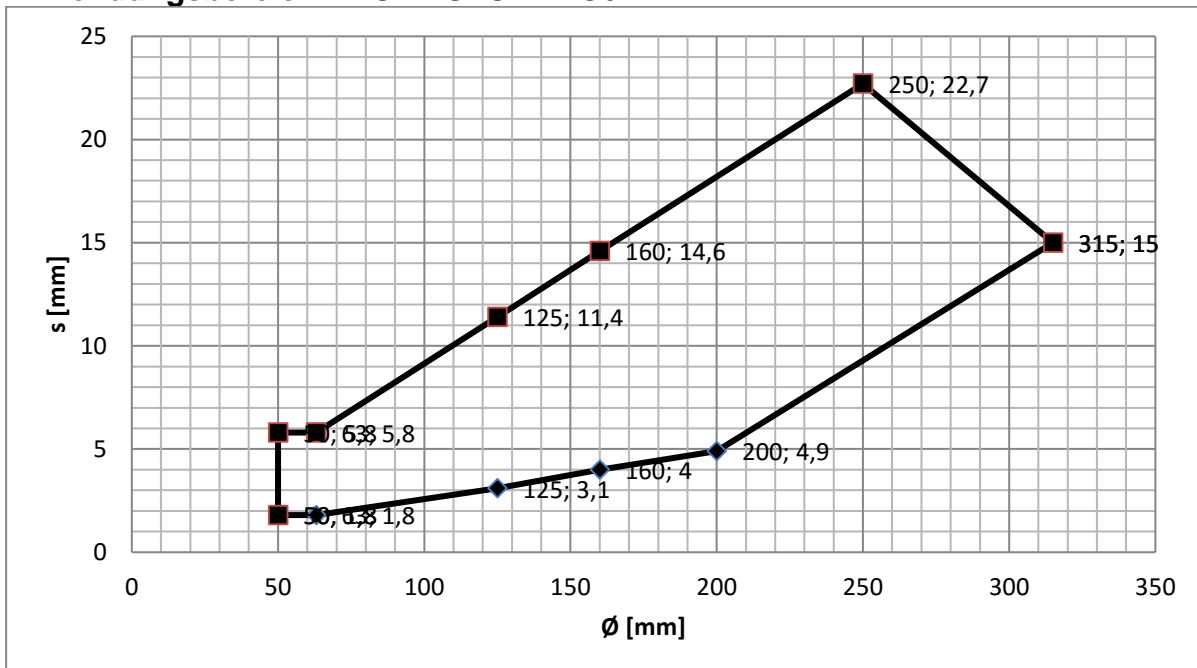

A.3.3.1.3. PP-H und PP-R Rohre / EI 120

PROMASTOP®-FC	Massive Wand eingesetzt
Dicke	≥ 150 mm
Klassifikation	EI 120 – u/c

Anwendungsbereich PROMASTOP®-FC3

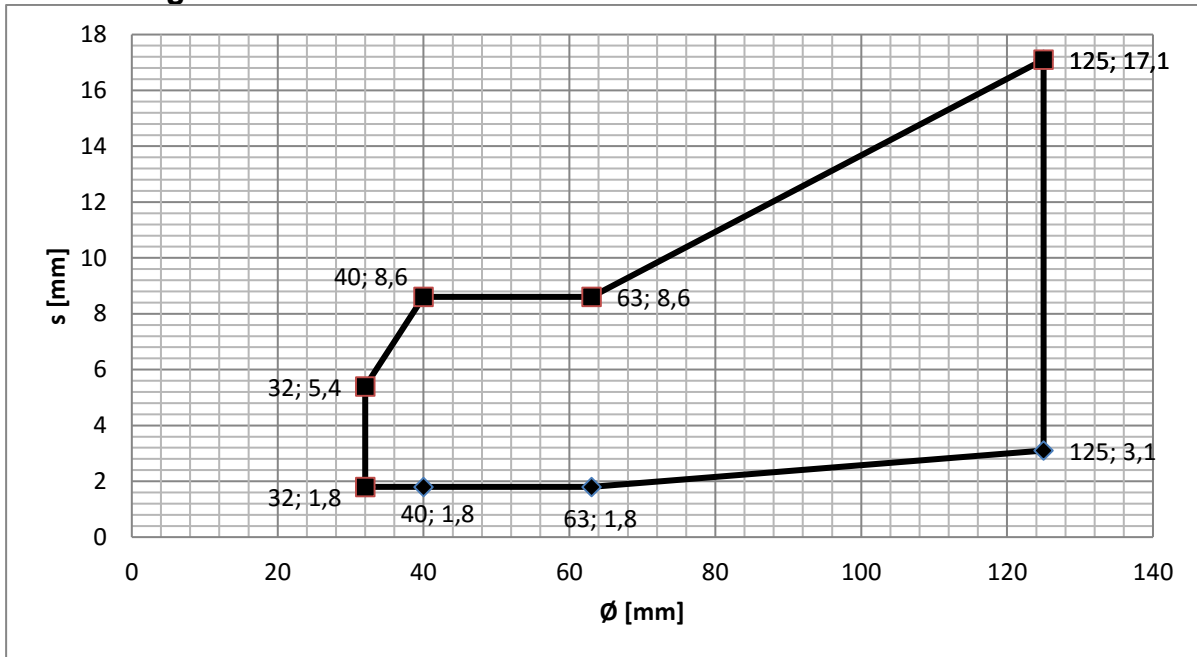

Anwendungsbereich PROMASTOP®-FC6

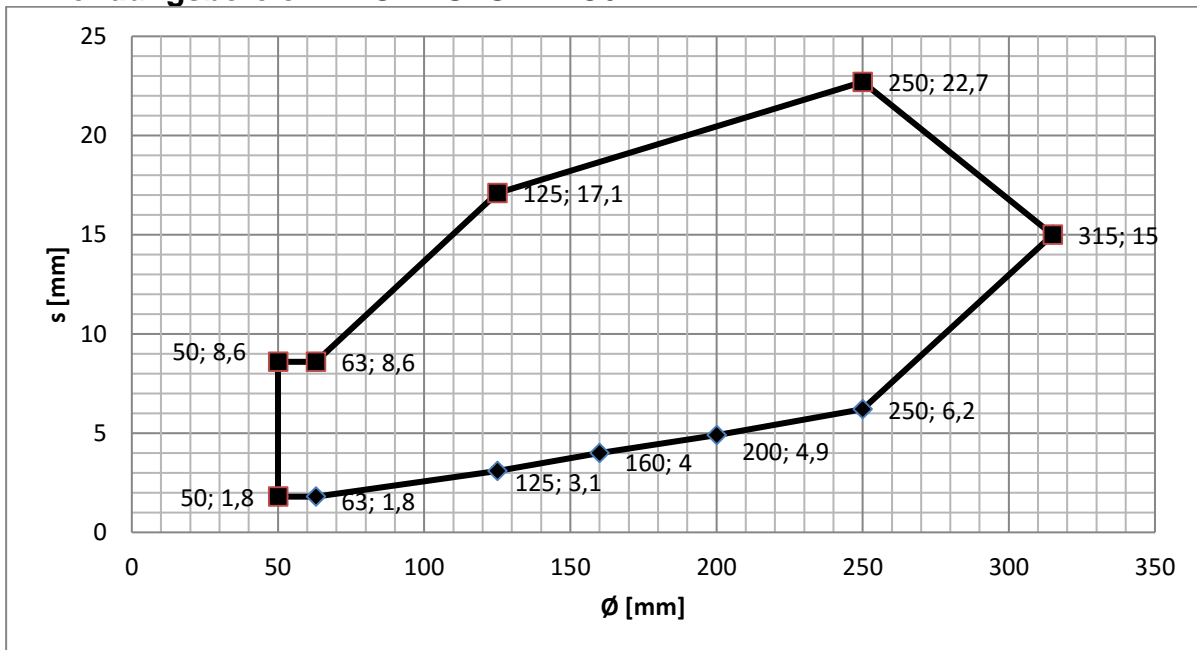

A.3.3.1.4. PVC-u und PVC-C Rohre / EI 120

PROMASTOP®-FC	Massive Decke aufgesetzt
Dicke	≥ 150 mm
Klassifikation	EI 120 – u/c

Anwendungsbereich PROMASTOP®-FC3

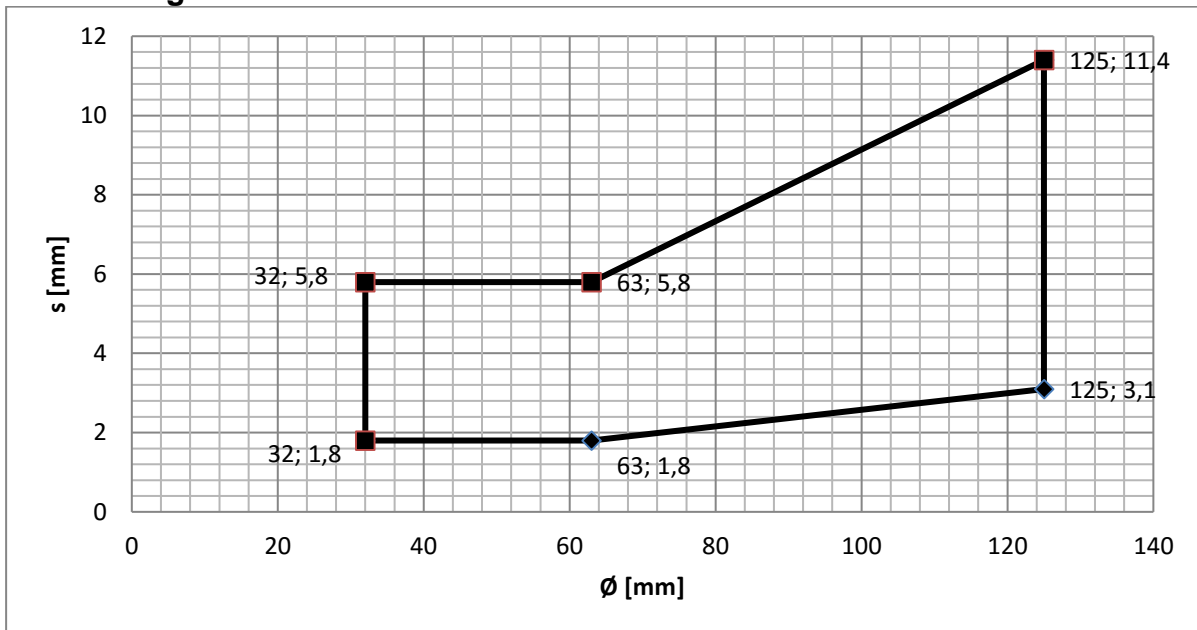

Anwendungsbereich PROMASTOP®-FC6

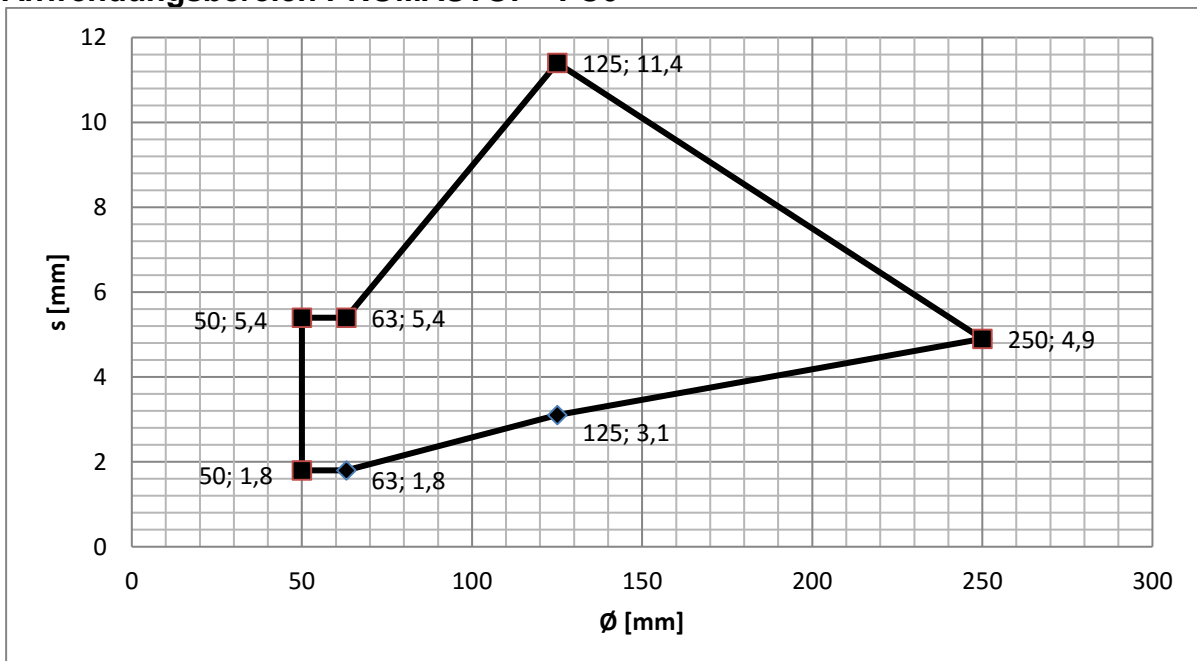

A.3.3.1.5. PVC-u und PVC-C Rohre / EI 90

PROMASTOP®-FC	Massive Decke aufgesetzt
Dicke	≥ 150 mm
Klassifikation	EI 90 – u/c

Anwendungsbereich PROMASTOP®-FC3

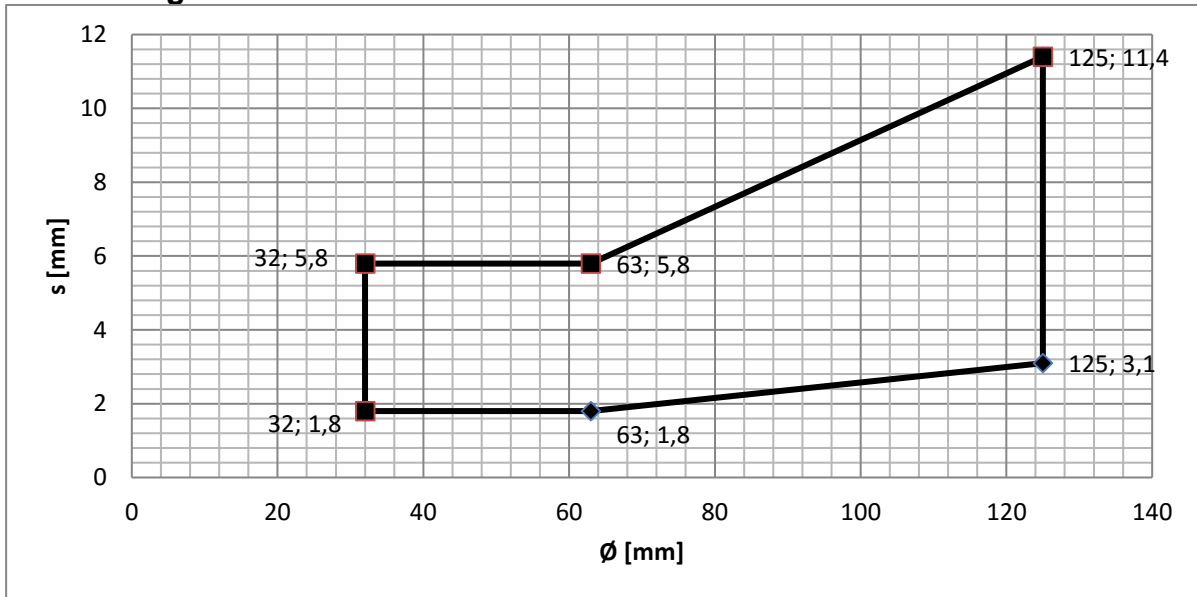

Anwendungsbereich PROMASTOP®-FC6

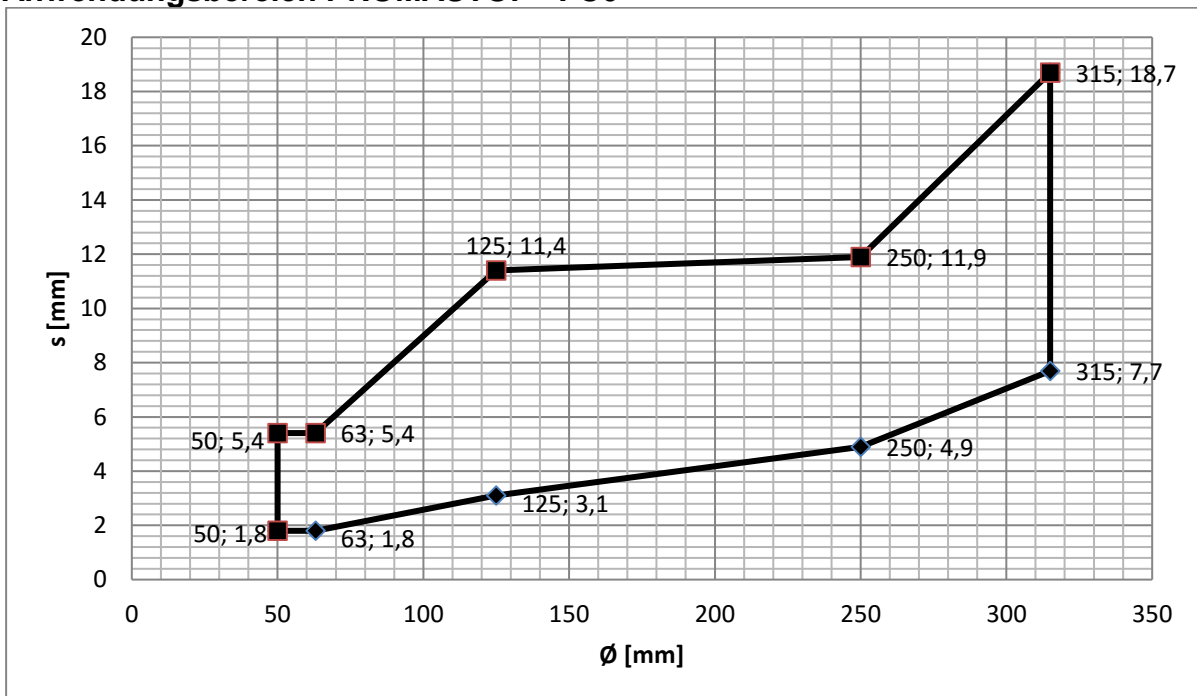

A.3.4. Massive Decke mit eingesetzter Manschette

Rohrendkonfiguration: U/C

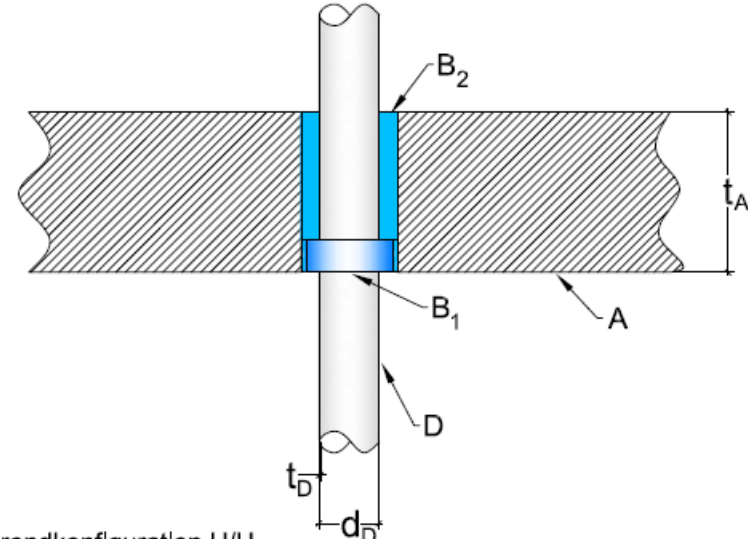

Die Rohrendkonfiguration U/U deckt die U/C ab.

Rohrendkonfiguration: U/U

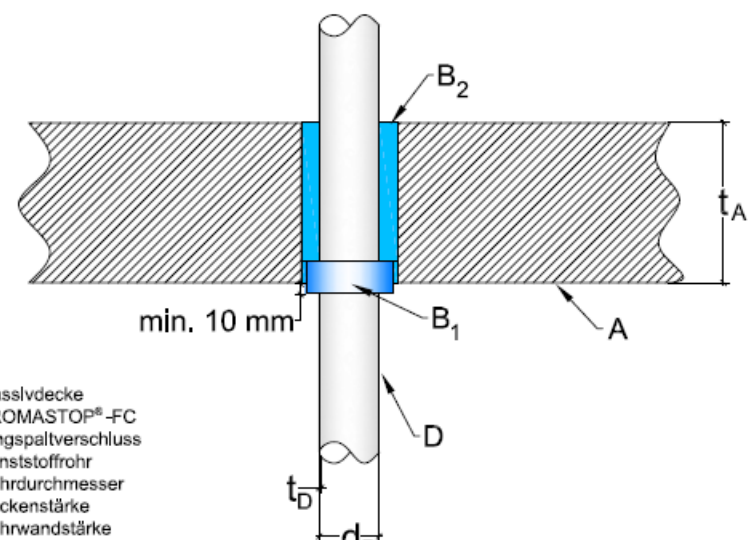

Legende:

- A ... Massivdecke
- B₁ ... PROMASTOP®-FC
- B₂ ... Ringspaltverschluss
- D ... Kunststoffrohr
- d_D ... Rohrdurchmesser
- t_A ... Deckenstärke
- t_D ... Rohrwandstärke

optional mit Schallschutzmatte ≤ 5 mm

Promat PROMAT GmbH <small>St. Peter Straße 25 4021 Uinc / Austria Phone: +43 732 6912 - 3621 Fax: +43 732 6912 - 3740 www.promat.at technik@promat.at © Promat GmbH</small>	PROMASTOP®-FC Abschottung eingemörtelt in Massivdeckenkonstruktionen				geändert am / durch:		
					gezeichnet von: KÖRBLER		
					Zeichnungsnummer: 703.15		
Maßstab:	ohne	Zeichnungsformat:	A4	Datum:	11.01.2016	Abteilung:	Technik

A.3.4.1. Anwendungsbereich bei 90° Rohrdurchführung

A.3.4.1.1. PE-HD, ABS Rohre und SAN + PVC Rohre / EI 120

PROMASTOP®-FC	Massive Decke eingesetzt
Dicke	≥ 150 mm
Klassifikation	EI 120 – u/c

Anwendungsbereich PROMASTOP®-FC3

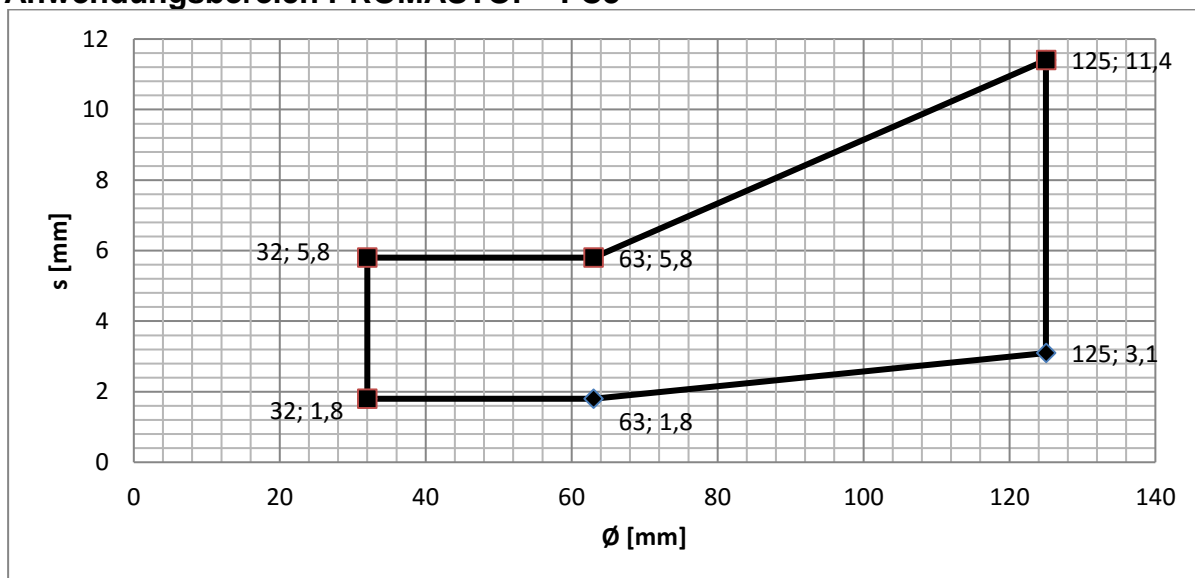

Anwendungsbereich PROMASTOP®-FC6

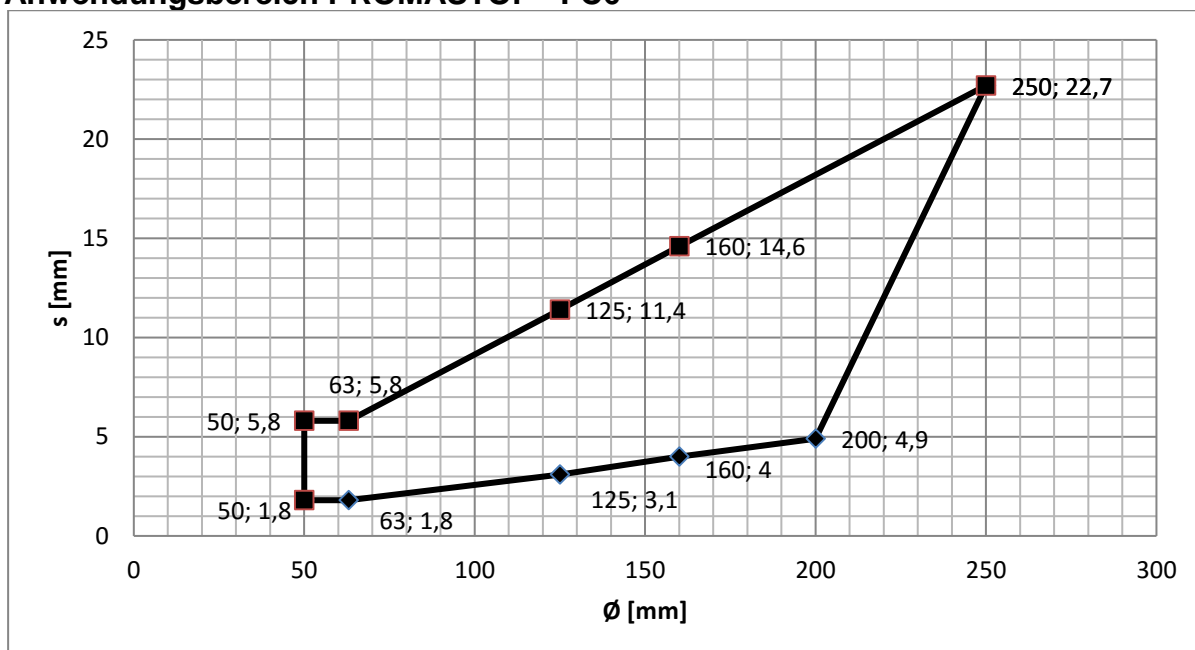

A.3.4.1.2. PP-H und PP-R Rohre / EI 120

PROMASTOP®-FC	Massive Wand eingesetzt
Dicke	≥ 150 mm
Klassifikation	EI 120 – u/c

Anwendungsbereich PROMASTOP®-FC3

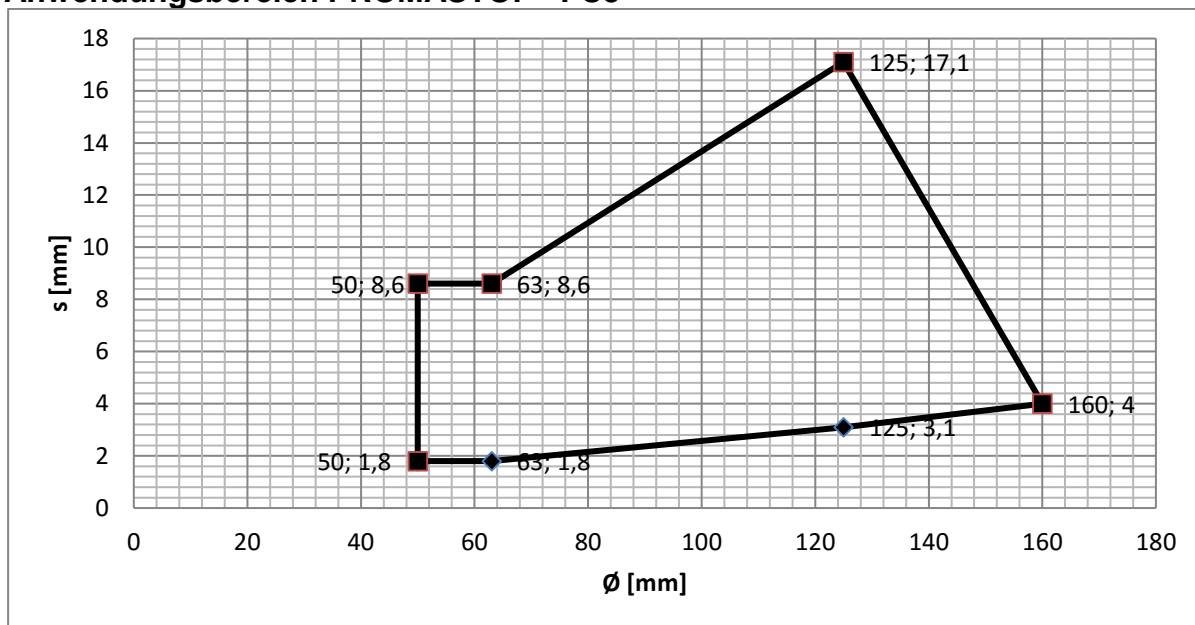

Anwendungsbereich PROMASTOP®-FC6

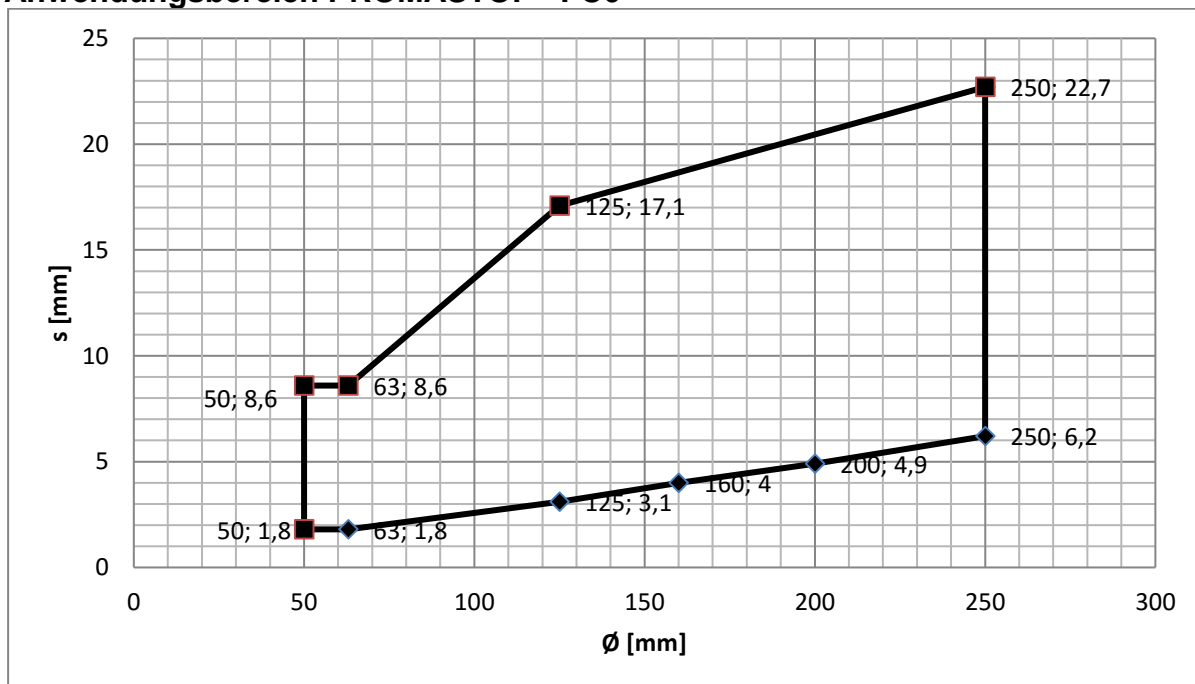

A.3.4.1.3. PVC-u und PVC-C Rohre / EI 120

PROMASTOP®-FC	Massive Wand eingesetzt
Dicke	≥ 150 mm
Klassifikation	EI 120 – u/c

Anwendungsbereich PROMASTOP®-FC3

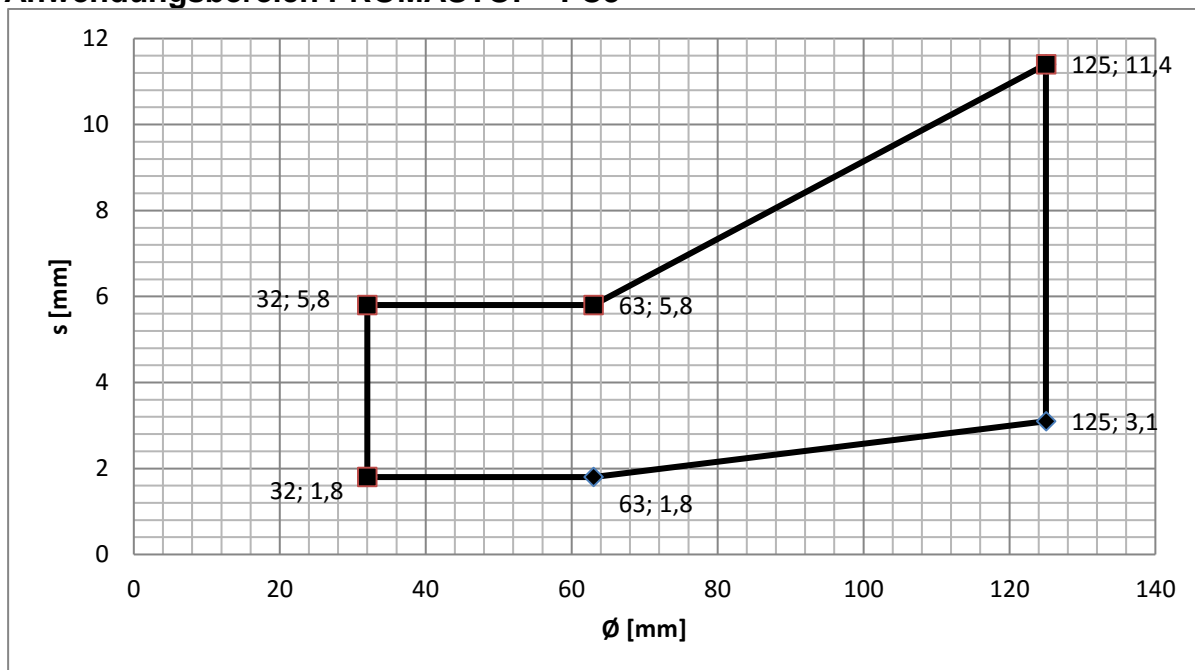

Anwendungsbereich PROMASTOP®-FC6

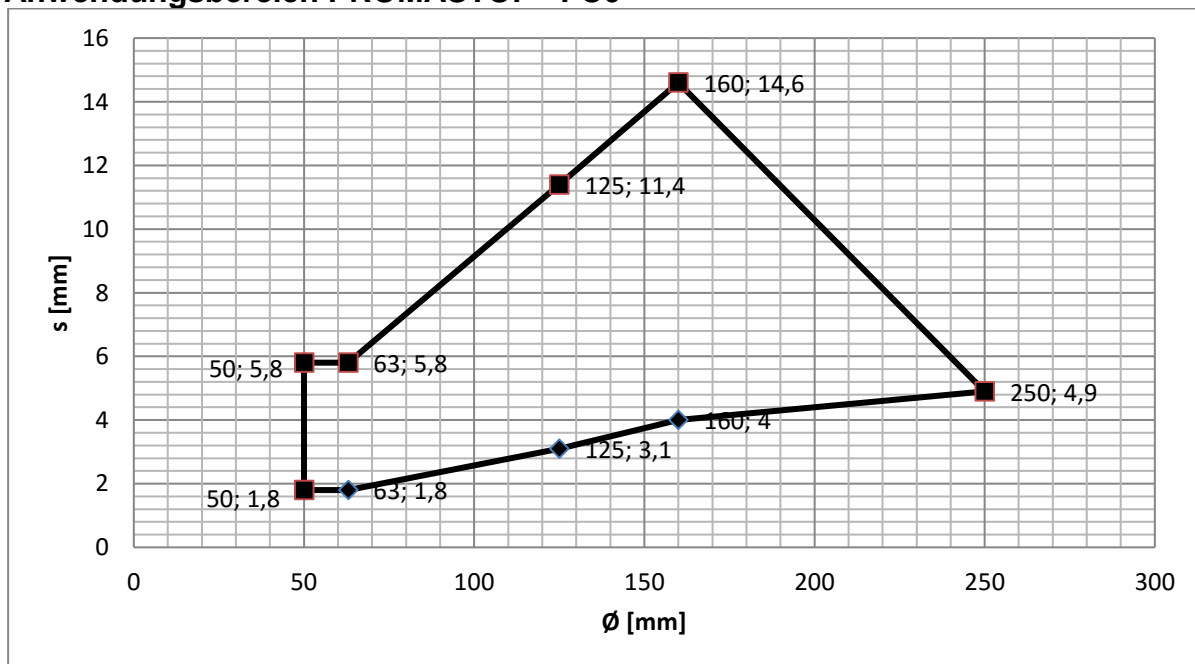

A.3.4.1.4. PVC-u und PVC-C Rohre / EI 90

PROMASTOP®-FC	Massive Wand eingesetzt
Dicke	≥ 150 mm
Klassifikation	EI 90 – u/c

Anwendungsbereich PROMASTOP®-FC3

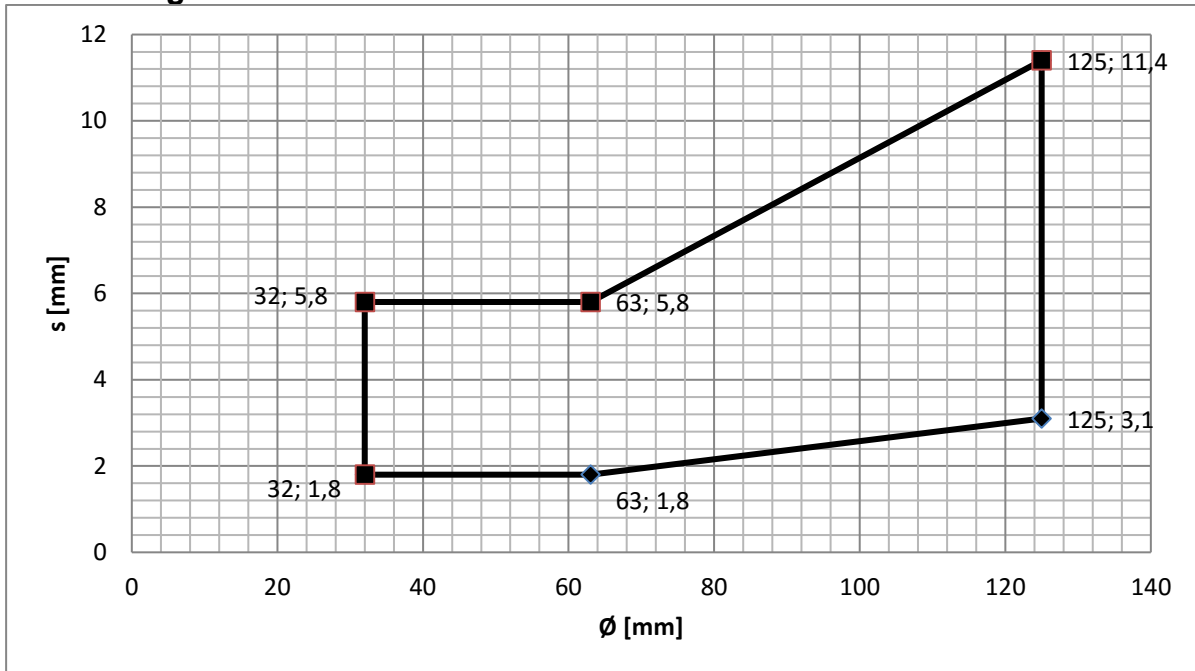

Anwendungsbereich PROMASTOP®-FC6

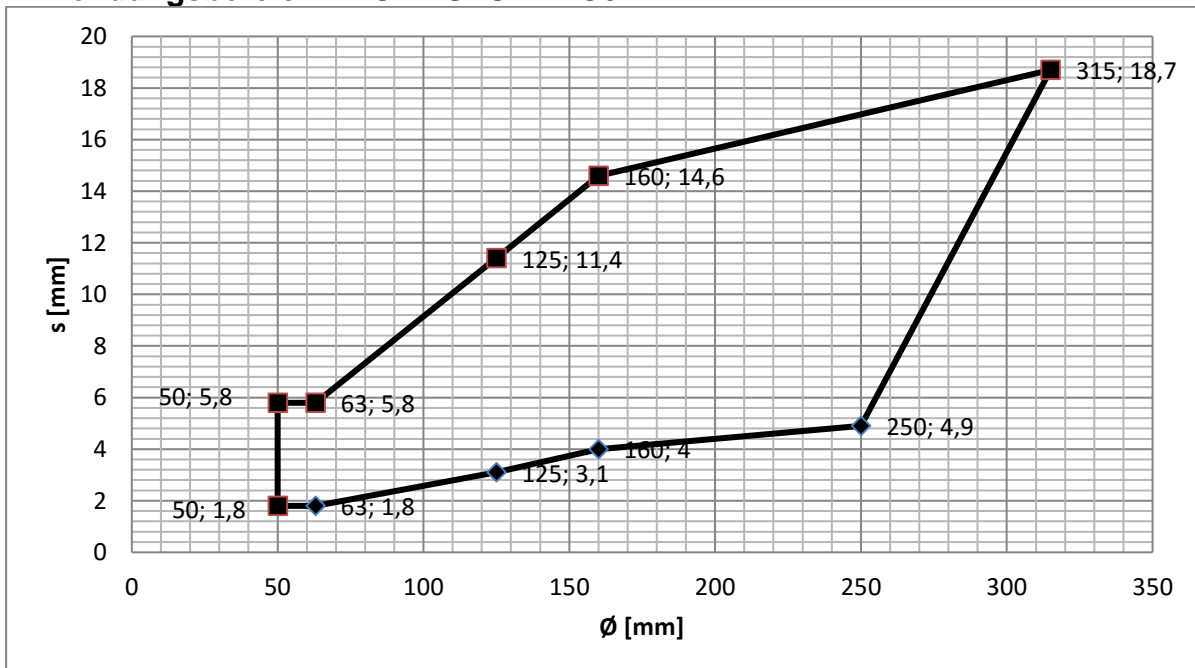

A.4. Abwasserleitungen – U/U mit brennbarer Dämmung B-s3, d0

A.4.1. Anwendungsbereich für massive Wand mit aufgesetzter Manschette

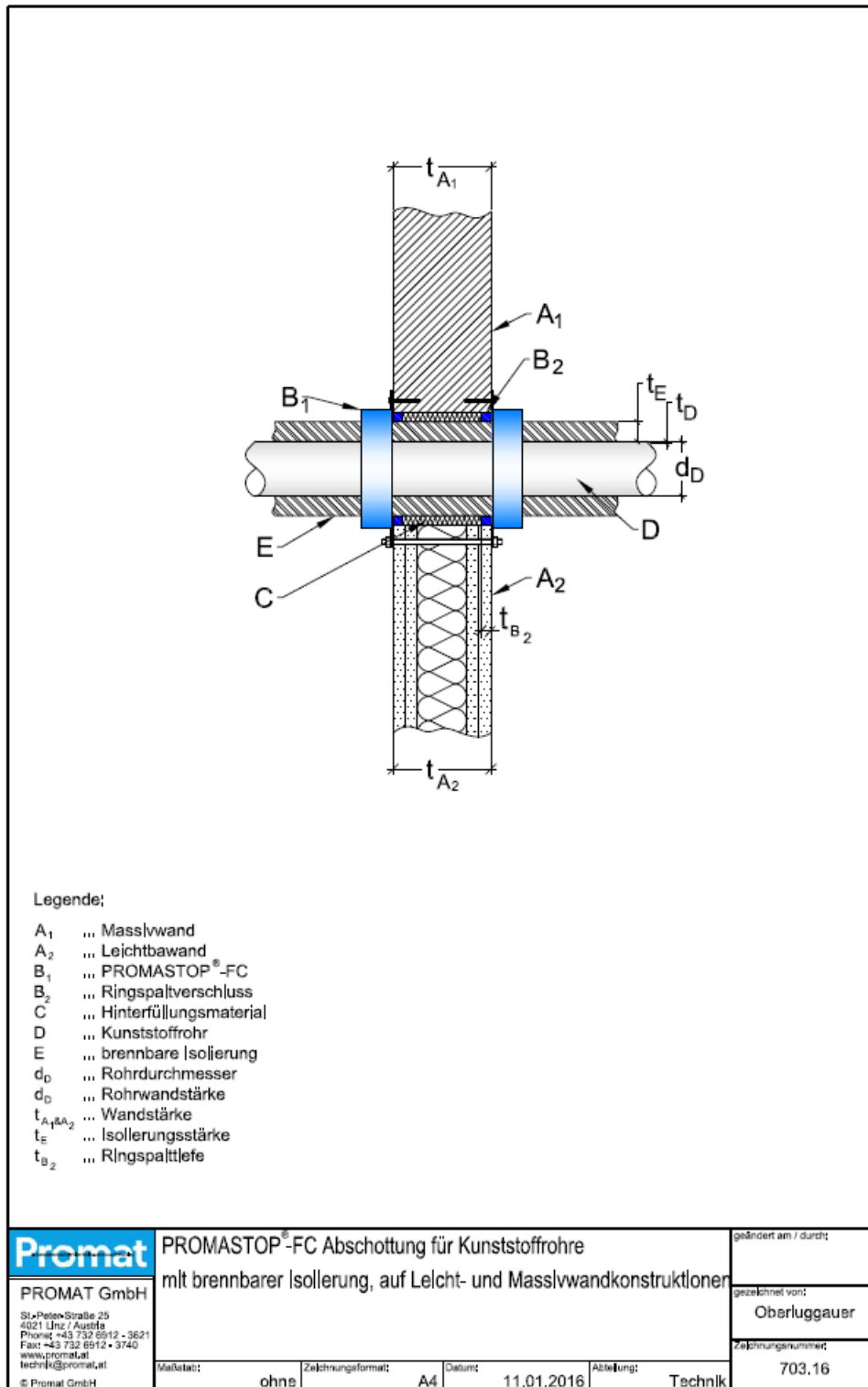



A.4.1.1. PE-HD, ABS Rohre und SAN + PVC Rohre / EI 90 - 120

PROMASTOP®-FC	Massive Wand aufgesetzt
Dicke	≥ 100 mm
Klassifikation	EI 90 - 120 – u/u
Dimensionen	Ø 32 – 180 / s2,0 – 10,4 mm

Anwendungsbereich PROMASTOP®-FC6 für EI 120 – u/u

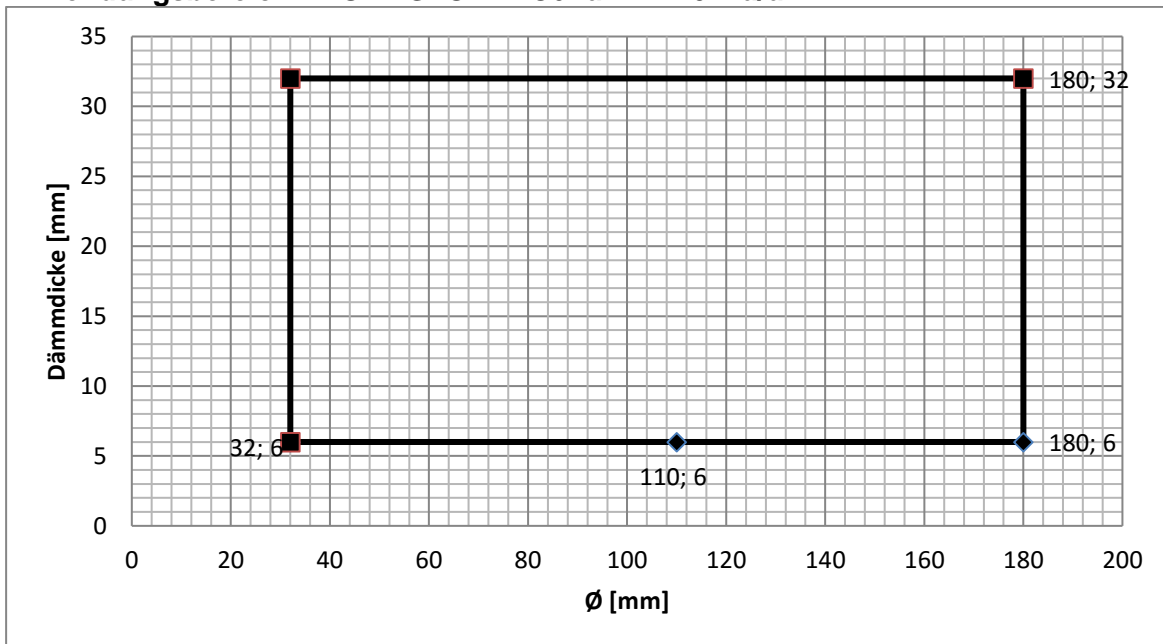

Anwendungsbereich PROMASTOP®-FC6 für EI 90 – u/u

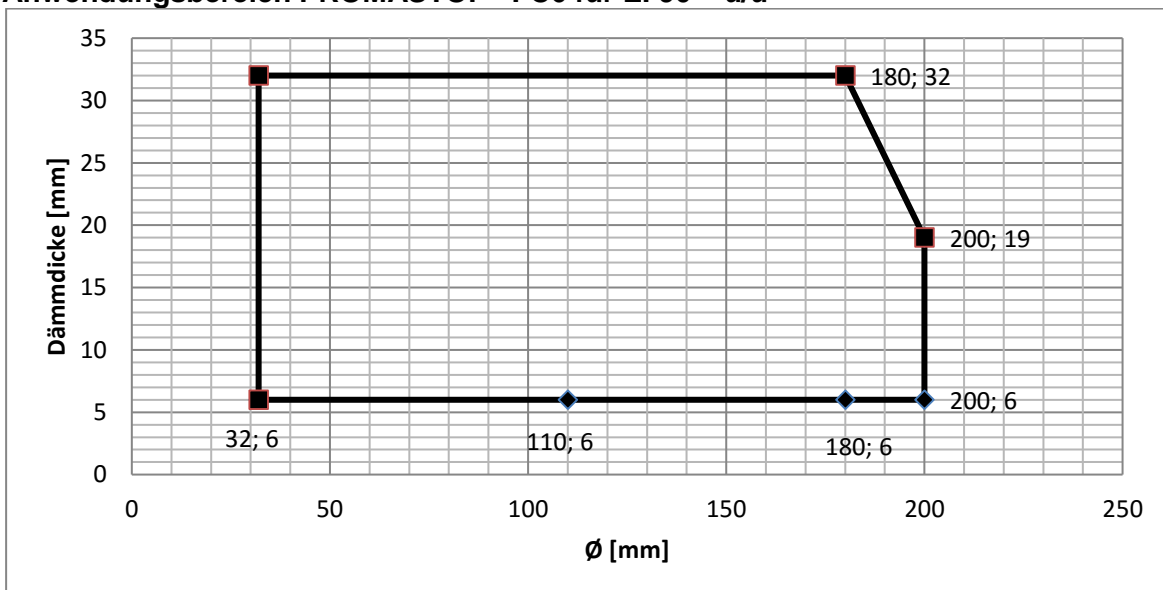

A.4.1.2. PP-H und PP-R Rohre / EI 120

PROMASTOP®-FC	Massive Wand aufgesetzt
----------------------	------------------------------------



Dicke	≥ 100 mm
Klassifikation	EI 120 – u/u
Dimensionen	Ø 32 – 180 / s2,0 – 9,2 mm

Anwendungsbereich PROMASTOP®-FC6 für EI 120 – u/u

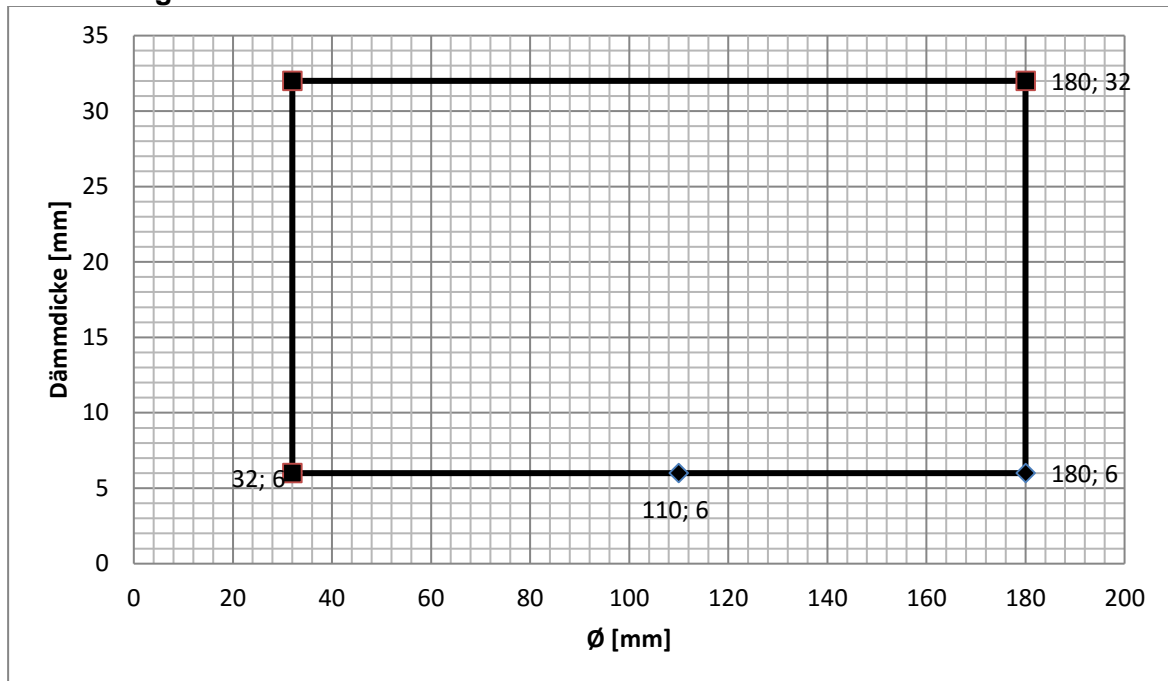



A.4.1.3. PVC-u und PVC-C Rohre / EI 60 - 120

PROMASTOP®-FC	Massive Wand aufgesetzt
Dicke	≥ 100 mm
Klassifikation	EI 60 - 120 – u/u
Dimensionen	Ø 32 – 200 / s2,0 – 6,2 mm

Anwendungsbereich PROMASTOP®-FC6 für EI 120 – u/u

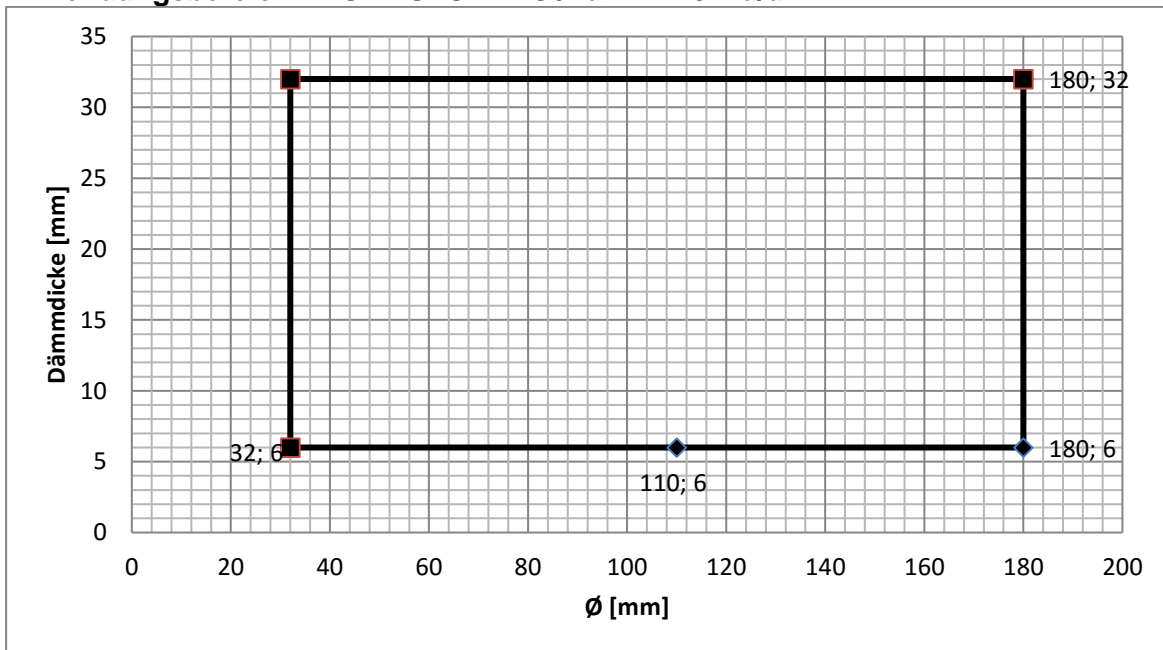

Anwendungsbereich PROMASTOP®-FC6 für EI 60 – u/u

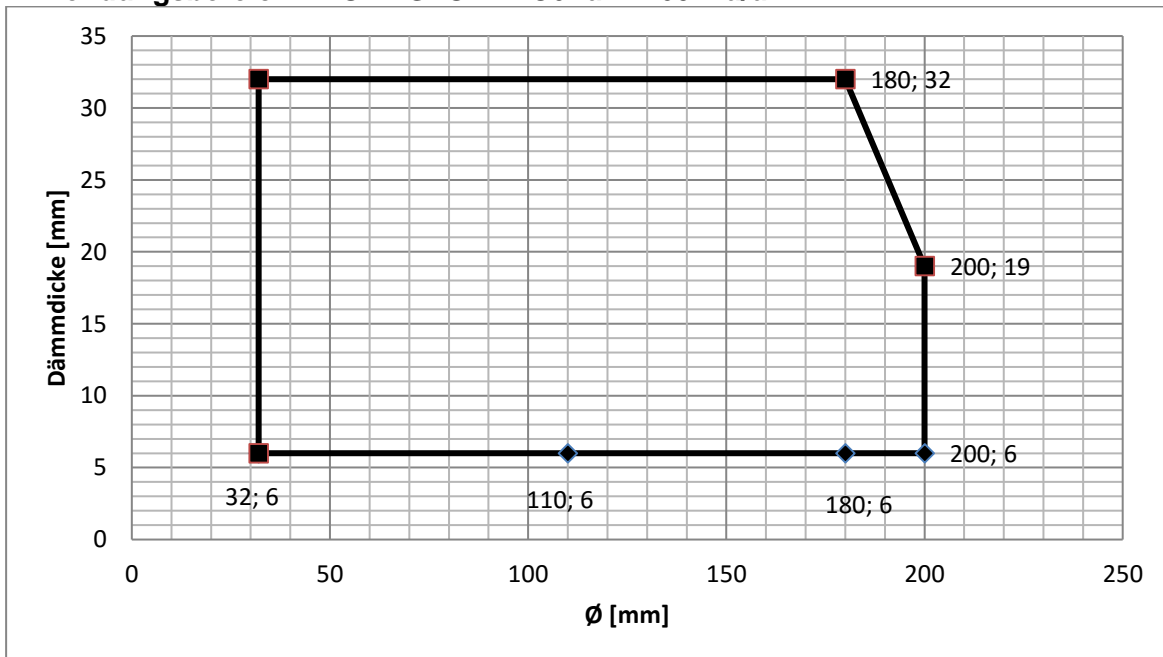



A.4.1.4. Poloplast POLOKAL NG / EI 90

PROMASTOP®-FC	Massive Wand
Dicke	aufgesetzt
	≥ 100 mm
Klassifikation	EI 90 – u/u

Anwendungsbereich PROMASTOP®-FC6 für EI 90 – u/u

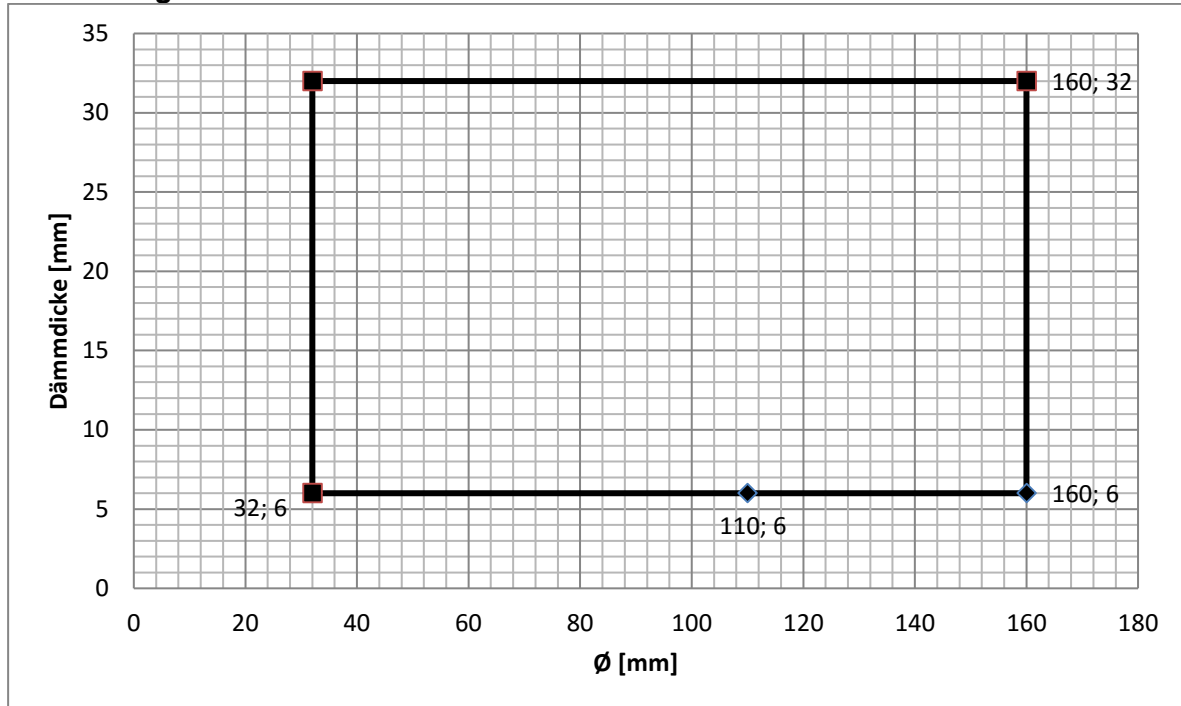



A.4.1.5. Poloplast POLOKAL 3S / EI 120

PROMASTOP®-FC	Massive Wand
Dicke	aufgesetzt
Klassifikation	≥ 100 mm
	EI 120 – u/u

Anwendungsbereich PROMASTOP®-FC6 für EI 120 – u/u

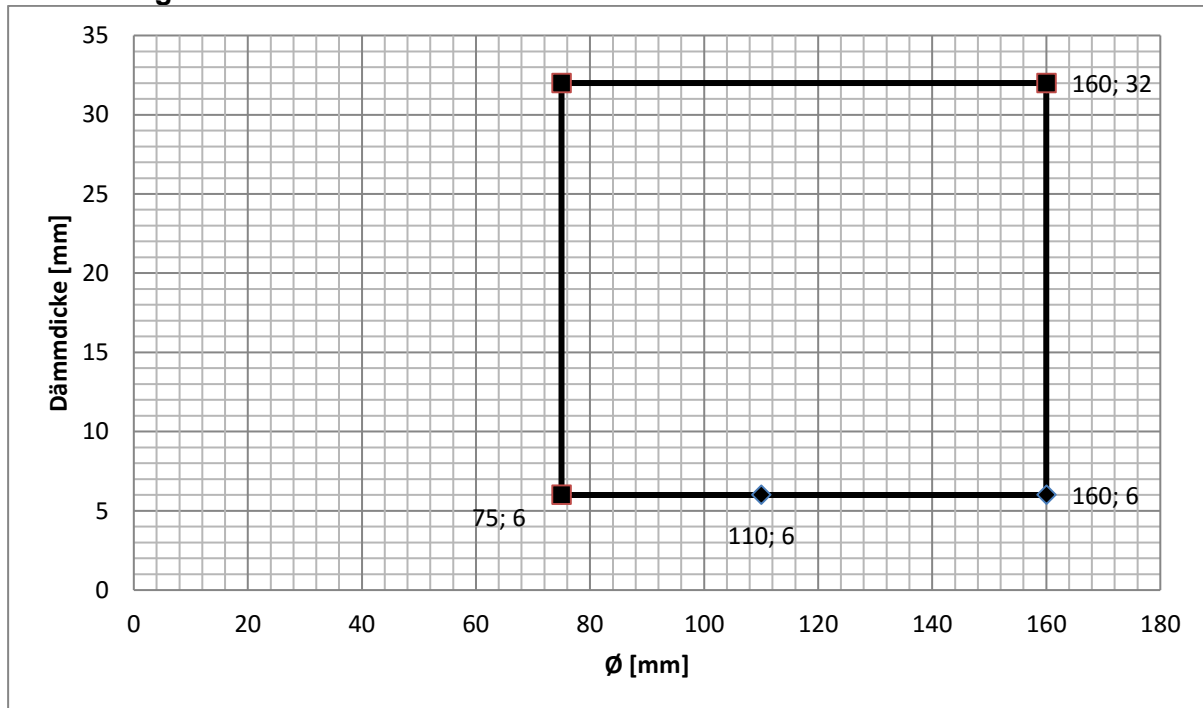

A.4.1.6. Rehau RAUPIANO plus / EI 90 - 120

PROMASTOP®-FC	Massive Wand aufgesetzt
Dicke	≥ 100 mm
Klassifikation	EI 90 - 120 – u/u

Anwendungsbereich PROMASTOP®-FC6 für EI 120 – u/u

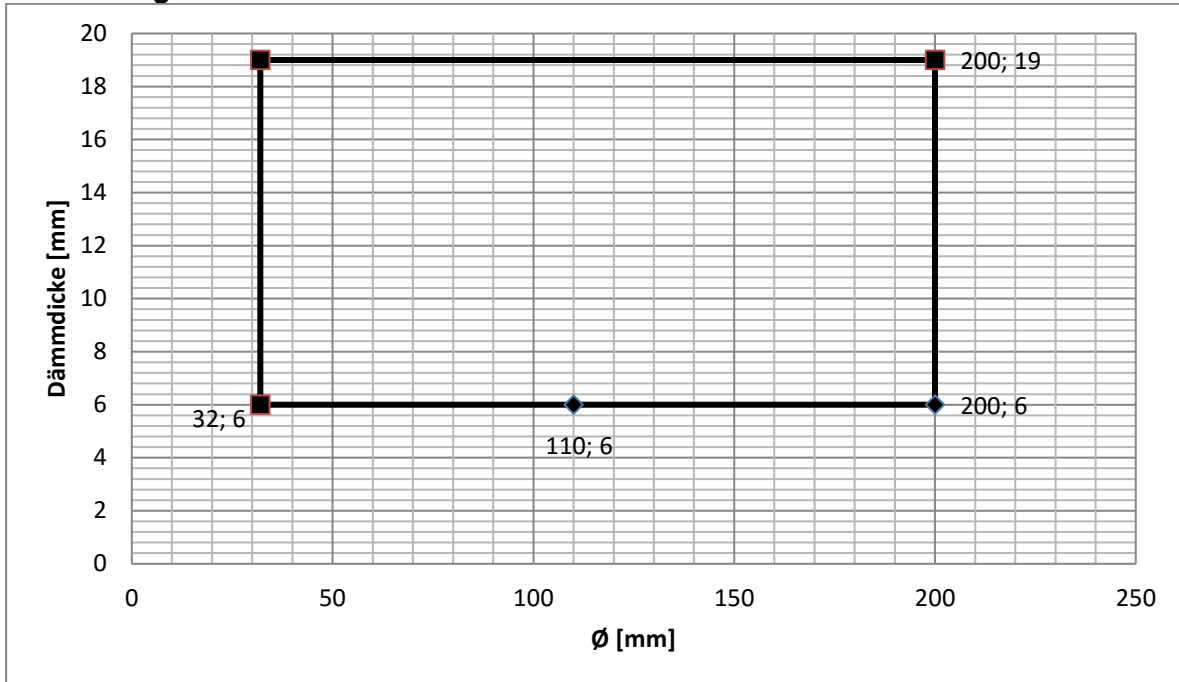

Anwendungsbereich PROMASTOP®-FC6 für EI 90 – u/u

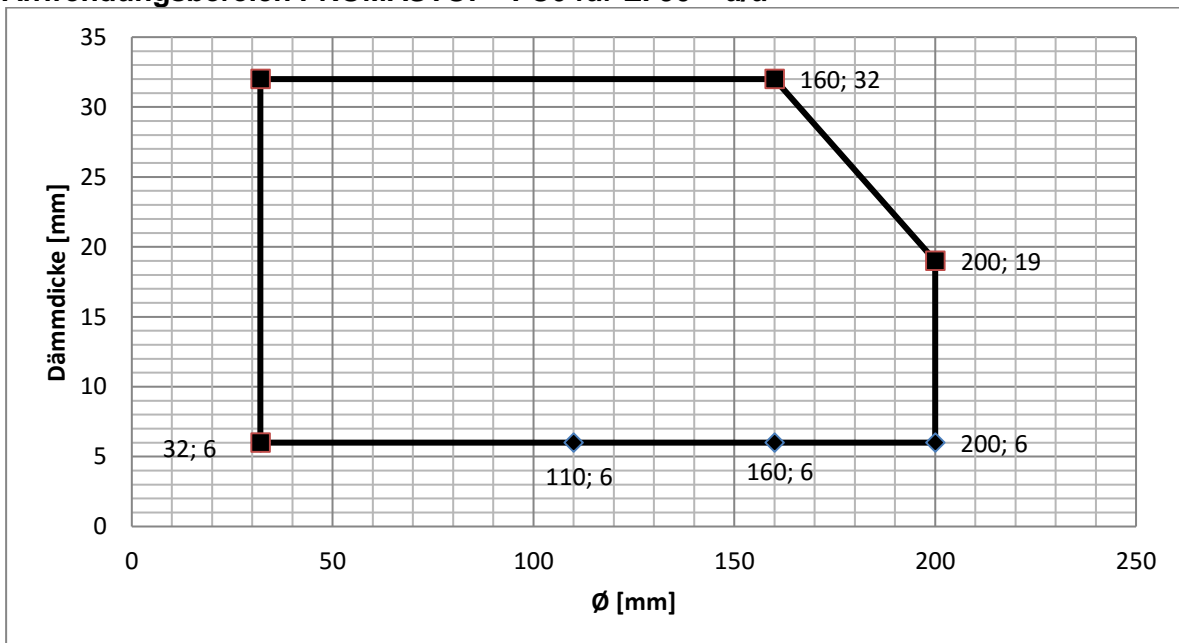



A.4.1.7. Geberit SILENT PP / EI 120

PROMASTOP®-FC	Massive Wand aufgesetzt
Dicke	≥ 100 mm
Klassifikation	EI 120 – u/u

Anwendungsbereich PROMASTOP®-FC6 für EI 120 – u/u

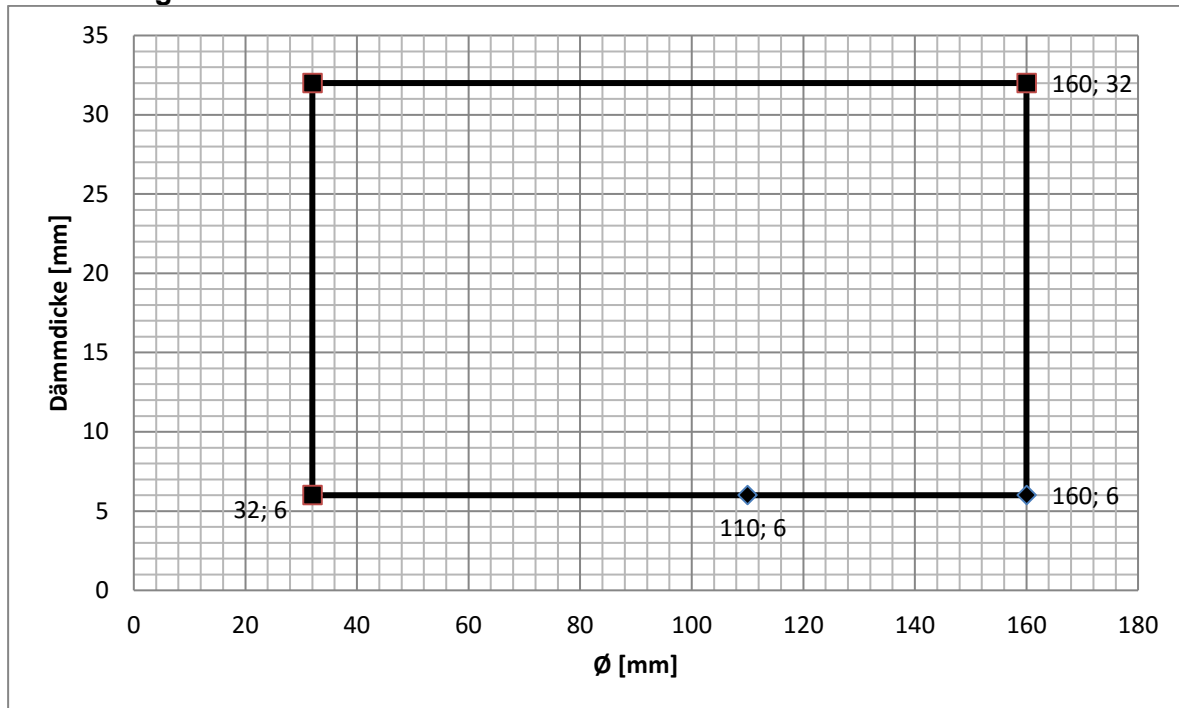



A.4.1.8. Geberit SILENT dB20 / EI 120

PROMASTOP®-FC	Massive Wand aufgesetzt
Dicke	≥ 100 mm
Klassifikation	EI 120 – u/u

Anwendungsbereich PROMASTOP®-FC6 für EI 120 – u/u

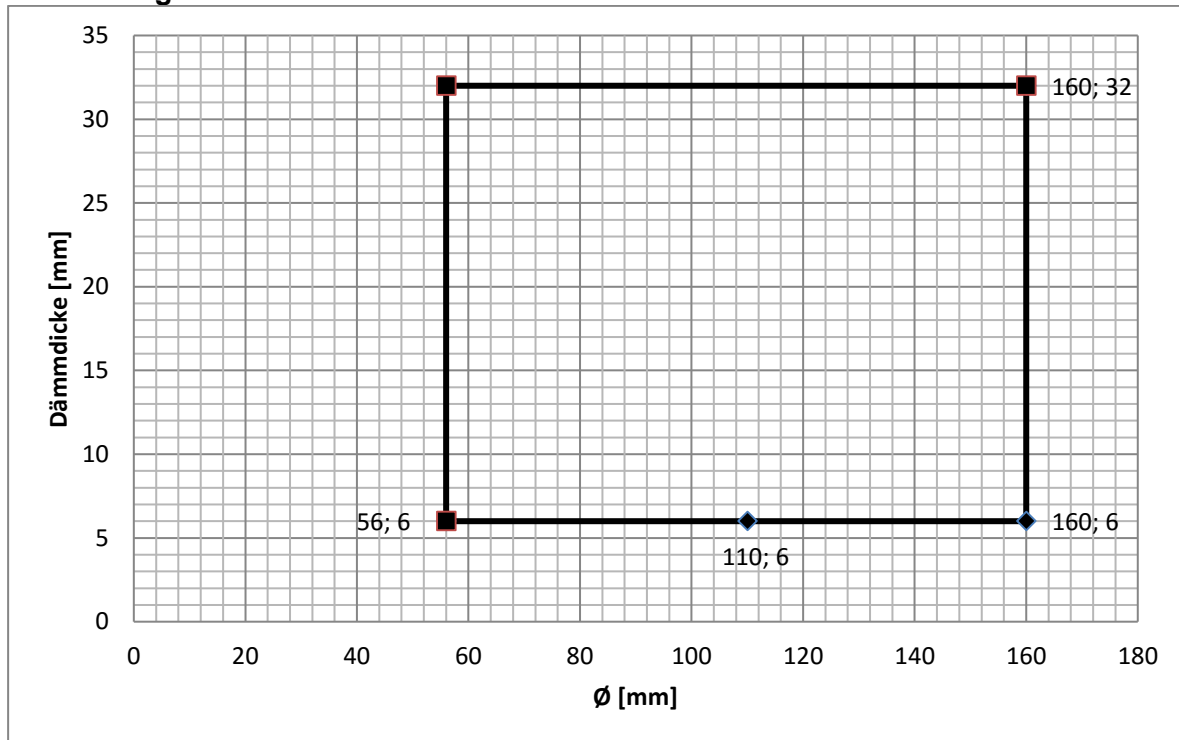

A.4.2. Anwendungsbereich für massive Decke mit aufgesetzter Manschette

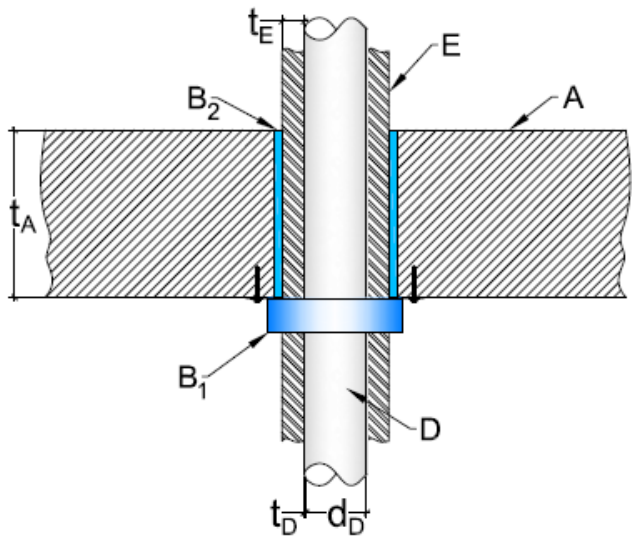

Legende:

- A ... Massivdecke
- B₁ ... PROMASTOP®-FC
- B₂ ... Ringspaltverschluss
- D ... Kunststoffrohr
- E ... brennbare Isolierung
- d_D ... Rohrdurchmesser
- t_A ... Deckenstärke
- t_D ... Rohrwandstärke
- t_E ... Isolierungsstärke

 PROMAT GmbH St. Peter-Straße 25 4021 Linz / Austria Phone: +43 732 6912 - 3621 Fax: +43 732 6912 - 3740 www.promat.at technik@promat.at © Promat GmbH	PROMASTOP®-FC Abschottung für Kunststoffrohre mit brennbarer Isolierung, unter Massivdeckenkonstruktionen			geändert am / durch:			
				gezeichnet von: KÖRBLER			
				Zeichnungsnummer: 703.18			
Maßstab:	ohne	Zeichnungsformat:	A4	Datum:	11.01.2016	Abteilung:	Technik



A.4.2.1. PE-HD, ABS Rohre und SAN + PVC Rohre / EI 60 - 120

PROMASTOP®-FC	Massive Decke aufgesetzt
Dicke	≥ 150 mm
Klassifikation	EI 60 - 120 – u/u

Anwendungsbereich PROMASTOP®-FC6 für EI 120 – u/u

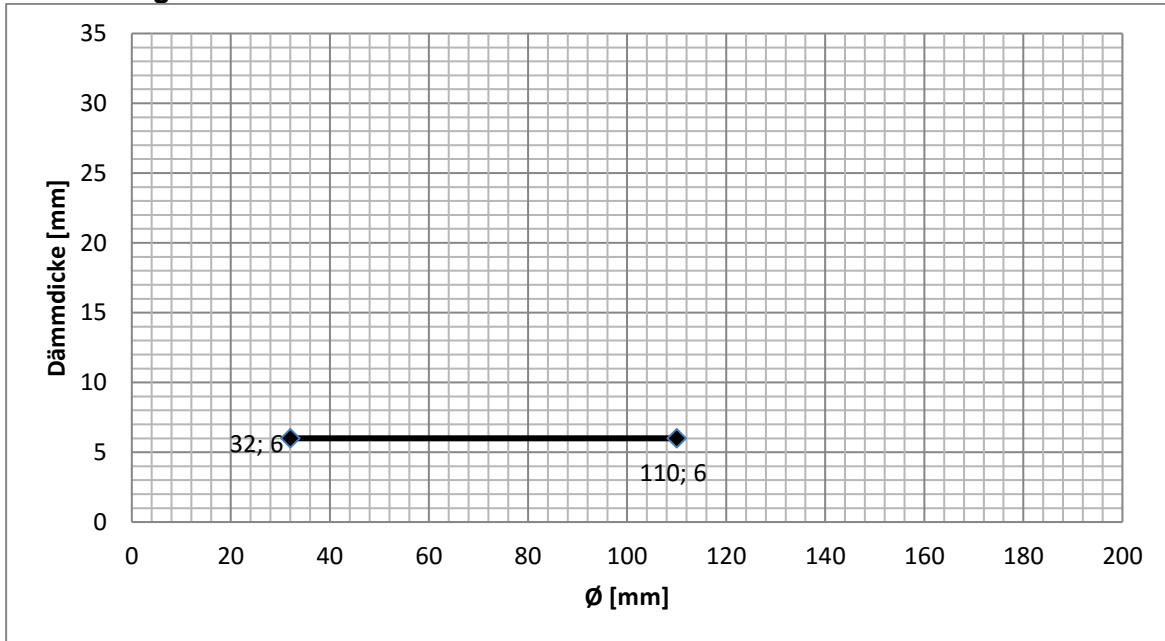

Anwendungsbereich PROMASTOP®-FC6 mit Promat SPC für EI 60 – u/u

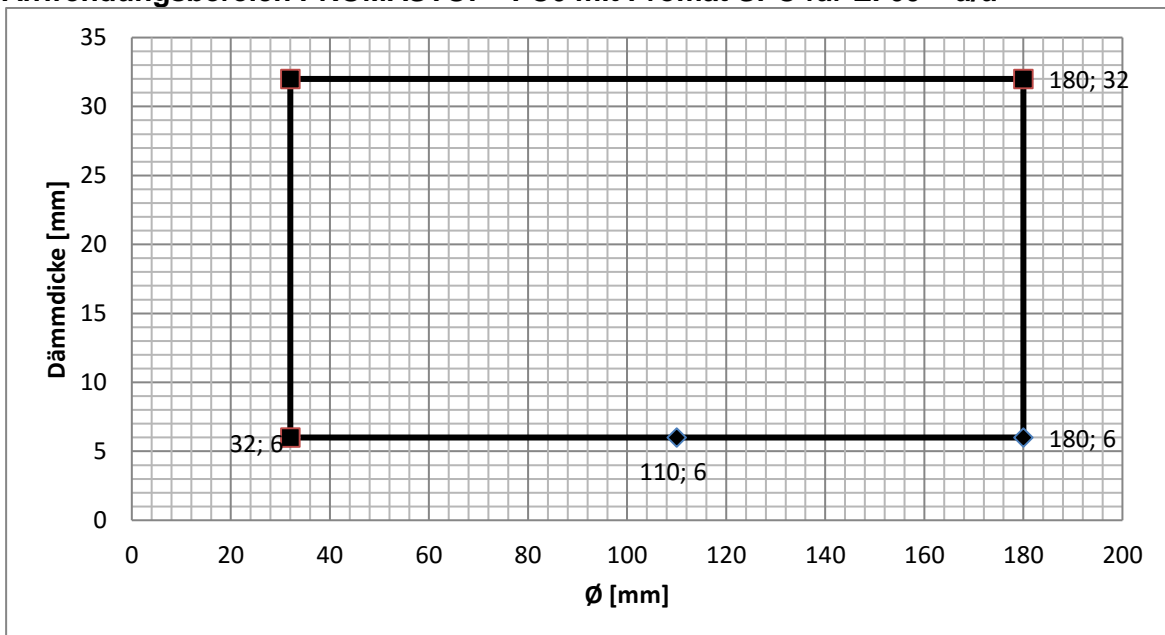



A.4.2.2. PP-H und PP-R Rohre / EI 60 - 120

PROMASTOP®-FC	Massive Decke aufgesetzt
Dicke	≥ 150 mm
Klassifikation	EI 60 - 120 – u/u

Anwendungsbereich PROMASTOP®-FC6 mit Promat SPC für EI 120 – u/u

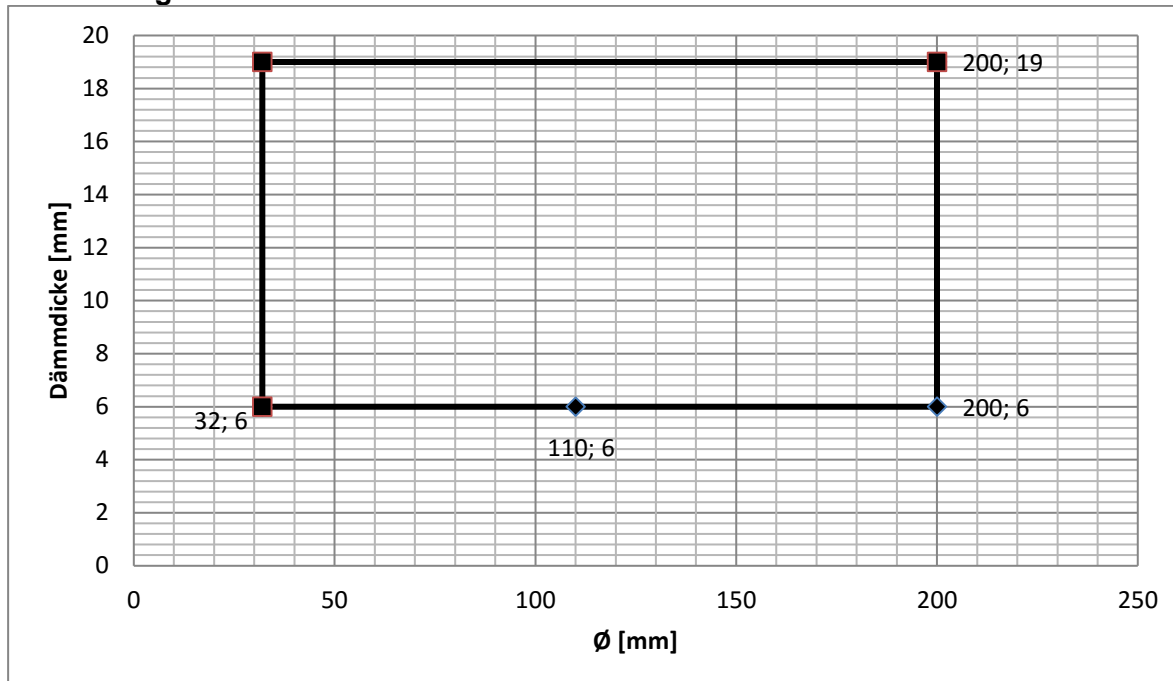

Anwendungsbereich PROMASTOP®-FC6 mit Promat SPC für EI 60 – u/u

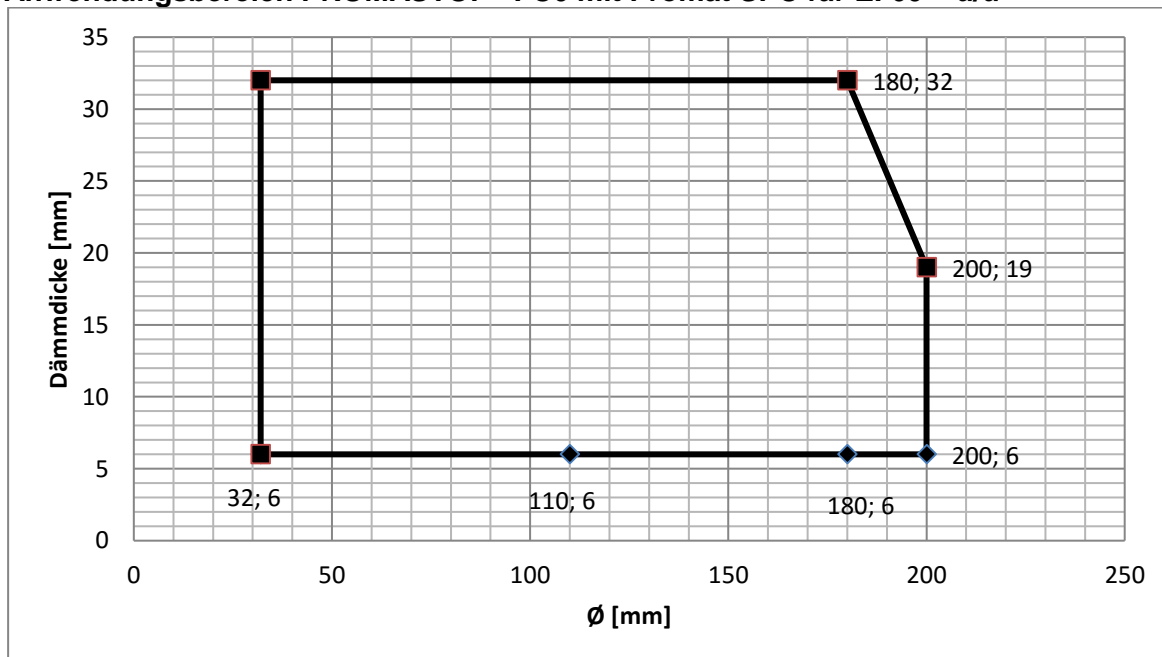



A.4.2.3. PVC-u und PVC-C Rohre / EI 120

PROMASTOP®-FC	Massive Decke aufgesetzt
Dicke	≥ 150 mm
Klassifikation	EI 120 – u/u

Anwendungsbereich PROMASTOP®-FC6 mit Promat SPC für EI 120 – u/u

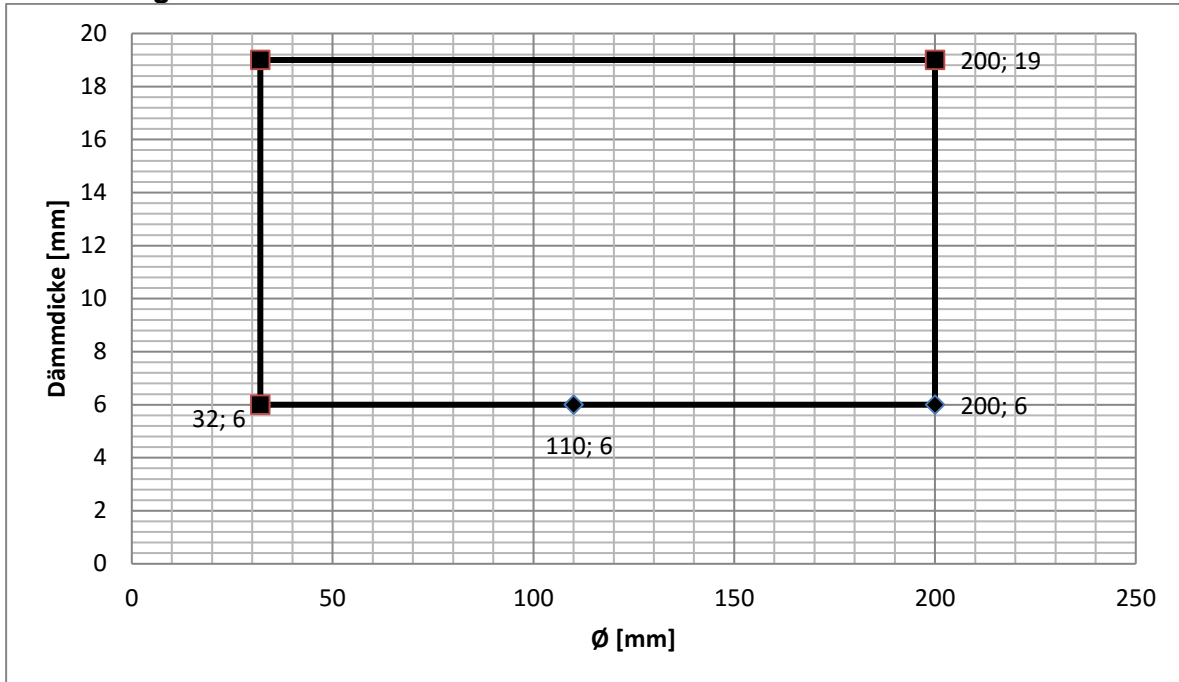



A.4.2.4. Poloplast POLOKAL NG / EI 90

PROMASTOP®-FC	Massive Decke
Dicke	aufgesetzt
Klassifikation	≥ 150 mm
	EI 90 – u/u

Anwendungsbereich PROMASTOP®-FC6 mit Promat SPC für EI 90 – u/u

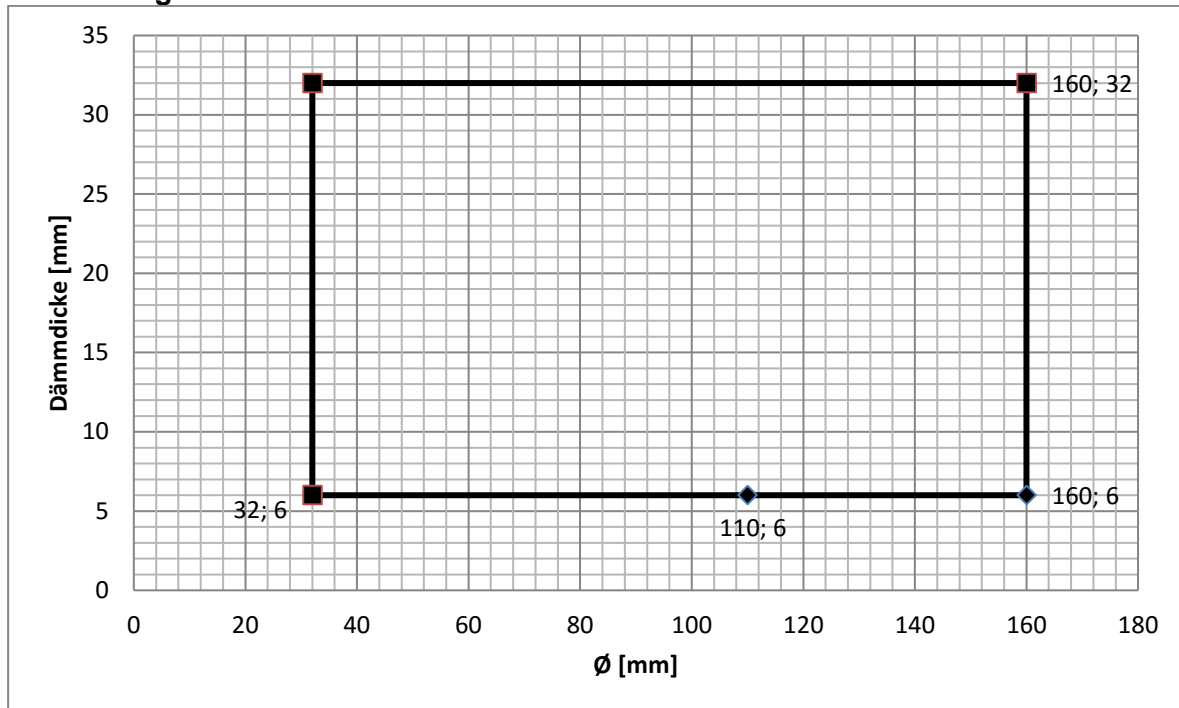

A.4.2.5. Poloplast POLOKAL 3S / EI 60 - 120

PROMASTOP®-FC	Massive Decke aufgesetzt
Dicke	≥ 150 mm
Klassifikation	EI 60 - 120 – u/u

Anwendungsbereich PROMASTOP®-FC6 mit Promat SPC für EI 120 – u/u

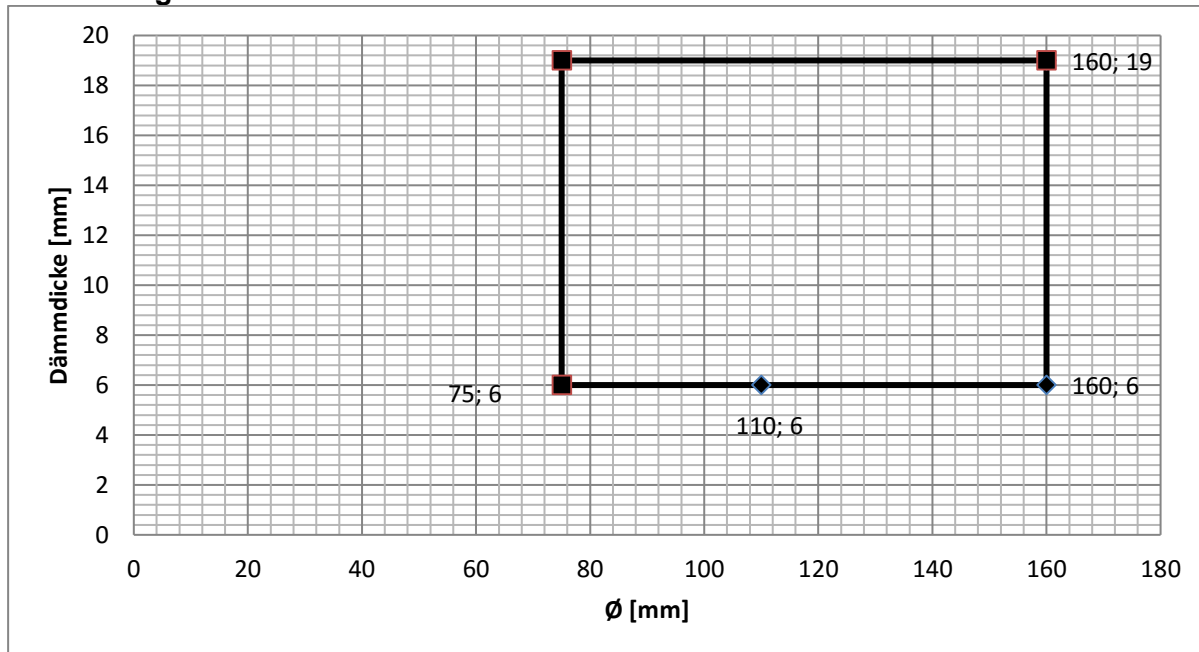

Anwendungsbereich PROMASTOP®-FC6 mit Promat SPC für EI 60 – u/u

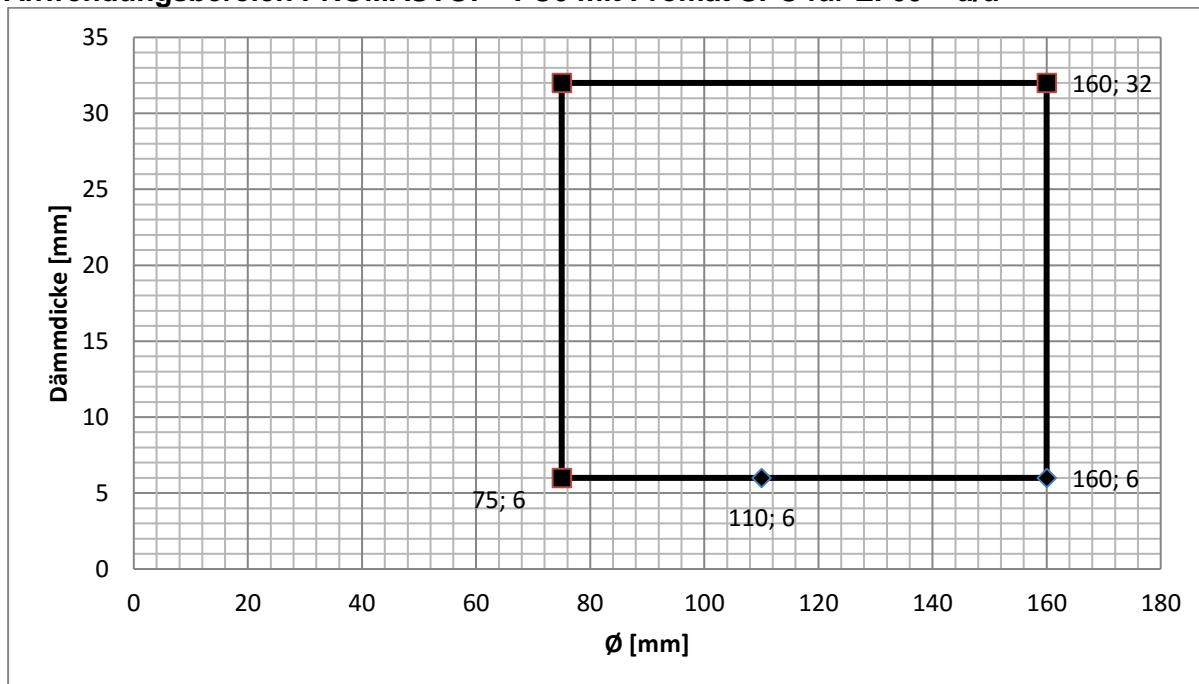

A.4.2.6. Rehau RAUPIANO plus / EI 60 - 120

PROMASTOP®-FC	Massive Decke aufgesetzt
Dicke	≥ 150 mm
Klassifikation	EI 60 - 120 – u/u

Anwendungsbereich PROMASTOP®-FC6 mit Promat SPC für EI 120 – u/u

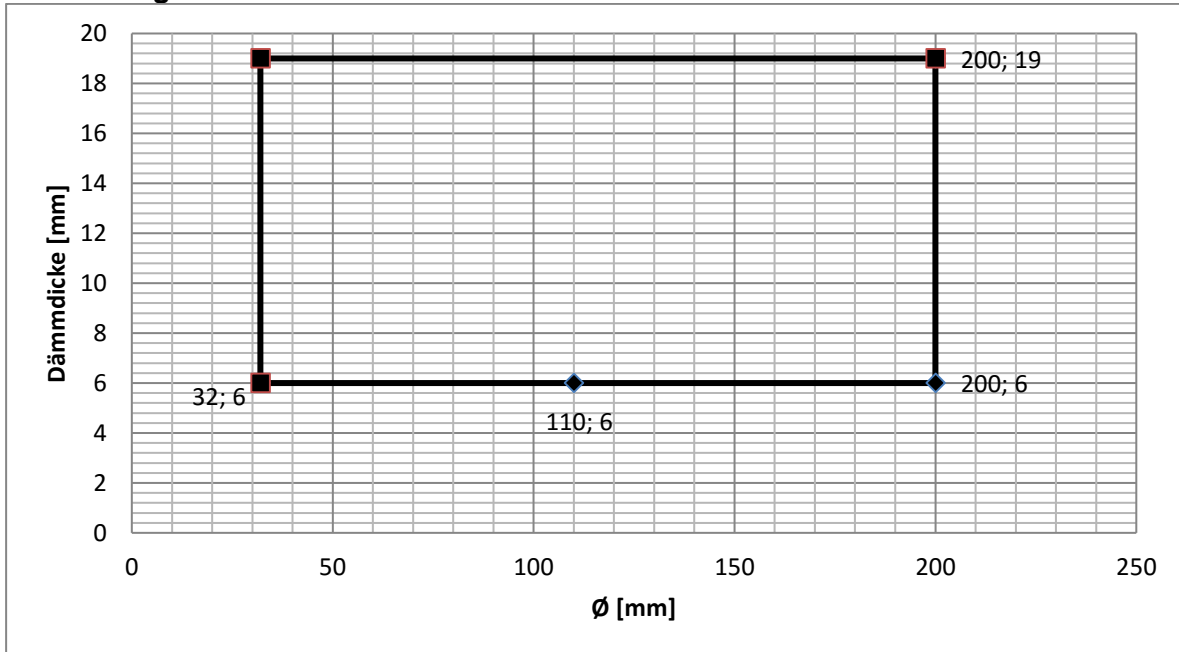

Anwendungsbereich PROMASTOP®-FC6 mit Promat SPC für EI 60 – u/u

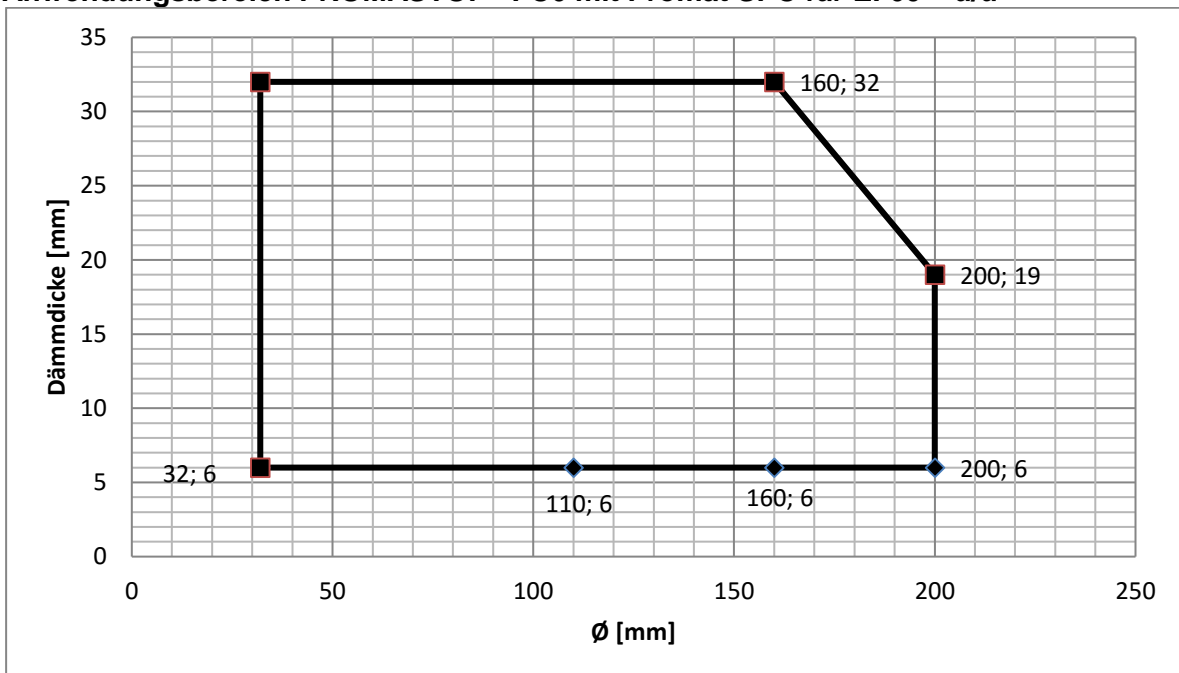

A.4.2.7. Geberit SILENT PP / EI 60 - 120

PROMASTOP®-FC	Massive Decke aufgesetzt
Dicke	≥ 150 mm
Klassifikation	EI 60 - 120 – u/u

Anwendungsbereich PROMASTOP®-FC6 mit Promat SPC für EI 120 – u/u

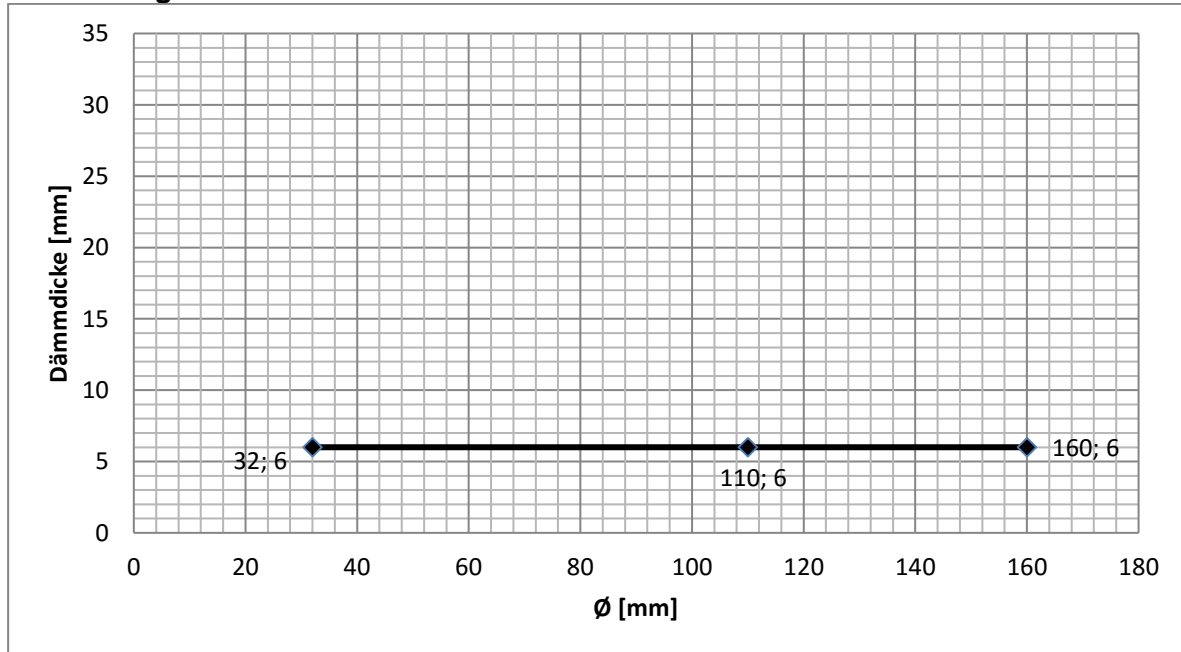

Anwendungsbereich PROMASTOP®-FC6 mit Promat SPC für EI 60 – u/u

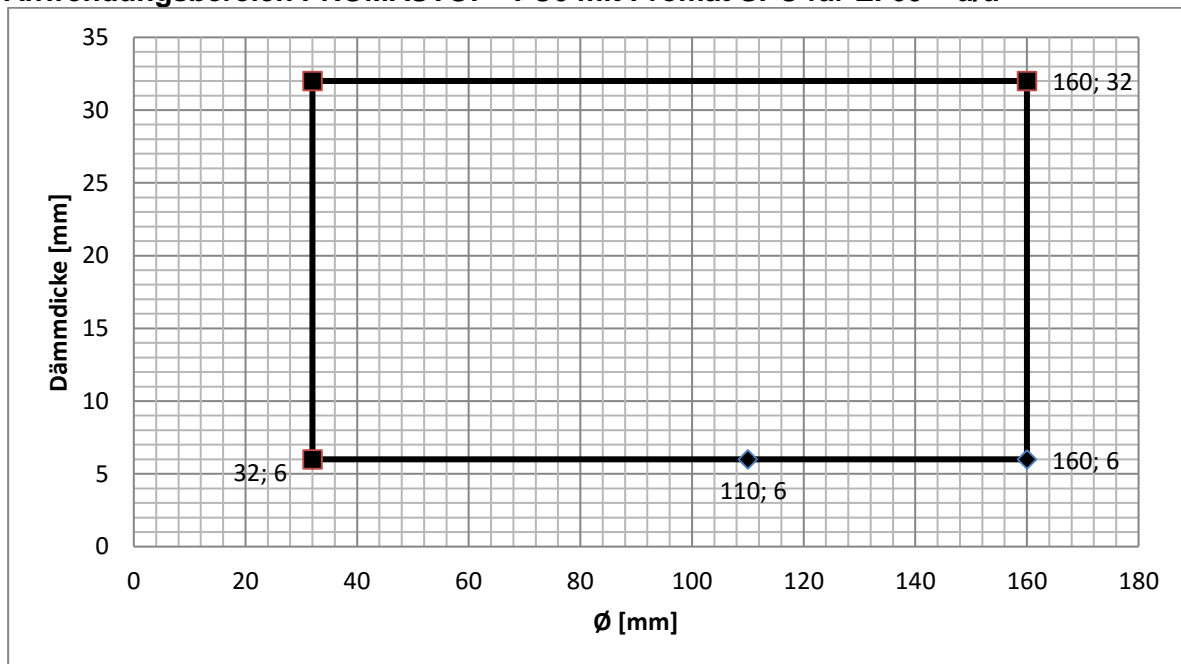



A.4.2.8. Geberit SILENT dB20 / EI 120

PROMASTOP®-FC	Massive Decke aufgesetzt
Dicke	≥ 150 mm
Klassifikation	EI 120 – u/u

Anwendungsbereich PROMASTOP®-FC6 mit Promat SPC für EI 120 – u/u

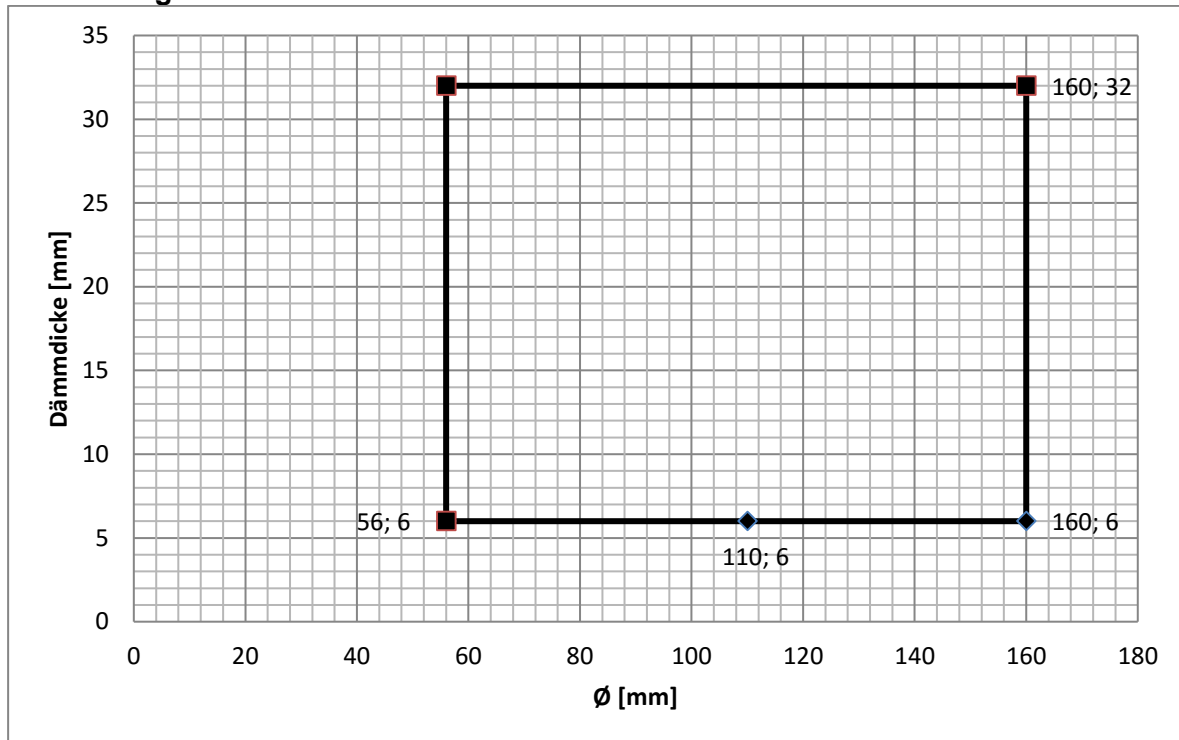

A.5. Medienleitungen – U/C mit brennbarer Dämmung B-s3, d0

A.5.1. Anwendungsbereich für massive Wand mit aufgesetzter Manschette

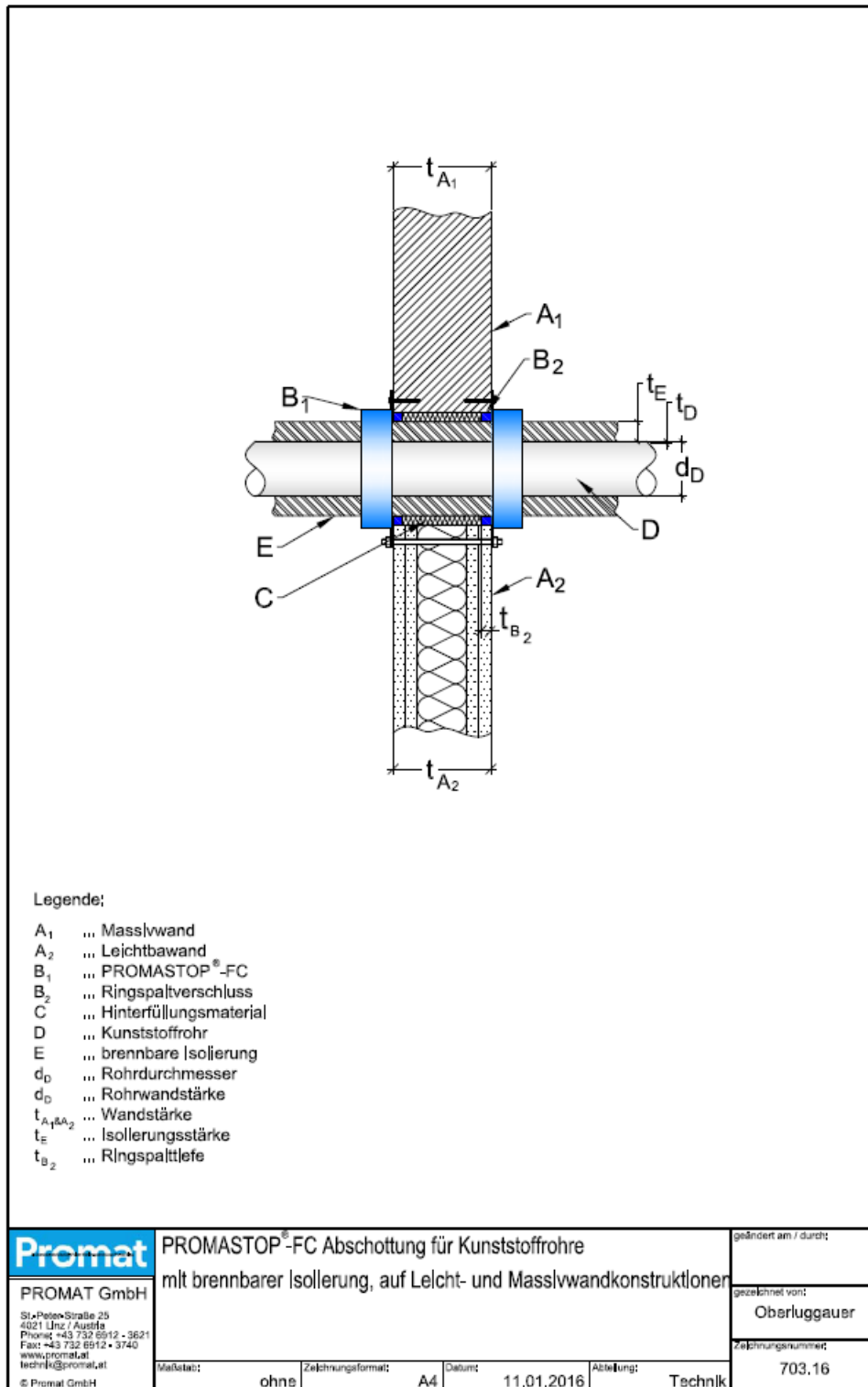



A.5.1.1. PE-HD, ABS Rohre und SAN + PVC Rohre / EI 120

PROMASTOP®-FC	Massive Wand aufgesetzt
Dicke	≥ 100 mm
Klassifikation	EI 120 – u/c
Dimensionen	Ø 32 – 180 / s2,0 – 16,4 mm

Anwendungsbereich PROMASTOP®-FC6 für EI 120 – u/c

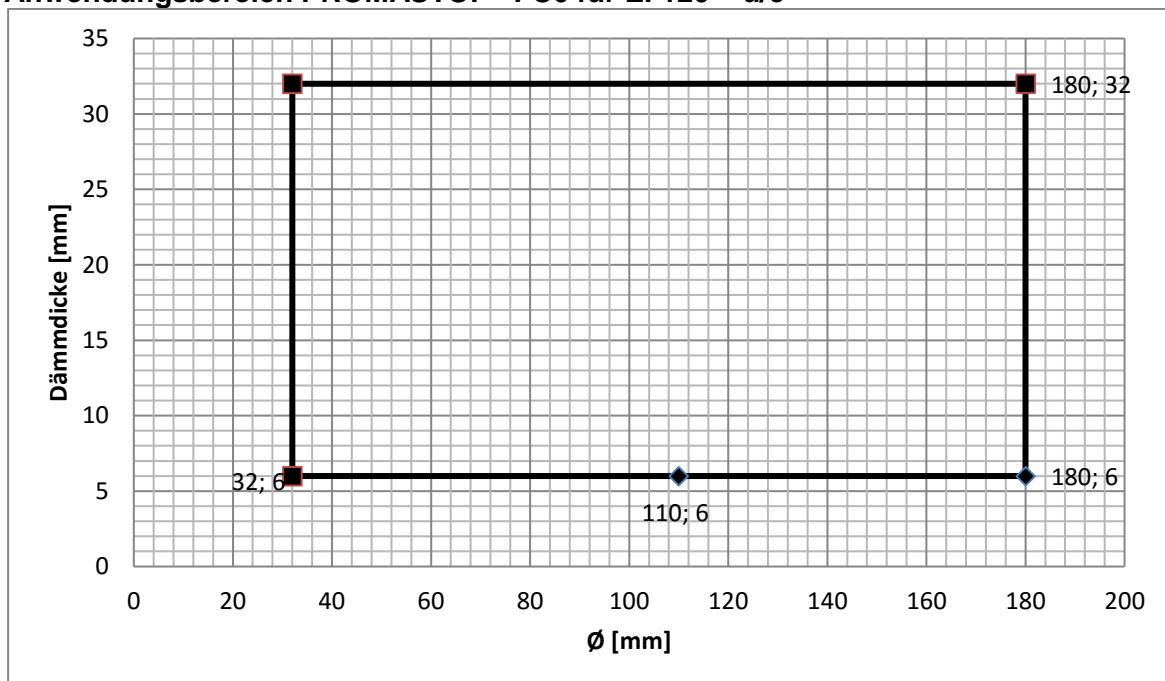



A.5.1.2. PP-H und PP-R Rohre / EI 120

PROMASTOP®-FC	Massive Wand aufgesetzt
Dicke	≥ 100 mm
Klassifikation	EI 60 - 120 – u/c
Dimensionen	Ø 32 – 200 / s1,8 – 21,9 mm

Anwendungsbereich PROMASTOP®-FC6 für EI 120 – u/c

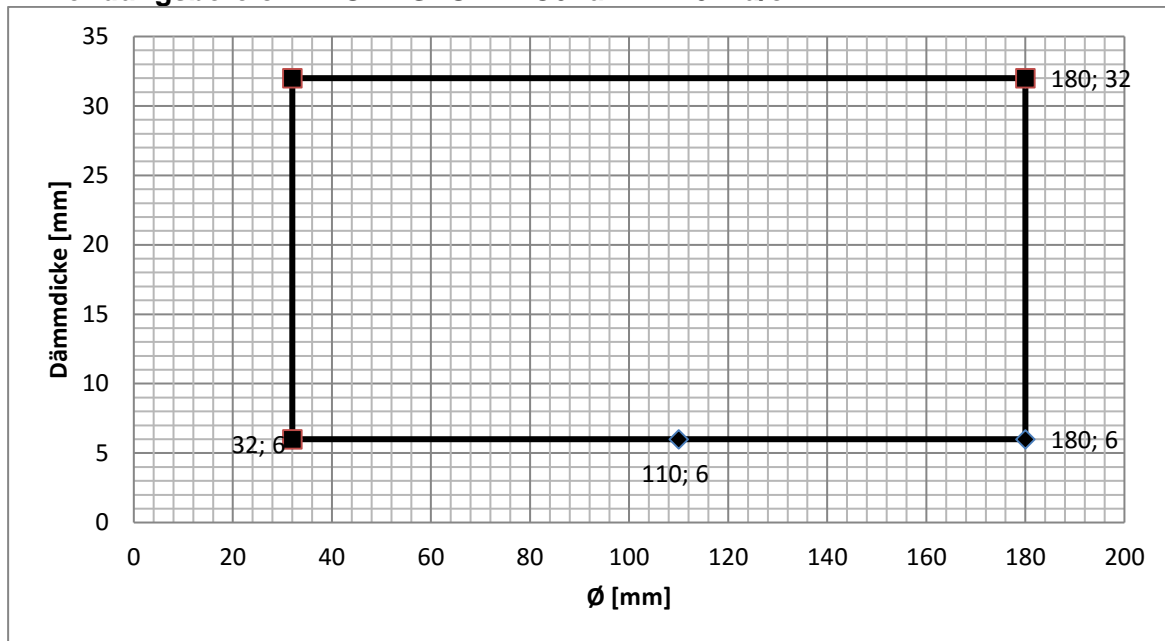

Anwendungsbereich PROMASTOP®-FC6 für EI 60 – u/c

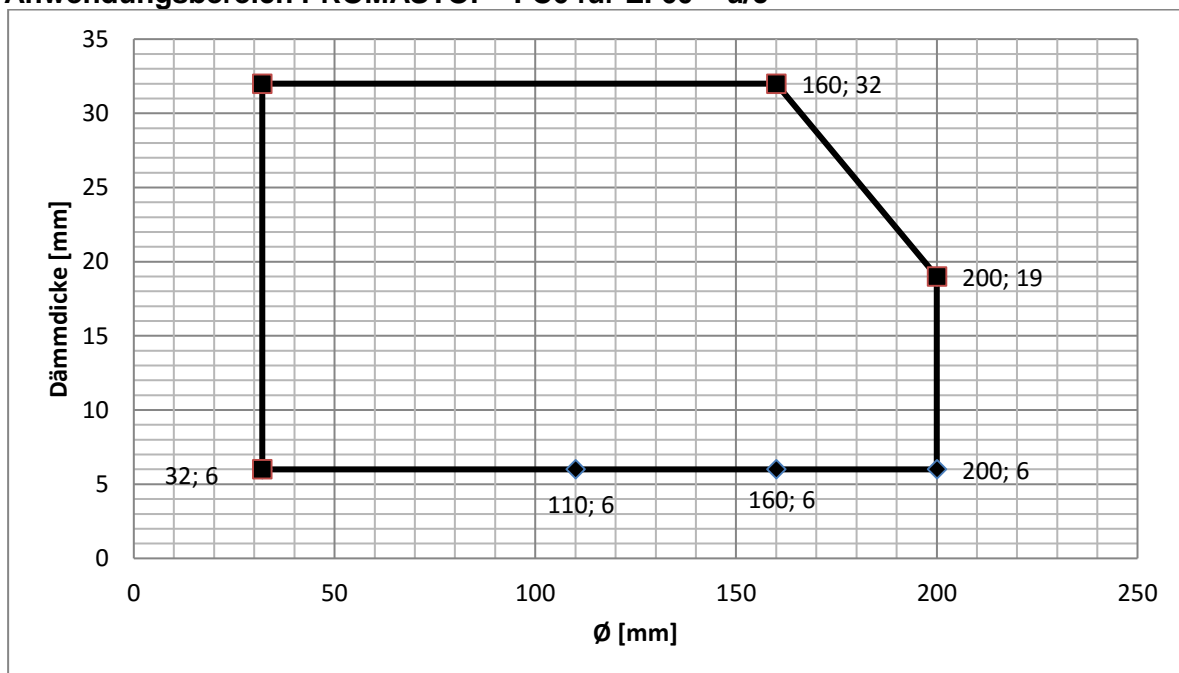



A.5.1.3. PVC-u und PVC-C Rohre / EI 60 - 120

PROMASTOP®-FC	Massive Wand aufgesetzt
Dicke	≥ 100 mm
Klassifikation	EI 60 - 120 – u/c
Dimensionen	Ø 32 – 200 / s1,8 – 8,6 mm

Anwendungsbereich PROMASTOP®-FC6 für EI 120 – u/c

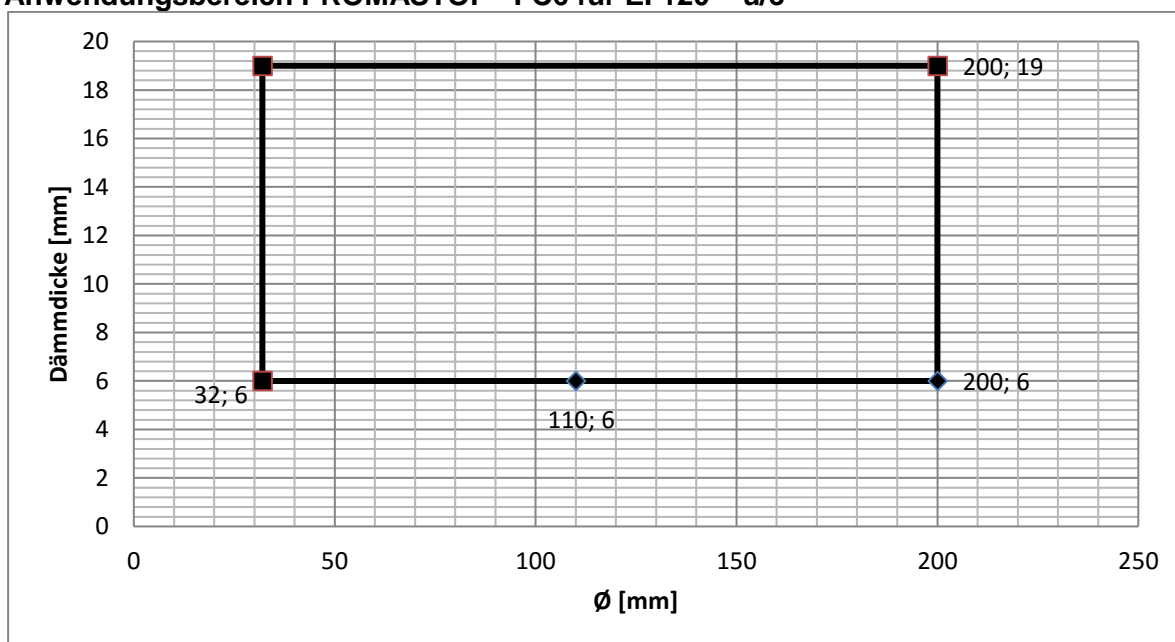

Anwendungsbereich PROMASTOP®-FC6 mit Promat SPC für EI 60 – u/c

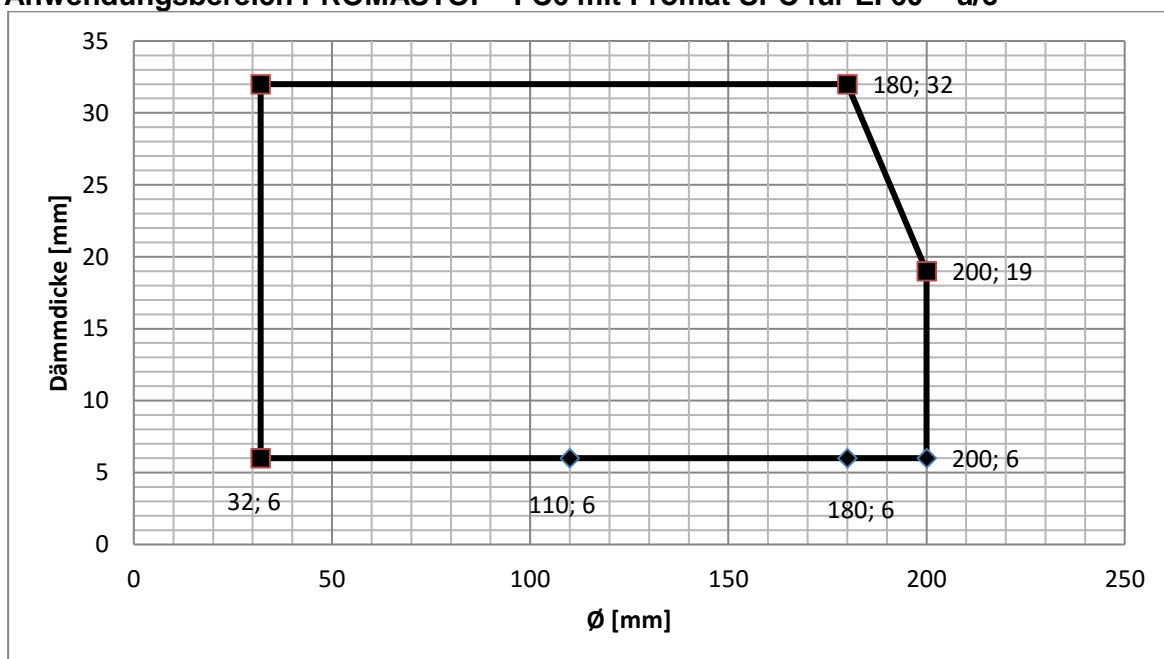

A.5.2. Anwendungsbereich für massive Decke mit aufgesetzter Manschette

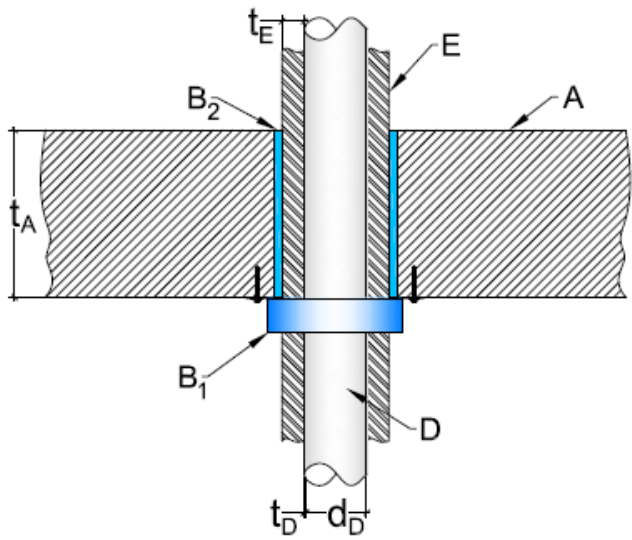

Legende:

- A ... Massivdecke
- B₁ ... PROMASTOP®-FC
- B₂ ... Ringspaltverschluss
- D ... Kunststoffrohr
- E ... brennbare Isolierung
- d_D ... Rohrdurchmesser
- t_A ... Deckenstärke
- t_D ... Rohrwandstärke
- t_E ... Isolierungsstärke

 PROMAT GmbH St. Peter-Straße 25 4021 Linz / Austria Phone: +43 732 6912 - 3621 Fax: +43 732 6912 - 3740 www.promat.at technik@promat.at © Promat GmbH	PROMASTOP®-FC Abschottung für Kunststoffrohre mit brennbarer Isolierung, unter Massivdeckenkonstruktionen				geändert am / durch:				
					gezeichnet von:				
					KÖRBLER				
Maßstab:	ohne	Zeichnungsformat:	A4	Datum:	11.01.2016	Abteilung:	Technik	Zeichnungsnummer:	703.18



A.5.2.1. PE-HD, ABS Rohre und SAN + PVC Rohre / EI 90

PROMASTOP®-FC	Massive Decke aufgesetzt
Dicke	≥ 150 mm
Klassifikation	EI 90 – u/c
Dimensionen	Ø 32 – 200 / s2,0 – 16,4 mm

Anwendungsbereich PROMASTOP®-FC6 mit Promat SPC für EI 90 – u/c

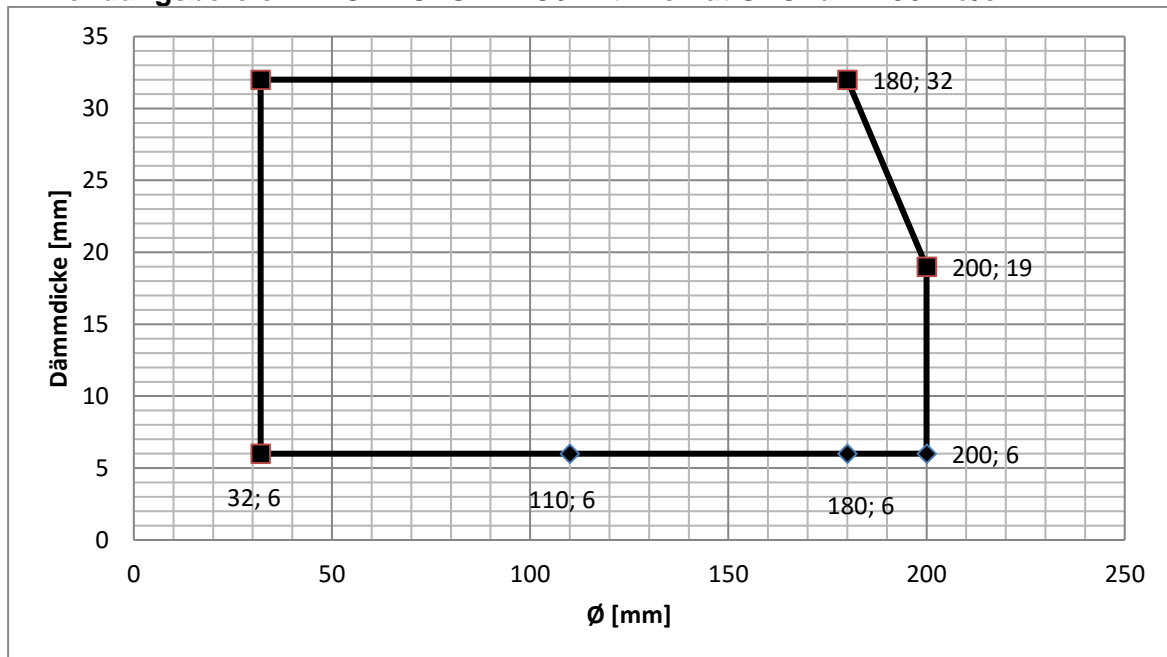

A.5.2.2. PP-H und PP-R Rohre / EI 60 - 90

PROMASTOP®-FC	Massive Decke aufgesetzt
Dicke	≥ 150 mm
Klassifikation	EI 60 - 90 – u/c
Dimensionen	Ø 32 – 200 / s1,8 – 21,9 mm

Anwendungsbereich PROMASTOP®-FC6 mit Promat SPC für EI 90 – u/c

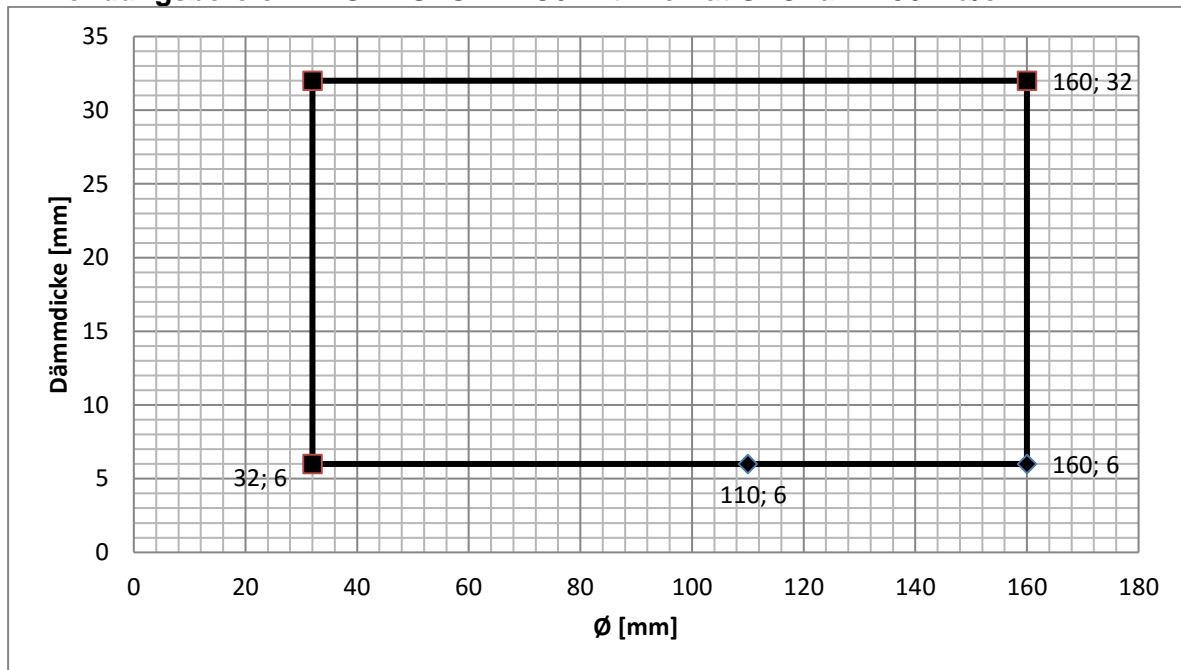

Anwendungsbereich PROMASTOP®-FC6 mit Promat SPC für EI 60 – u/c

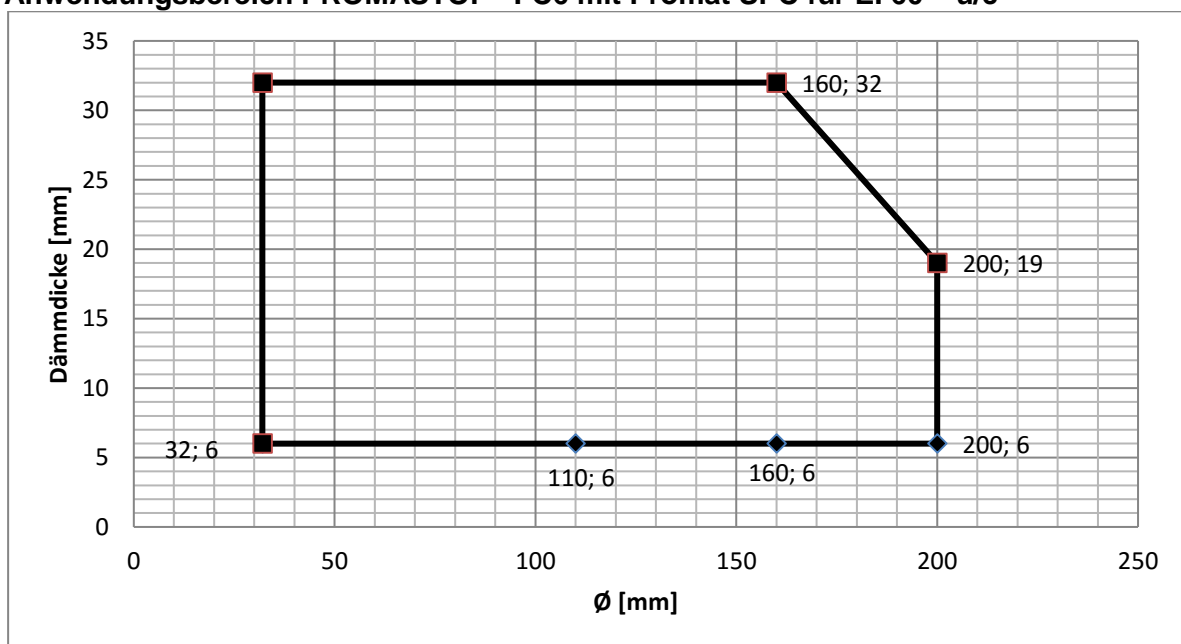



A.5.2.3. PVC-u und PVC-C Rohre / EI 120

PROMASTOP®-FC	Massive Decke aufgesetzt
Dicke	≥ 150 mm
Klassifikation	EI 120 – u/c
Dimensionen	Ø 32 – 200 / s1,8 – 8,6 mm

Anwendungsbereich PROMASTOP®-FC6 mit Promat SPC für EI 120 – u/c

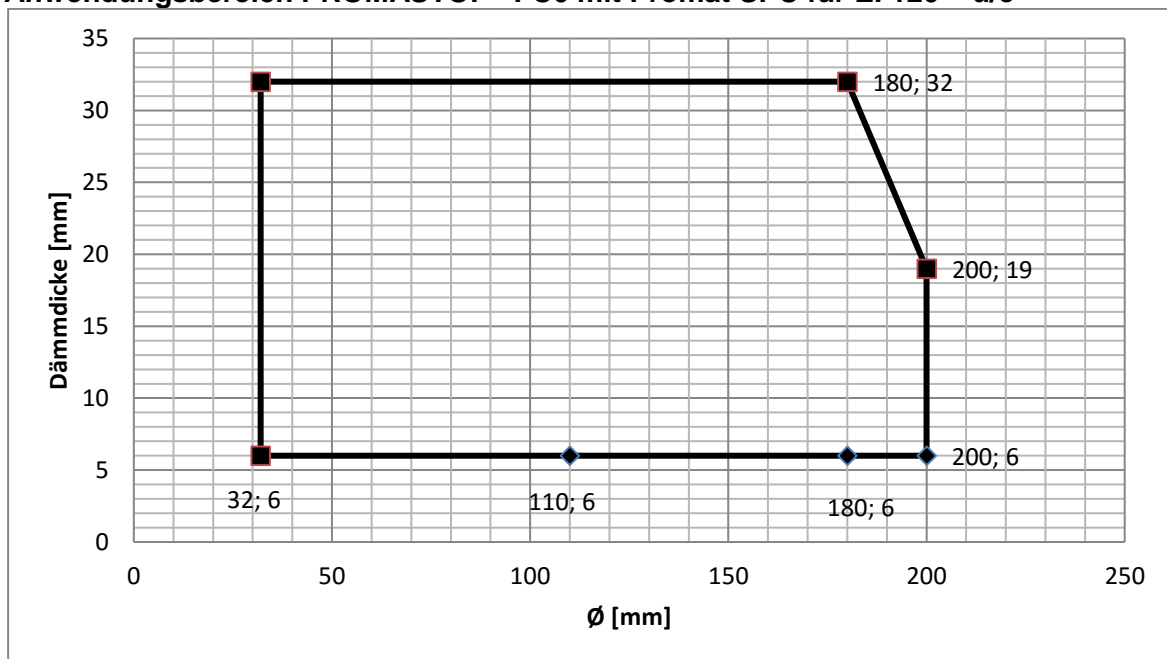



Anhang B: PROMASTOP®-FC in Leichtbaukonstruktionen

Inhalt

B.1.	Allgemeines	4
B.1.1.	Rohrtypen	4
B.1.2.	Montageabstände	4
B.1.3.	Befestigung	4
B.1.4.	Ringspaltverschluss:	5
B.1.5.	Steckmuffen	5
B.1.6.	Schrägrohre	5
B.1.7.	Schallentkopplungsmittel	5
B.1.8.	Brennbare Dämmungen	5
B.1.9.	Positionierung	5
B.1.10.	Konstruktionszeichnungen	6
B.1.10.1.	Leichte Trennwand: aufgesetzte Montage	6
B.1.10.2.	Leichte Trennwand: Schrägrohre	7
B.1.10.3.	Leichte Trennwand: eingesetzte Montage	8
B.1.10.3.	Leichte Trennwand: aufgesetzte Montage mit brennbarer Dämmung	9
B.1.10.4.	Schachtwand Typ 1	10
B.1.10.5.	Schachtwand Typ 2	11
B.1.10.6.	Schachtwand Typ 3	12
B.1.10.7.	Abgehängte Decke	13
B.1.10.8.	Sandwichpaneelkonstruktionen	14
B.2.	Abwasserleitungen – U/U	15
B.2.1.	Anwendungsbereich bei 90° Rohrdurchführung	15
B.2.1.1.	PE-HD, ABS Rohre und SAN + PVC Rohre	15
B.2.1.2.	PP-H und PP-R Rohre	16
B.2.1.3.	PVC-u und PVC-C Rohre	17
B.2.1.4.	Poloplast POLOKAL NG	18
B.2.1.5.	Poloplast POLOKAL XS	19
B.2.1.6.	Poloplast POLOKAL 3S	20
B.2.1.7.	Pipelife Master 3	21



B.2.1.8.	Geberit Silent dB20.....	22
B.2.1.9.	Geberit Silent PP.....	23
B.2.1.10.	Rehau Raupiano plus.....	24
B.2.1.11.	Nicoll dBlue.....	25
B.2.1.12.	Girpi Friaphon.....	26
B.2.1.13.	Girpi HTA-E.....	27
B.2.1.14.	KeKelit Phonex AS.....	28
B.2.1.15.	Wavin AS.....	29
B.2.1.16.	Wavin SiTech+.....	30
B.2.1.17.	Marley Silent.....	31
B.2.2.	Anwendungsbereich bei 45° Rohrdurchführung.....	32
B.2.2.1.	45° / PE-HD, ABS Rohre und SAN + PVC Rohre / EI 120.....	33
B.2.2.2.	45° / PP-H und PP-R Rohre / EI 120.....	34
B.2.2.3.	45° / PVC-u und PVC-C Rohre / EI 120.....	35
B.2.2.4.	45° / Poloplast POLOKAL NG / EI 120.....	36
B.2.2.5.	45° / Poloplast POLOKAL XS / EI 120.....	37
B.2.2.6.	45° / Poloplast POLOKAL 3S / EI 120.....	38
B.3.	Abwasserleitungen – U/U mit brennbarer Dämmung B-s3, d0.....	39
B.3.1.	Anwendungsbereich für leichte Trennwand mit aufgesetzter Manschette.....	40
B.3.1.1.	PE-HD, ABS Rohre und SAN + PVC Rohre / EI 90 - 120.....	40
B.3.1.2.	PP-H und PP-R Rohre / EI 120.....	41
B.3.1.3.	PVC-u und PVC-C Rohre / EI 60 - 120.....	42
B.3.1.4.	Poloplast POLOKAL NG / EI 90.....	43
B.3.1.5.	Poloplast POLOKAL 3S / EI 120.....	44
B.3.1.6.	Rehau RAUPIANO plus / EI 90 - 120.....	45
B.3.1.7.	Geberit SILENT PP / EI 120.....	46
B.3.1.8.	Geberit SILENT dB20 / EI 120.....	47
B.4.	Medienleitungen – U/C mit brennbarer Dämmung B-s3, d0.....	48
B.4.1.	Anwendungsbereich für leichte Trennwand mit aufgesetzter Manschette.....	49
B.4.1.1.	PE-HD, ABS Rohre und SAN + PVC Rohre / EI 120.....	49
B.4.1.2.	PP-H und PP-R Rohre / EI 120.....	50
B.4.1.3.	PVC-u und PVC-C Rohre / EI 60 - 120.....	51



B.5.	Sonderkonstruktionen:.....	52
B.5.1.	Schachtwand Typ 3.....	52
B.5.1.2.	Anwendungsbereich.....	53
B.5.1.2.1.	PE-HD, ABS und SAN + PVC Rohre / EI 60 - 120.....	53
B.5.1.2.2.	PP-H und PP-R Rohre / EI 60 - 120.....	54
B.5.1.2.3.	PVC-u und PVC-C Rohre / EI 60 - 120	55
B.5.1.2.4.	Poloplast POLOKAL NG / EI 60 - 120.....	57
B.5.1.2.5.	Poloplast POLOKAL XS / EI 60 - 120.....	58
B.5.1.2.6.	Poloplast POLOKAL 3S / EI 60 - 120.....	59
B.5.1.2.7.	Geberit Silent dB20 / EI 60 - 120	60
B.5.1.2.8.	Geberit Silent PP / EI 60 - 120	61
B.5.2.	Leichte Trennwand eingesetzte Montage.....	62
B.5.2.2	Anwendungsbereich.....	63
B.5.2.2.1.	Poloplast POLOKAL NG / EI 120.....	63
B.5.2.2.2.	Poloplast POLOKAL XS / EI 120	64
B.5.2.2.3.	Poloplast POLOKAL 3S / EI 120	65
B.5.2.2.3.	Rehau RAUPIANO plus / EI 120	66



B.1. Allgemeines

B.1.1. Rohrtypen

Die hier angeführten Rohrtypen wurden entsprechend den Anforderungen der EN 1366-3, EN 13882-3 geprüft bzw. anhand der Regeln des direkten, sowie des erweiterten Anwendungsbereiches bestimmt:

PE-HD Rohre nach EN 12201-2, EN 1519-1, EN 12666-1, DIN 8074 / 8075	
ABS Rohre nach EN 1455-1	
SAN + PVC Rohre nach EN 1565-1	
PP-H und PP-R Rohre nach ÖNORM B 5174-1, DIN 8077 / 8078	
PVC-u nach EN 1452-1, DIN 8061 / 8062, EN 1329-1, EN 1453-1	
PVC-C Rohre nach EN 1566-1	
Poloplast POLOKAL XS	Poloplast POLOKAL NG
Pipelife Master3	Poloplast POLOKAL 3S
Geberit Silent PP	Geberit Silent dB20
Nicoll dBlue	Rehau Raupiano plus
Girpi HTA-E	Girpi Friaphon
Wavin AS	KeKelit Phonex AS
Marley Silent	Wavin SiTech+

B.1.2. Montageabstände

Leichte Trennwand	PROMASTOP®-FC – PROMASTOP®-FC: 0 mm PROMASTOP®-FC – PROMASTOP®-W: 0 mm PROMASTOP®-FC – nicht brennbare Dämmung: 0 mm PROMASTOP®-FC – Kabel, Kabeltrassen, Kabelleitern: 0 mm PROMASTOP®-FC – PROMASTOP®-B: 20 mm
Abgehängte Decken	PROMASTOP®-FC – alles: ≥ 100 mm
Schachtwand-konstruktionen	PROMASTOP®-FC – alles: ≥ 100 mm

Alle nicht angeführten Abstände sind ≥ 100 mm.

B.1.3. Befestigung

Leichte Trennwand*	Aufgesetzt: Gewindestangen M6 oder M8
	Eingesetzt: Montageband + Beigepacktes Befestigungsmaterial
Abgehängte Decken**	Beigepacktes Befestigungsmaterial
Schachtwand-konstruktionen*	Schachtwand Typ 1: Beigepacktes Befestigungsmaterial
	Schachtwand Typ 2: Beigepacktes Befestigungsmaterial + Promat Schachtwandclip
	Schachtwand Typ 3: Beigepacktes Befestigungsmaterial
Sandwichpaneel-konstruktionen**	Beigepacktes Befestigungsmaterial

**Die Manschetten müssen mindestens an jeder zweiten Lasche befestigt werden.*

***Die Manschetten müssen an allen Laschen befestigt werden.*



B.1.4. Ringspaltverschluss:

Leichtbau- konstruktionen	Hinterfüllung mit Mineralwolle (Klasse A1 nach EN 13501-1, Schmelzpunkt $\geq 1000^{\circ}\text{C}$), beiderseitige Abdeckung mit Brandschutzacrylat PROMASEAL [®] -A ≥ 5 mm
	Verschluss mit Gipsfugenfüller oder Promat Spachtelmasse
Abgehängte Decken	Verschluss mit Brandschutzacrylat PROMASEAL [®] -A in Bauteiltiefe Ringspaltbereich: 5 - 20 mm
	Verschluss mit Gipsfugenfüller oder Promat Spachtelmasse Ringspaltbereich: 5 - 20 mm
Schachtwand- konstruktionen	Verschluss mit Brandschutzacrylat PROMASEAL [®] -A in Bauteiltiefe Ringspaltbereich: 5 - 20 mm
	Verschluss mit Gipsfugenfüller oder Promat Spachtelmasse Ringspaltbereich: 5 - 20 mm
Sandwich- paneel- konstruktion	Hinterfüllung mit Mineralwolle (Klasse A1 nach EN 13501-1, Schmelzpunkt $\geq 1000^{\circ}\text{C}$), beiderseitige Abdeckung mit Brandschutzacrylat PROMASEAL [®] -A ≥ 5 mm Ringspaltbereich: 5 - 30 mm

B.1.5. Steckmuffen

Der Durchmesser der geprüften Muffe darf verringert, aber nicht erhöht werden.

B.1.6. Schrägrohre

Der Winkel des Rohres darf zwischen einem rechten Winkel und dem geprüften Winkel variieren.

B.1.7. Schallentkopplungsmittel

In Leichtbauwänden (inkl. Schachtwänden), abgehängten Decken, Massiv- und Holzbaukonstruktionen darf jedes Schallentkopplungsmittel auf PE-Schaumbasis der Klasse E (nach EN 13501-1) oder höherwertiger, mit einer maximalen Dicke von 5 mm verwendet werden.

B.1.8. Brennbare Dämmungen

In Leichtbauwänden, Massivwänden, Massivdecken und Mörtelabschottungen darf jede brennbare Dämmung der Klasse B-s3, d0 (nach EN 13501-1) oder höherwertiger, bis zu einer Dicke von 32 mm verwendet werden, wobei der Bereich für Rohrdurchmesser und Dämmdicke dem jeweiligen Anhang zu entnehmen ist.

B.1.9. Positionierung

Bei Wandanwendung ist die Brandschutzmanschette beidseitig zu positionieren, mit Ausnahme der Schachtwände Typ 1 und Typ 3.

B.1.10. Konstruktionszeichnungen

B.1.10.1. Leichte Trennwand: aufgesetzte Montage

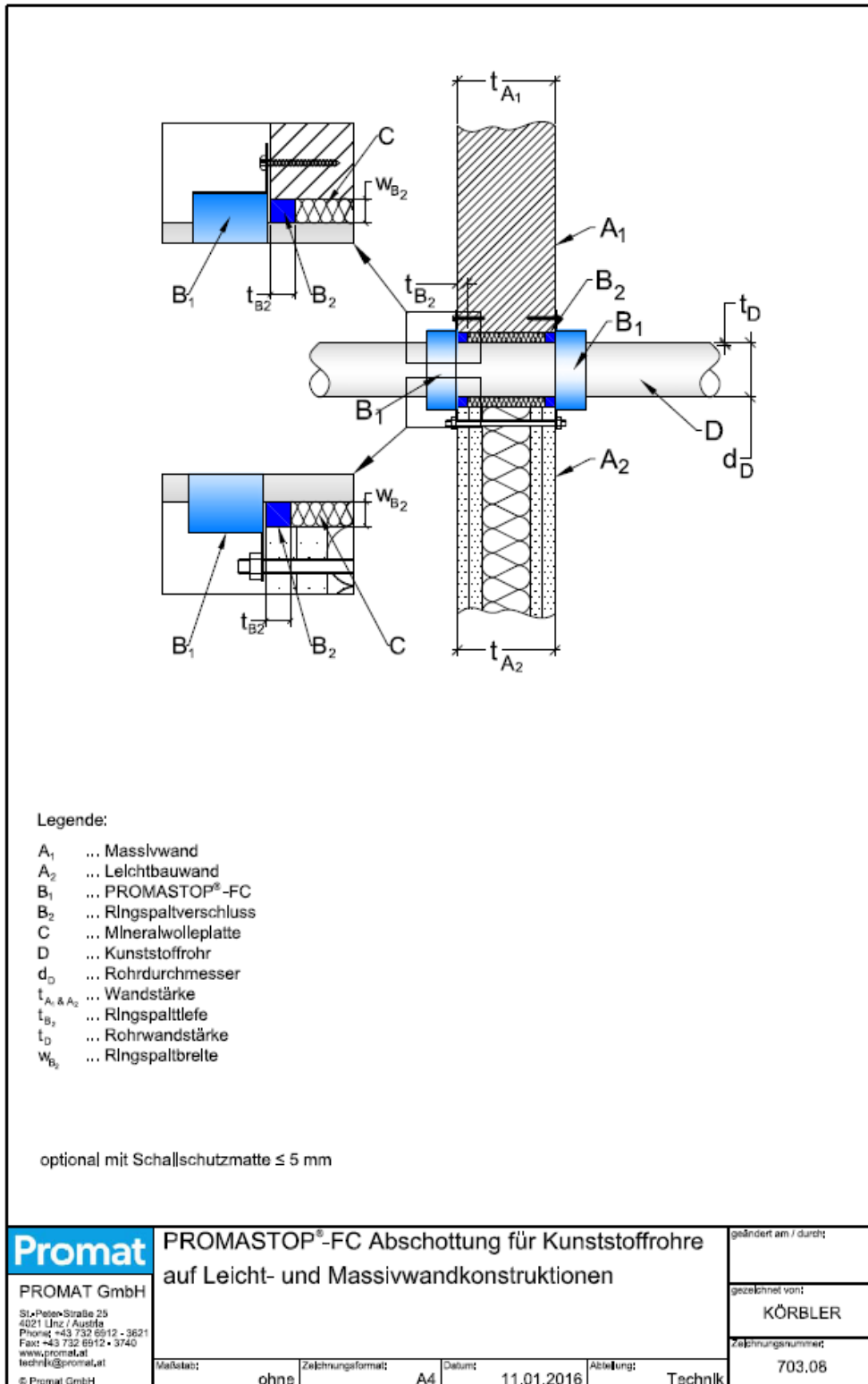

B.1.10.2. Leichte Trennwand: Schrägohre

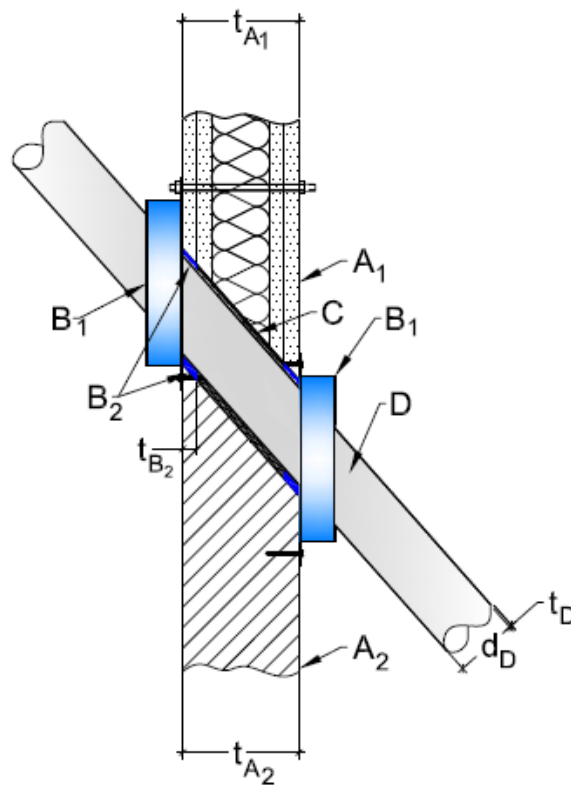

Legende:

- A₁ ... Leichtbauwand
- A₂ ... Massivwand
- B₁ ... PROMASTOP®-FC
- B₂ ... Ringspaltverschluss
- C ... Hinterfüllungsmaterial
- D ... Kunststoffrohr
- d_D ... Rohrdurchmesser
- t_{A₁ & A₂} ... Wandstärke
- t_{B₂} ... Ringspalttiefe
- t_D ... Rohrwandstärke

optional mit Schallschutzmatte ≤ 5 mm

Promat PROMAT GmbH St. Peter-Strasse 25 4021 Linz / Austria Phone: +43 732 6912 - 3621 Fax: +43 732 6912 - 3740 www.promat.at technik@promat.at © Promat GmbH	PROMASTOP®-FC Abschottung für schräge Kunststoffrohre auf Leicht- und Massivbaukonstruktionen		geändert am / durch:
	Maßstab: ohne	Zeichnungsformat: A4	Datum: 11.01.2016
Abteilung: Technik			Zeichnungsnummer: 703.10

B.1.10.3. Leichte Trennwand: eingesetzte Montage

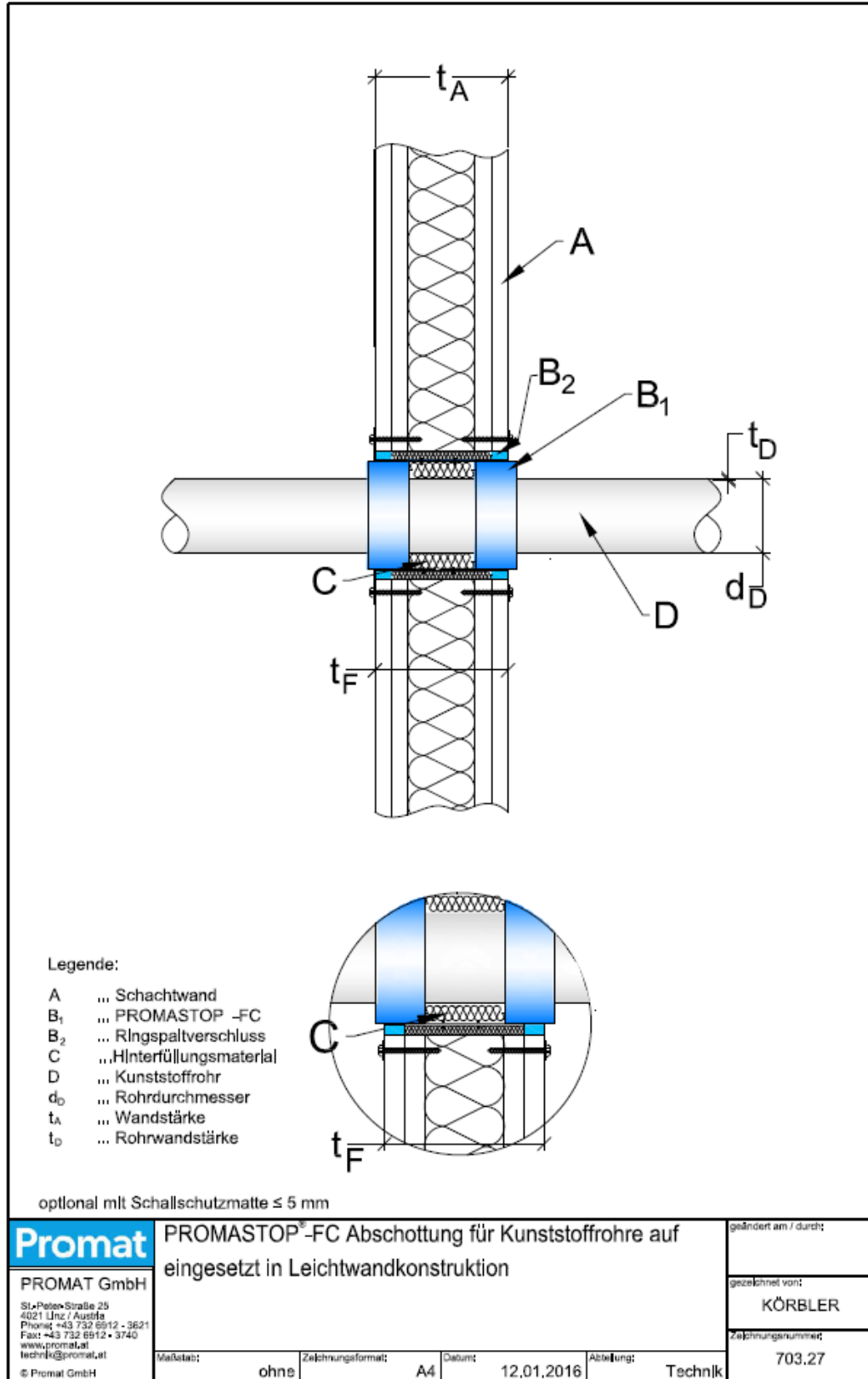

B.1.10.3. Leichte Trennwand: aufgesetzte Montage mit brennbarer Dämmung

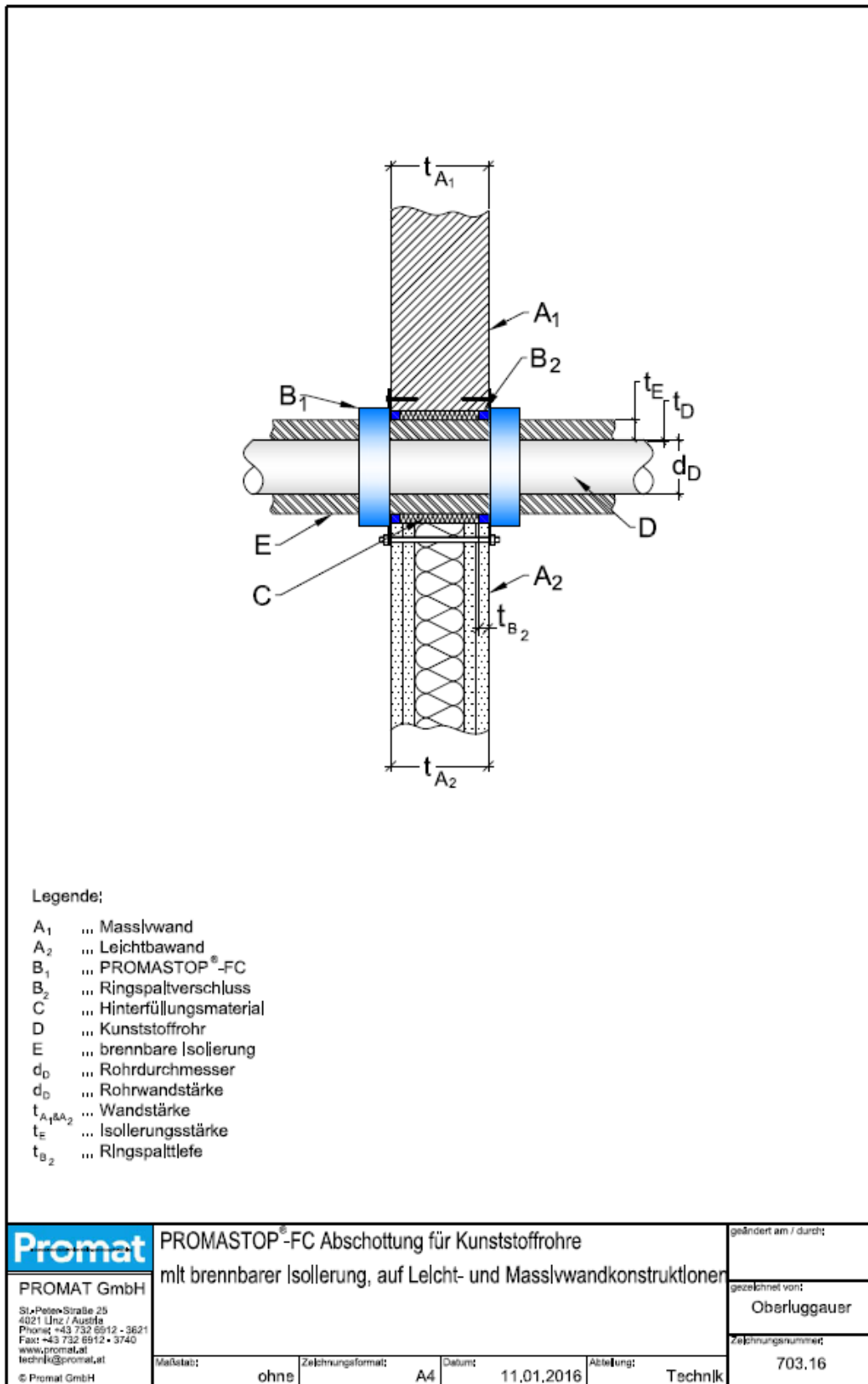

B.1.10.4. Schachtwand Typ 1

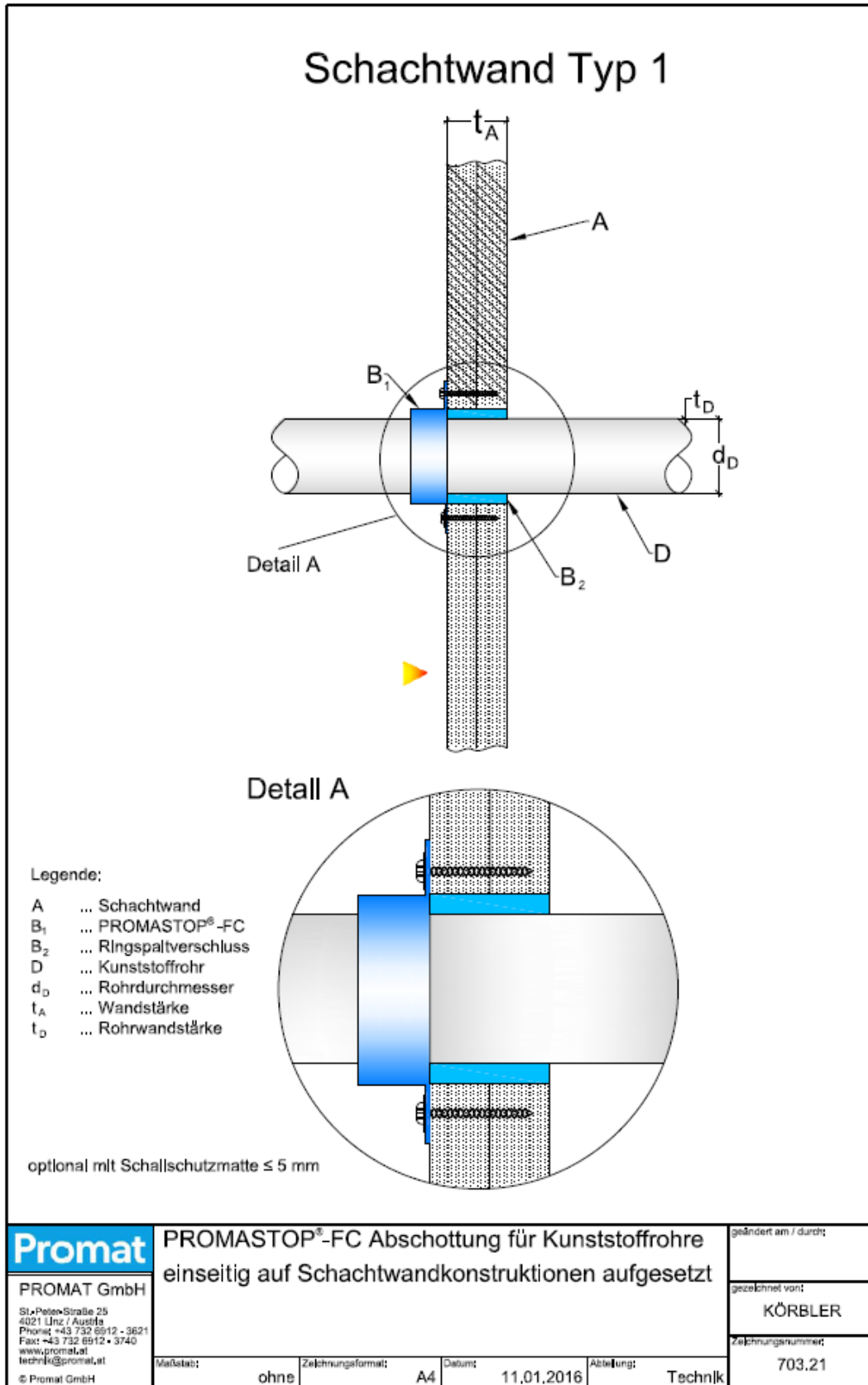

B.1.10.5. Schachtwand Typ 2

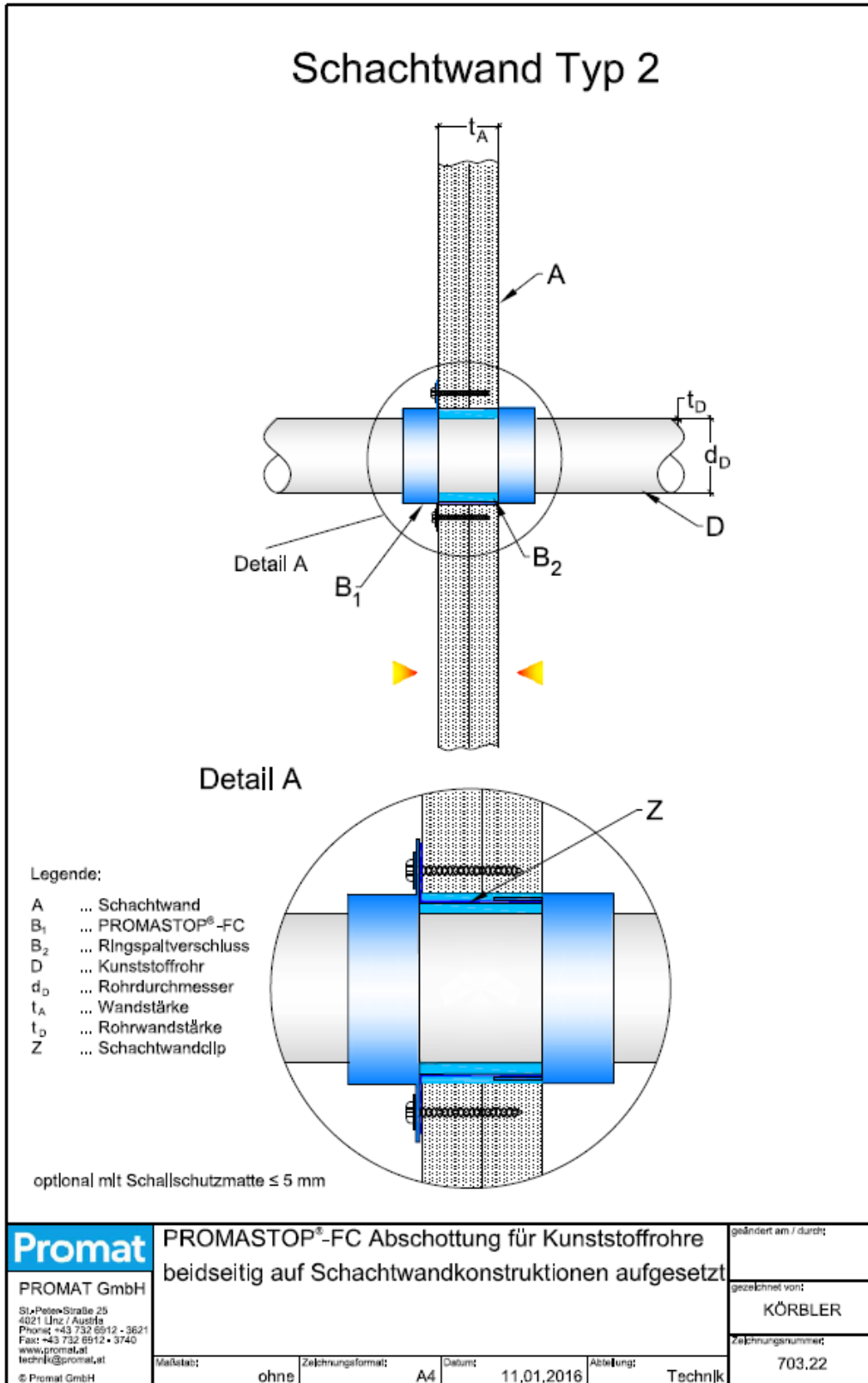

B.1.10.6. Schachtwand Typ 3

Schachtwand Typ 3

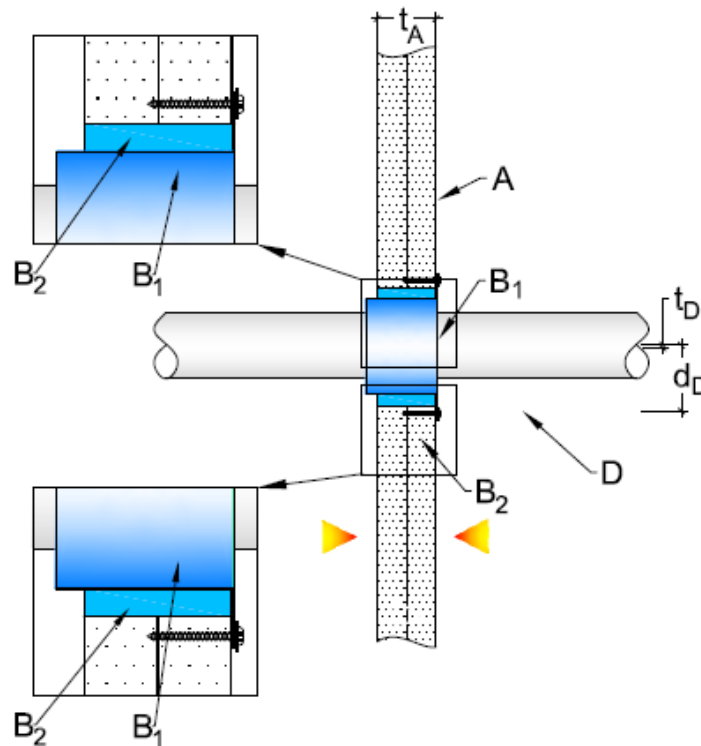

Legende:

- A ... Schachtwand
- B₁ ... PROMASTOP®-FC
- B₂ ... Ringspaltverschluss
- D ... Kunststoffrohr
- d_D ... Rohrdurchmesser
- t_A ... Wandstärke
- t_D ... Rohrwandstärke

optional mit Schallschutzmatte ≤ 5 mm

Promat PROMAT GmbH Si-Pelex-SträÙe 25 4021 Linz / Austria Phone: +43 732 6912 - 3621 Fax: +43 732 6912 - 3740 www.promat.at technik@promat.at © Promat GmbH	PROMASTOP®-FC Abschottung für Kunststoffrohre eingesetzt in Schachtwandkonstruktionen			geändert am / durch:			
				gezeichnet von: KÖRBLER			
				Zeichnungsnummer: 703.20			
Maßstab:	ohne	Zeichnungsformat:	A4	Datum:	11.01.2016	Abteilung:	Technk

B.1.10.7. Abgehängte Decke

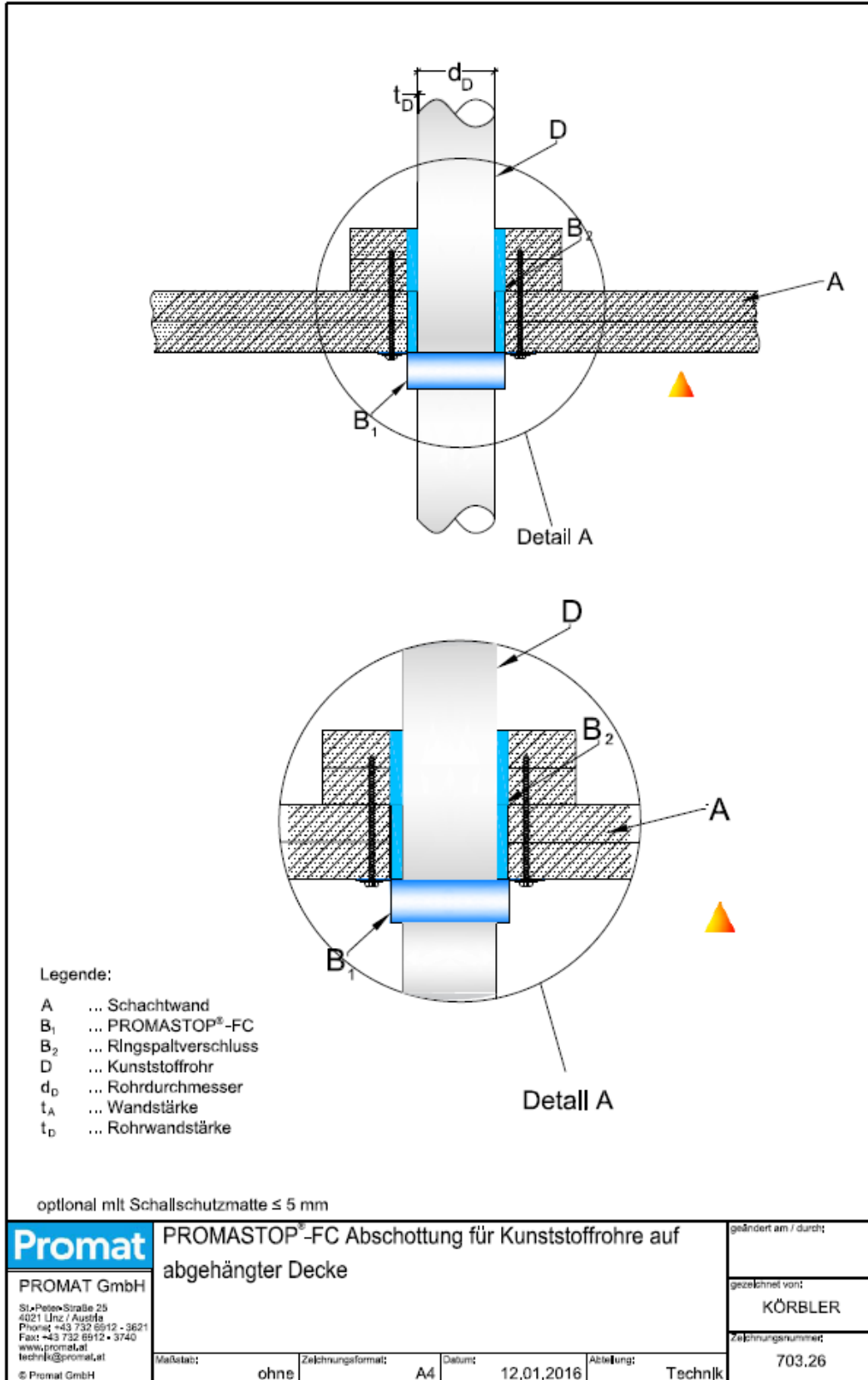

B.1.10.8. Sandwichpaneelkonstruktionen

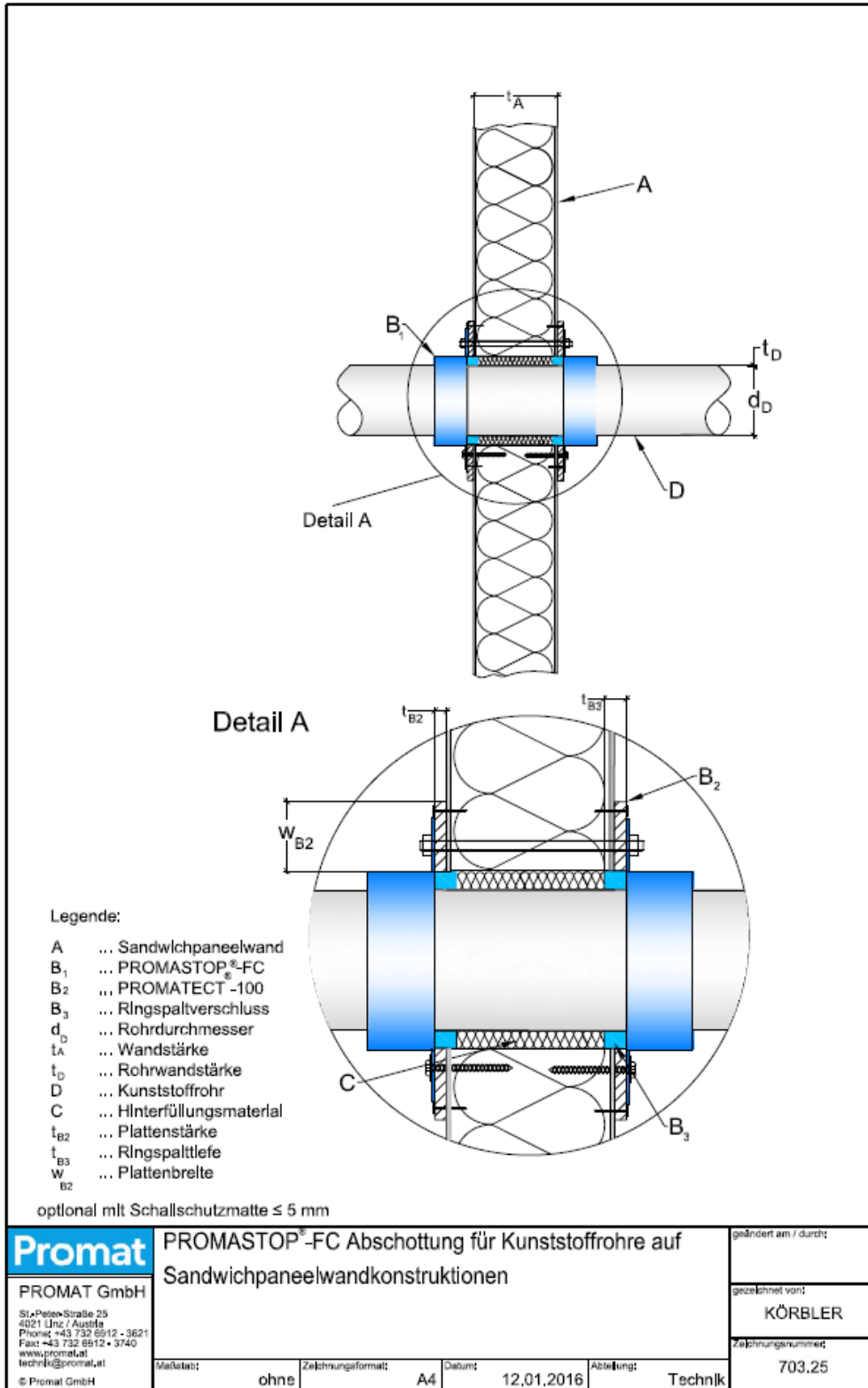



B.2. Abwasserleitungen - U/U

B.2.1. Anwendungsbereich bei 90° Rohrdurchführung

B.2.1.1. PE-HD, ABS Rohre und SAN + PVC Rohre

PROMASTOP®-FC	Leichte Trennwand	Schachtwand		Abgehängte Decken	Sandwichpaneelkonstruktionen
		Typ 1	Typ 2		
Dicke	≥ 100mm	≥ 2x20 mm			≥ 80 mm
Klassifikation	EI 120 – u/u			EI 90 – u/u	

Anwendungsbereich PROMASTOP®-FC3

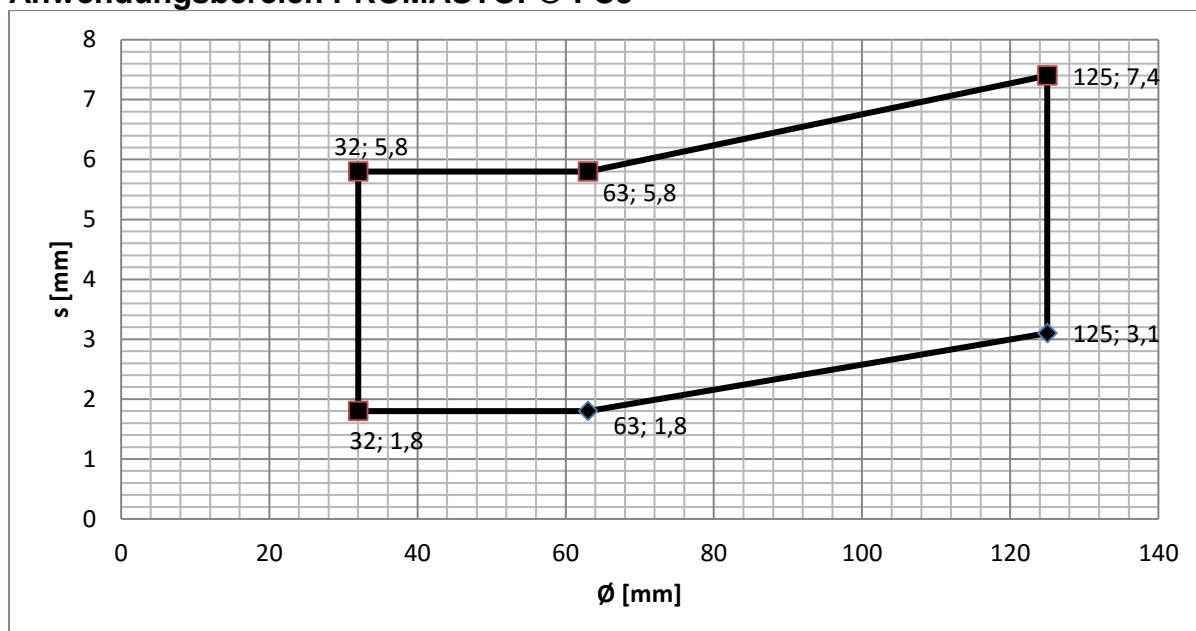

Anwendungsbereich PROMASTOP®-FC6

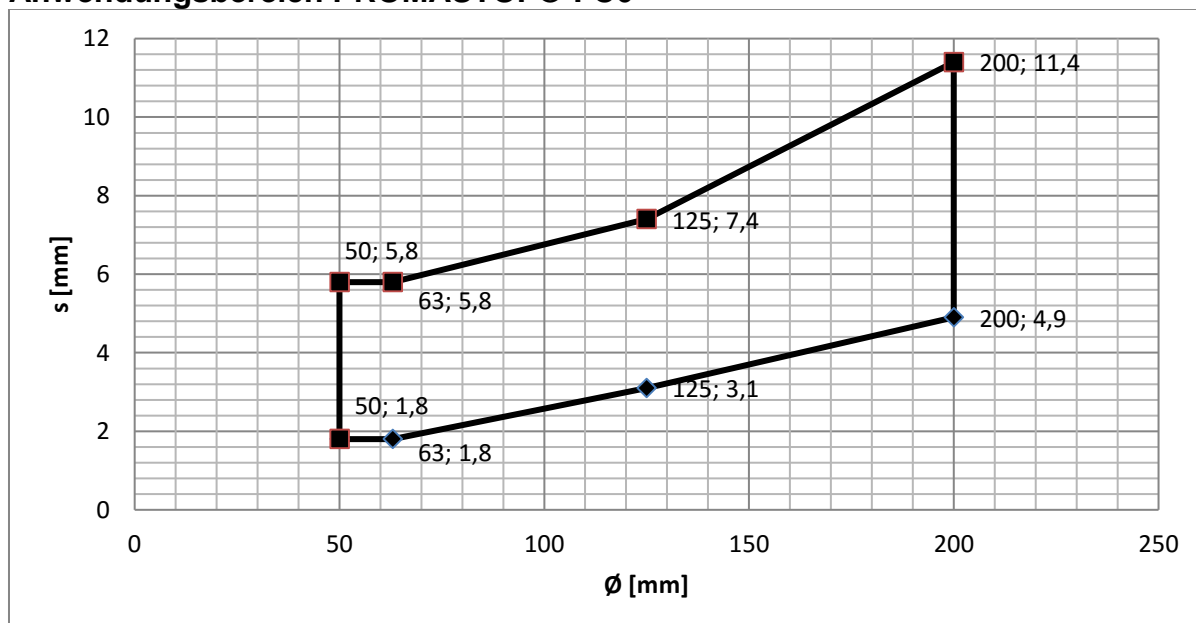

B.2.1.2. PP-H und PP-R Rohre

PROMASTOP®-FC	Leichte Trennwand	Schachtwand		Abgehängte Decken	Sandwichpaneelkonstruktionen
		Typ 1	Typ 2		
Dicke	≥ 100mm	≥ 2x20 mm			≥ 80 mm
Klassifikation	EI 120 – u/u	EI 90 – u/u			

Anwendungsbereich PROMASTOP®-FC3

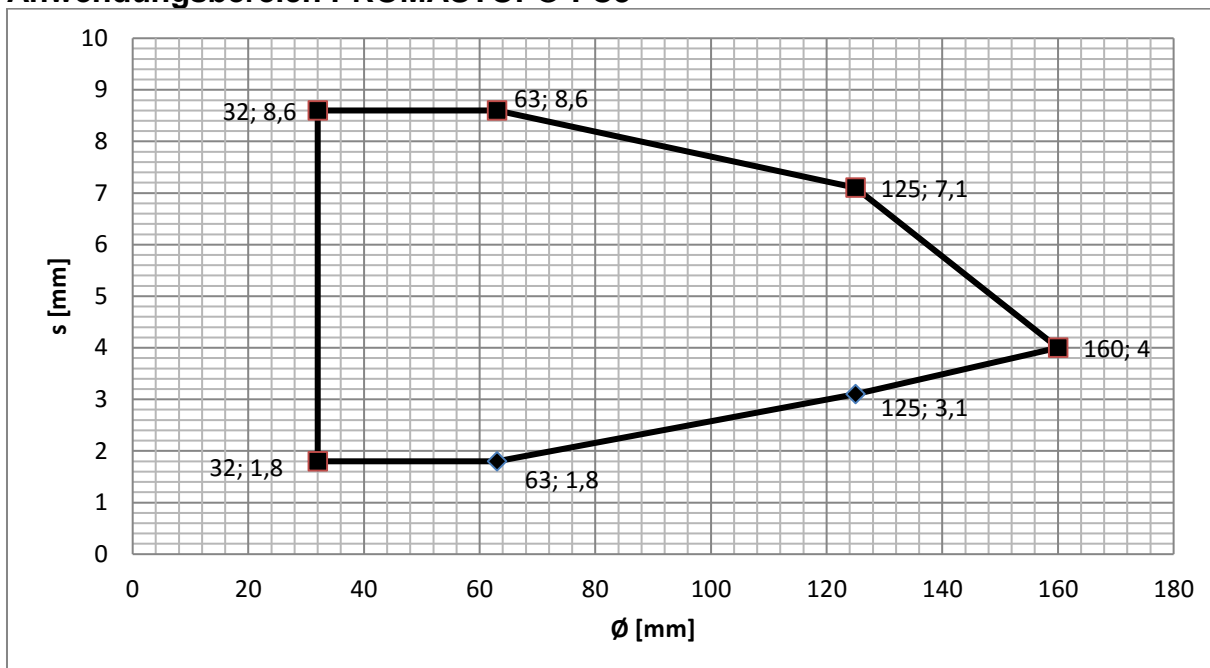

Anwendungsbereich PROMASTOP®-FC6

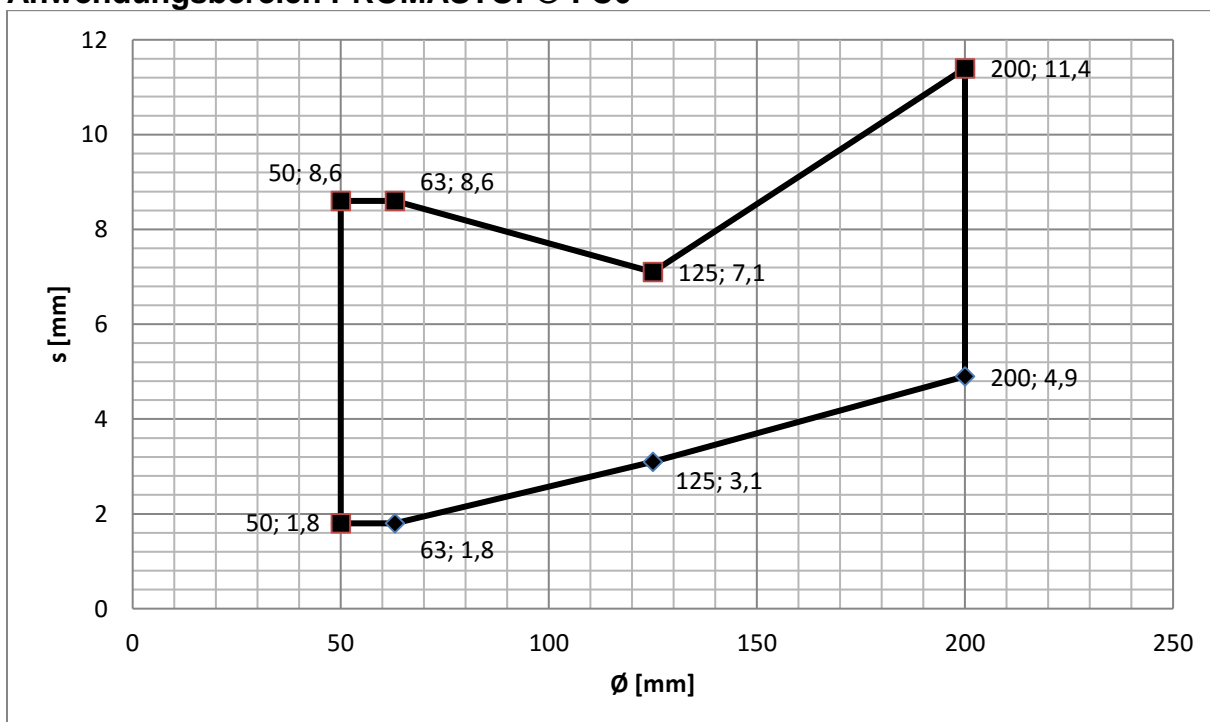

B.2.1.3. PVC-u und PVC-C Rohre

PROMASTOP®-FC	Leichte Trennwand	Schachtwand		Abgehängte Decken	Sandwichpaneelkonstruktionen
		Typ 1	Typ 2		
Dicke	≥ 100mm	≥ 2x20 mm			≥ 80 mm
Klassifikation	EI 120 – u/u	EI 90 – u/u			

Anwendungsbereich PROMASTOP®-FC3

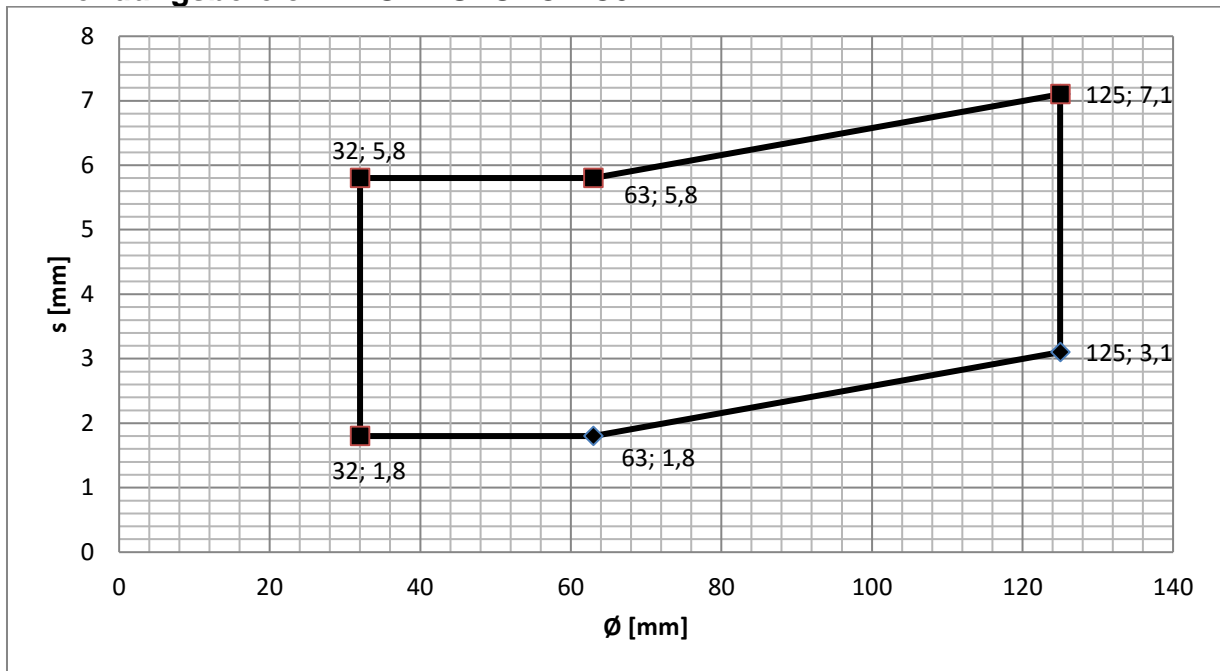

Anwendungsbereich PROMASTOP®-FC6

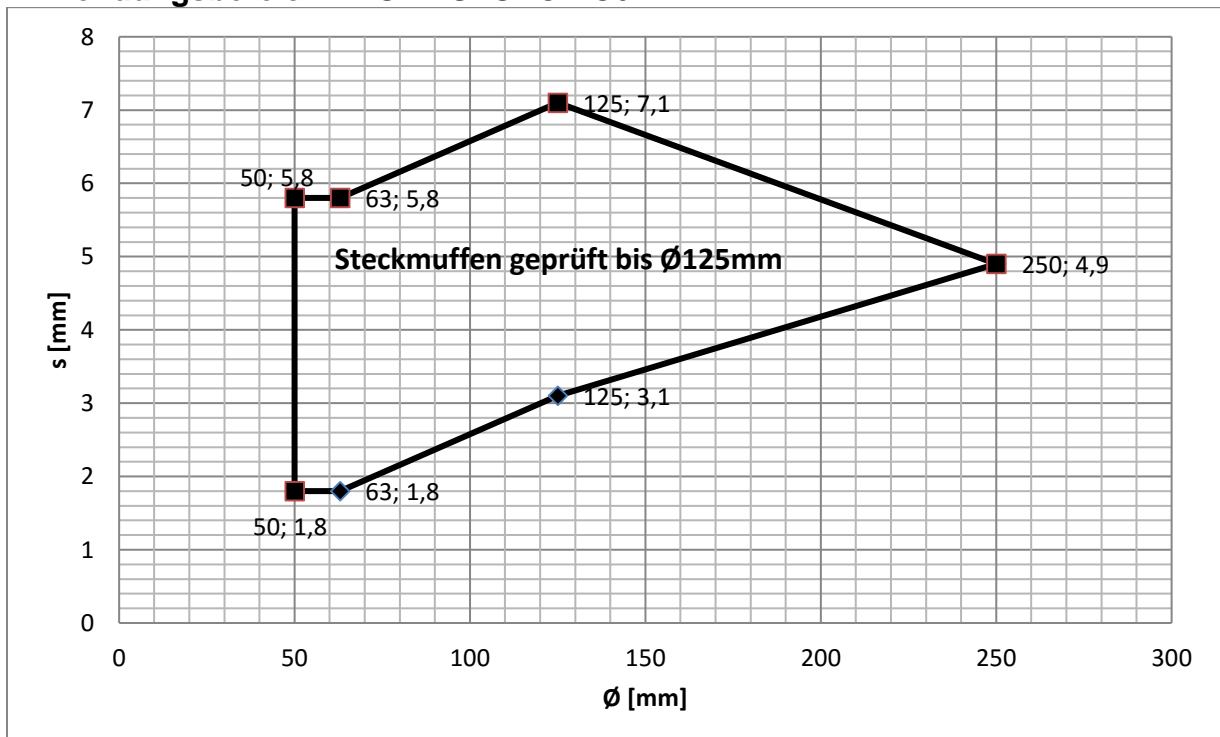



B.2.1.4. Poloplast POLOKAL NG

PROMASTOP®-FC	Leichte Trennwand	Schachtwand		Abgehängte Decken	Sandwichpaneelkonstruktionen
		Typ 1	Typ 2		
Dicke	≥ 100mm	≥ 2x20 mm			≥ 80 mm
Klassifikation	EI 120 – u/u	EI 90 – u/u			

Anwendungsbereich PROMASTOP®-FC3

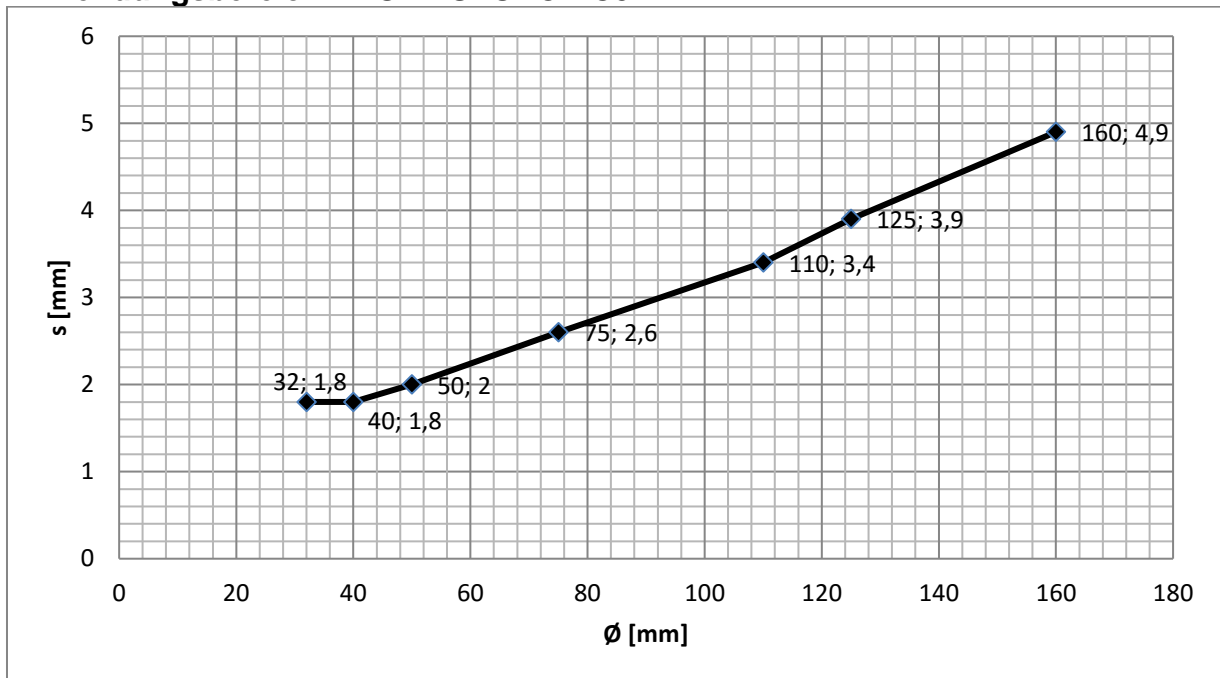

Anwendungsbereich PROMASTOP®-FC6

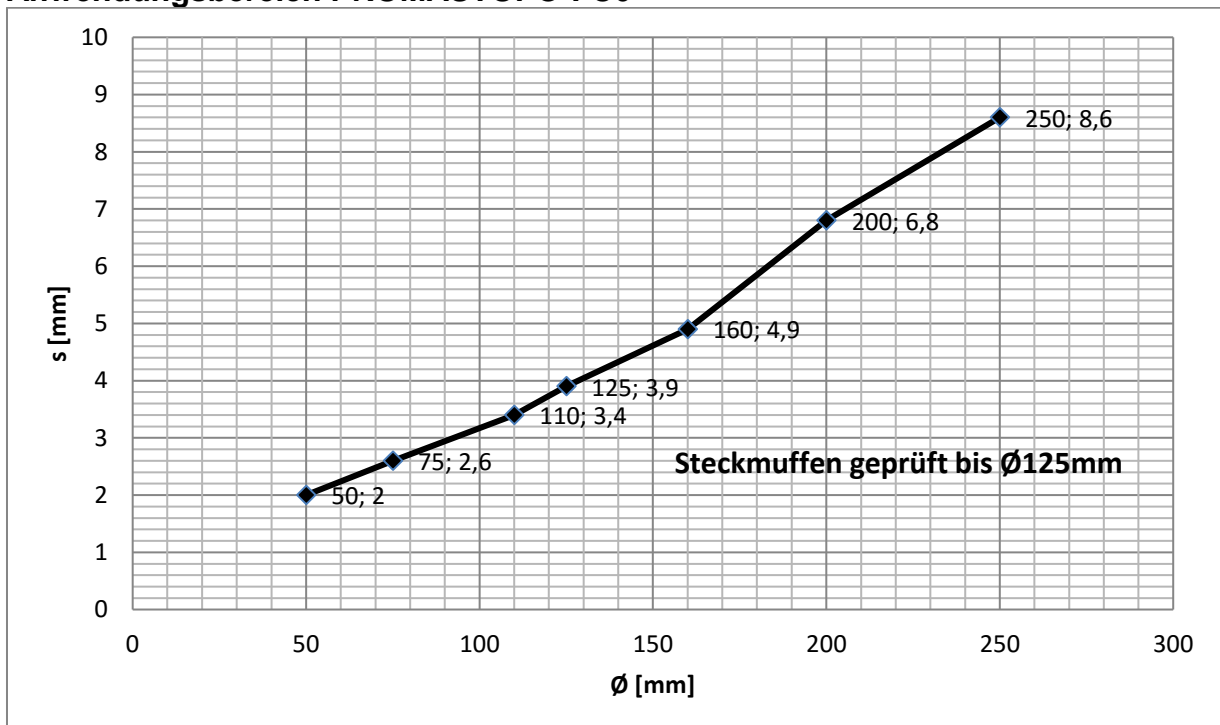



B.2.1.5. Poloplast POLOKAL XS

PROMASTOP®-FC	Leichte Trennwand	Schachtwand		Abgehängte Decken	Sandwichpaneelkonstruktionen
		Typ 1	Typ 2		
Dicke	≥ 100mm	≥ 2x20 mm			≥ 80 mm
Klassifikation	EI 120 – u/u			EI 90 – u/u	

Anwendungsbereich PROMASTOP®-FC3

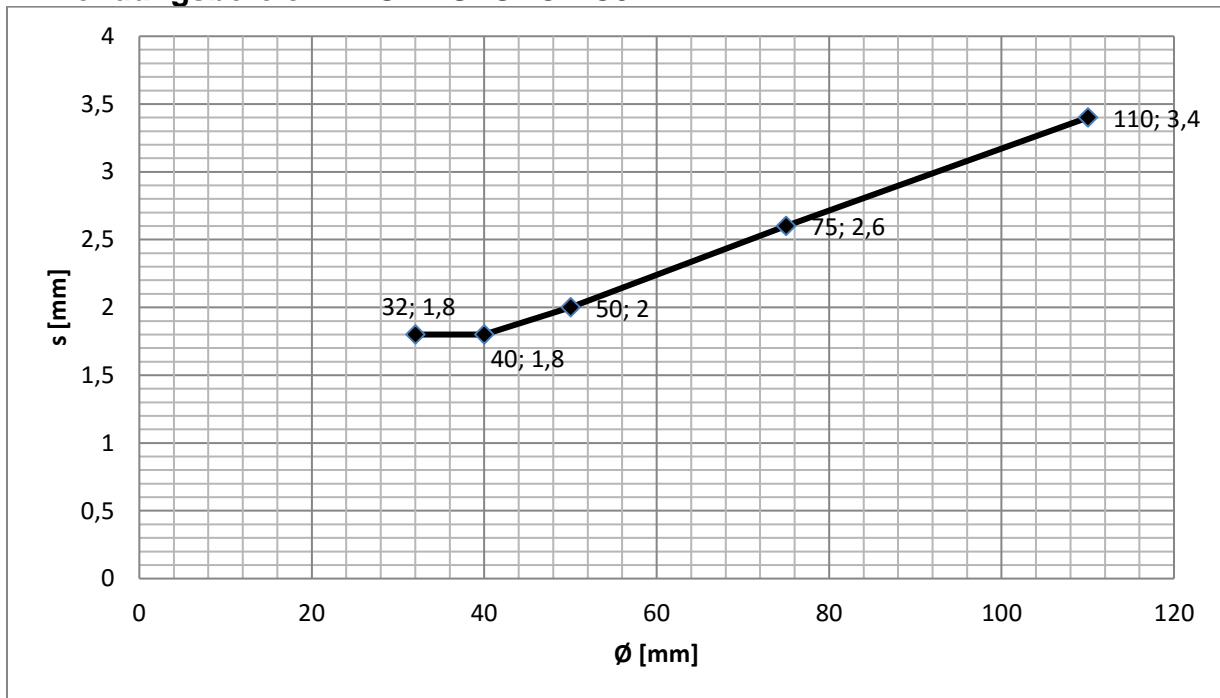

Anwendungsbereich PROMASTOP®-FC6

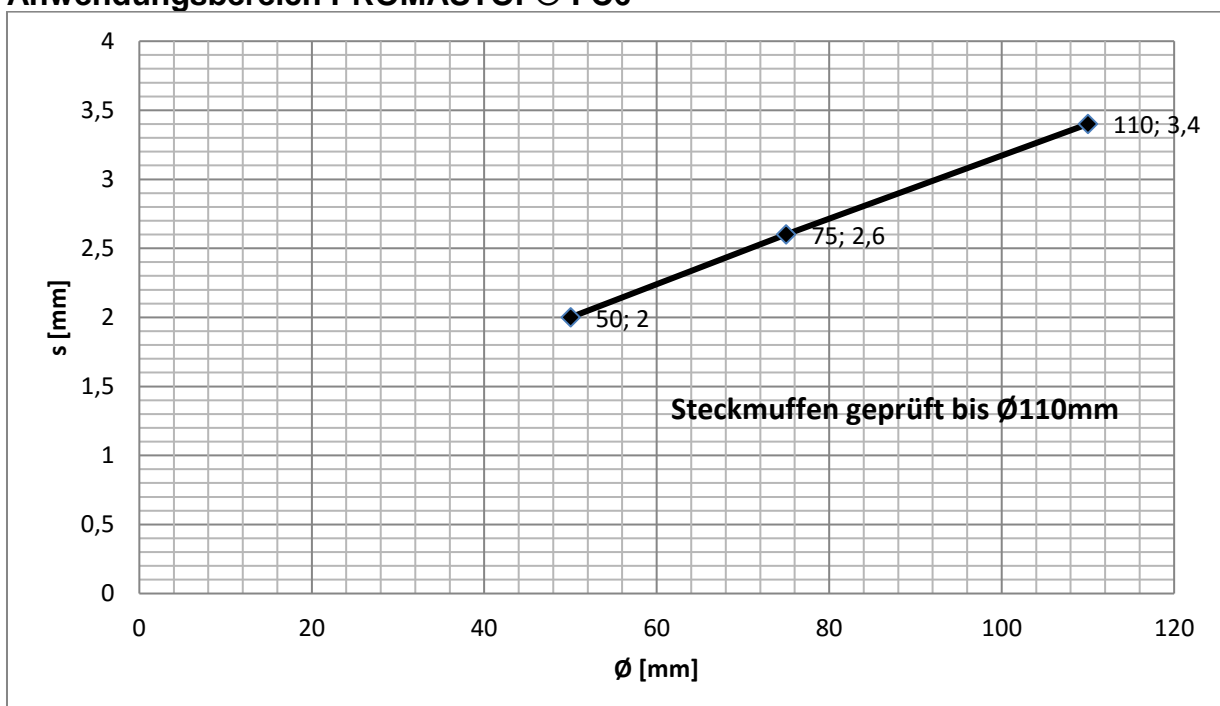



B.2.1.6. Poloplast POLOKAL 3S

PROMASTOP®-FC	Leichte Trennwand	Schachtwand		Abgehängte Decken	Sandwichpaneel konstruktionen
		Typ 1	Typ 2		
Dicke	≥ 100mm	≥ 2x20 mm			≥ 80 mm
Klassifikation	EI 120 – u/u	EI 90 – u/u			

Anwendungsbereich PROMASTOP®-FC3

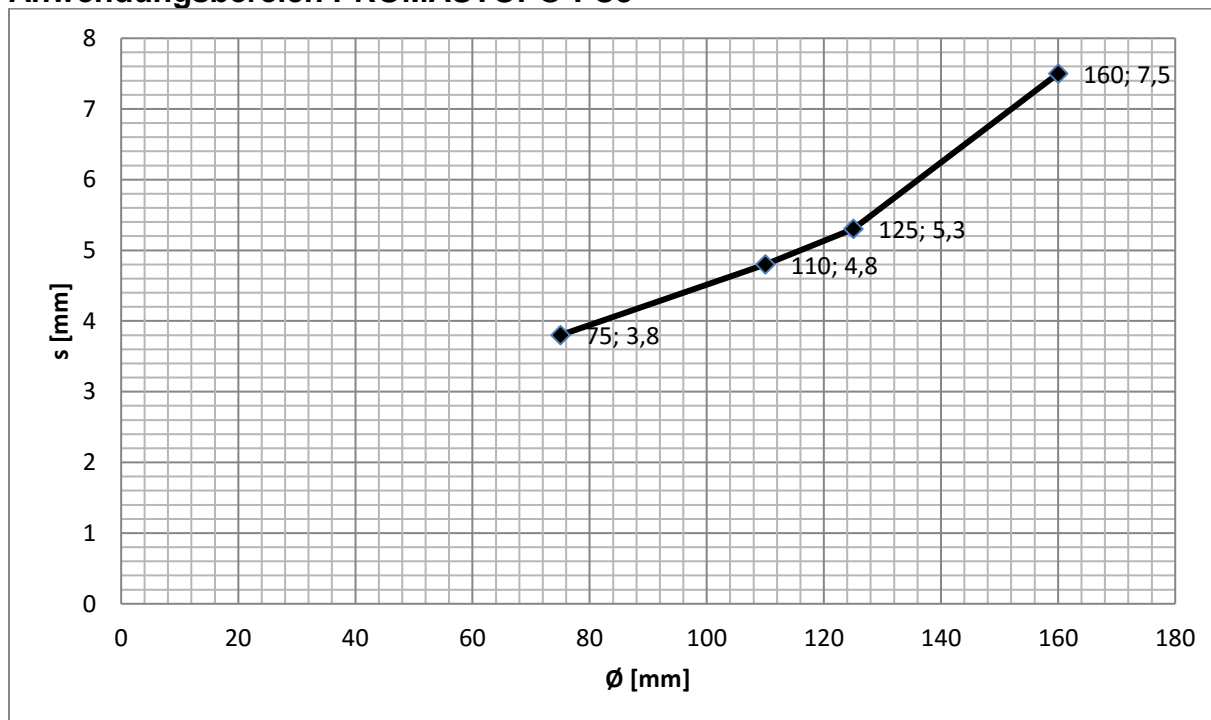

Anwendungsbereich PROMASTOP®-FC6

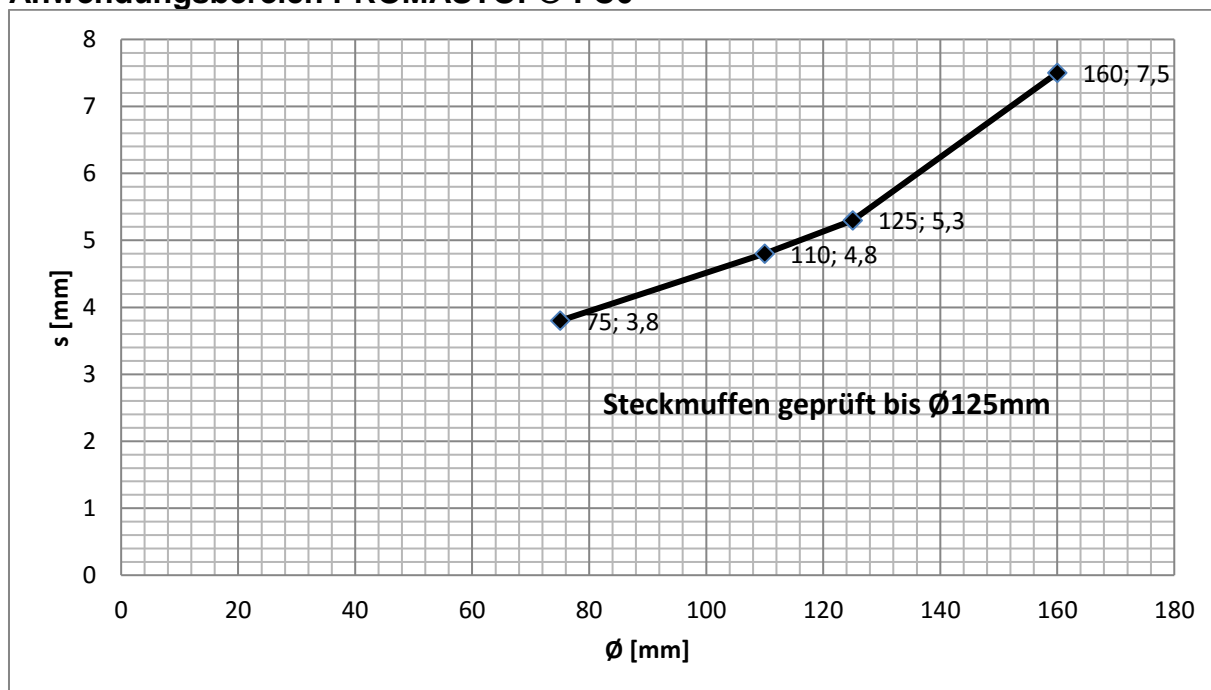



B.2.1.7. Pipelife Master 3

PROMASTOP®-FC	Leichte Trennwand	Schachtwand		Abgehängte Decken	Sandwichpaneel konstruktionen
		Typ 1	Typ 2		
Dicke	≥ 100mm	≥ 2x20 mm			≥ 80 mm
Klassifikation	EI 120 – u/u	EI 90 – u/u			

Anwendungsbereich PROMASTOP®-FC3

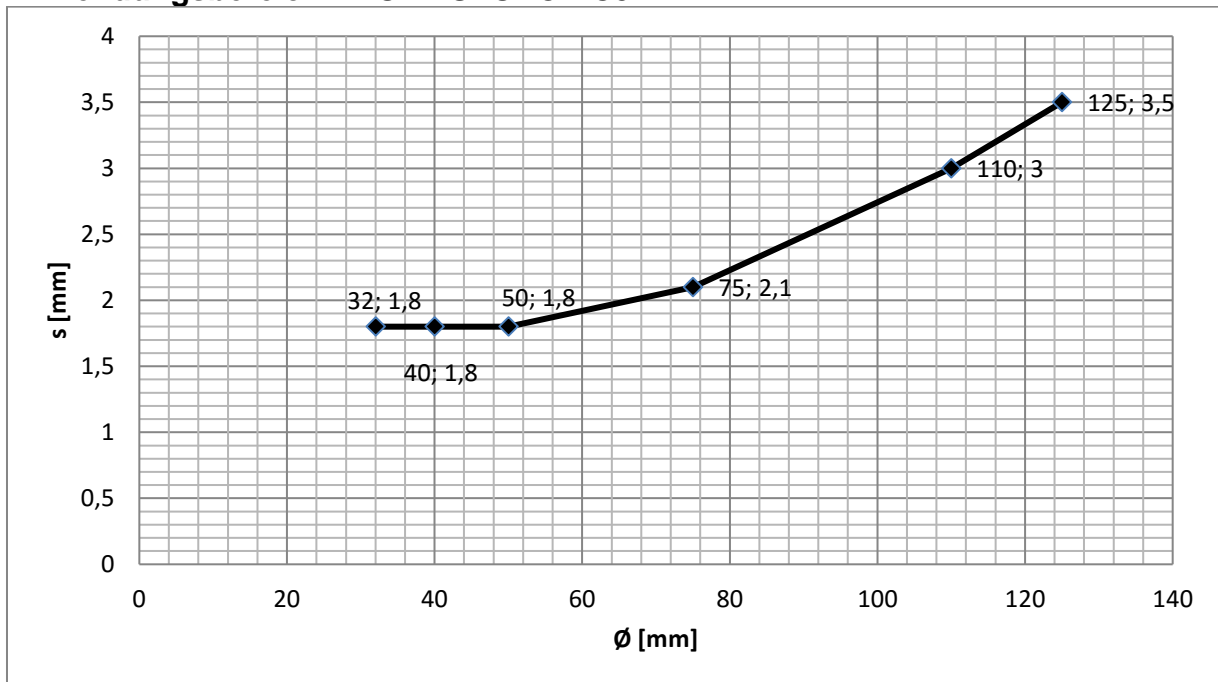

Anwendungsbereich PROMASTOP®-FC6

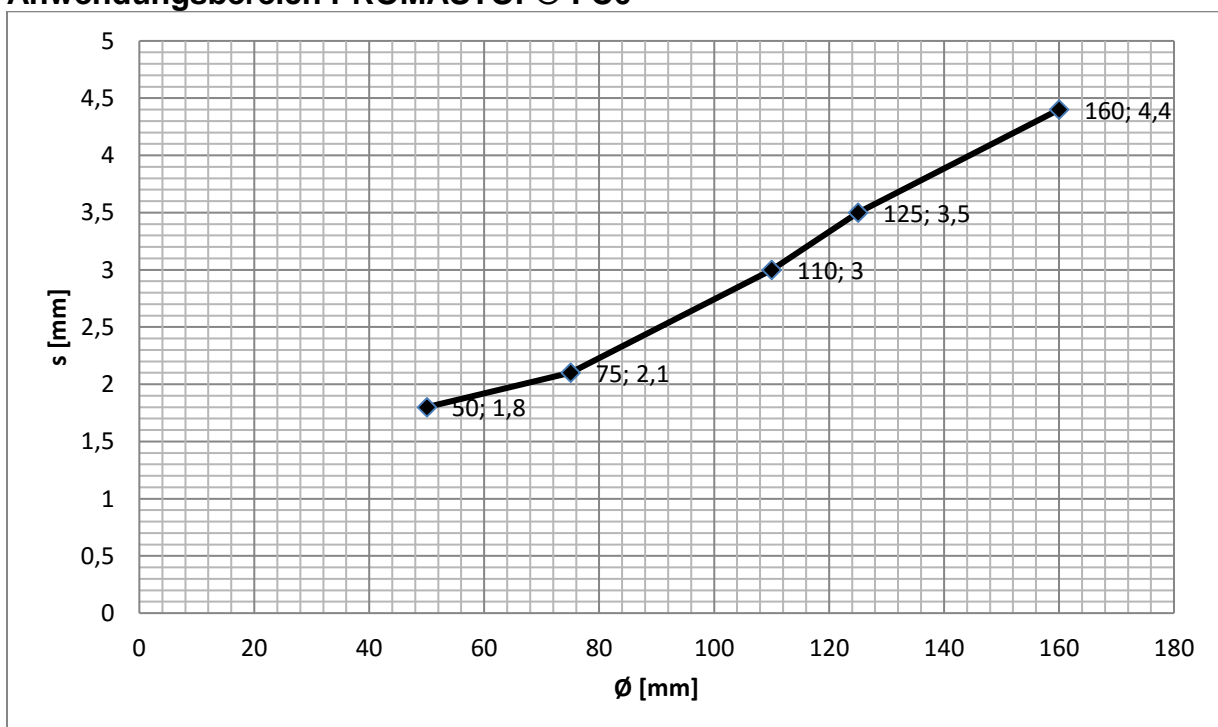



B.2.1.8. Geberit Silent dB20

PROMASTOP®-FC	Leichte Trennwand	Schachtwand		Abgehängte Decken	Sandwichpaneelkonstruktionen
		Typ 1	Typ 2		
Dicke	≥ 100mm	≥ 2x20 mm			≥ 80 mm
Klassifikation	EI 120 – u/u	EI 90 – u/u			

Anwendungsbereich PROMASTOP®-FC3

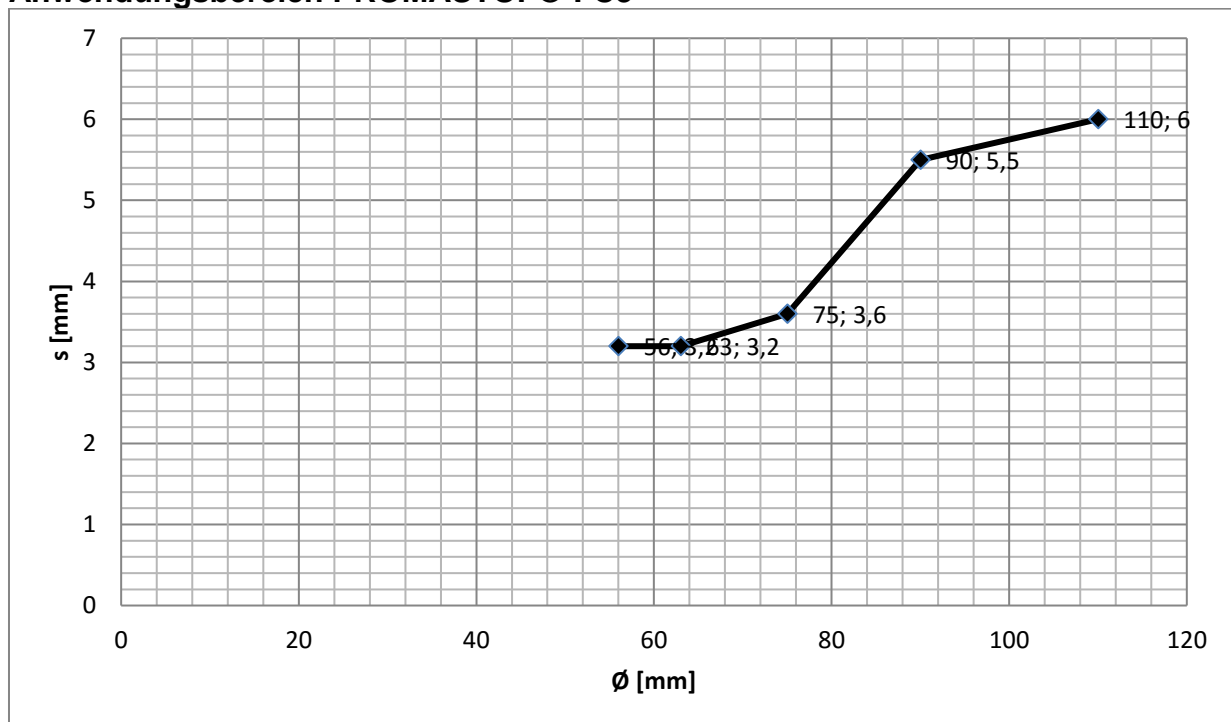

Anwendungsbereich PROMASTOP®-FC6

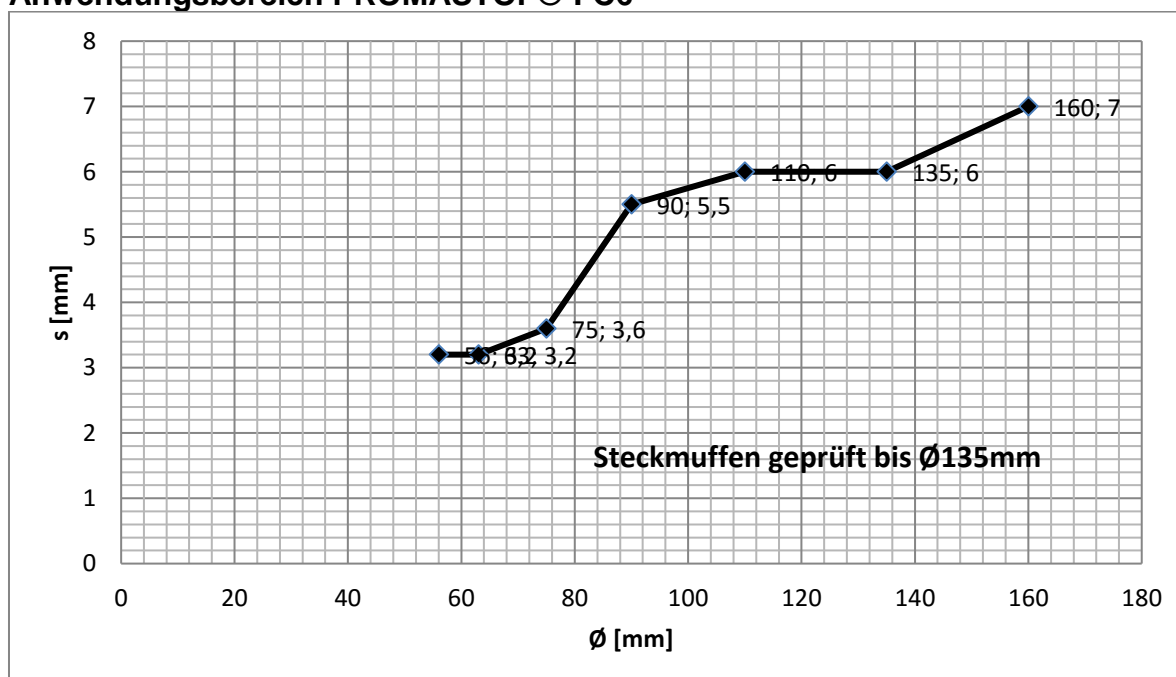



B.2.1.9. Geberit Silent PP

PROMASTOP®-FC	Leichte Trennwand	Schachtwand		Abgehängte Decken	Sandwichpaneelkonstruktionen
		Typ 1	Typ 2		
Dicke	≥ 100mm	≥ 2x20 mm			≥ 80 mm
Klassifikation	EI 120 – u/u	EI 90 – u/u			

Anwendungsbereich PROMASTOP®-FC3

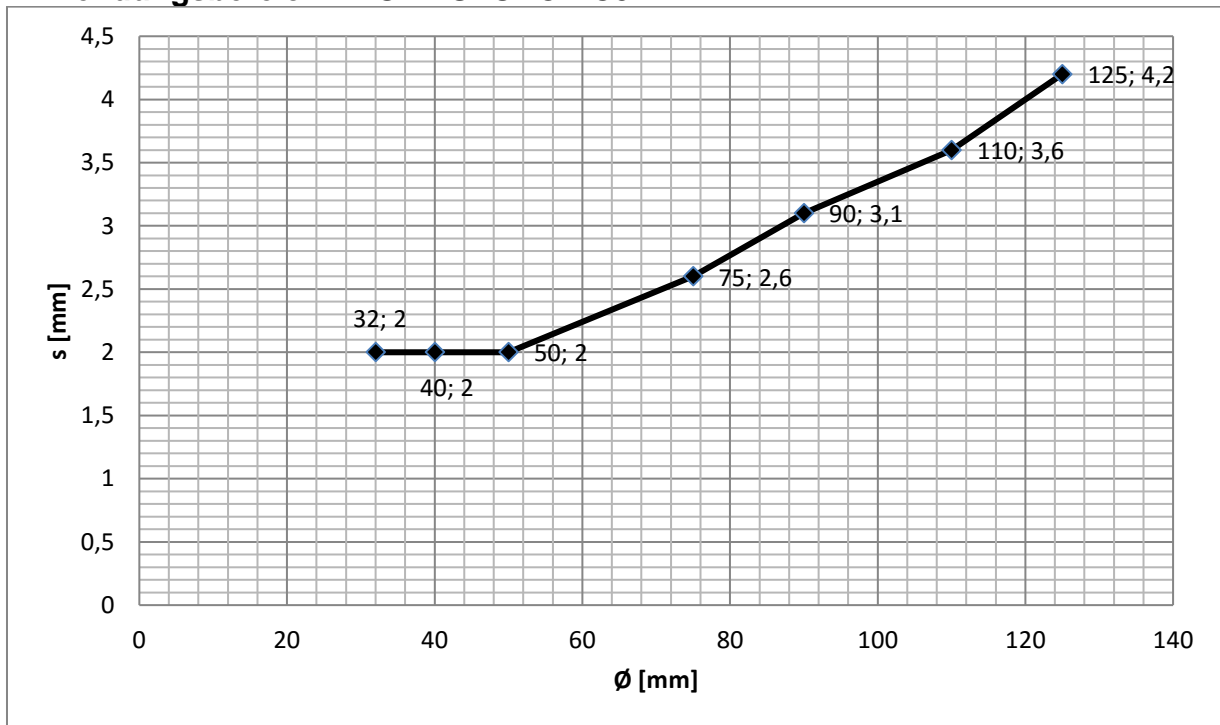

Anwendungsbereich PROMASTOP®-FC6

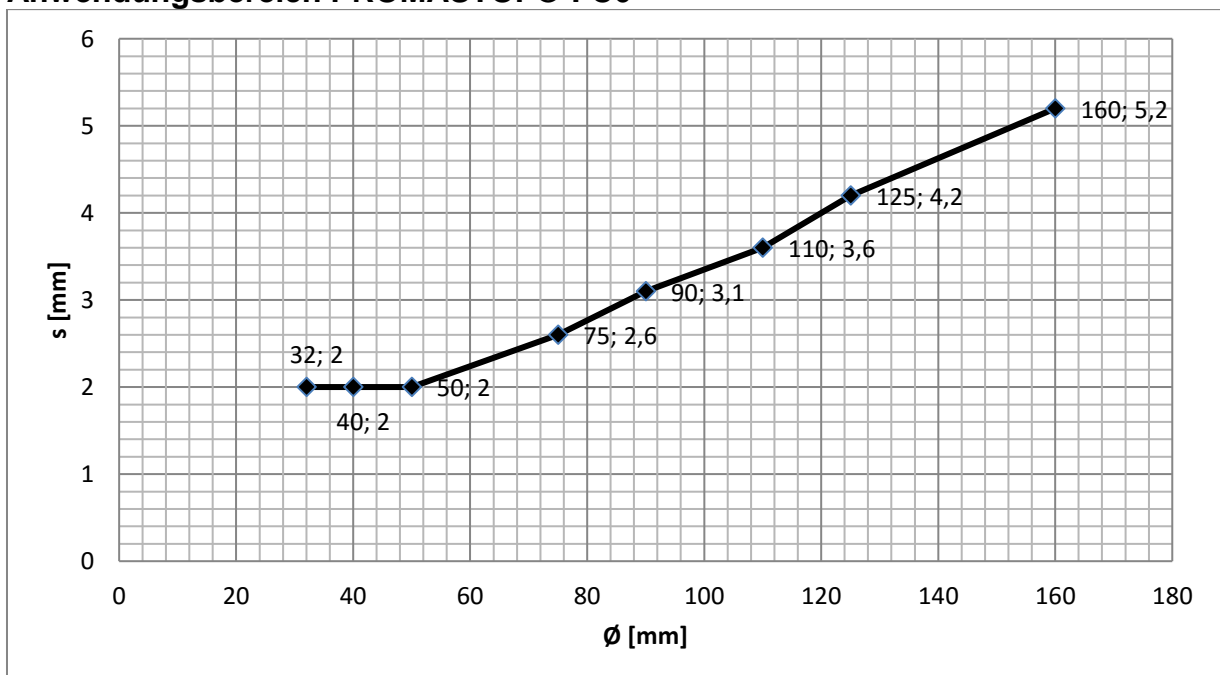



B.2.1.10. Rehau Raupiano plus

PROMASTOP®-FC	Leichte Trennwand	Schachtwand		Abgehängte Decken	Sandwichpaneel konstruktionen
		Typ 1	Typ 2		
Dicke	≥ 100mm	≥ 2x20 mm			≥ 80 mm
Klassifikation	EI 120 – u/u			EI 90 – u/u	

Anwendungsbereich PROMASTOP®-FC6

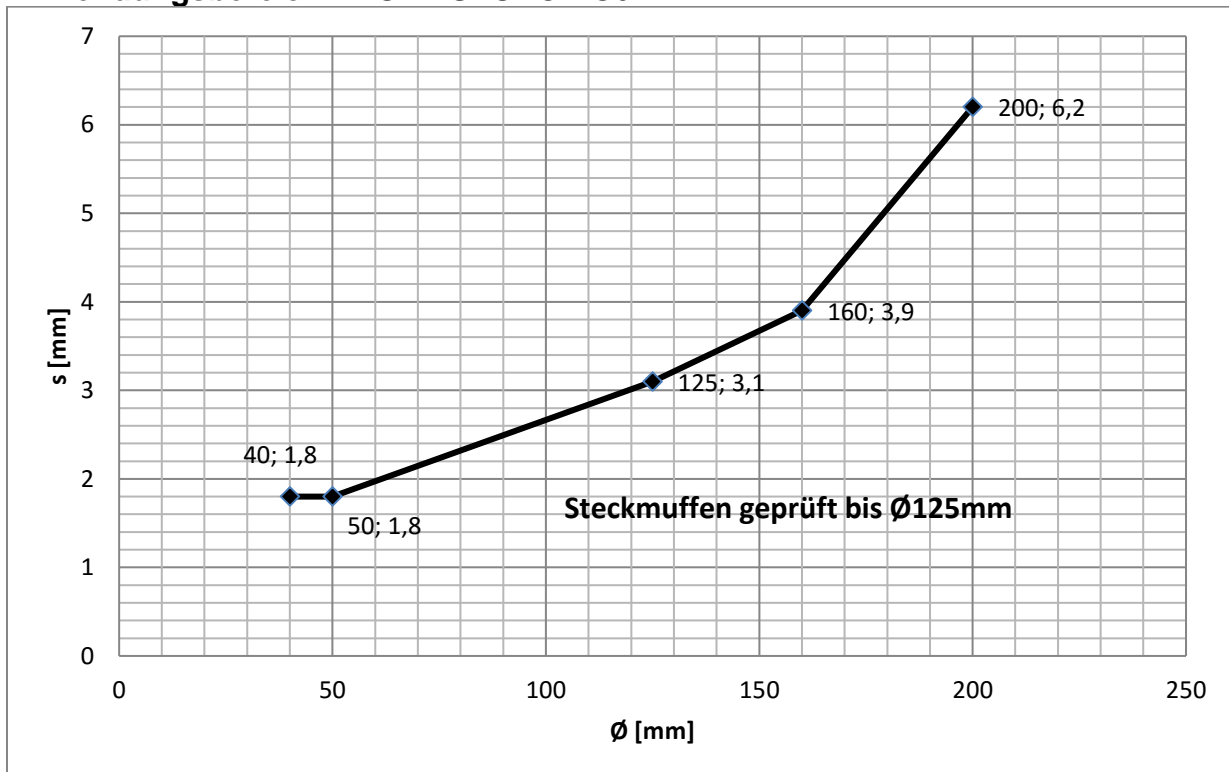



B.2.1.11. Nicoll dBlue

PROMASTOP®-FC	Leichte Trennwand	Schachtwand		Abgehängte Decken	Sandwichpaneelkonstruktionen
		Typ 1	Typ 2		
Dicke	≥ 100mm	≥ 2x20 mm		≥ 80 mm	
Klassifikation	EI 120 – u/u	EI 90 – u/u			

Anwendungsbereich PROMASTOP®-FC3

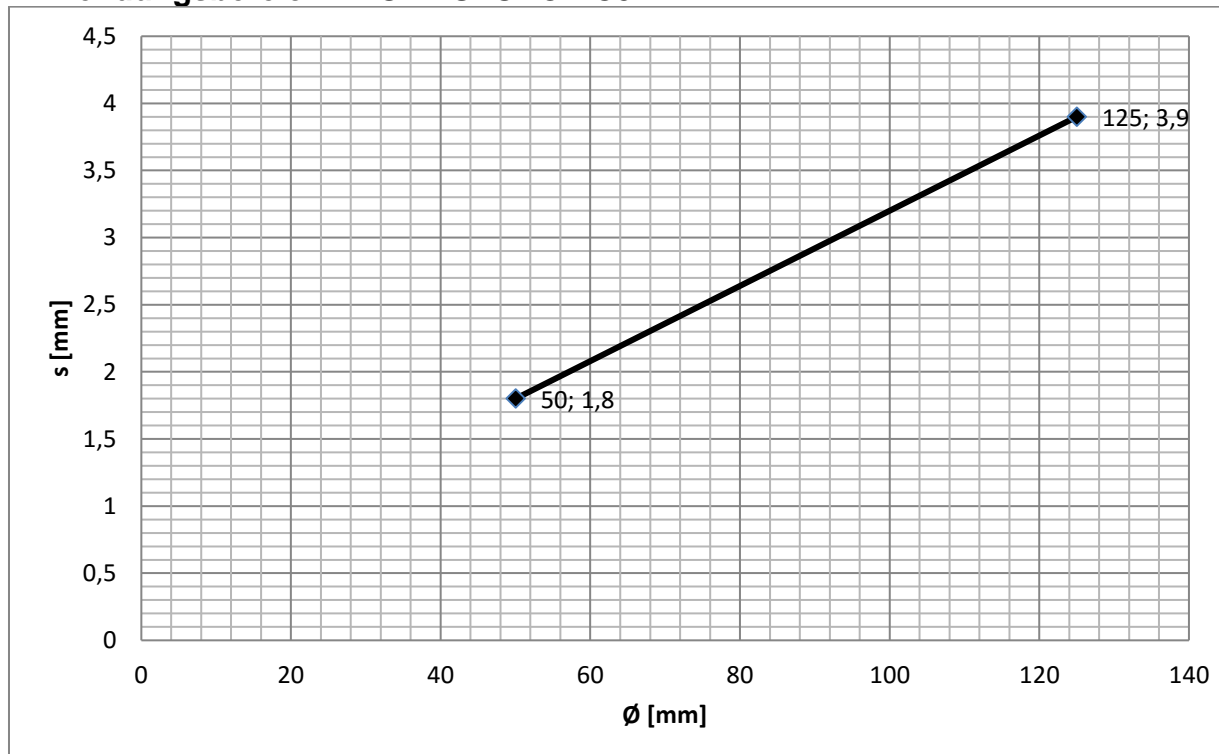



B.2.1.12. Girpi Friaphon

PROMASTOP®-FC	Leichte Trennwand	Schachtwand		Abgehängte Decken	Sandwichpaneel konstruktionen
		Typ 1	Typ 2		
Dicke	≥ 100mm	≥ 2x20 mm			≥ 80 mm
Klassifikation	EI 120 – u/u			EI 90 – u/u	

Anwendungsbereich PROMASTOP®-FC3

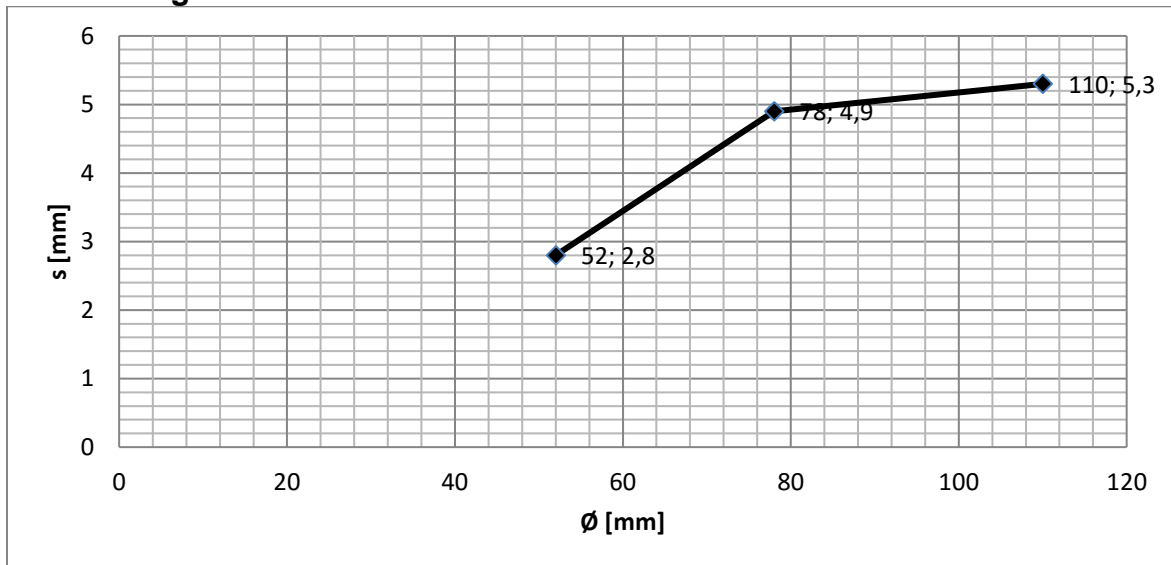

Anwendungsbereich PROMASTOP®-FC6

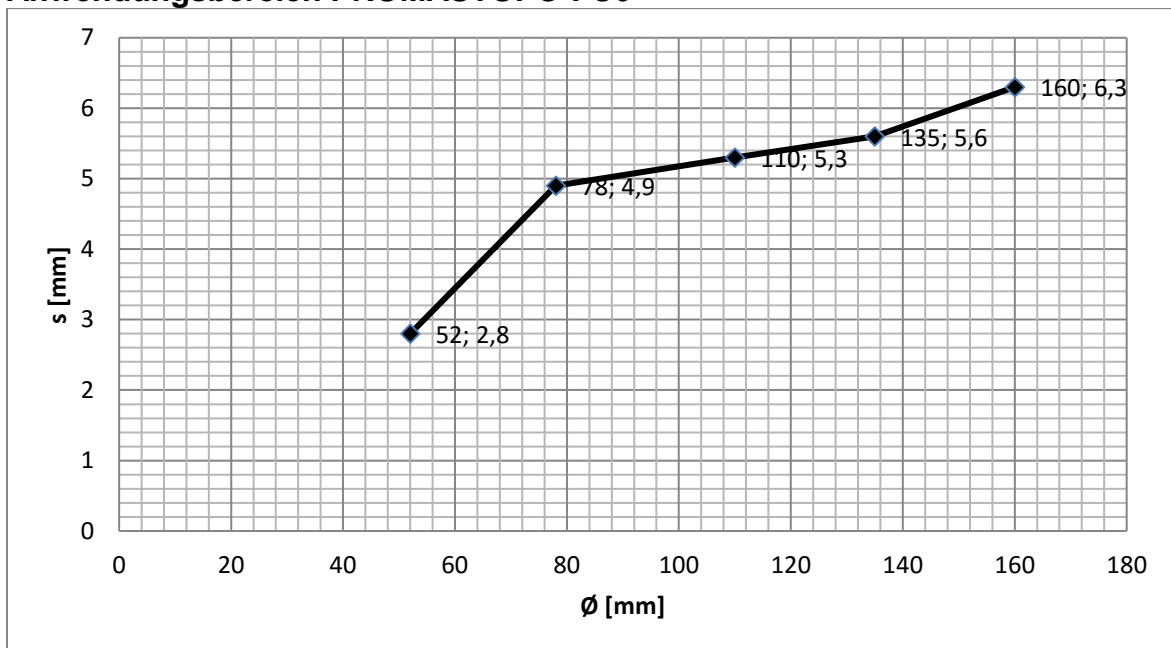



B.2.1.13. Girpi HTA-E

PROMASTOP®-FC	Leichte Trennwand	Schachtwand		Abgehängte Decken	Sandwichpaneelkonstruktionen
		Typ 1	Typ 2		
Dicke	≥ 100mm	≥ 2x20 mm			≥ 80 mm
Klassifikation	EI 120 – u/u	EI 90 – u/u			

Anwendungsbereich PROMASTOP®-FC6

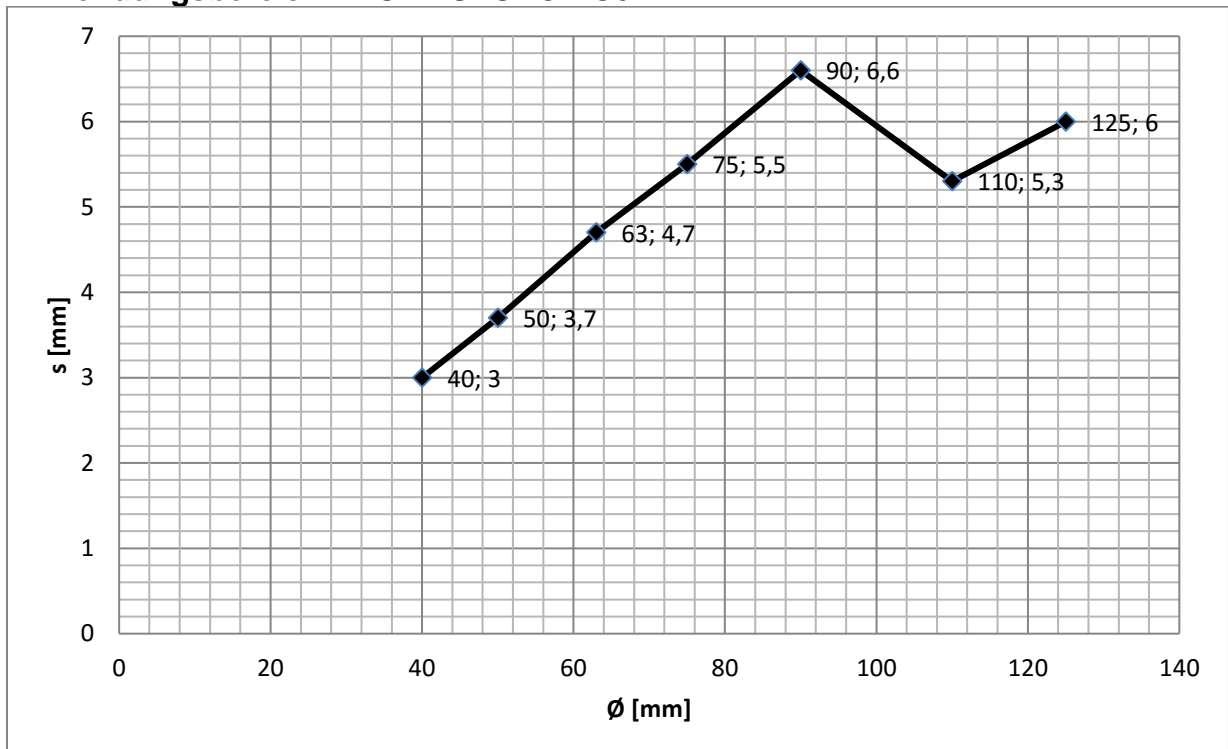



B.2.1.14. KeKelit Phonex AS

PROMASTOP®-FC	Leichte Trennwand	Schachtwand		Abgehängte Decken	Sandwichpaneelkonstruktionen
		Typ 1	Typ 2		
Dicke	≥ 100mm	≥ 2x20 mm			≥ 80 mm
Klassifikation	EI 120 – u/u	EI 90 – u/u			

Anwendungsbereich PROMASTOP®-FC6

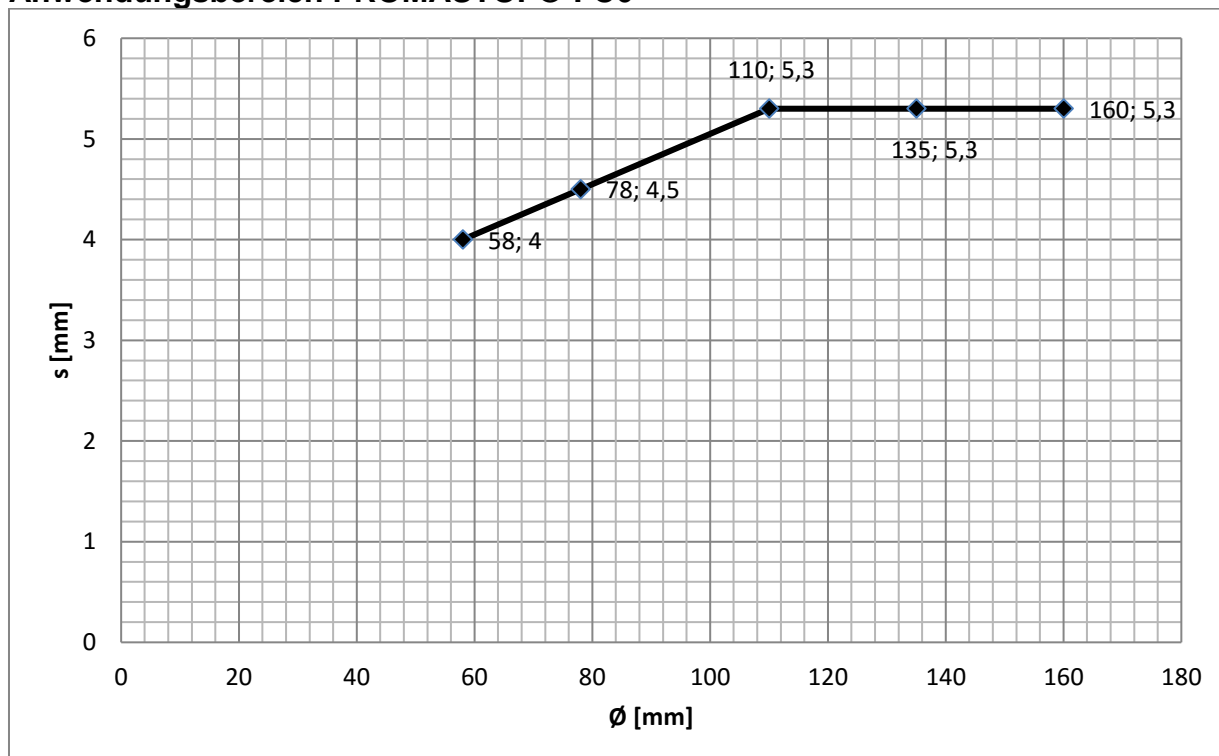



B.2.1.15. Wavin AS

PROMASTOP®-FC	Leichte Trennwand	Schachtwand		Abgehängte Decken	Sandwichpaneelkonstruktionen
		Typ 1	Typ 2		
Dicke	≥ 100mm	≥ 2x20 mm			≥ 80 mm
Klassifikation	EI 120 – u/u	EI 90 – u/u			

Anwendungsbereich PROMASTOP®-FC6

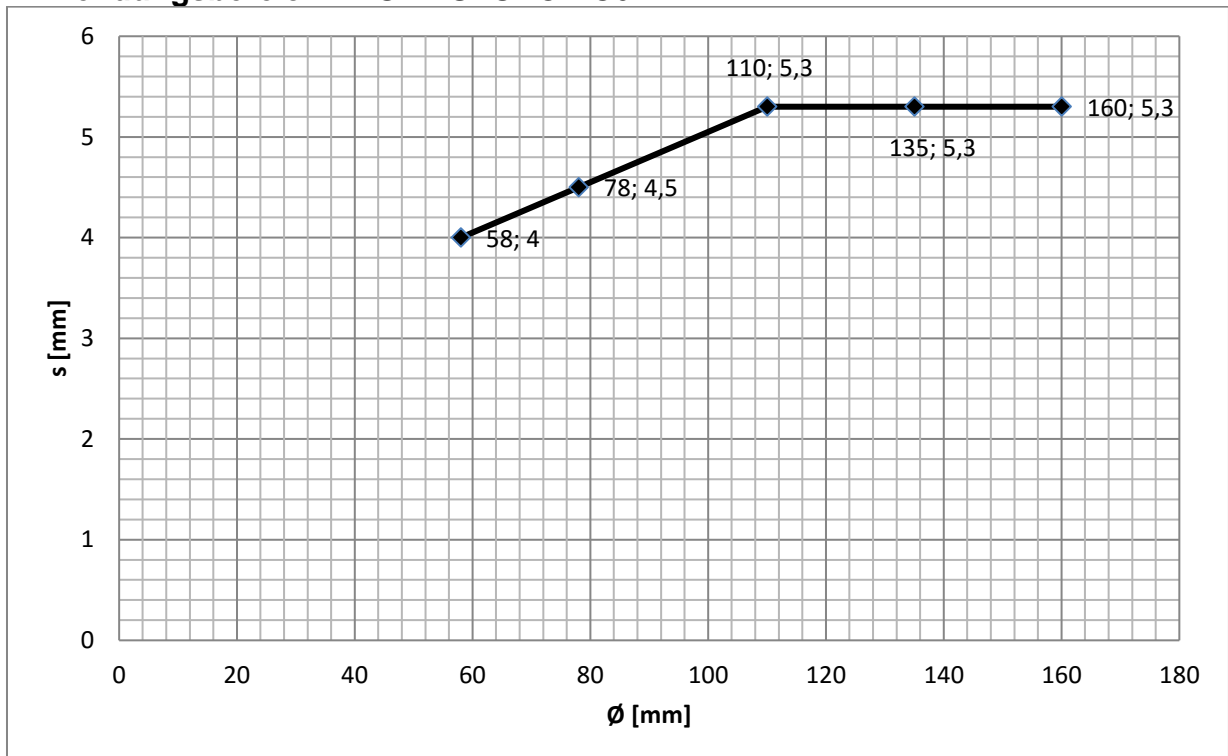



B.2.1.16. Wavin SiTech+

PROMASTOP®-FC	Leichte Trennwand	Schachtwand		Abgehängte Decken	Sandwichpaneelkonstruktionen
		Typ 1	Typ 2		
Dicke	≥ 100mm	≥ 2x20 mm			≥ 80 mm
Klassifikation	EI 120 – u/u	EI 90 – u/u			

Anwendungsbereich PROMASTOP®-FC6

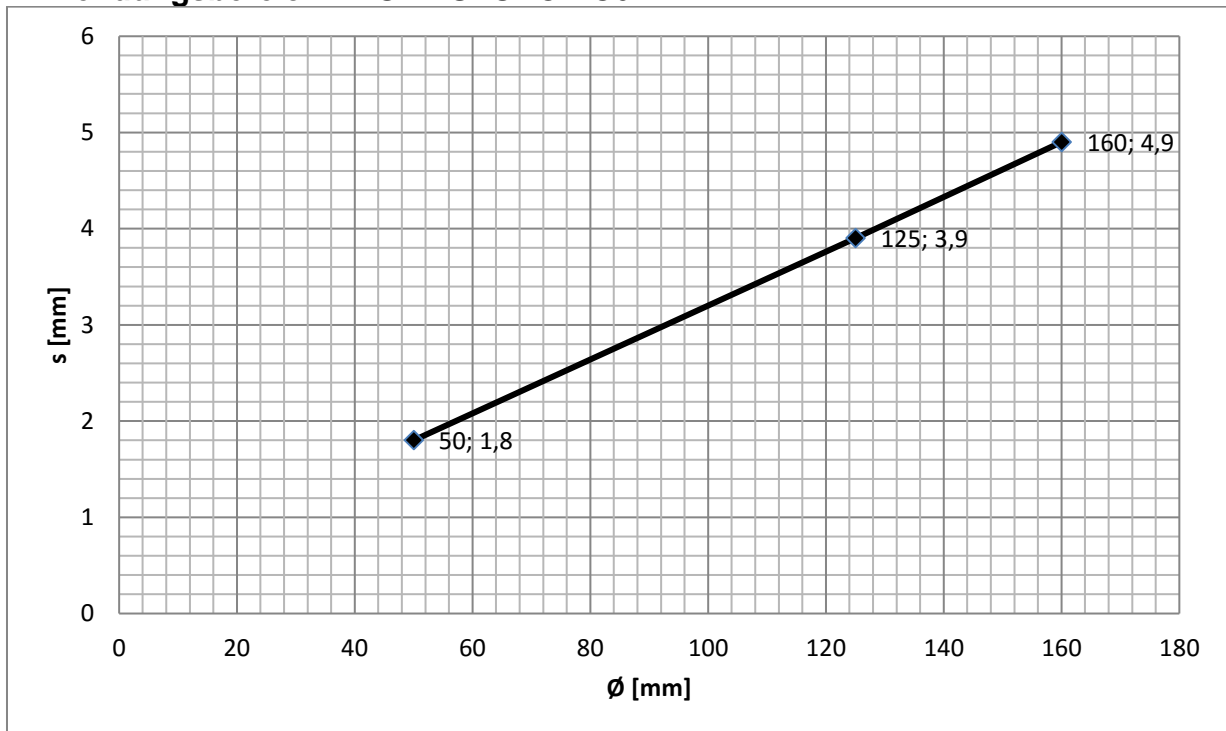



B.2.1.17. Marley Silent

PROMASTOP®-FC	Leichte Trennwand	Schachtwand		Abgehängte Decken	Sandwichpaneelkonstruktionen
		Typ 1	Typ 2		
Dicke	≥ 100mm	≥ 2x20 mm			≥ 80 mm
Klassifikation	EI 120 – u/u			EI 90 – u/u	

Anwendungsbereich PROMASTOP®-FC6

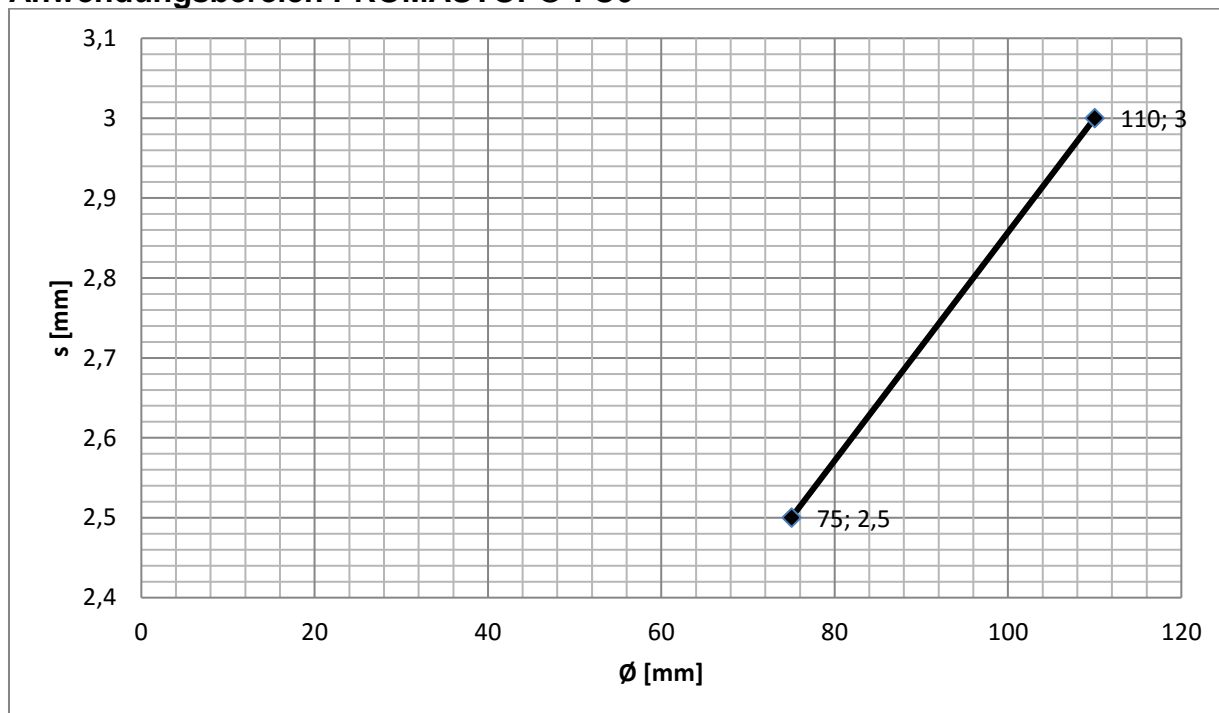

B.2.2. Anwendungsbereich bei 45° Rohrdurchführung

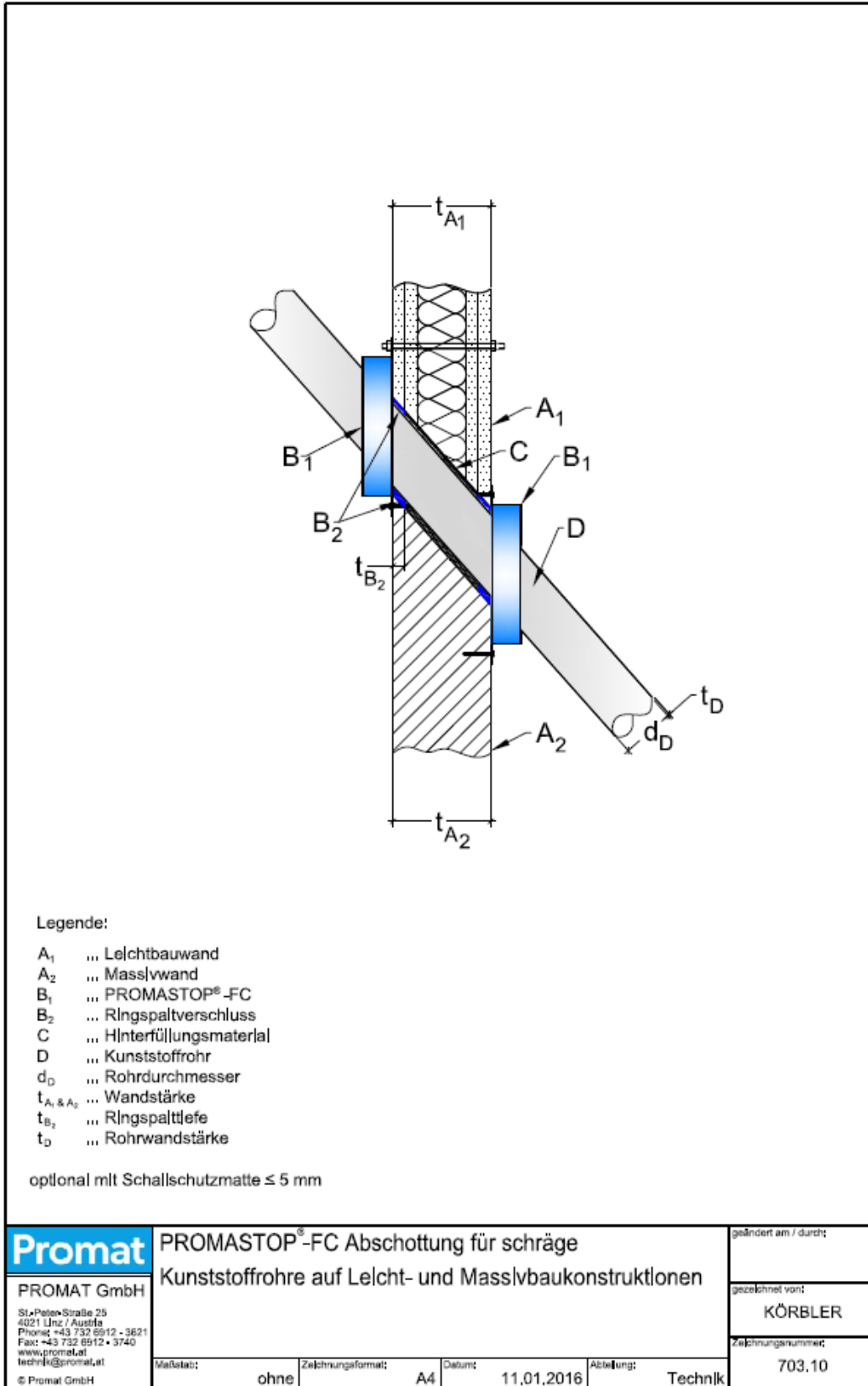



B.2.2.1. 45° / PE-HD, ABS Rohre und SAN + PVC Rohre / EI 120

PROMASTOP®-FC	Leichte Trennwand
Dicke	aufgesetzt
Klassifikation	≥ 100 mm
	EI 120 – u/u

Anwendungsbereich PROMASTOP®-FC6

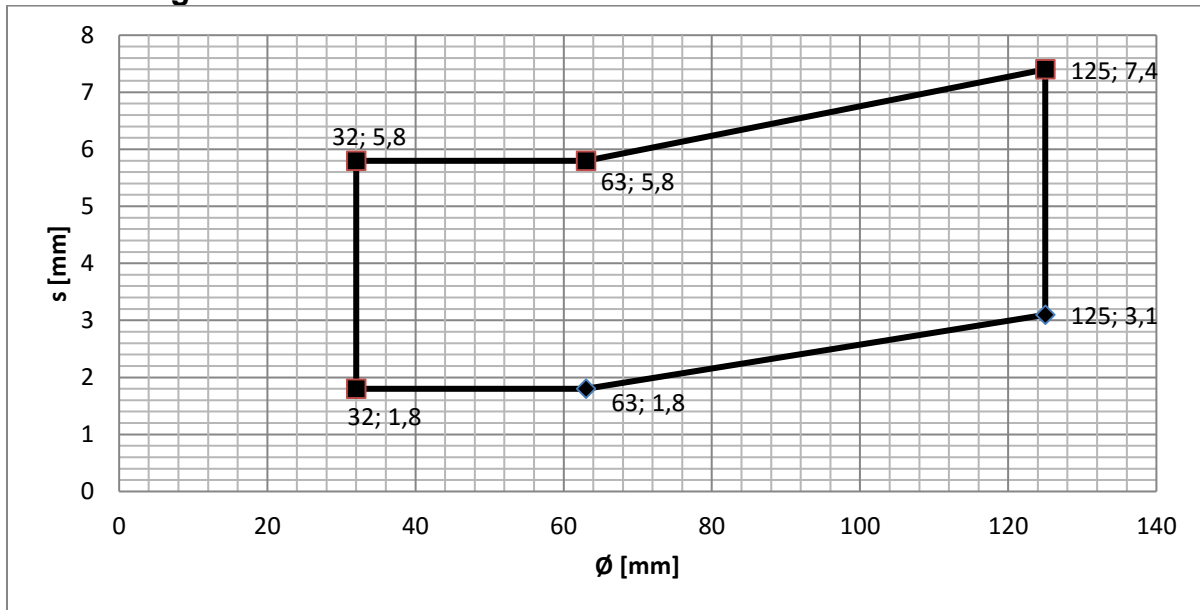



B.2.2.2. 45° / PP-H und PP-R Rohre / EI 120

PROMASTOP®-FC	Leichte Trennwand
	aufgesetzt
Dicke	≥ 100 mm
Klassifikation	EI 120 – u/u

Anwendungsbereich PROMASTOP®-FC6

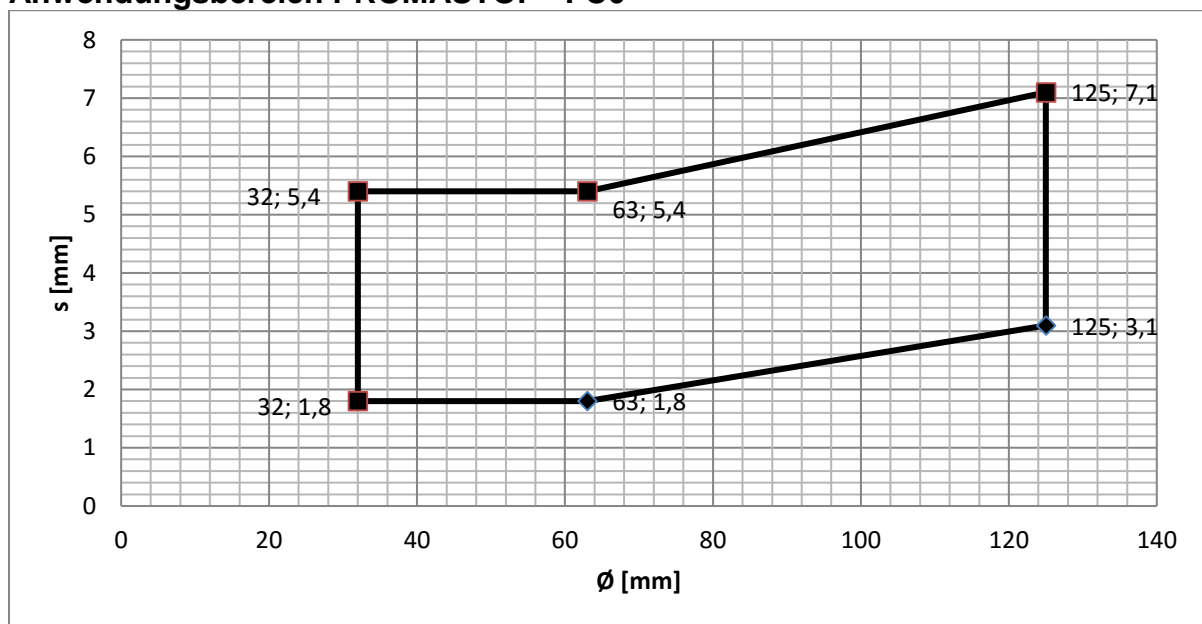



B.2.2.3. 45° / PVC-u und PVC-C Rohre / EI 120

PROMASTOP®-FC	Leichte Trennwand
Dicke	aufgesetzt
Klassifikation	≥ 100 mm
	EI 120 – u/u

Anwendungsbereich PROMASTOP®-FC6

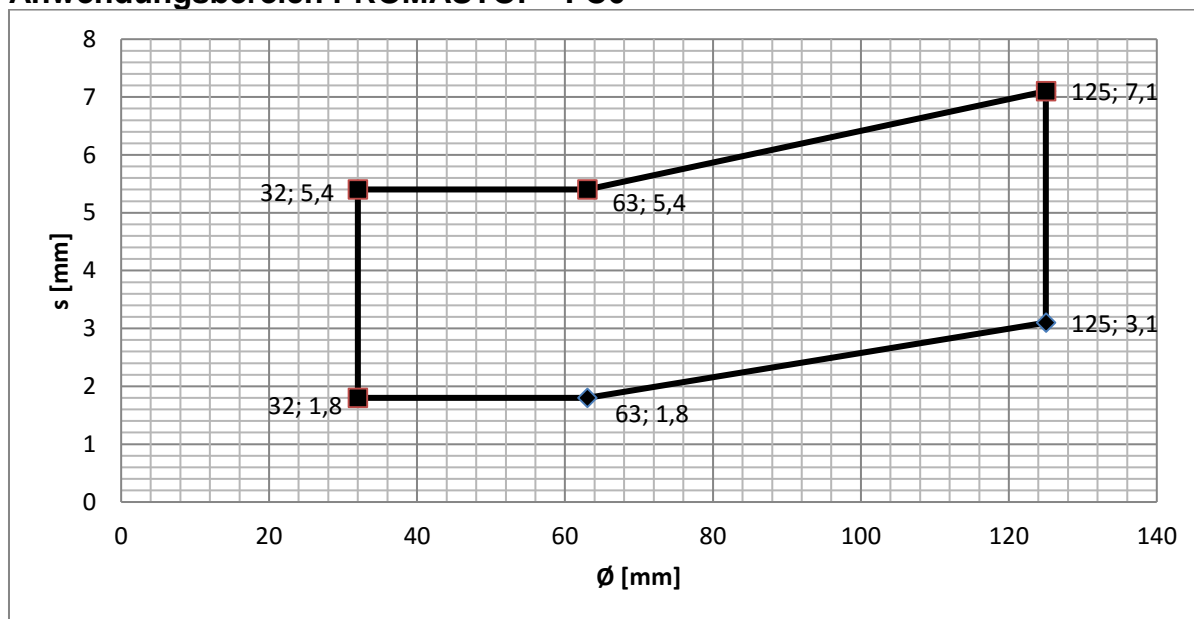



B.2.2.4. 45° / Poloplast POLOKAL NG / EI 120

PROMASTOP®-FC	Leichte Trennwand
Dicke	aufgesetzt
Klassifikation	≥ 100 mm
	EI 120 – u/u

Anwendungsbereich PROMASTOP®-FC6

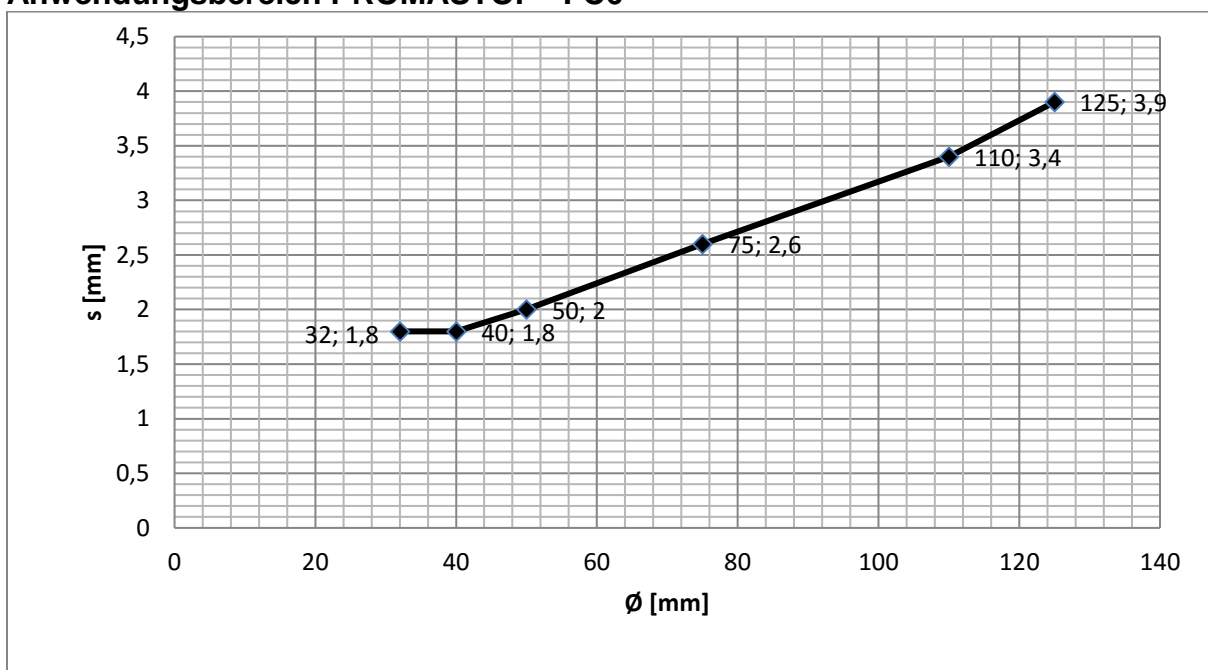



B.2.2.5. 45° / Poloplast POLOKAL XS / EI 120

PROMASTOP®-FC	Leichte Trennwand
Dicke	aufgesetzt
Klassifikation	≥ 100 mm
	EI 120 – u/u

Anwendungsbereich PROMASTOP®-FC6

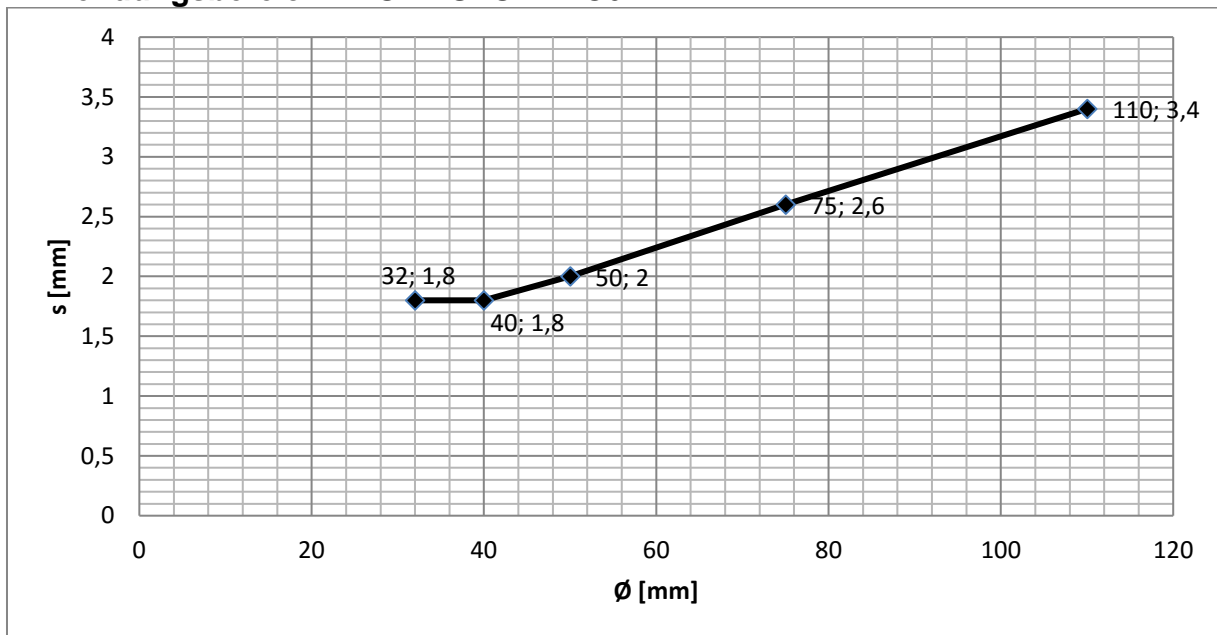



B.2.2.6. 45° / Poloplast POLOKAL 3S / EI 120

PROMASTOP®-FC	Leichte Trennwand
	aufgesetzt
Dicke	≥ 100 mm
Klassifikation	EI 120 – u/u

Anwendungsbereich PROMASTOP®-FC6 auf massiver Wand

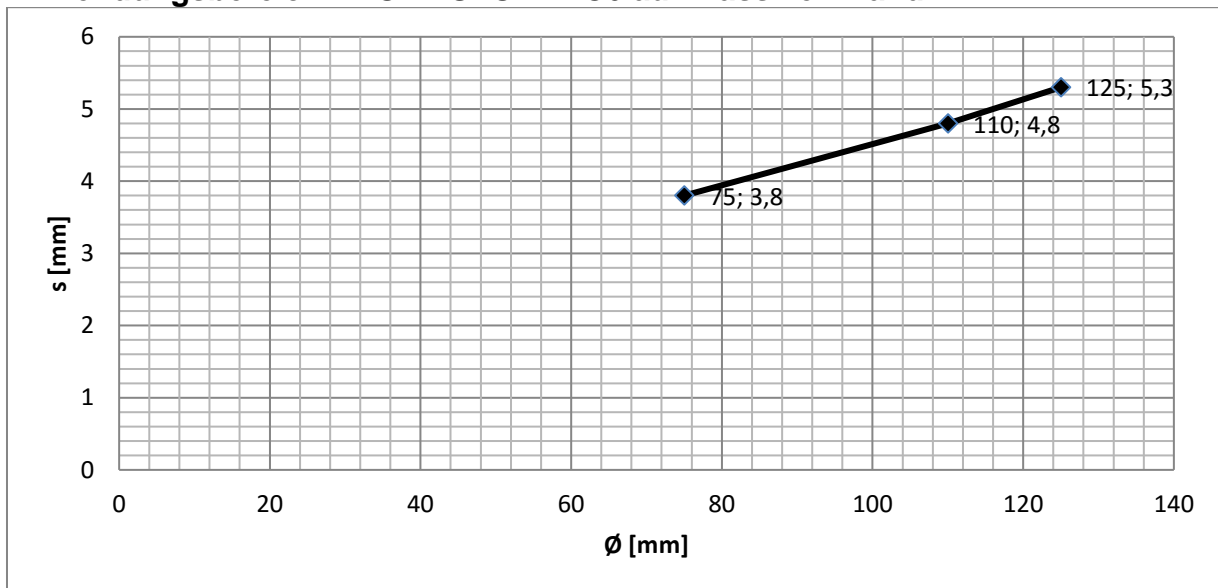

B.3. Abwasserleitungen - U/U mit brennbarer Dämmung B-s3, d0

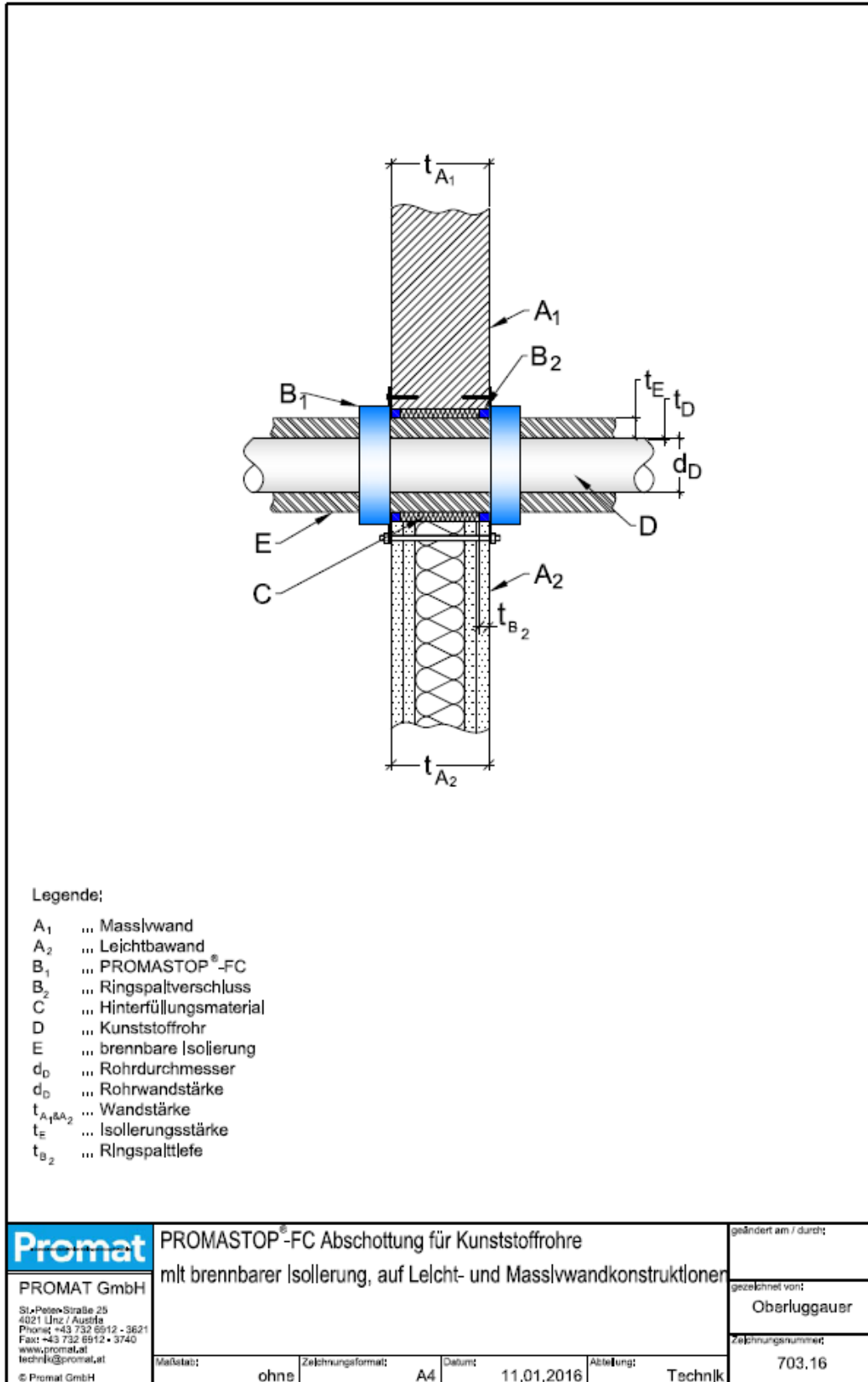

B.3.1. Anwendungsbereich für leichte Trennwand mit aufgesetzter Manschette

B.3.1.1. PE-HD, ABS Rohre und SAN + PVC Rohre / EI 90 - 120

PROMASTOP®-FC	Leichte Trennwand
	aufgesetzt
Dicke	≥ 100 mm
Klassifikation	EI 90 - 120 – u/u
Dimensionen	Ø 32 – 180 / s2,0 – 10,4 mm

Anwendungsbereich PROMASTOP®-FC6 für EI 120 – u/u

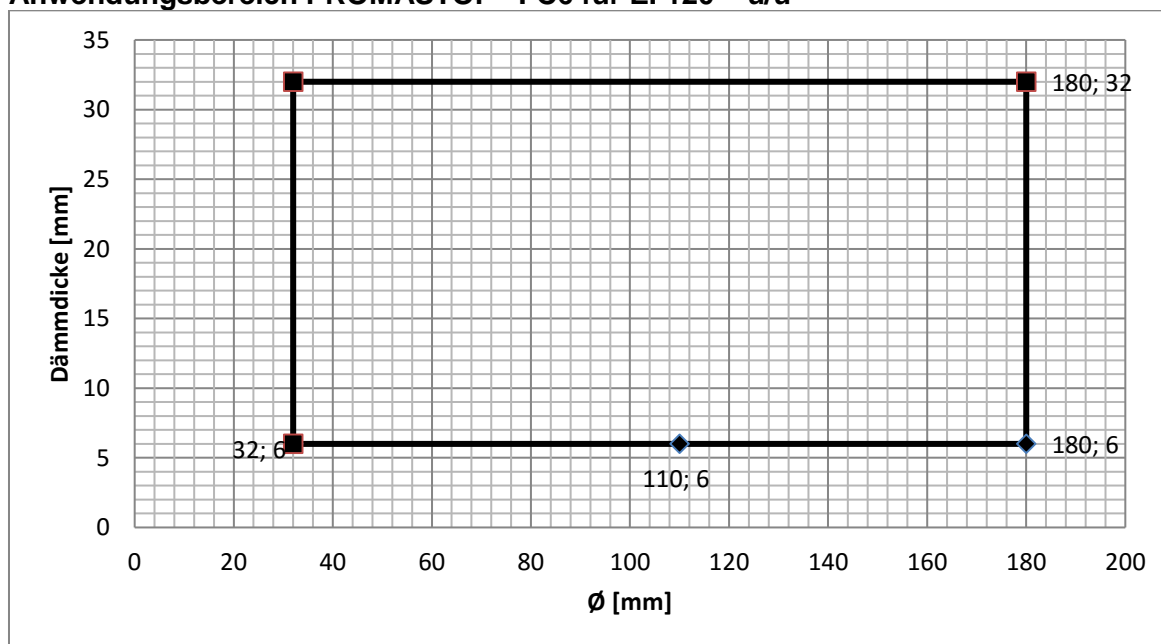

Anwendungsbereich PROMASTOP®-FC6 für EI 90 – u/u

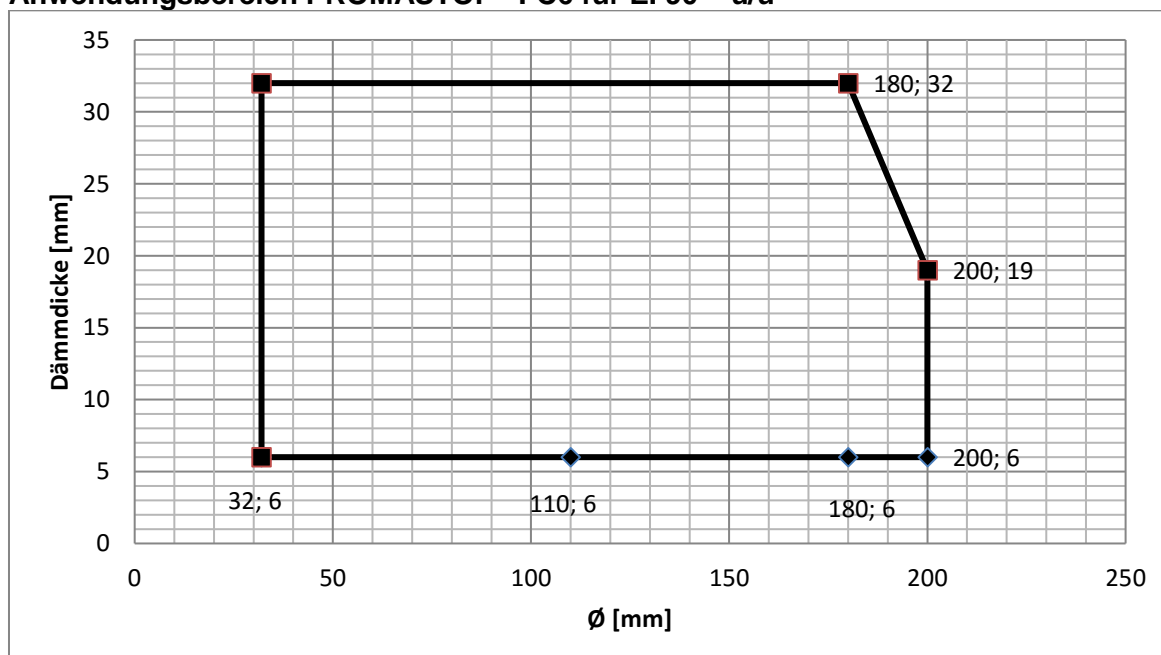



B.3.1.2. PP-H und PP-R Rohre / EI 120

PROMASTOP®-FC	Leichte Trennwand
	aufgesetzt
Dicke	≥ 100 mm
Klassifikation	EI 120 – u/u
Dimensionen	Ø 32 – 180 / s2,0 – 9,2 mm

Anwendungsbereich PROMASTOP®-FC6 für EI 120 – u/u

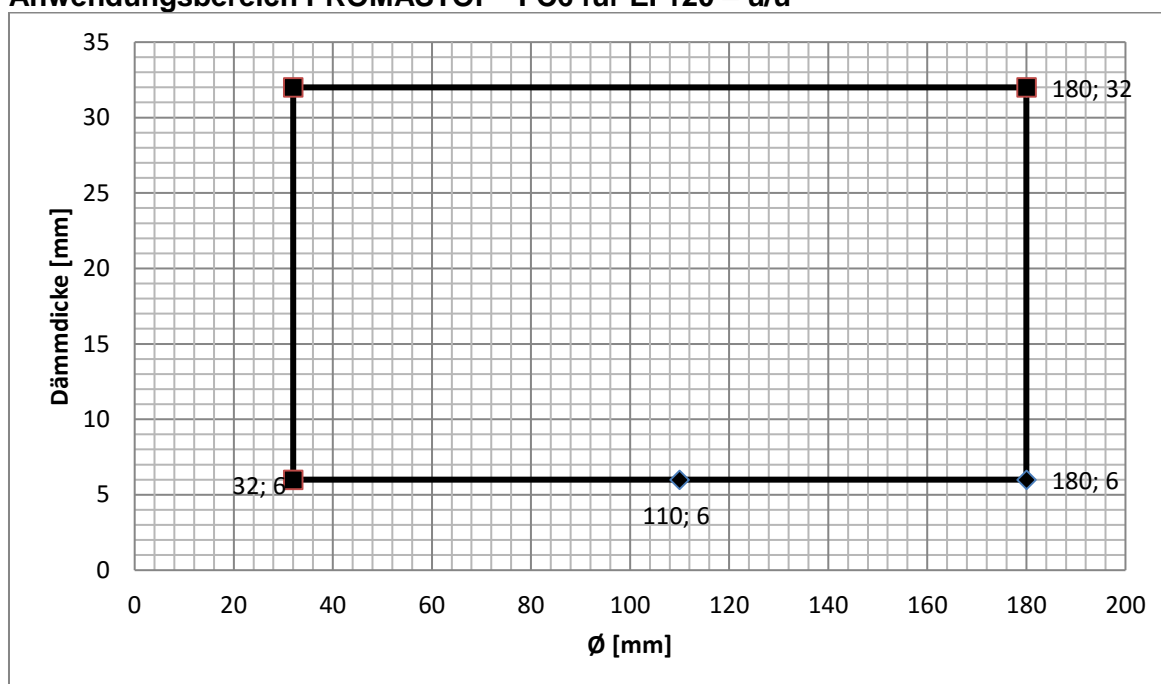



B.3.1.3. PVC-u und PVC-C Rohre / EI 60 - 120

PROMASTOP®-FC	Leichte Trennwand aufgesetzt
Dicke	≥ 100 mm
Klassifikation	EI 60 - 120 – u/u
Dimensionen	Ø 32 – 200 / s2,0 – 6,2 mm

Anwendungsbereich PROMASTOP®-FC6 für EI 120 – u/u

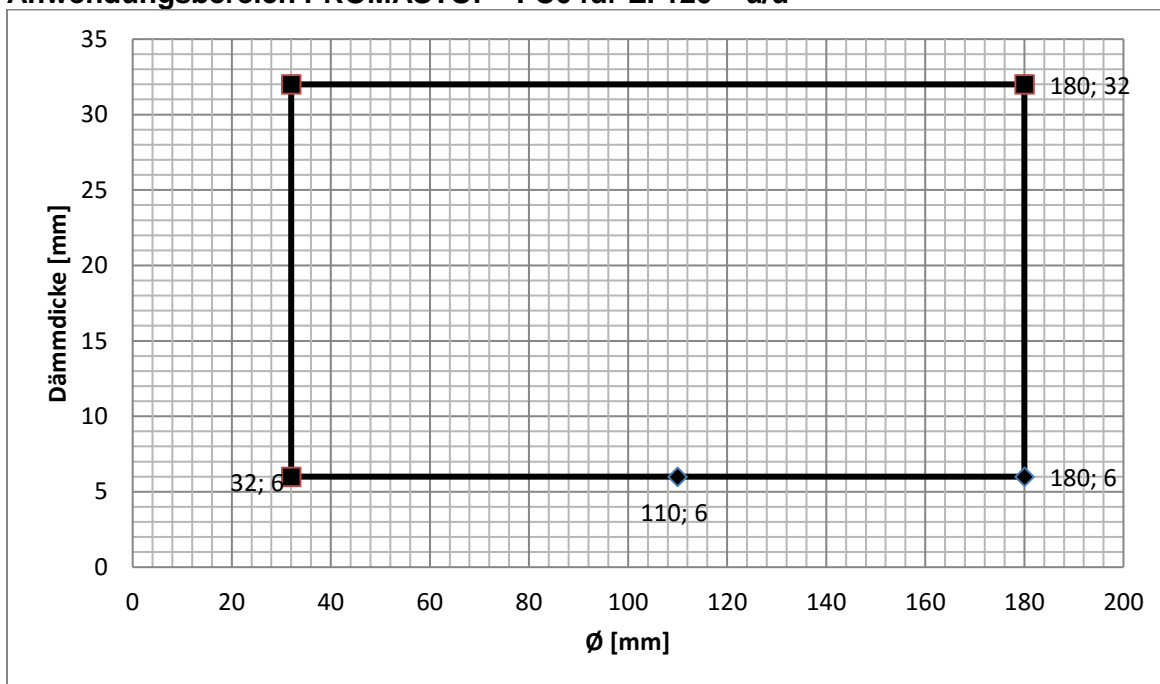

Anwendungsbereich PROMASTOP®-FC6 für EI 60 – u/u

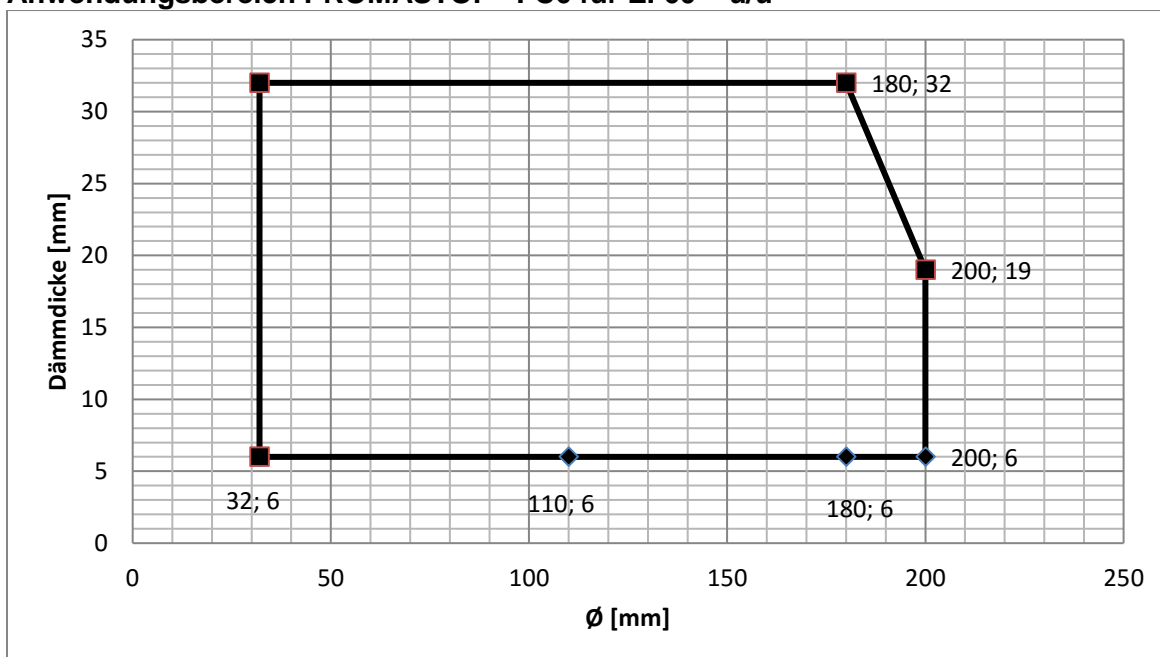



B.3.1.4. Poloplast POLOKAL NG / EI 90

PROMASTOP®-FC	Leichte Trennwand
Dicke	aufgesetzt
Klassifikation	≥ 100 mm
	EI 90 – u/u

Anwendungsbereich PROMASTOP®-FC6 für EI 90 – u/u

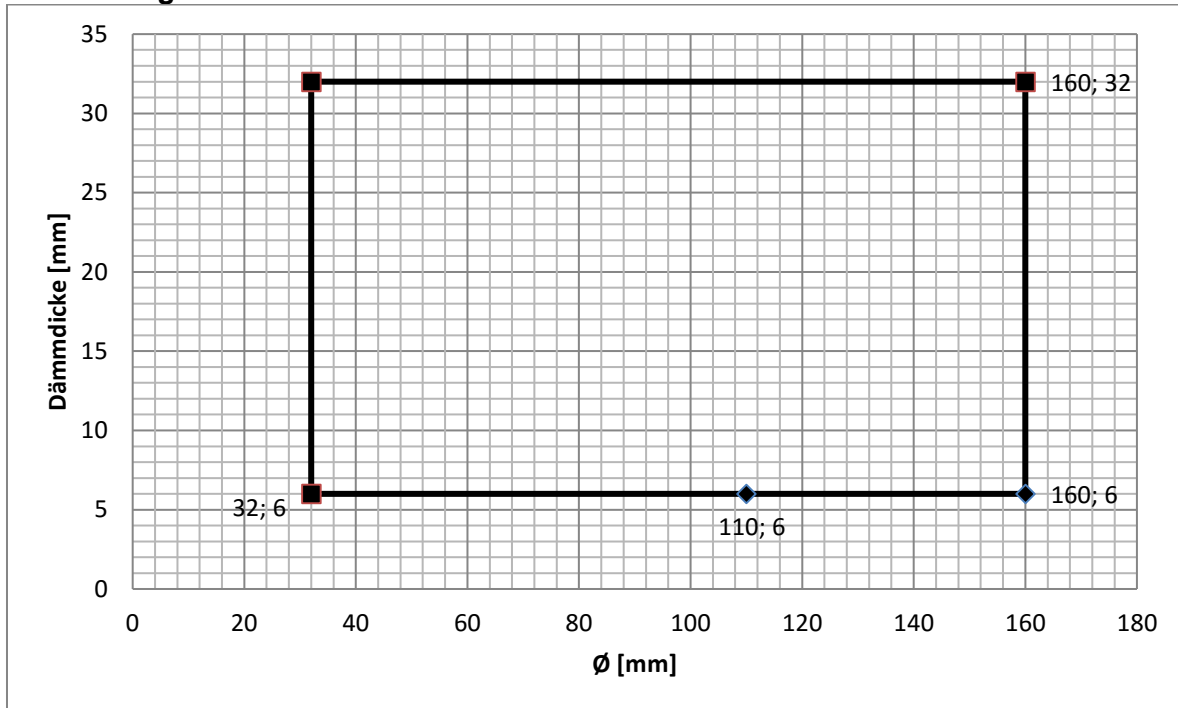



B.3.1.5. Poloplast POLOKAL 3S / EI 120

PROMASTOP®-FC	Leichte Trennwand
Dicke	aufgesetzt
Klassifikation	≥ 100 mm
	EI 120 – u/u

Anwendungsbereich PROMASTOP®-FC6 für EI 120 – u/u

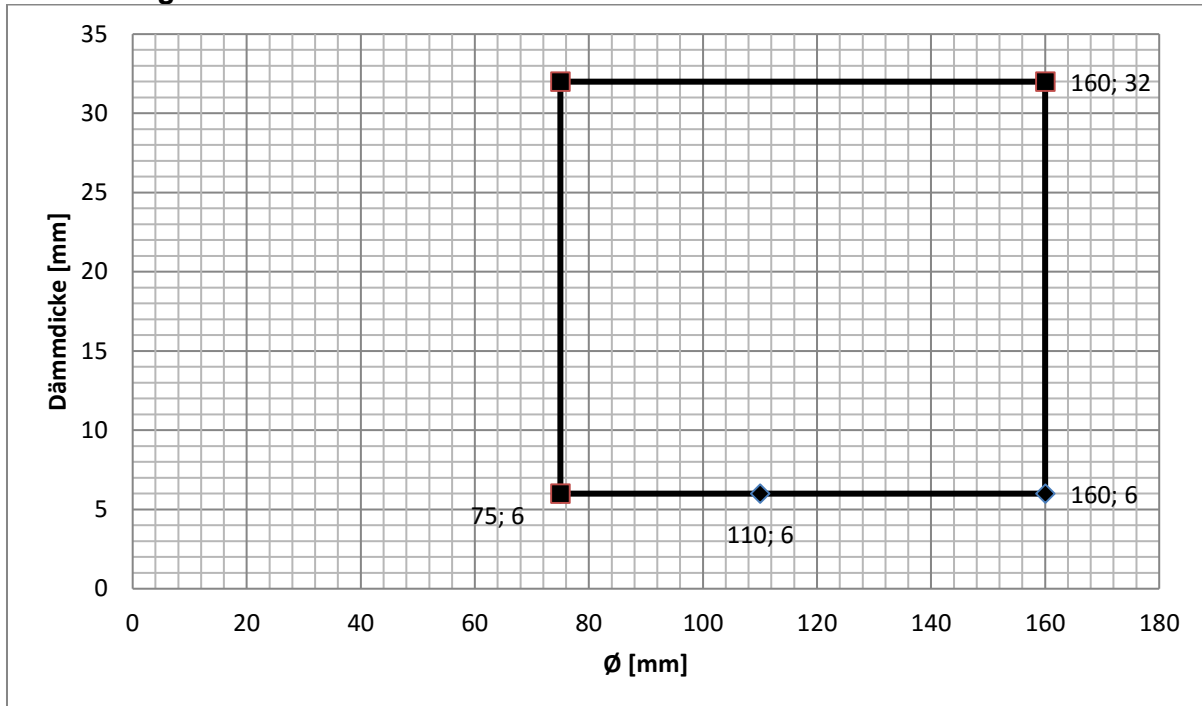

B.3.1.6. Rehau RAUPIANO plus / EI 90 - 120

PROMASTOP®-FC	Leichte Trennwand
Dicke	aufgesetzt
Klassifikation	≥ 100 mm
	EI 90 - 120 – u/u

Anwendungsbereich PROMASTOP®-FC6 für EI 120 – u/u

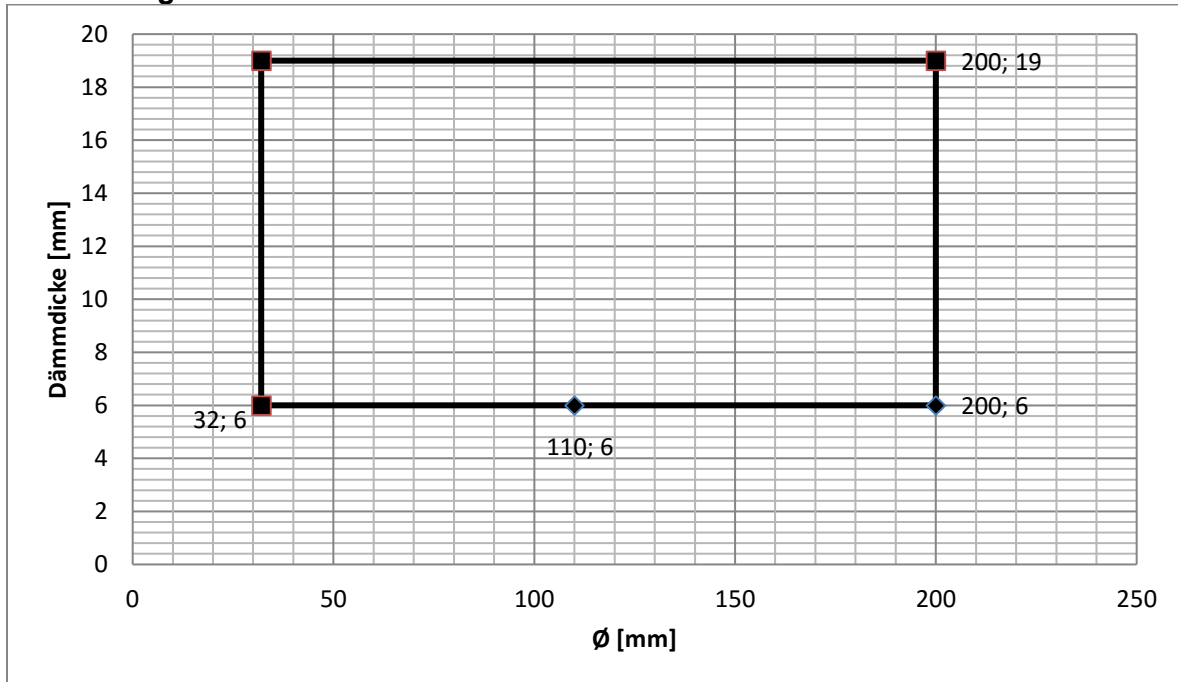

Anwendungsbereich PROMASTOP®-FC6 für EI 90 – u/u

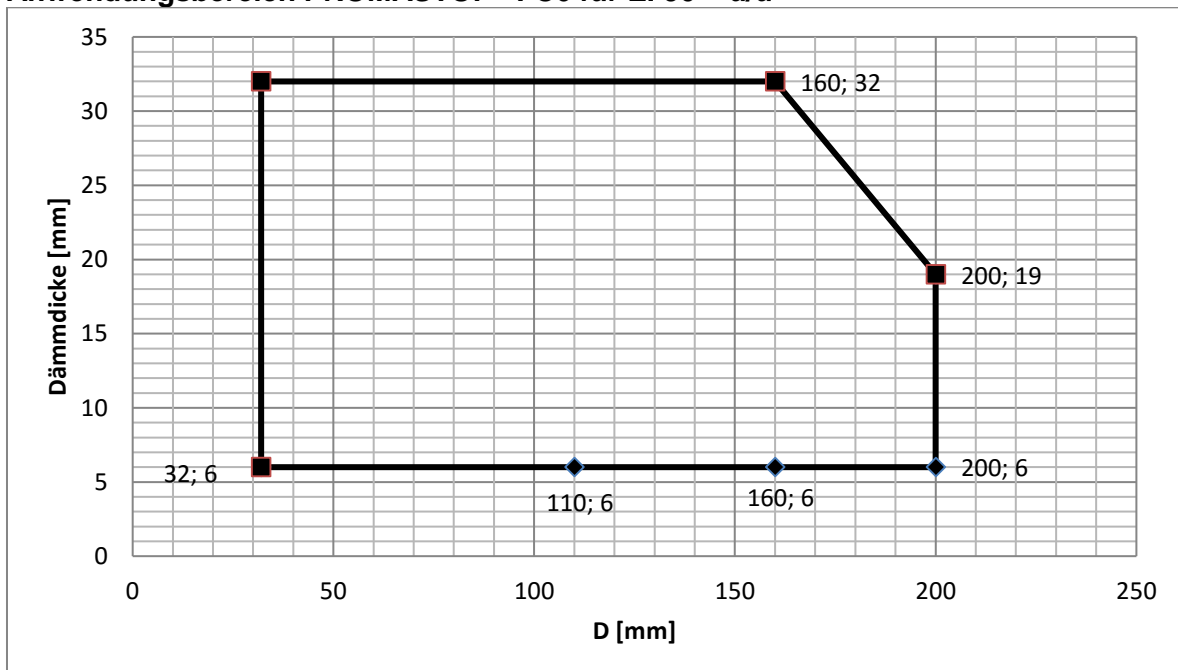



B.3.1.7. Geberit SILENT PP / EI 120

PROMASTOP®-FC	Leichte Trennwand
	aufgesetzt
Dicke	≥ 100 mm
Klassifikation	EI 120 – u/u

Anwendungsbereich PROMASTOP®-FC6 für EI 120 – u/u

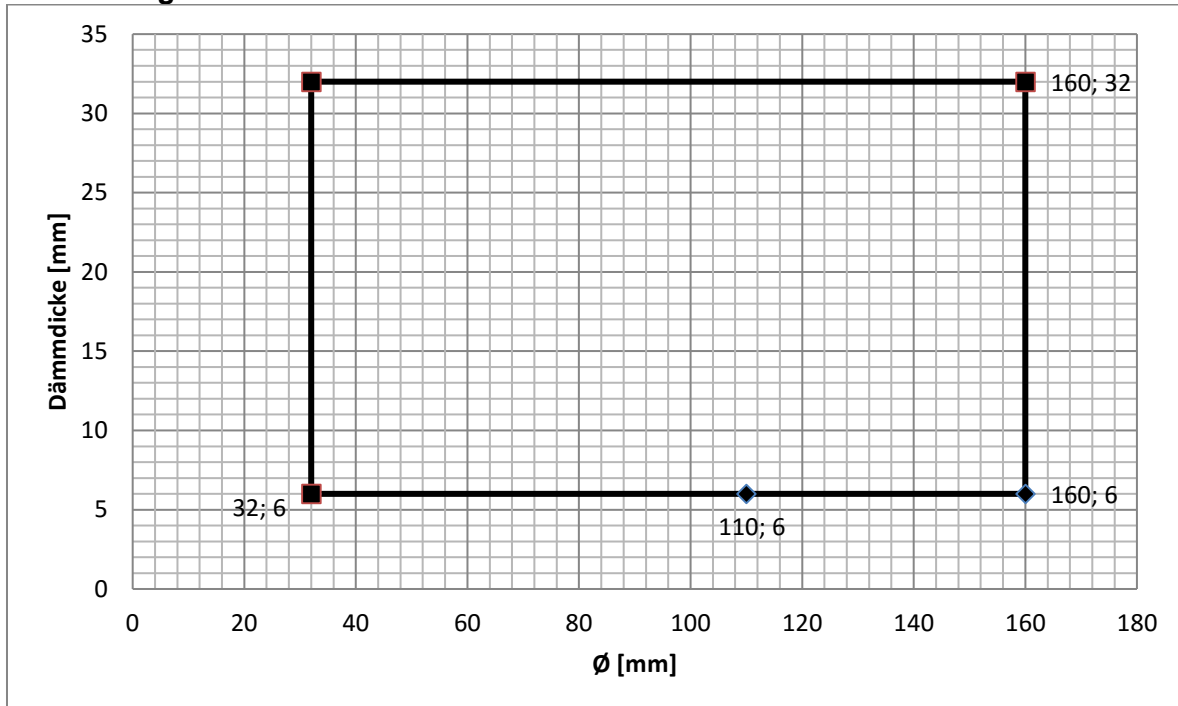



B.3.1.8. Geberit SILENT dB20 / EI 120

PROMASTOP®-FC	Leichte Trennwand
	aufgesetzt
Dicke	≥ 100 mm
Klassifikation	EI 120 – u/u

Anwendungsbereich PROMASTOP®-FC6 für EI 120 – u/u

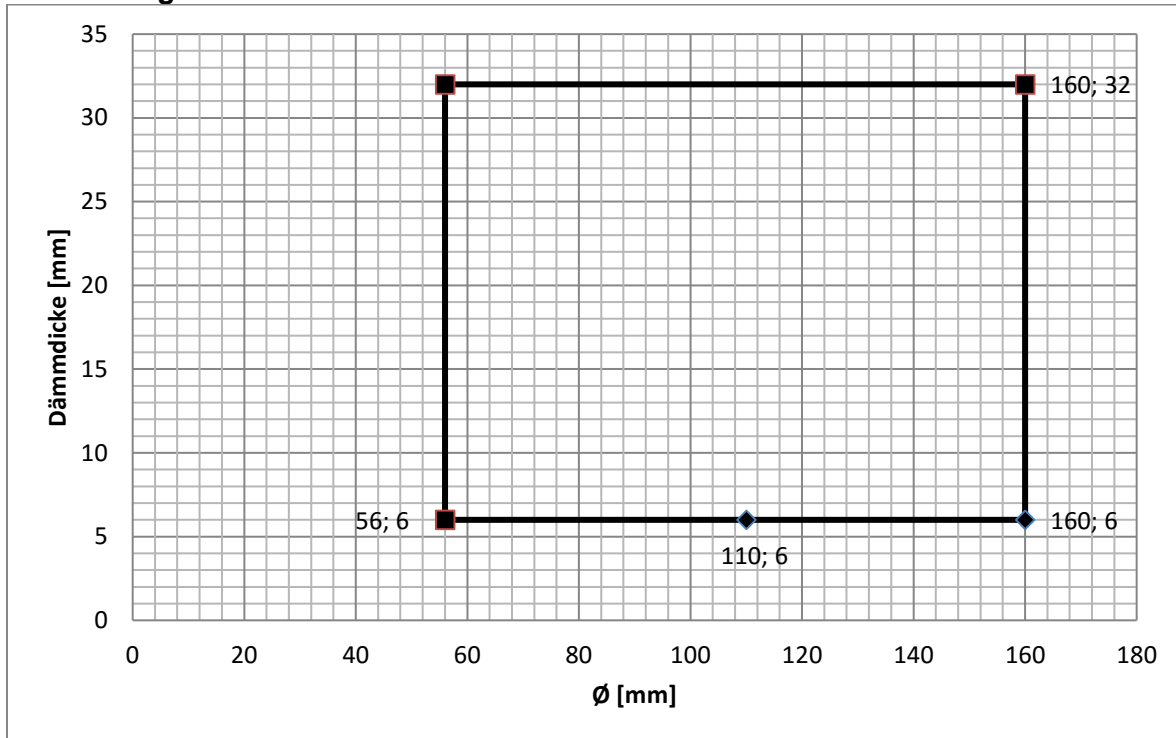

B.4. Medienleitungen – U/C mit brennbarer Dämmung B-s3, d0

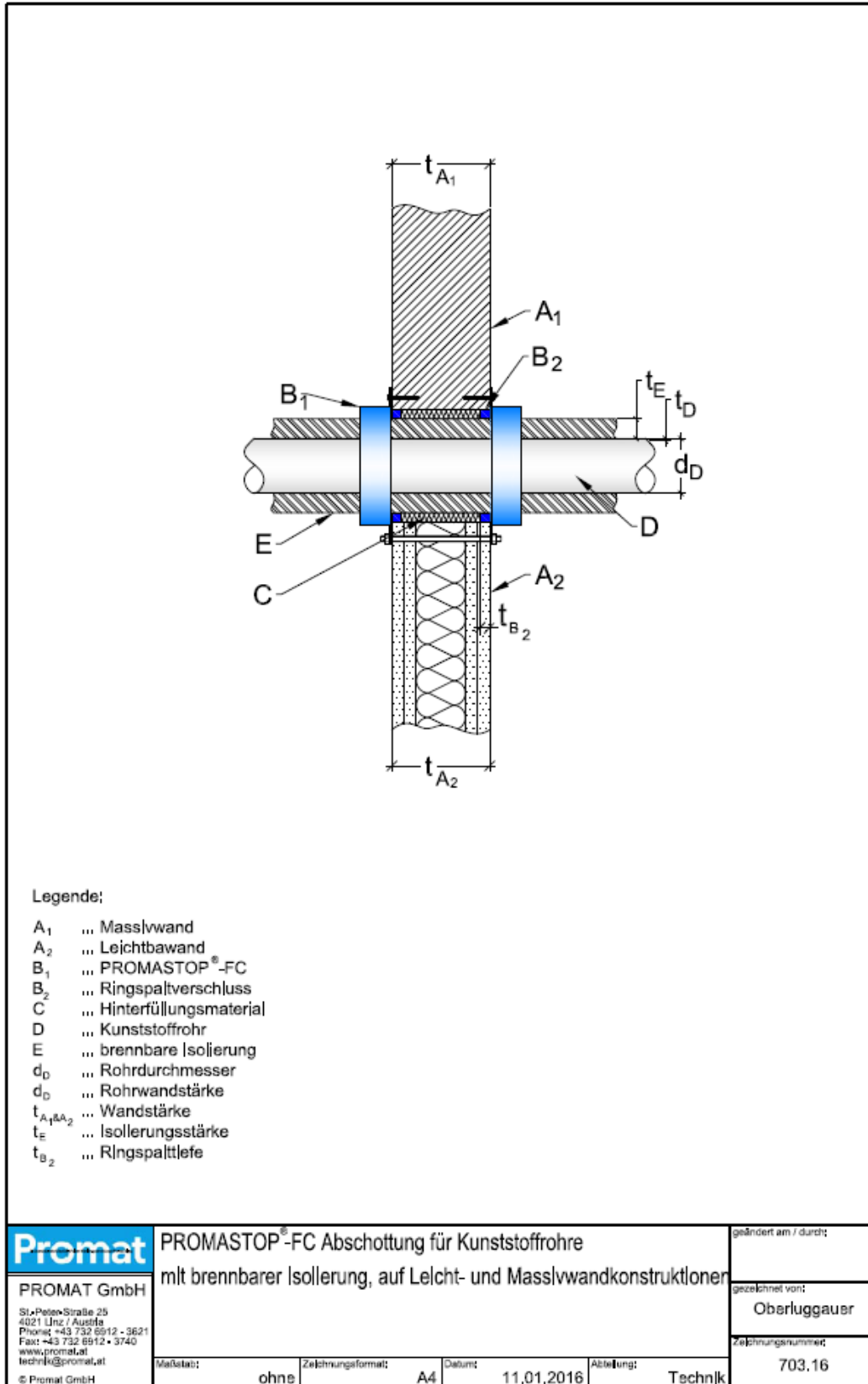



B.4.1. Anwendungsbereich für leichte Trennwand mit aufgesetzter Manschette

B.4.1.1. PE-HD, ABS Rohre und SAN + PVC Rohre / EI 120

PROMASTOP®-FC	Leichte Trennwand
	aufgesetzt
Dicke	≥ 100 mm
Klassifikation	EI 120 – u/c
Dimensionen	Ø 32 – 180 / s2,0 – 16,4 mm

Anwendungsbereich PROMASTOP®-FC6 für EI 120 – u/c

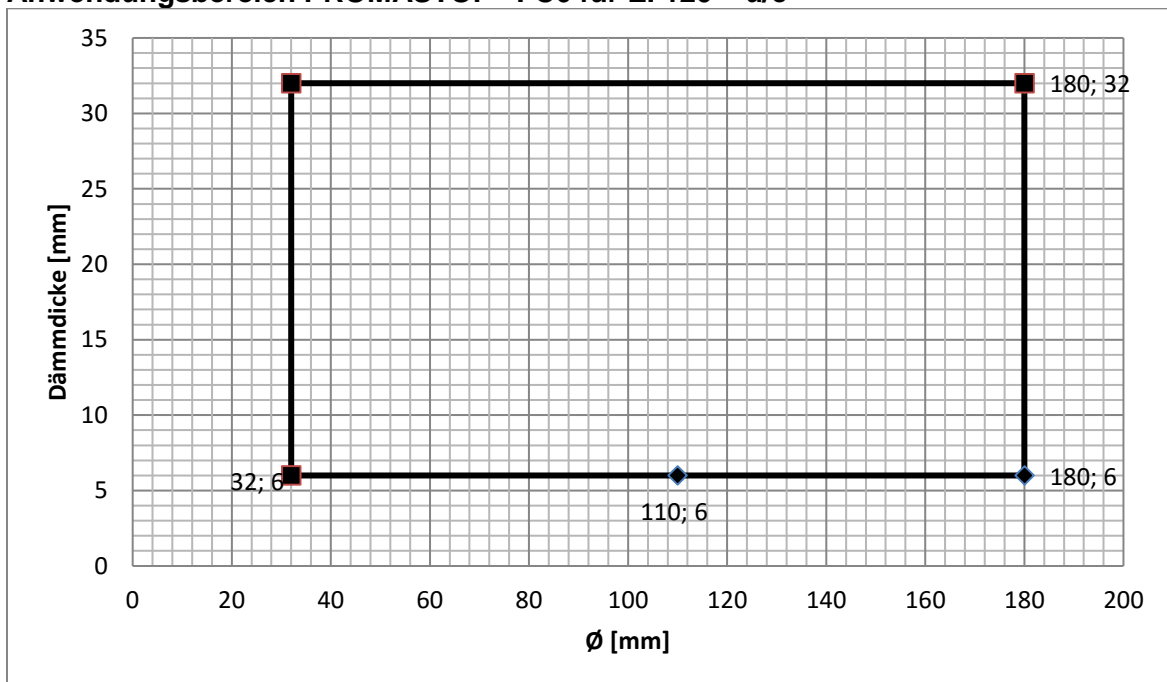



B.4.1.2. PP-H und PP-R Rohre / EI 120

PROMASTOP®-FC	Leichte Trennwand
	aufgesetzt
Dicke	≥ 100 mm
Klassifikation	EI 60 - 120 – u/c
Dimensionen	Ø 32 – 200 / s1,8 – 21,9 mm

Anwendungsbereich PROMASTOP®-FC6 für EI 120 – u/c

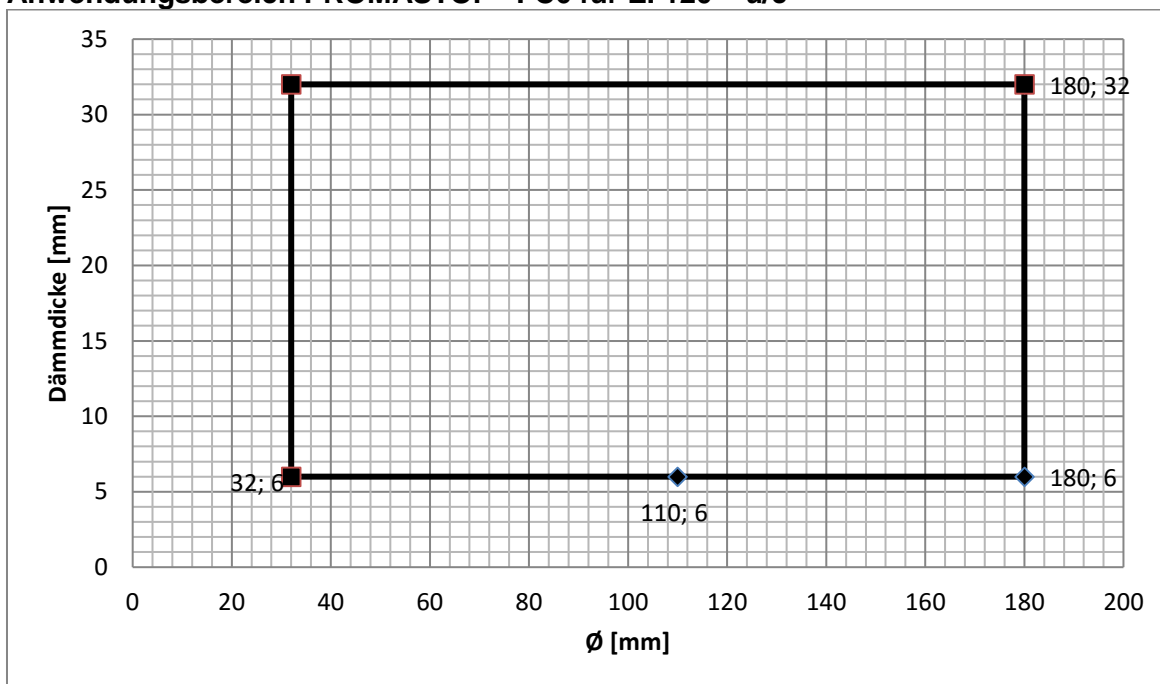

Anwendungsbereich PROMASTOP®-FC6 für EI 60 – u/c

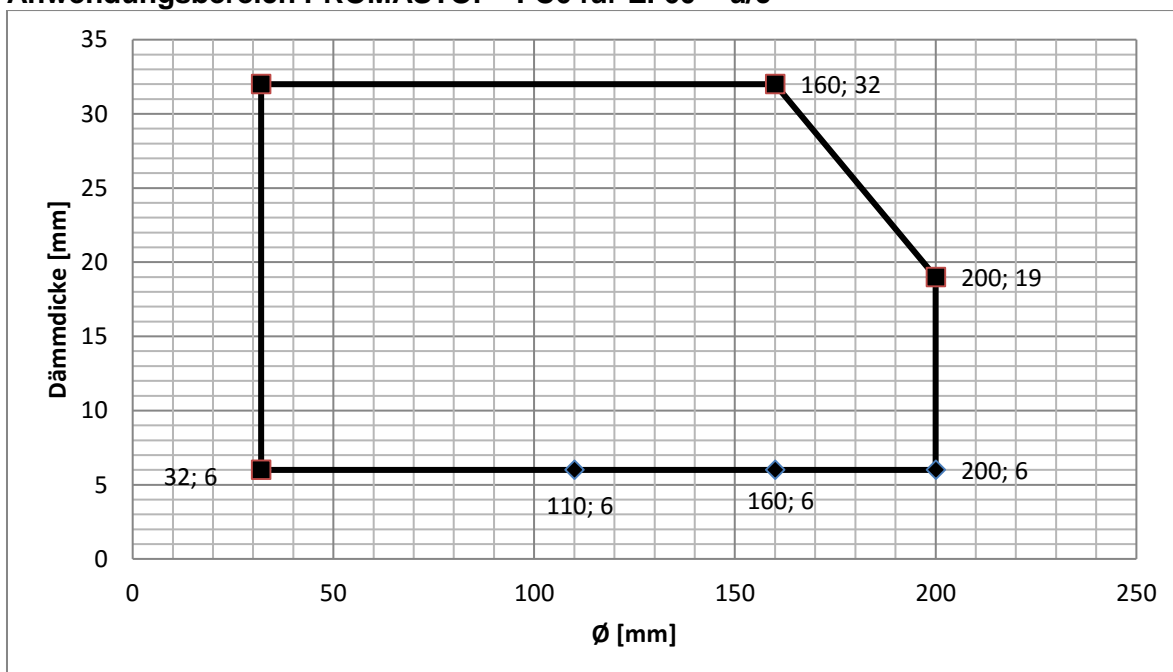



B.4.1.3. PVC-u und PVC-C Rohre / EI 60 - 120

PROMASTOP®-FC	Leichte Trennwand aufgesetzt
Dicke	≥ 100 mm
Klassifikation	EI 60 - 120 – u/c
Dimensionen	Ø 32 – 200 / s1,8 – 8,6 mm

Anwendungsbereich PROMASTOP®-FC6 für EI 120 – u/c

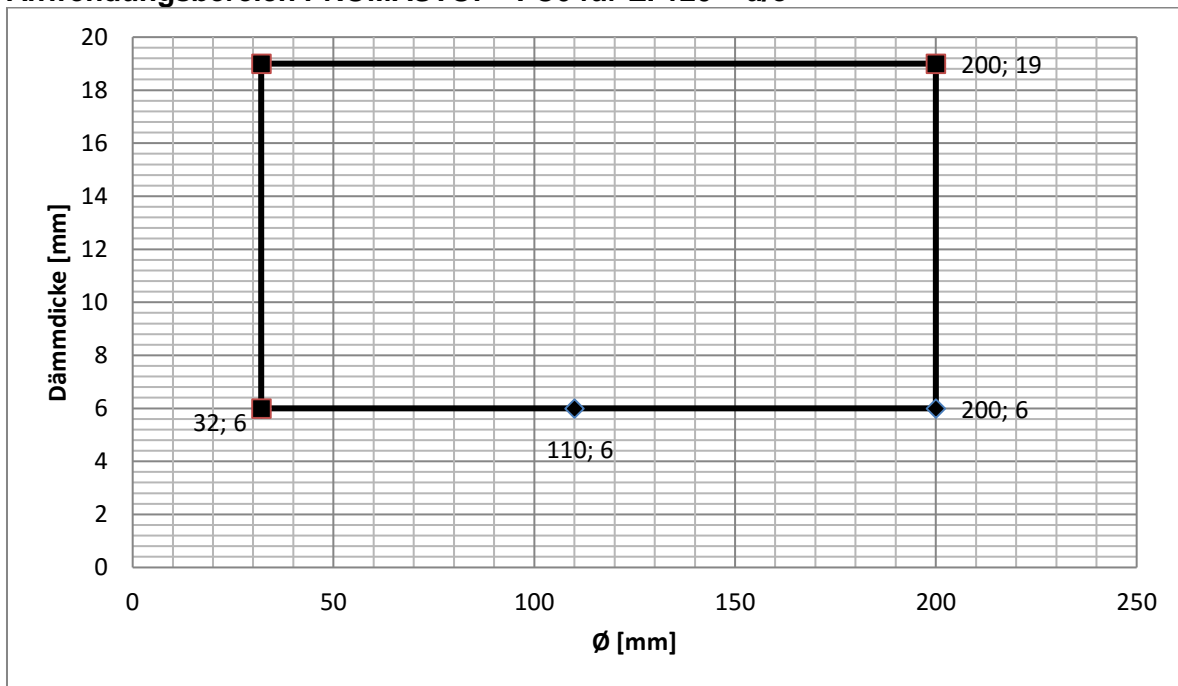

Anwendungsbereich PROMASTOP®-FC6 mit Promat SPC für EI 60 – u/c

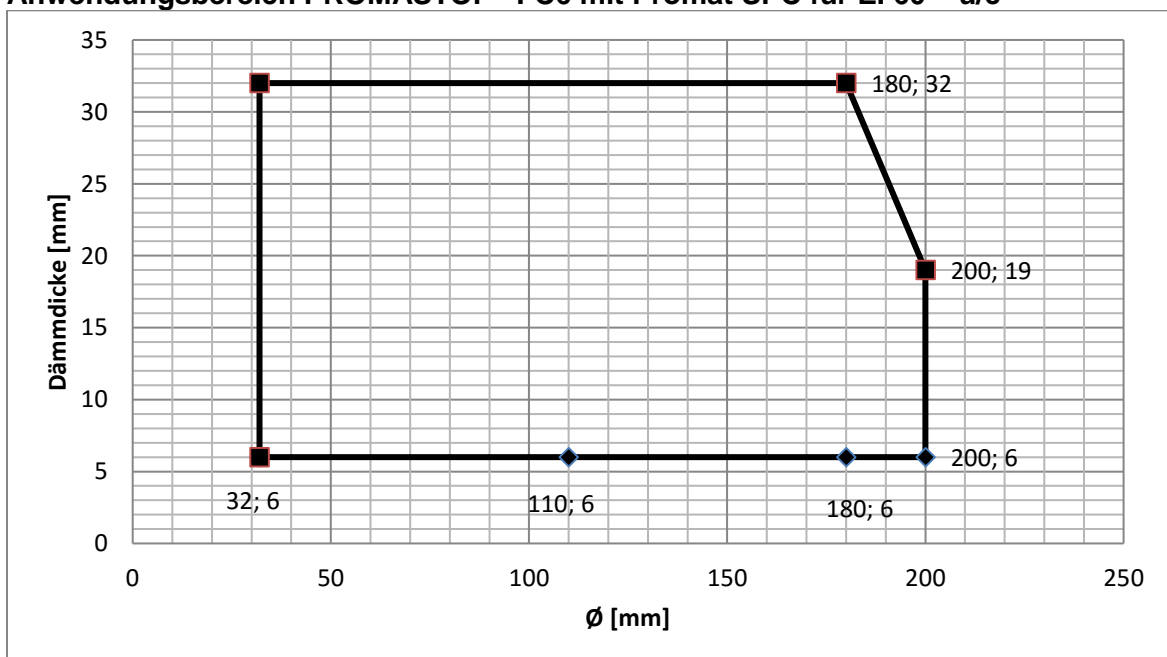

B.5. Sonderkonstruktionen:

B.5.1. Schachtwand Typ 3

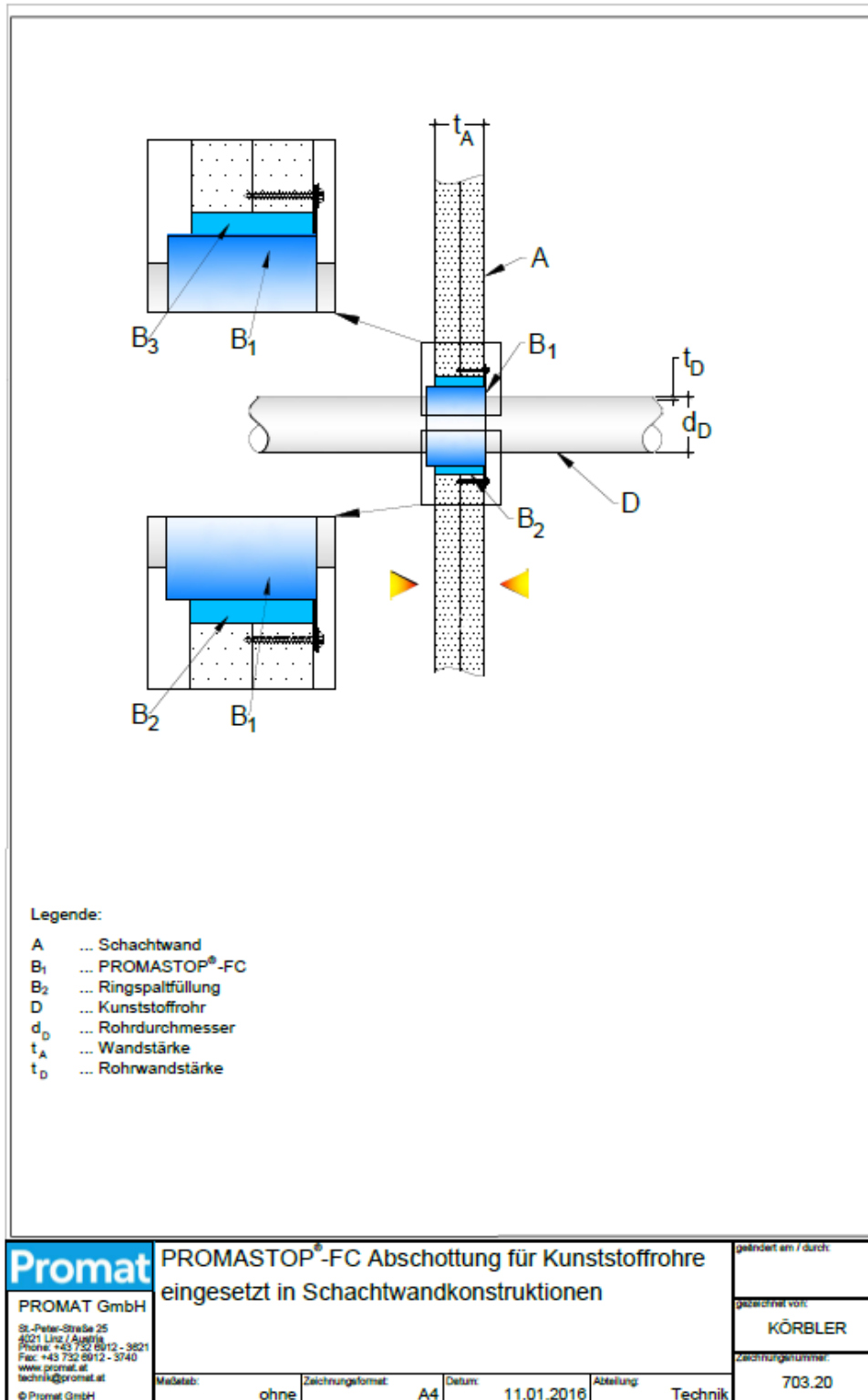

B.5.1.2. Anwendungsbereich

B.5.1.2.1. PE-HD, ABS und SAN + PVC Rohre / EI 60 - 120

PROMASTOP®-FC	Schachtwand Typ 3		
	≥ 2x15 mm	≥ 2x20 mm	≥ 2x25 mm
Abwasserleitungen	EI 60 – u/u	EI 90 – u/u	EI 120 – u/u
Medienrohre	EI 60 – u/c	EI 90 – u/c	EI 120 – u/c

Anwendungsbereich PROMASTOP®-FC6 – u/u

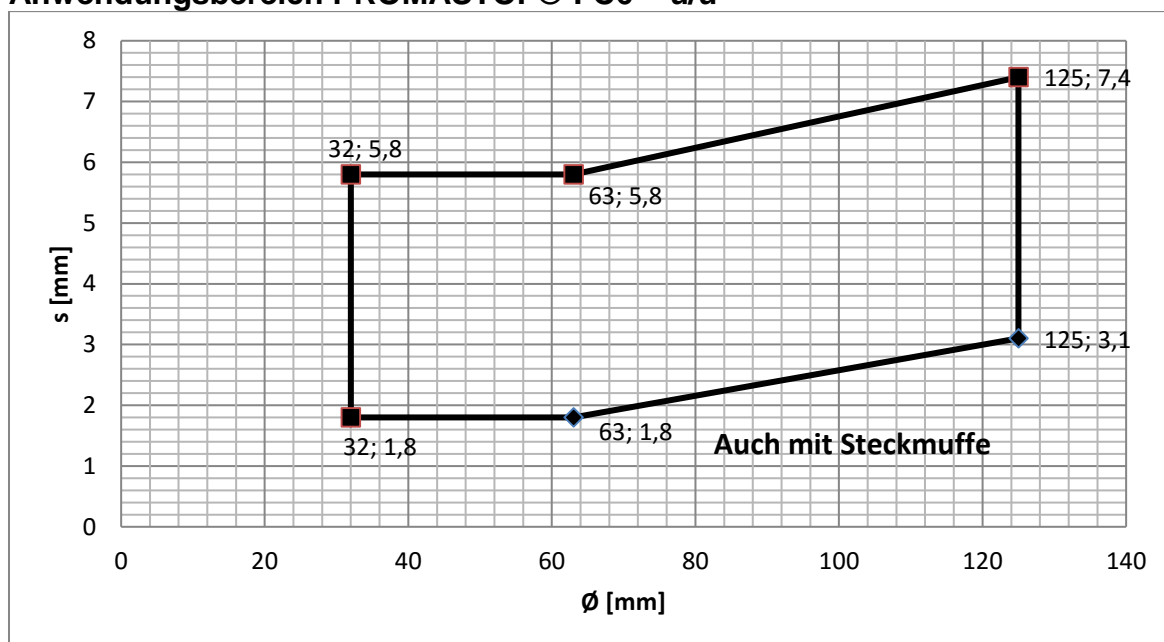

Anwendungsbereich PROMASTOP®-FC6 – u/c

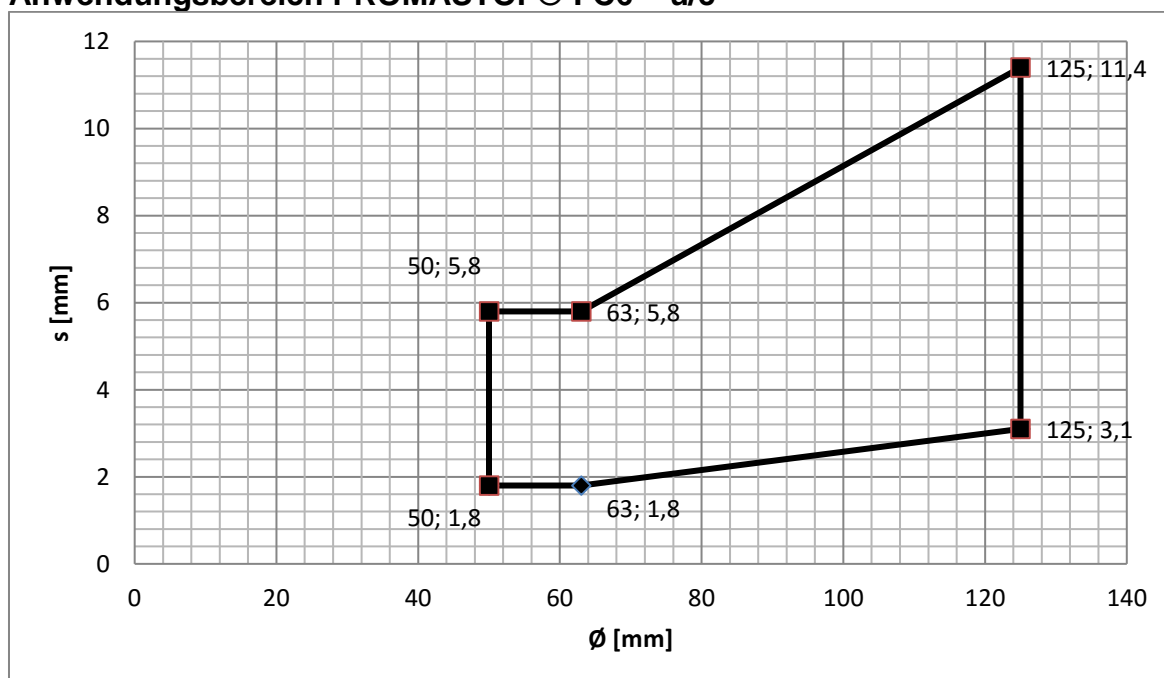



B.5.1.2.2. PP-H und PP-R Rohre / EI 60 - 120

PROMASTOP®-FC	Schachtwand Typ 3		
	≥ 2x15 mm	≥ 2x20 mm	≥ 2x25 mm
Abwasserleitungen	EI 60 – u/u	EI 90 – u/u	EI 120 – u/u
Medienrohre	EI 60 – u/c	EI 90 – u/c	EI 120 – u/c

Anwendungsbereich PROMASTOP®-FC6 – u/u

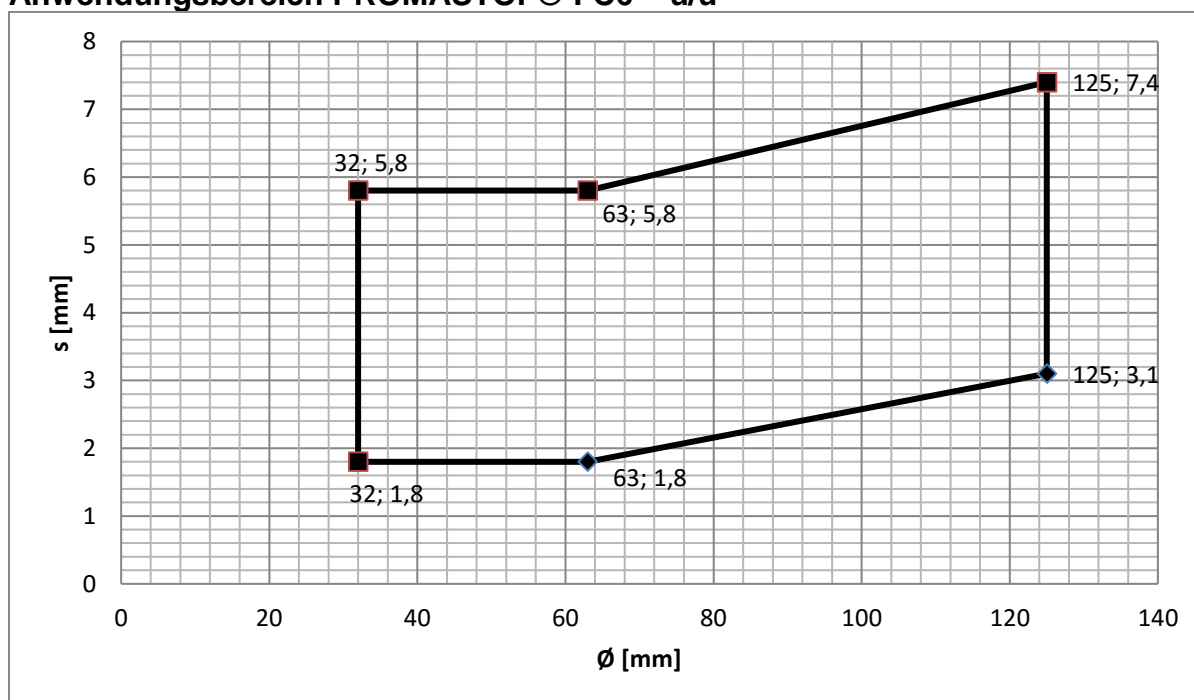

Anwendungsbereich PROMASTOP®-FC6 – u/c

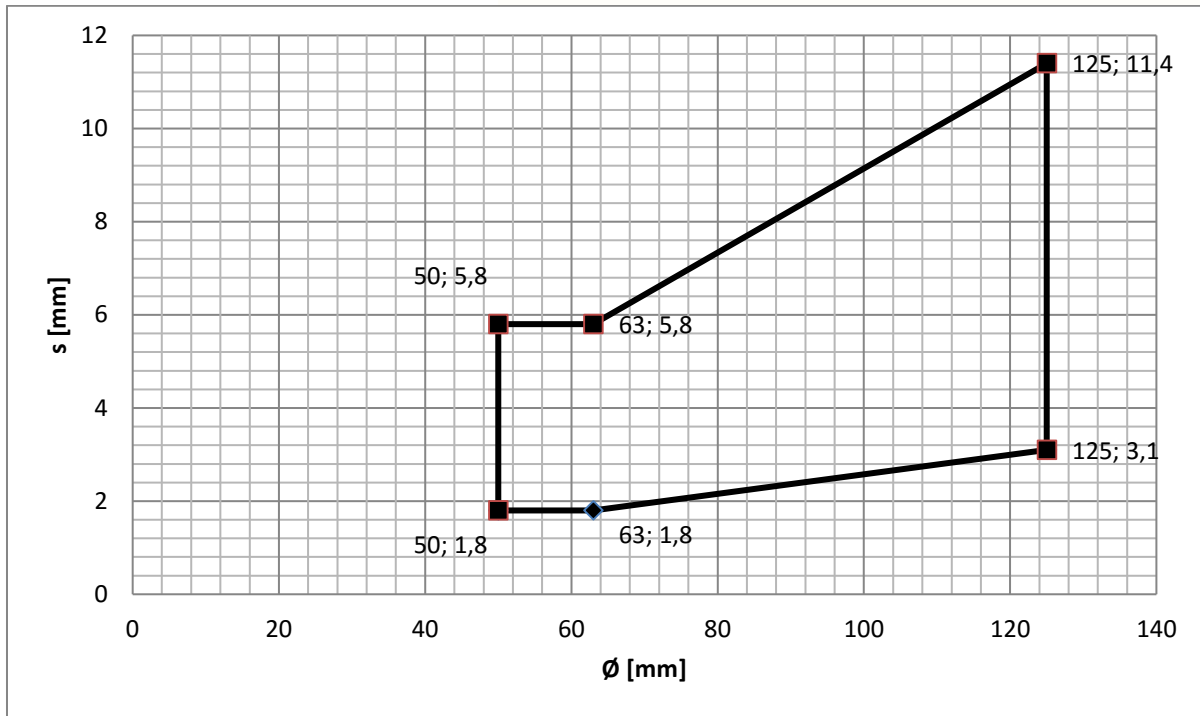

B.5.1.2.3. PVC-u und PVC-C Rohre / EI 60 - 120

PROMASTOP®-FC	Schachtwand Typ 3		
	≥ 2x15 mm	≥ 2x20 mm	≥ 2x25 mm
Abwasserleitungen	EI 60 – u/u	EI 90 – u/u	EI 120 – u/u
Medienrohre	EI 60 – u/c	EI 90 – u/c	EI 120 – u/c

Anwendungsbereich PROMASTOP®-FC6 – u/u

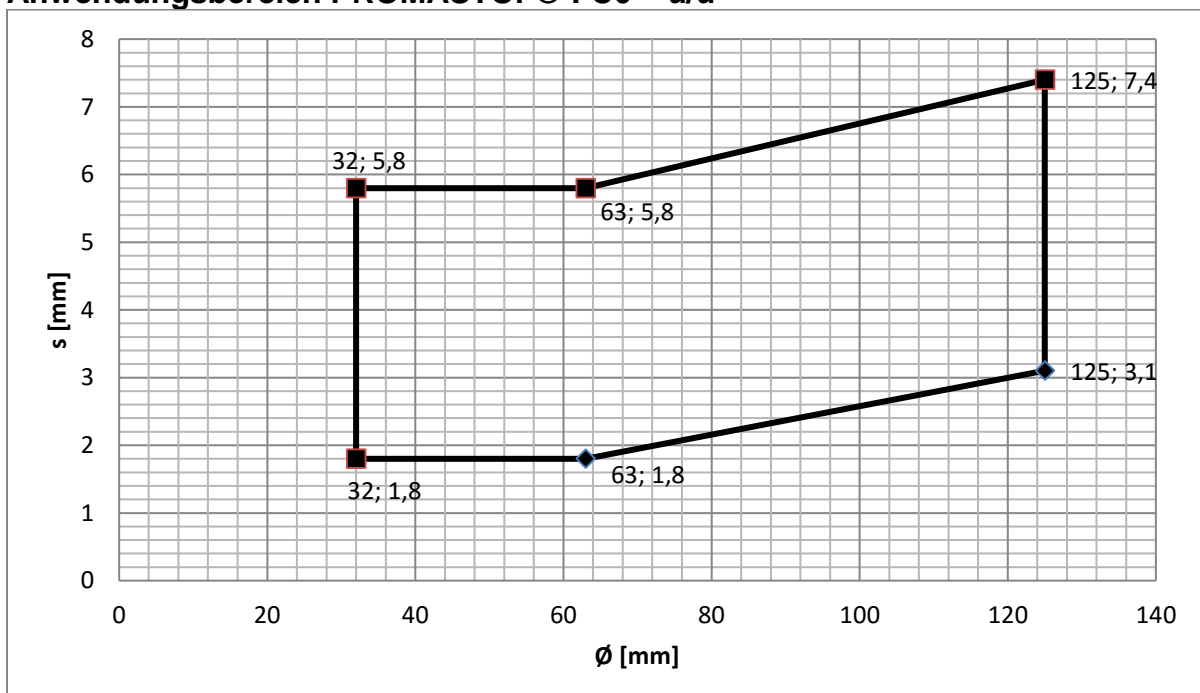

Anwendungsbereich PROMASTOP®-FC6 – u/c

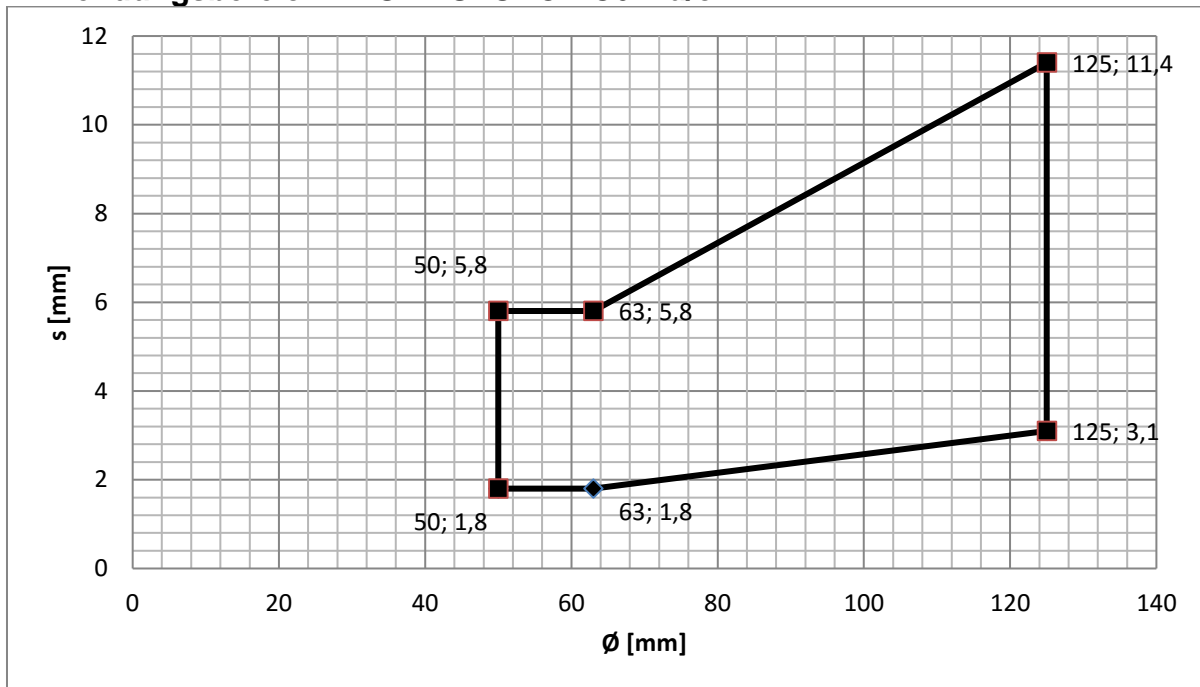



B.5.1.2.4. Poloplast POLOKAL NG / EI 60 - 120

PROMASTOP®-FC	Schachtwand Typ 3		
	≥ 2x15 mm	≥ 2x20 mm	≥ 2x25 mm
Abwasserleitungen	EI 60 – u/u	EI 90 – u/u	EI 120 – u/u

Anwendungsbereich PROMASTOP®-FC6 – u/u

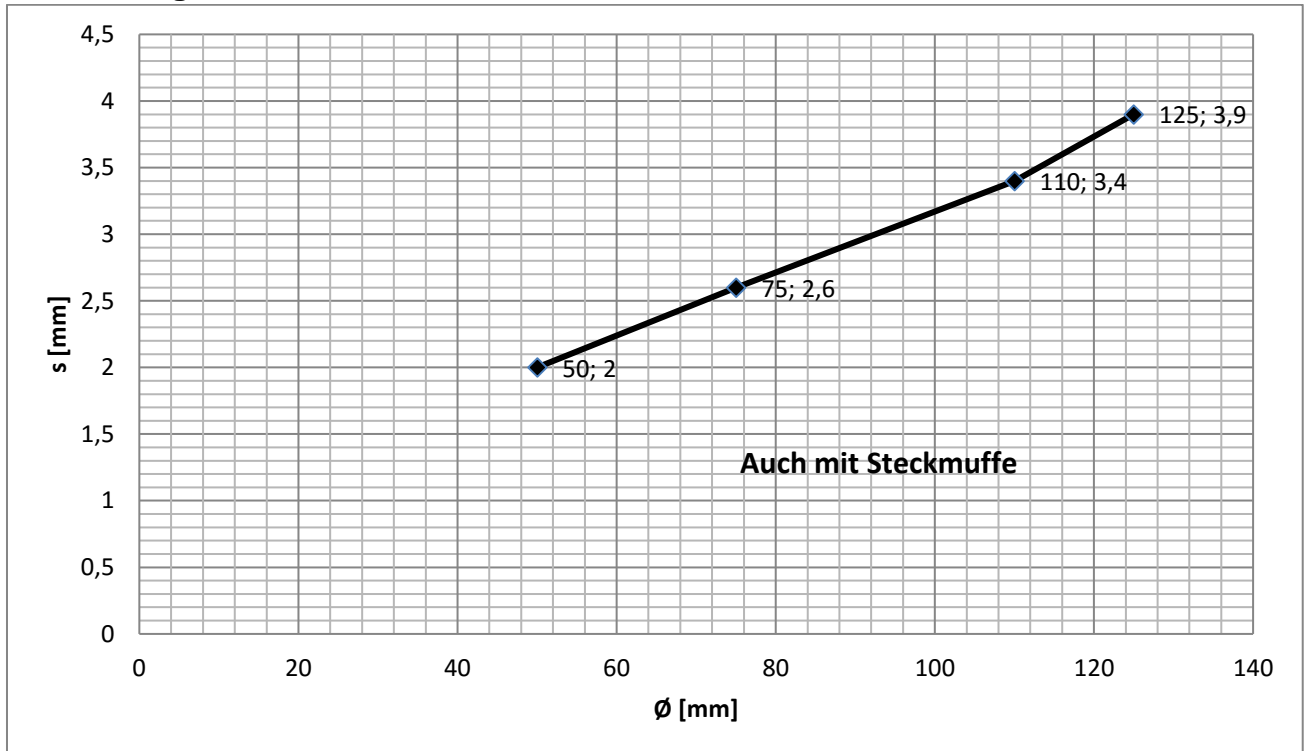



B.5.1.2.5. Poloplast POLOKAL XS / EI 60 - 120

PROMASTOP®-FC	Schachtwand Typ 3		
	≥ 2x15 mm	≥ 2x20 mm	≥ 2x25 mm
Abwasserleitungen	EI 60 – u/u	EI 90 – u/u	EI 120 – u/u

Anwendungsbereich PROMASTOP®-FC6 – u/u

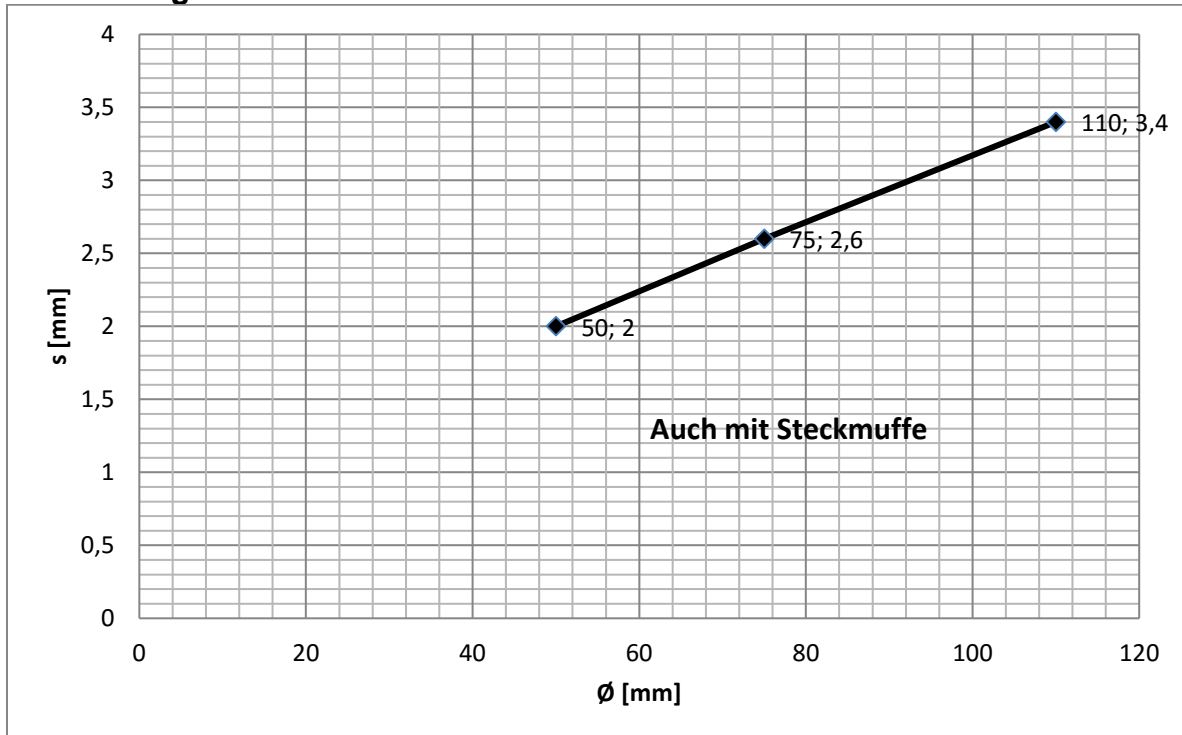



B.5.1.2.6. Poloplast POLOKAL 3S / EI 60 - 120

PROMASTOP®-FC	Schachtwand Typ 3		
	≥ 2x15 mm	≥ 2x20 mm	≥ 2x25 mm
Abwasserleitungen	EI 60 – u/u	EI 90 – u/u	EI 120 – u/u

Anwendungsbereich PROMASTOP®-FC6 – u/u

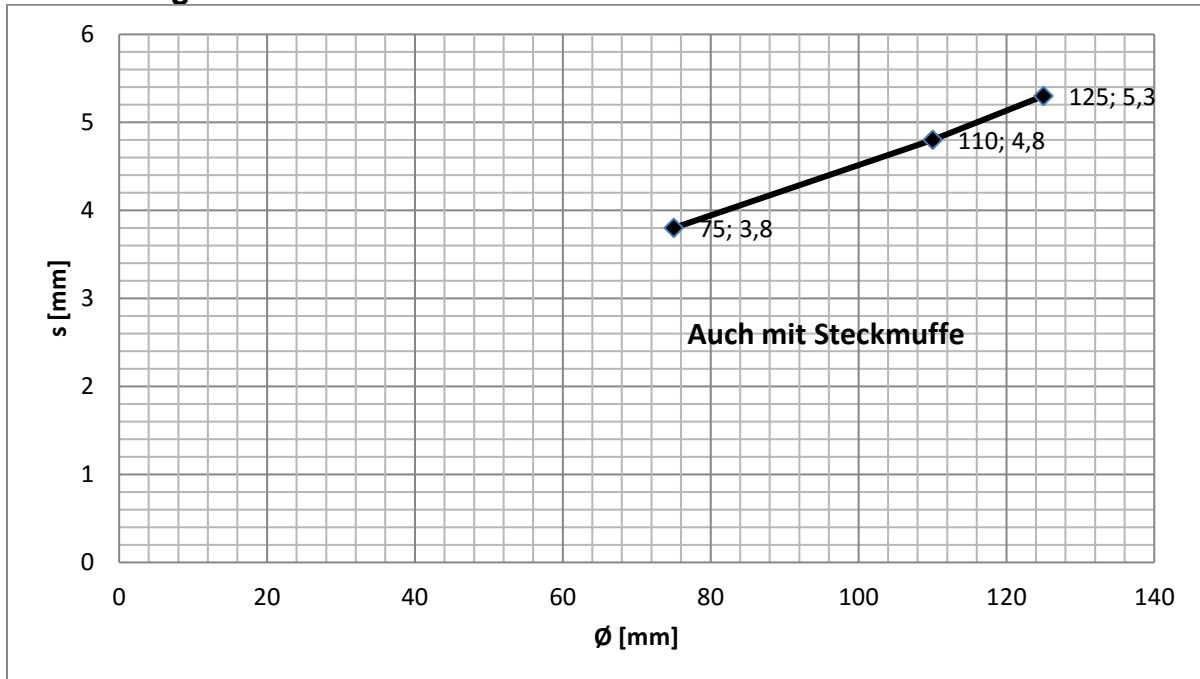



B.5.1.2.7. Geberit Silent dB20 / EI 60 - 120

PROMASTOP®-FC	Schachtwand Typ 3		
	≥ 2x15 mm	≥ 2x20 mm	≥ 2x25 mm
Abwasserleitungen	EI 60 – u/u	EI 90 – u/u	EI 120 – u/u

Anwendungsbereich PROMASTOP®-FC6 – u/u

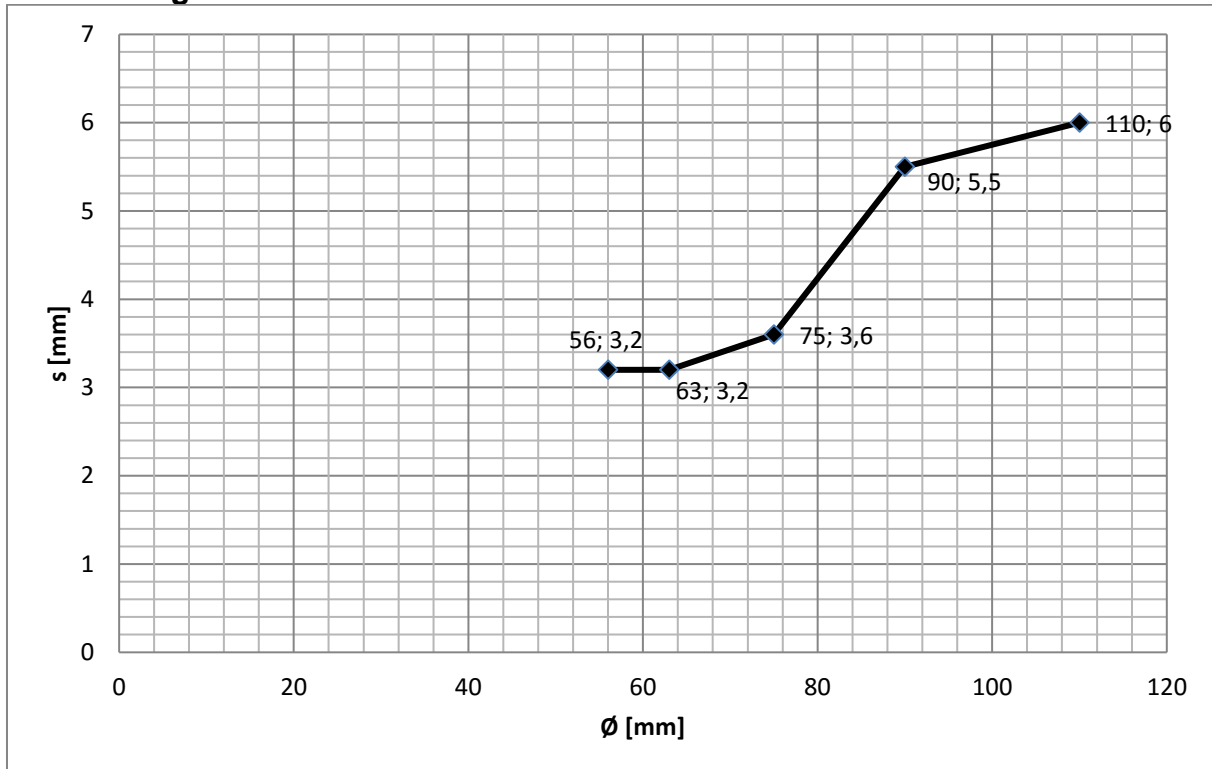



B.5.1.2.8. Geberit Silent PP / EI 60 - 120

PROMASTOP®-FC	Schachtwand Typ 3		
	≥ 2x15 mm	≥ 2x20 mm	≥ 2x25 mm
Abwasserleitungen	EI 60 – u/u	EI 90 – u/u	EI 120 – u/u

Anwendungsbereich PROMASTOP®-FC6 – u/u

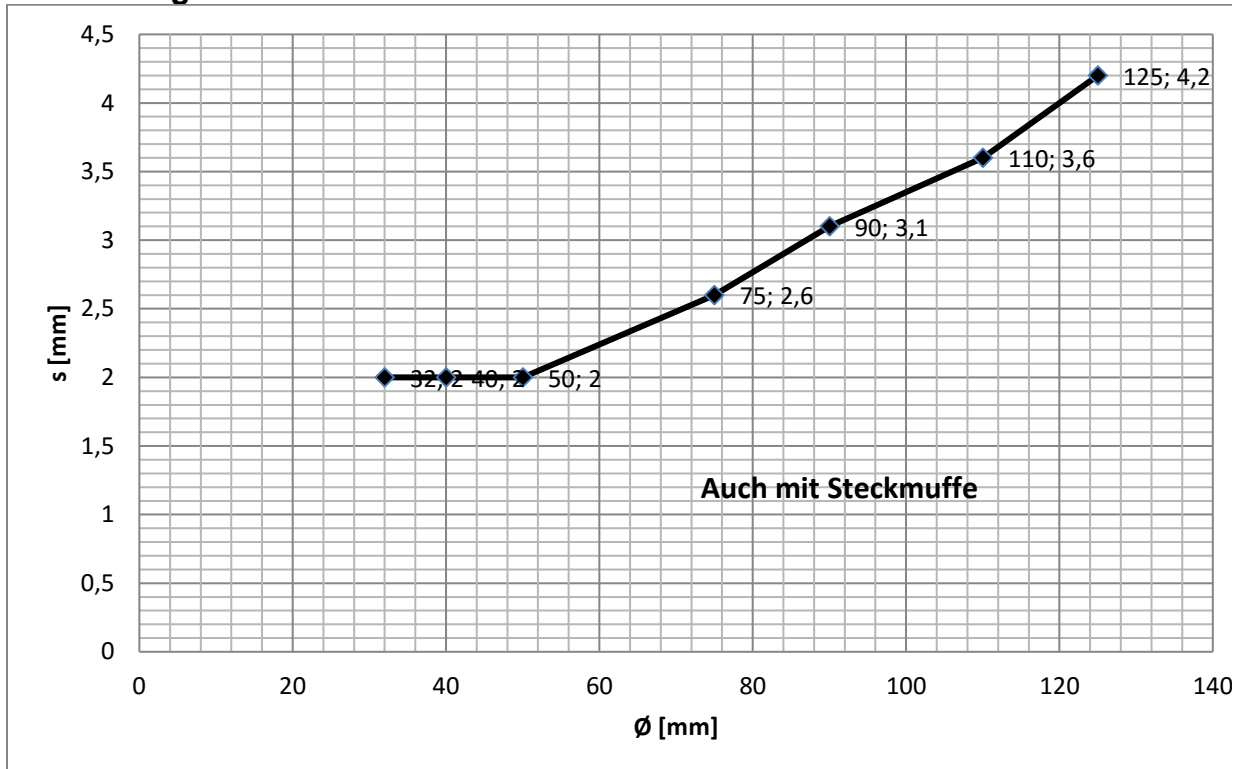

B.5.2. Leichte Trennwand eingesetzte Montage

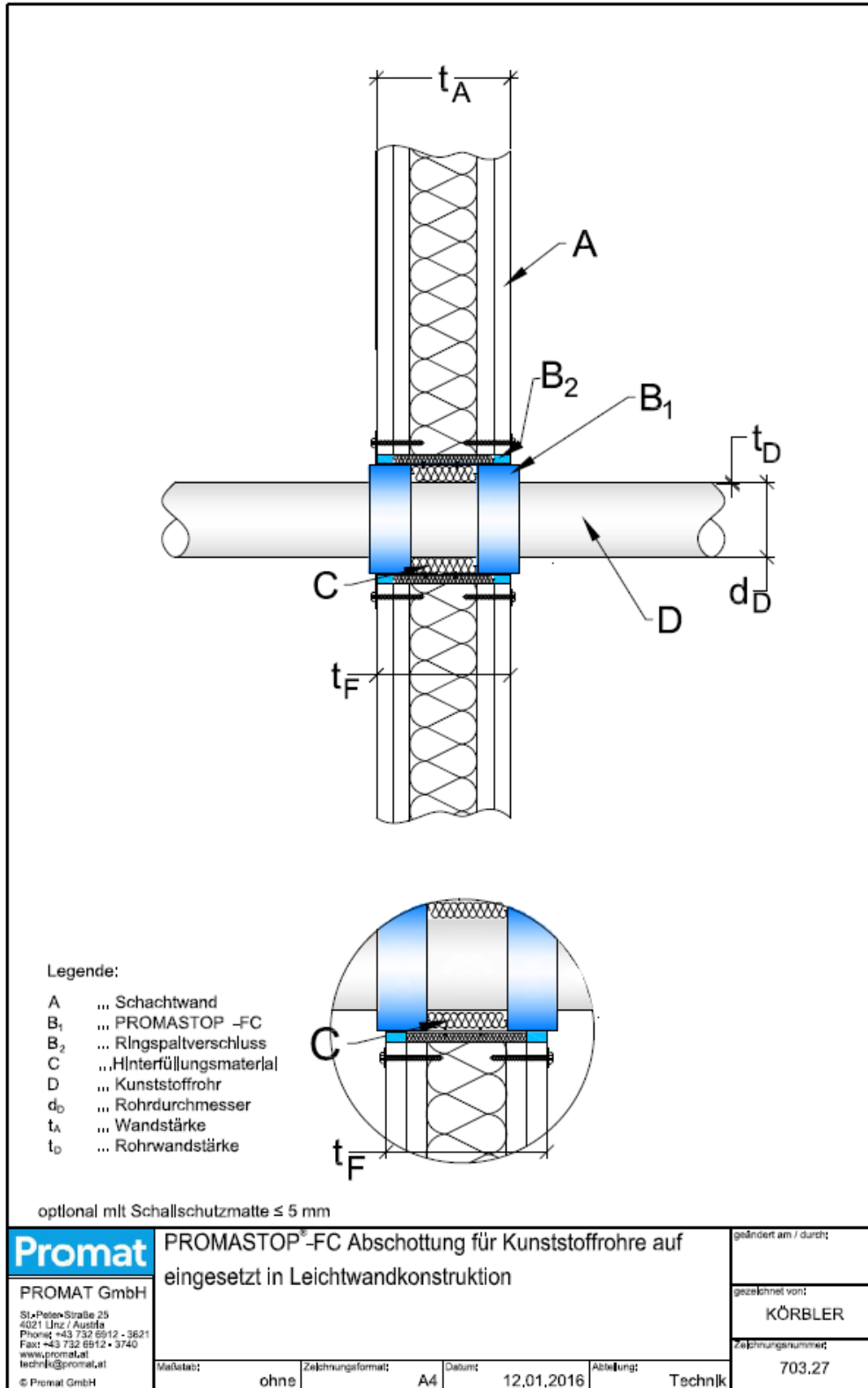



B.5.2.2 Anwendungsbereich

B.5.2.2.1. Poloplast POLOKAL NG / EI 120

PROMASTOP®-FC	Leichte Trennwand
Dicke	≥ 100mm
Klassifikation	EI 120 – u/u

Anwendungsbereich PROMASTOP®-FC6 – u/u

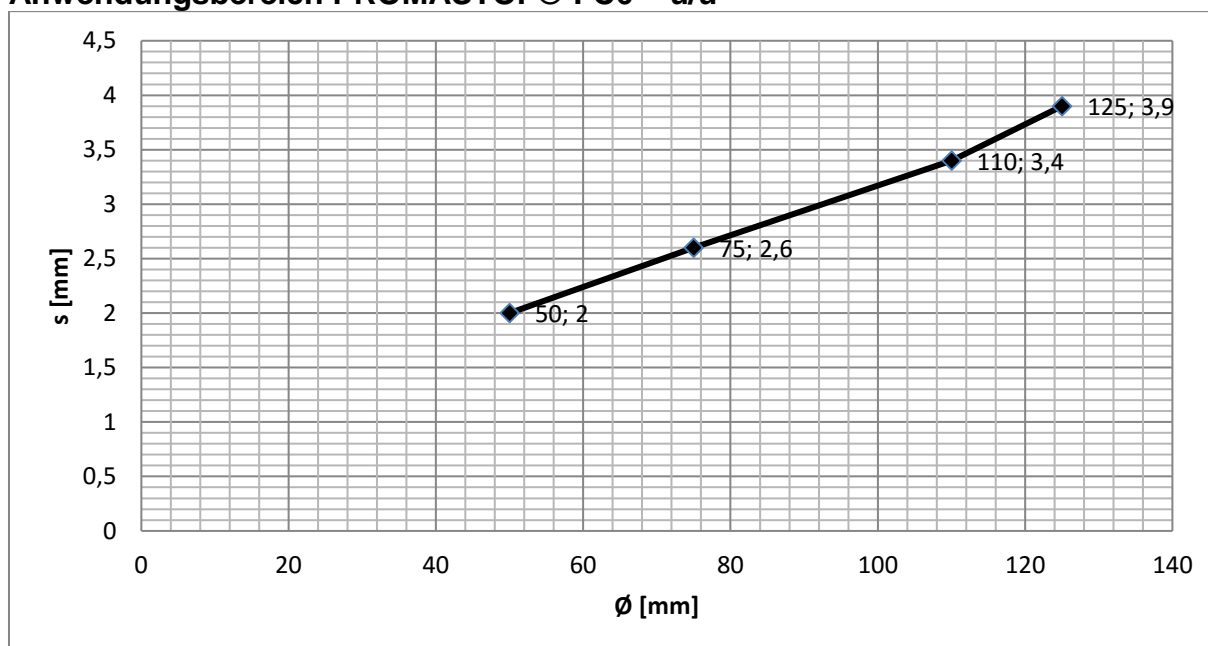



B.5.2.2.2. Poloplast POLOKAL XS / EI 120

PROMASTOP®-FC	Leichte Trennwand
Dicke	≥ 100mm
Klassifikation	EI 120 – u/u

Anwendungsbereich PROMASTOP®-FC6 – u/u

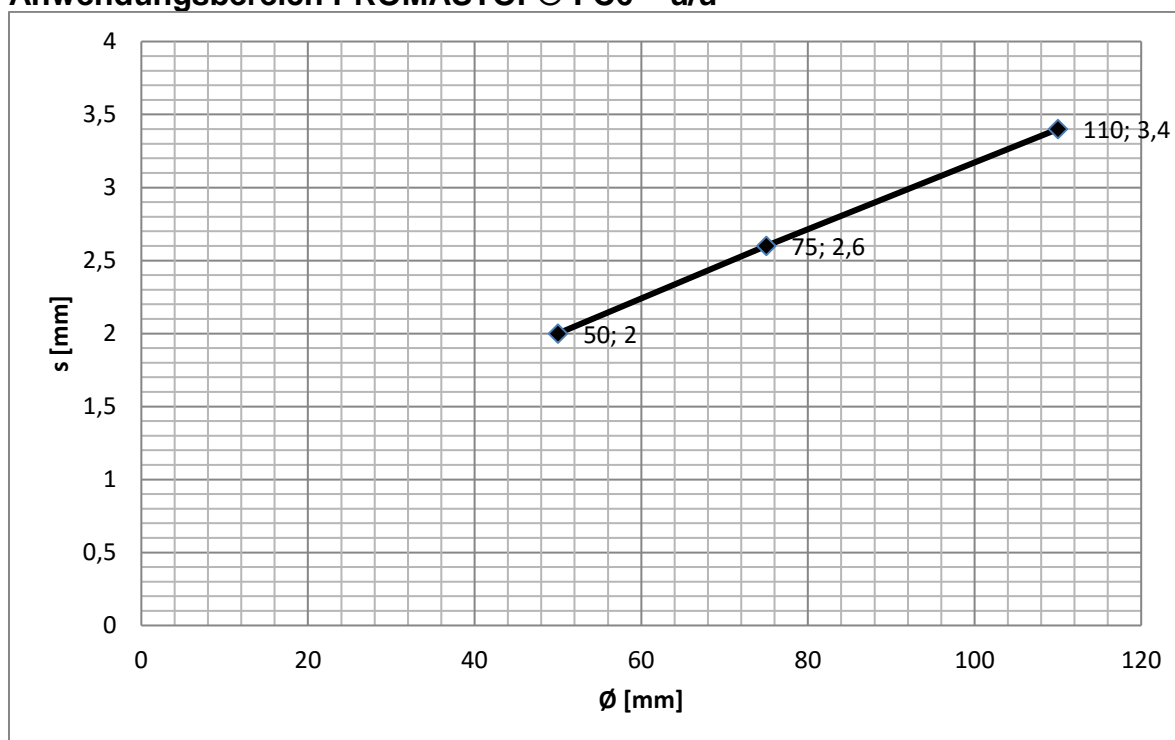



B.5.2.2.3. Poloplast POLOKAL 3S / EI 120

PROMASTOP®-FC	Leichte Trennwand
Dicke	≥ 100mm
Klassifikation	EI 120 – u/u

Anwendungsbereich PROMASTOP®-FC6 – u/u

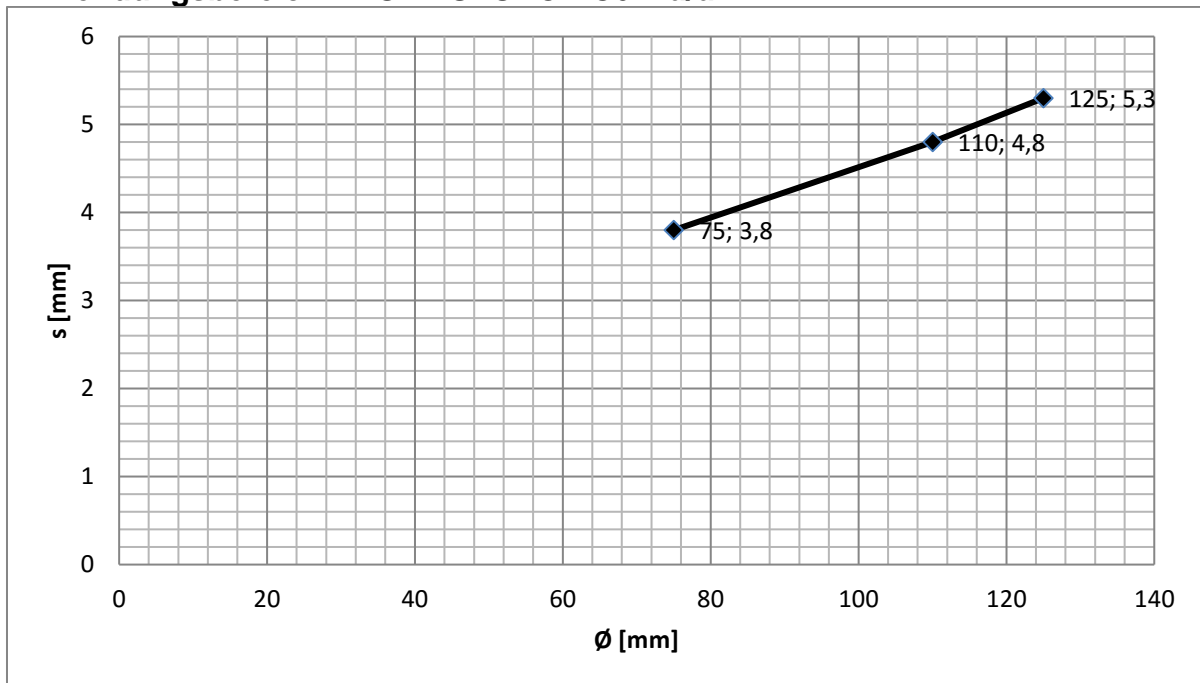



B.5.2.2.3. Rehau RAUPIANO plus / EI 120

PROMASTOP®-FC	Leichte Trennwand
Dicke	≥ 100mm
Klassifikation	EI 120 – u/u

Anwendungsbereich PROMASTOP®-FC6 – u/u

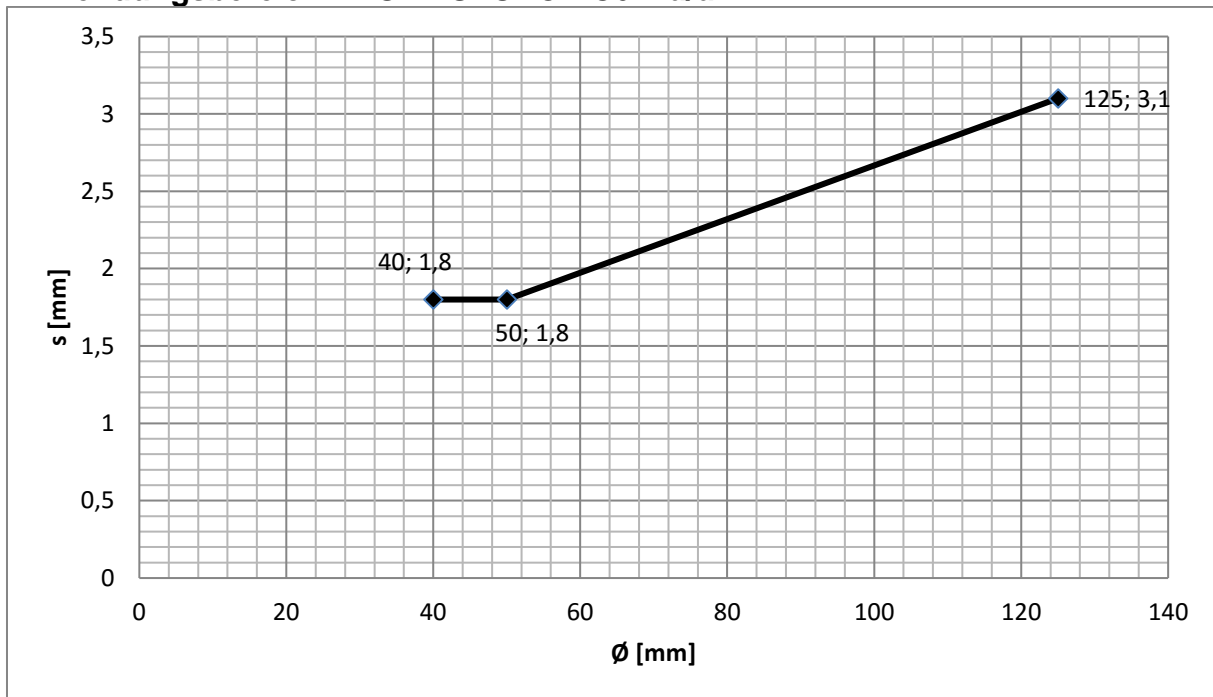



Anhang C: PROMASTOP®-FC in Weichabschottungen

Inhalt

C.1.	Allgemeines	3
C.1.1.	Rohrtypen	3
C.1.2.	Kombinationen mit Tragkonstruktionen	3
C.1.3.	Schottgrößen und Montageabstände	4
C.1.4.	Befestigung.....	4
C.1.5.	Ringspaltverschluss:	4
C.1.6.	Steckmuffen.....	4
C.1.7.	Schrägrohre	4
C.1.8.	Schallentkopplungsmittel	5
C.1.9.	Brennbare Dämmungen	5
C.1.10.	Positionierung.....	5
C.1.11.	Konstruktionszeichnungen	6
C.1.11.1.	PROMASTOP®-CC	6
C.1.11.1.1.	2x50mm WAND	6
C.1.11.1.2.	1x80mm WAND	7
C.1.11.1.3.	1x50mm WAND	8
C.1.11.1.4.	2x50mm DECKE	9
C.1.11.1.5.	1x80mm DECKE	10
C.1.11.1.6.	1x50mm DECKE	11
C.1.11.2.	PROMASTOP®-I	12
C.1.11.2.1.	2x50mm WAND.....	12
C.1.11.2.2.	2x50mm DECKE	13
C.2.	Abwasserleitungen – U/U	14
C.2.1.	PE-HD , ABS und SAN + PVC Rohre / EI 60 - 120.....	14
C.2.2.	PP-H und PP-R Rohre / EI 60 - 120.....	15
C.2.3.	PVC-u und PVC-C Rohre / EI 60 - 120	16
C.2.4.	Poloplast POLOKAL NG / EI 60 - 120.....	17
C.2.5.	Poloplast POLOKAL XS / EI 60 - 120.....	18
C.2.6.	Poloplast POLOKAL 3S / EI 60 - 120.....	19



C.2.7.	Poloplast POLO ECO plus Premium 10 / EI 90 - 120	20
C.2.8.	Pipelife Master 3/ EI 60 – 120	21
C.2.9.	Geberit Silent dB20 / EI 60 - 120	22
C.2.10.	Geberit Silent PP / EI 60 - 120	23
C.2.11.	Rehau Raupiano plus / EI 60 – 120.....	24
C.2.12.	Nicoll dBlue / EI 60 - 120	25
C.2.13.	Girpi Friaphon / EI 60 - 120	26
C.2.14.	Girpi HTA-E / EI 60 – 120	27
C.2.15.	KeKelit Phonex AS / EI 60 - 120	28
C.2.16.	Wavin AS / EI 60 - 120	29
C.2.17.	Wavin SiTech+ / EI 60 - 120	30
C.2.18.	Marley Silent / EI 60 - 120	31

C.1. Allgemeines

C.1.1. Rohrtypen

Die hier angeführten Rohrtypen wurden entsprechend den Anforderungen der EN 1366-3, EN 13882-3 geprüft bzw. anhand der Regeln des direkten, sowie des erweiterten Anwendungsbereiches bestimmt:

PE-HD Rohre nach EN 12201-2, EN 1519-1, EN 12666-1, DIN 8074 / 8075	
ABS Rohre nach EN 1455-1	
SAN + PVC Rohre nach EN 1565-1	
PP-H und PP-R Rohre nach ÖNORM B 5174-1, DIN 8077 / 8078	
PVC-u nach EN 1452-1, DIN 8061 / 8062, EN 1329-1, EN 1453-1	
PVC-C Rohre nach EN 1566-1	Poloplast POLO ECO plus
Poloplast POLOKAL XS	Poloplast POLOKAL NG
Pipelife Master3	Poloplast POLOKAL 3S
Geberit Silent PP	Geberit Silent dB20
Nicoll dBlue	Rehau Raupiano plus
Girpi HTA-E	Girpi Friaphon
Wavin AS	KeKelit Phonex AS
Marley Silent	Wavin SiTech+

C.1.2. Kombinationen mit Tragkonstruktionen

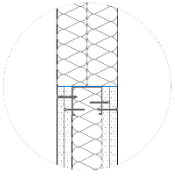
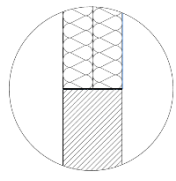
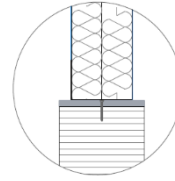
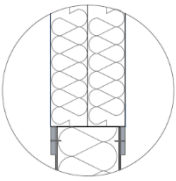
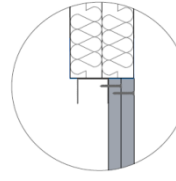
PROMASTOP®-CC oder PROMASTOP®-I in Wänden:				
				
Leichte Trennwand / Massivwand ≥ 100mm		Brettsper Holz wand ≥ 140mm	Sandwichpaneel ≥ 80mm	Schachtwand ≥ 2x20 mm

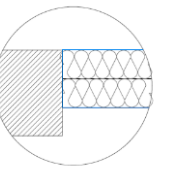
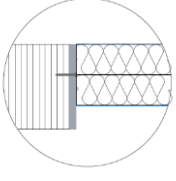
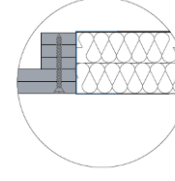
PROMASTOP®-CC oder PROMASTOP®-I in Decken:		
		
Massivdecke ≥ 150mm	Brettsper Holz decke ≥ 140mm	Abgehängte Decke ≥ 2x20mm



C.1.3. Schottgrößen und Montageabstände

Leichtbauwände	mit PROMASTOP®-I 2x50 oder PROMASTOP®-CC 2x50, 1x80, 1x50 Weichschott $A_{max} = 3m^2$
Massivwände	
Schachtwände	mit PROMASTOP®-CC 2x50 oder PROMASTOP®-I 2x50 Weichschott $A_{max} = 0,6m^2$
Brettsperrholzwände	mit PROMASTOP®-I 2x50 Weichschott $A_{max} = 2m^2$
Sandwichpaneel	mit PROMASTOP®-CC 2x50 Weichschott $A_{max} = 2m^2$
Massivdecken	mit PROMASTOP®-I 2x50 oder PROMASTOP®-CC 2x50, 1x80, 1x50 Weichschott $A_{max} = 3m^2$
Abgehängte Decken	mit PROMASTOP®-CC oder PROMASTOP®-I Weichschott $A_{max} = 0,6m^2$
Brettsperrholzdecken	mit PROMASTOP®-I 2x50 Weichschott $A_{max} = 2m^2$
Montageabstände	PROMASTOP® -FC – PROMASTOP® -FC: 0 mm PROMASTOP® -FC – PROMASTOP® -W: 0 mm PROMASTOP® -FC – PROMASEAL® -AG: 0 mm PROMASTOP® -FC – PROMASEAL® -A: 0 mm PROMASTOP® -FC – PROMASTOP® -IM-CJ21: 0 mm PROMASTOP® -FC – Bauteilleibung: 0 mm PROMASTOP® -FC – nicht brennbare Dämmung: 0 mm PROMASTOP® -FC – Kabel, Kabeltrassen und -leitern: 20 mm
<i>Alle nicht angeführten Abstände sind ≥ 100 mm.</i>	

C.1.4. Befestigung

	Gewindestange n M6 / M8 *	Federschrauben 65mm**	Federklappdübe I M4 *	eingehängte Montage
2x50 mm	Ja	Ja	Ja	Ja
1x80 mm	Ja	Nein	Nein	Nein
1x50 mm	Ja	Nein	Nein	Nein

*Die Manschetten müssen mindestens an jeder zweiten Lasche befestigt werden:

**Die Manschetten müssen an allen Laschen befestigt werden:

C.1.5. Ringspaltverschluss:

PROMASTOP®-CC	Hinterfüllung mit Mineralwolle (Klasse A1 nach EN 13501-1, Schmelzpunkt $\geq 1000^\circ C$), beiderseitige Abdeckung mit Brandschutzacrylat PROMASEAL®-A oder PROMASTOP®-CC
PROMASTOP®-I	Hinterfüllung mit Mineralwolle (Klasse A1 nach EN 13501-1, Schmelzpunkt $\geq 1000^\circ C$), beiderseitige Abdeckung mit Brandschutzacrylat PROMASEAL®-A oder PROMASTOP®-I

C.1.6. Steckmuffen

Der Durchmesser der geprüften Muffe darf verringert, aber nicht erhöht werden.

C.1.7. Schrägrohre

Der Winkel des Rohres darf zwischen einem rechten Winkel und dem geprüften Winkel variieren.



C.1.8. Schallentkopplungsmittel

In Leichtbauwänden (inkl. Schachtwänden), abgehängten Decken, Massiv- und Holzbaukonstruktionen darf jedes Schallentkopplungsmittel auf PE-Schaumbasis der Klasse E (nach EN 13501-1) oder höherwertiger, mit einer maximalen Dicke von 5 mm verwendet werden.

C.1.9. Brennbare Dämmungen

In Leichtbauwänden, Massivwänden, Massivdecken und Mörtelabschottungen darf jede brennbare Dämmung der Klasse B-s3, d0 (nach EN 13501-1) oder höherwertiger, bis zu einer Dicke von 32 mm verwendet werden, wobei der Bereich für Rohrdurchmesser und Dämmdicke dem jeweiligen Anhang zu entnehmen ist.

C.1.10. Positionierung

Bei Wandanwendung ist die Brandschutzmanschette beidseitig zu positionieren.

Bei Deckenanwendung ist die Brandschutzmanschette unterseitig zu positionieren.

C.1.11. Konstruktionszeichnungen

C.1.11.1. PROMASTOP®-CC

C.1.11.1.1. 2x50mm WAND

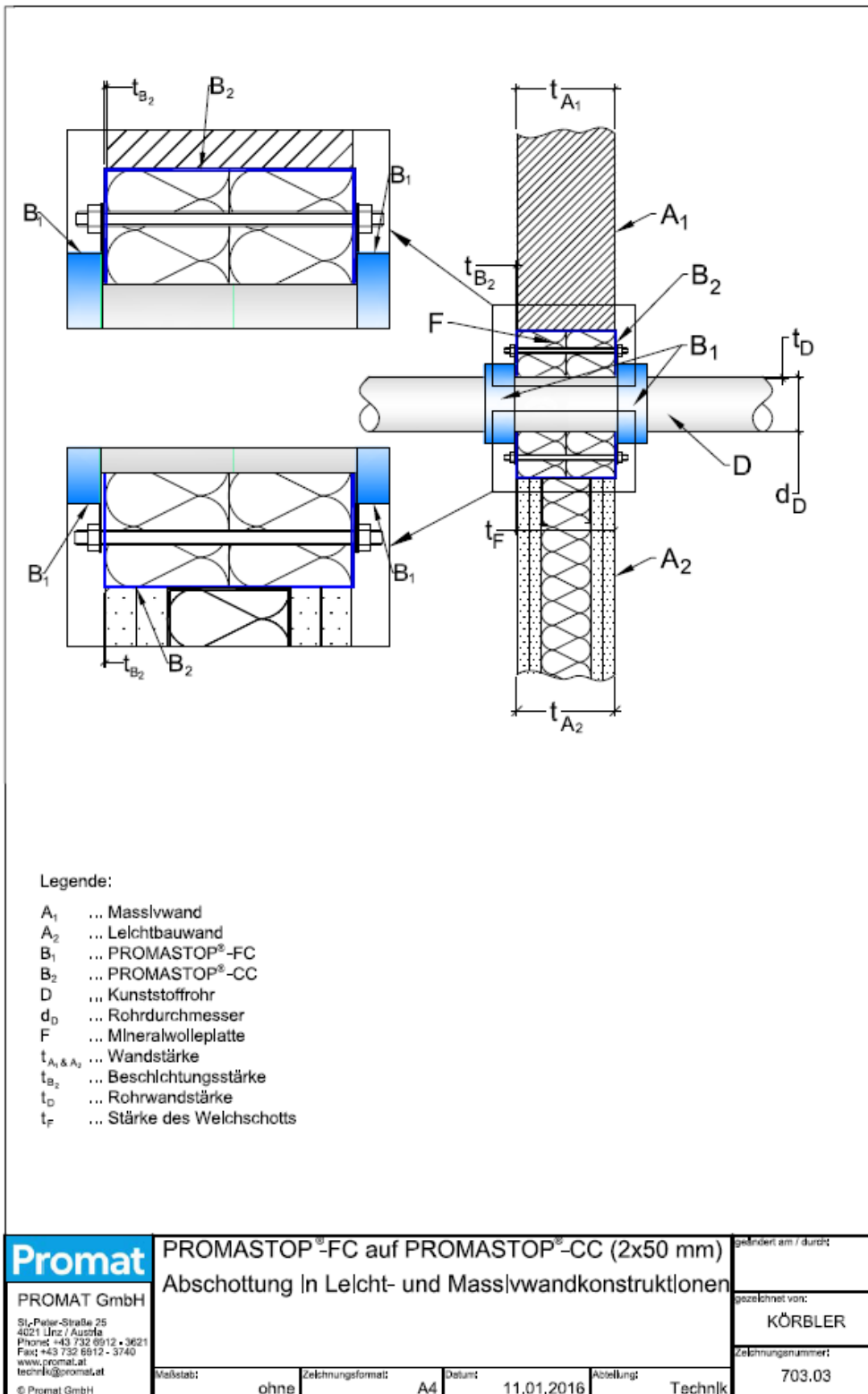

C.1.11.1.2. 1x80mm WAND

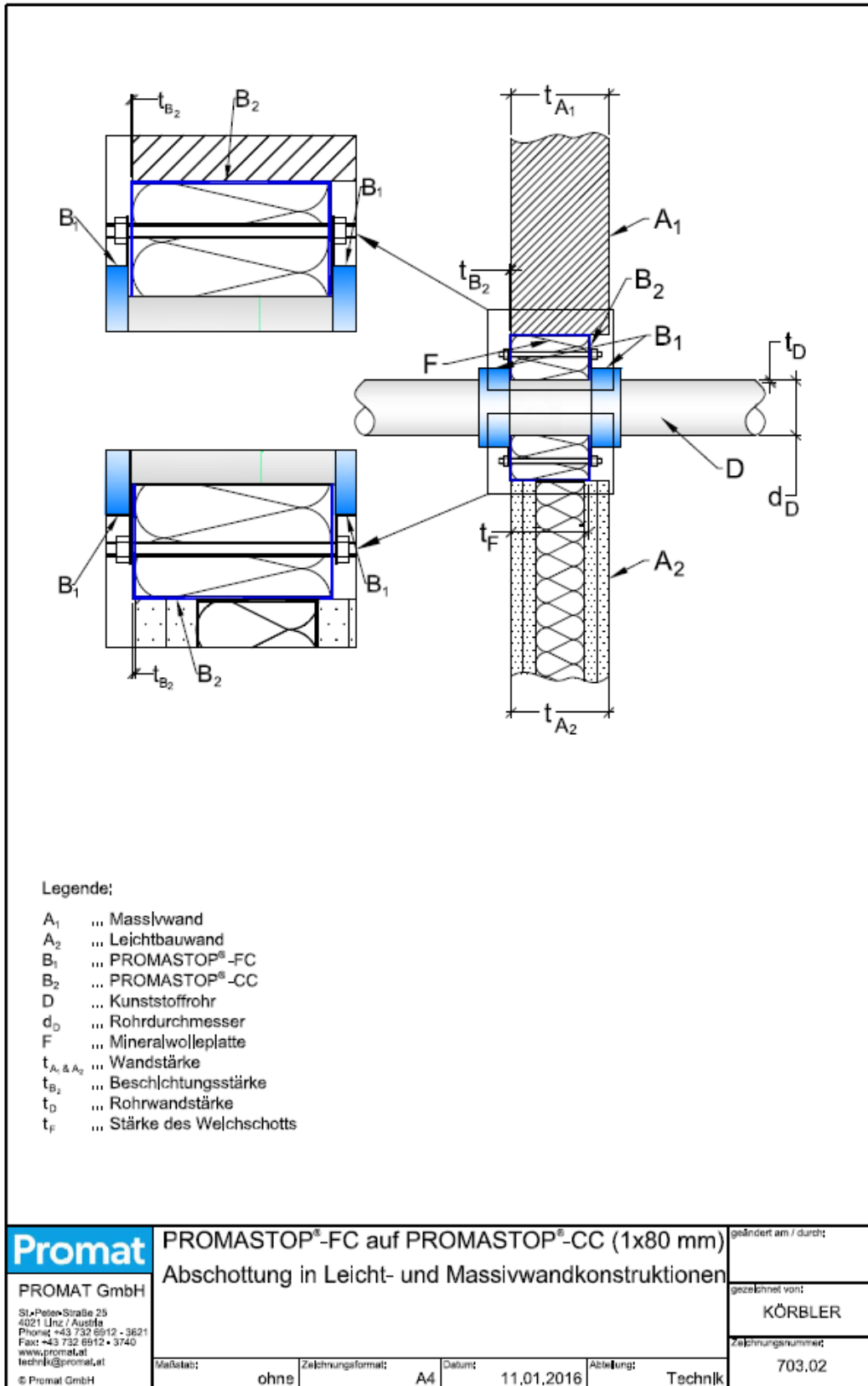

C.1.11.1.3. 1x50mm WAND

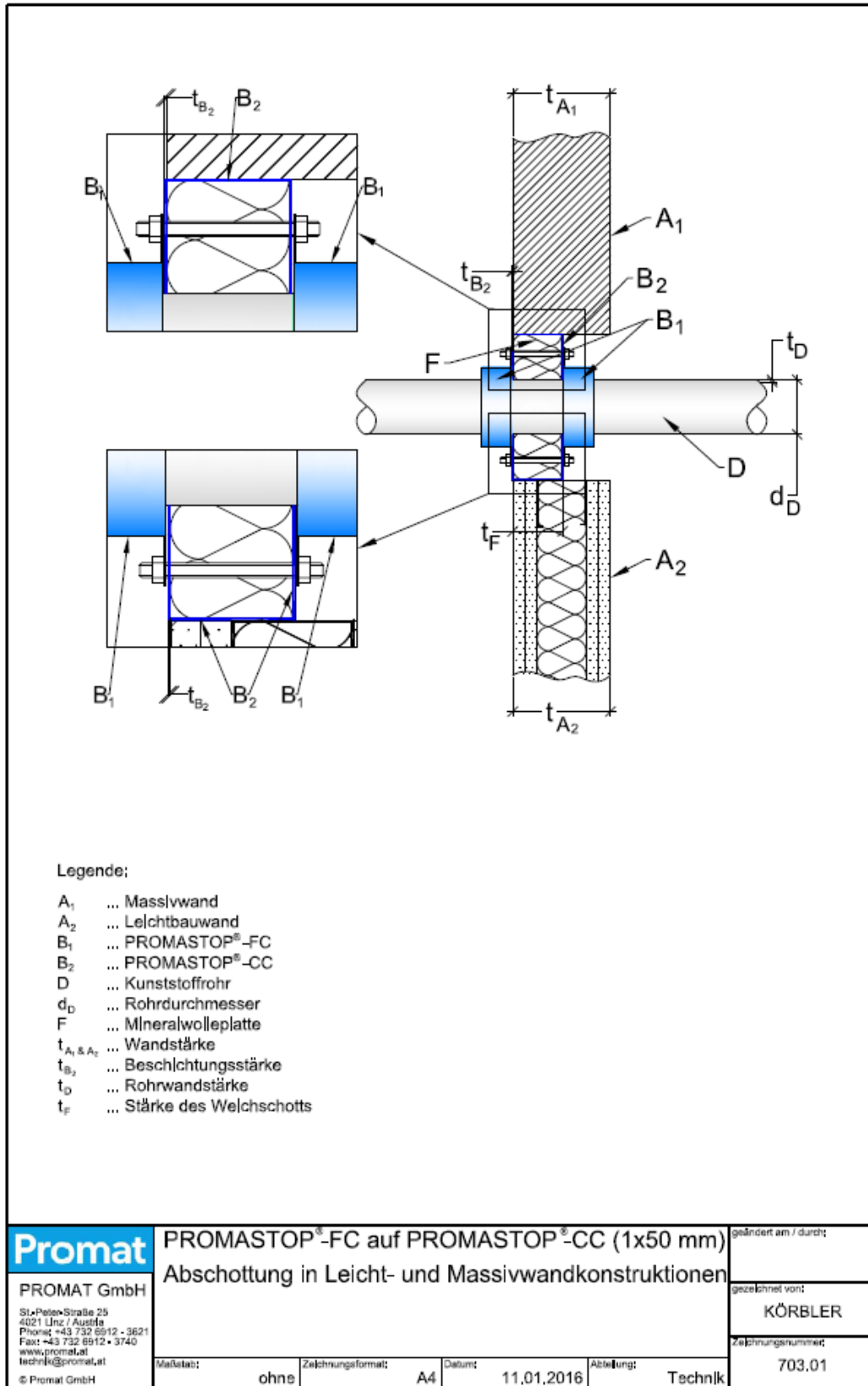

C.1.11.1.4. 2x50mm DECKE

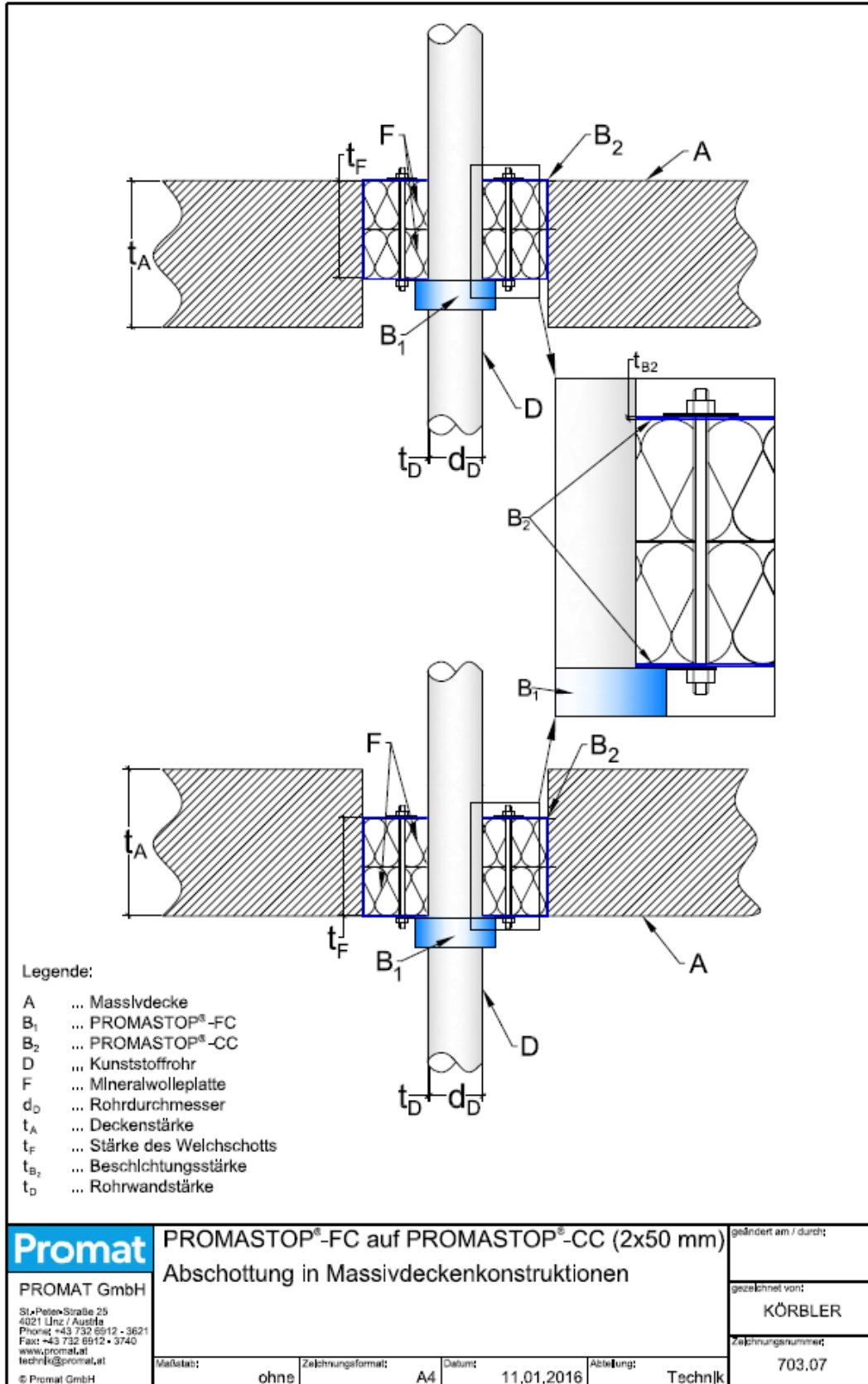

C.1.11.1.5. 1x80mm DECKE

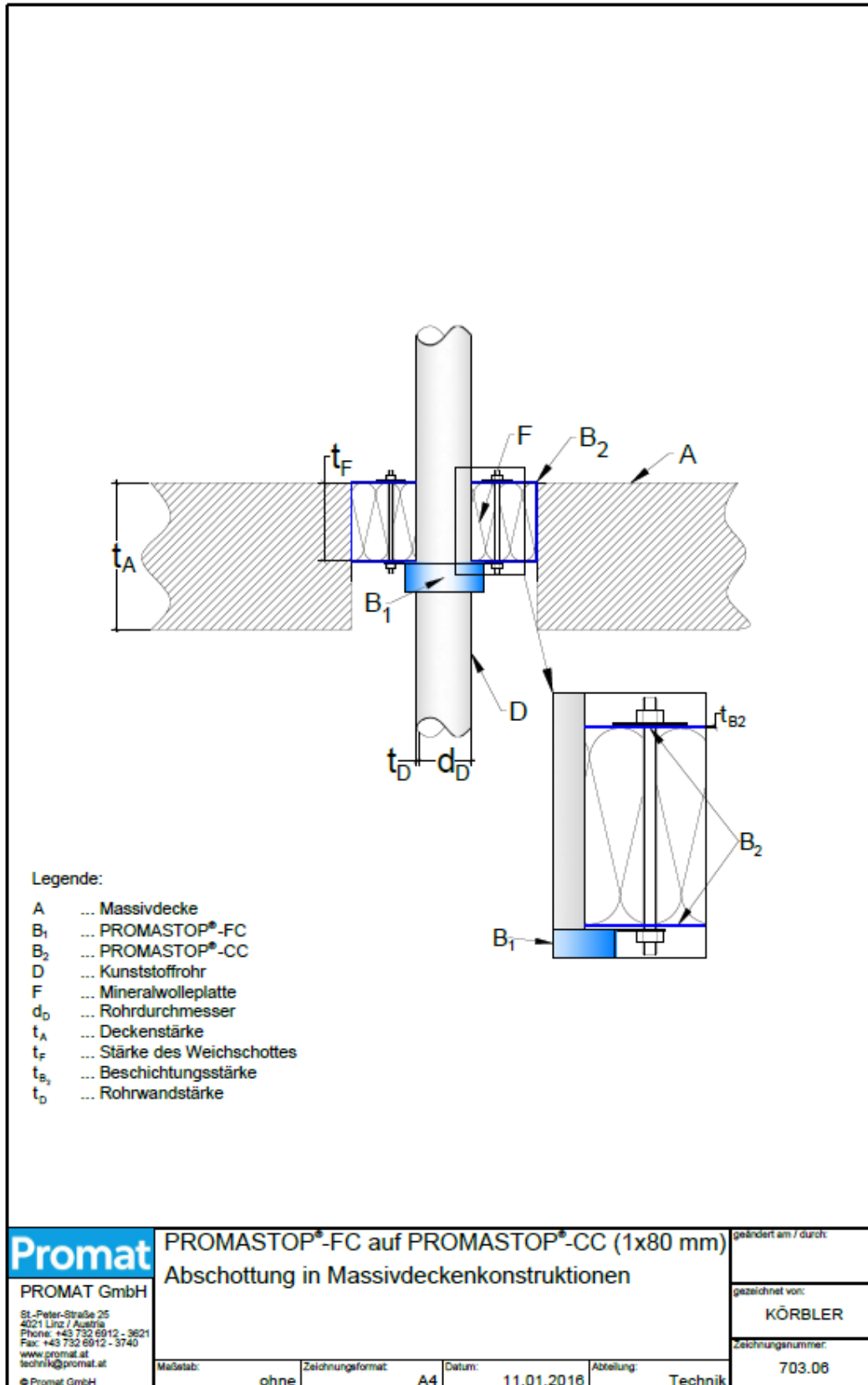

C.1.11.1.6. 1x50mm DECKE

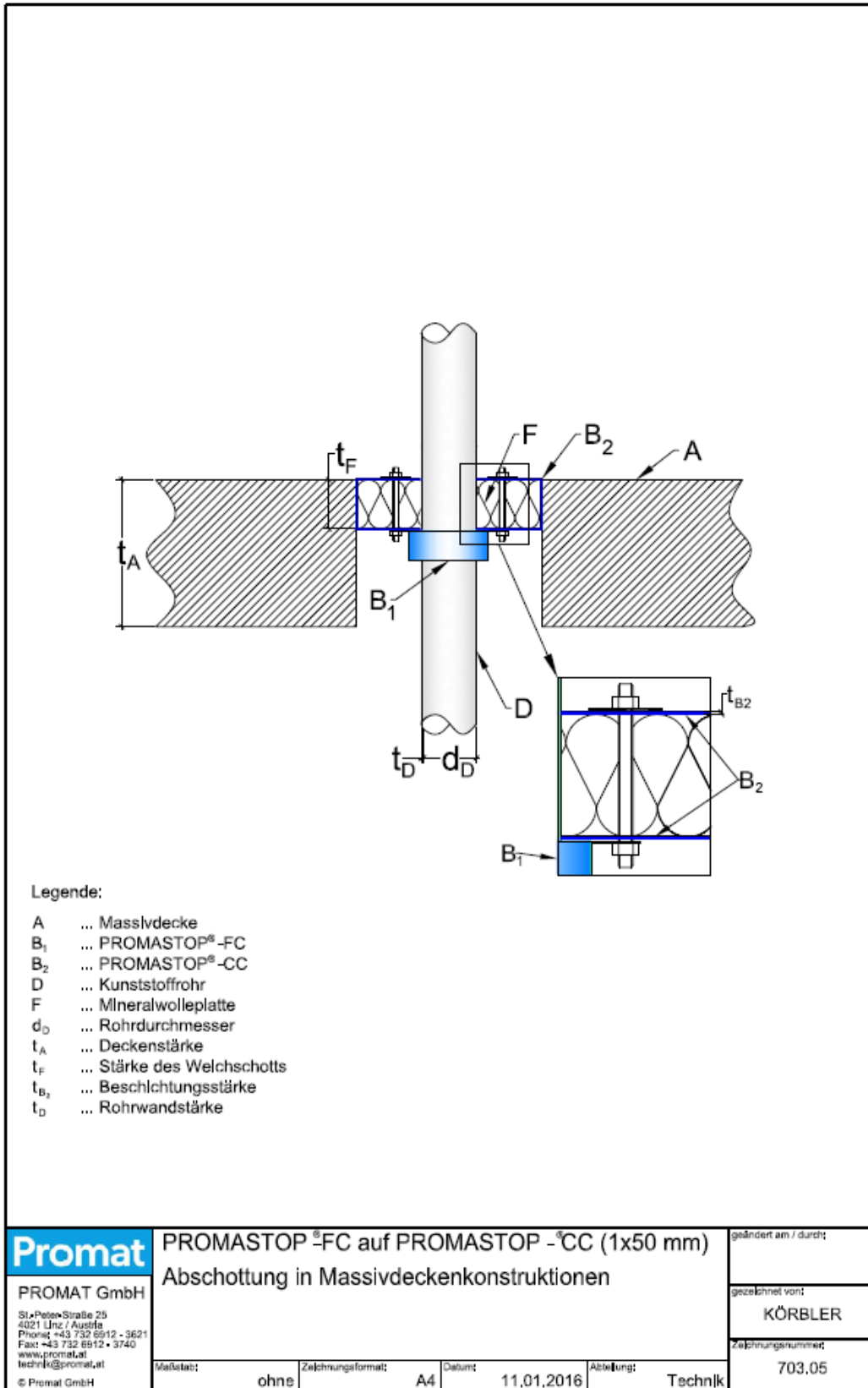

C.1.11.2. PROMASTOP®-I

C.1.11.2.1. 2x50mm WAND

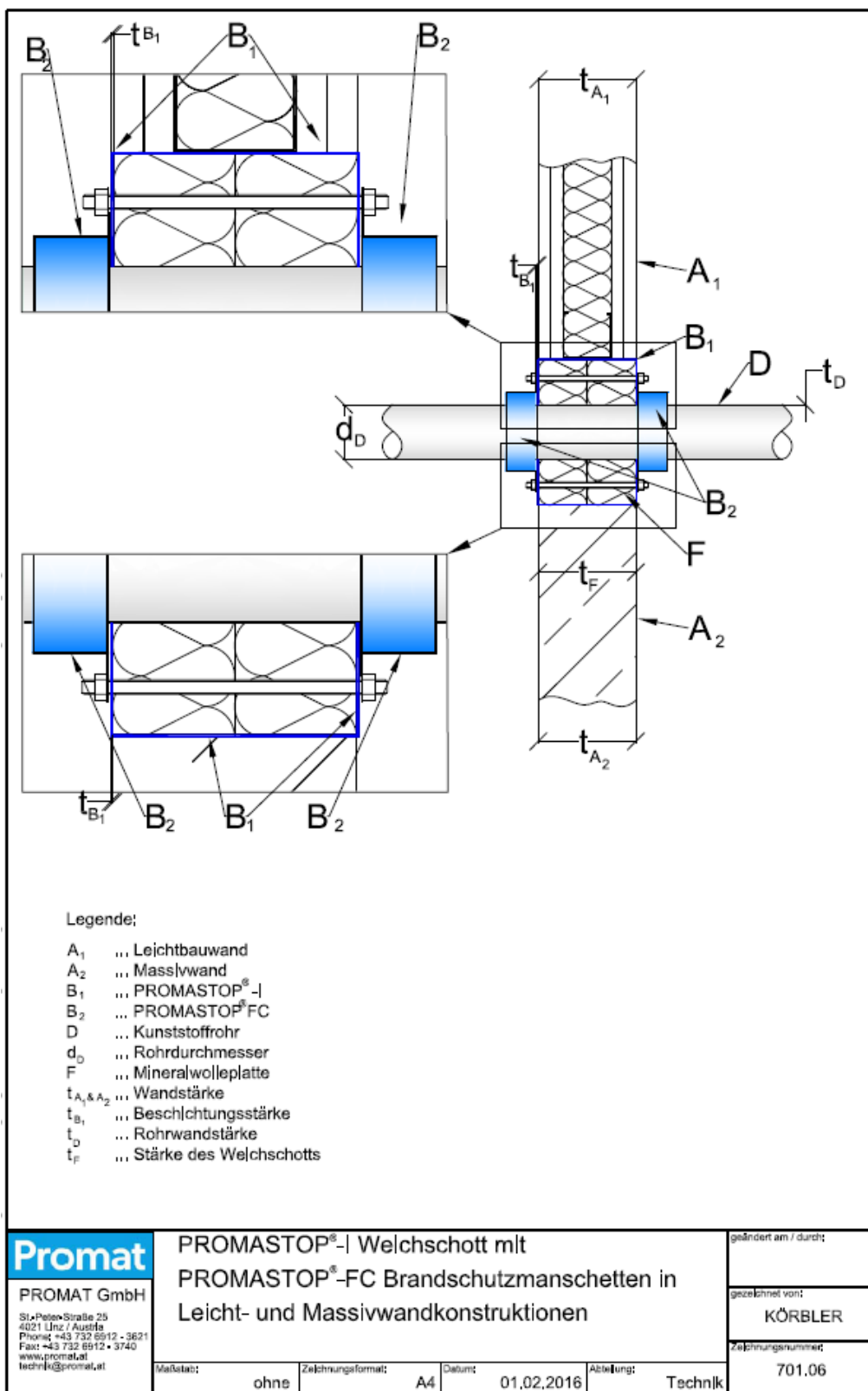

C.1.11.2.2. 2x50mm DECKE

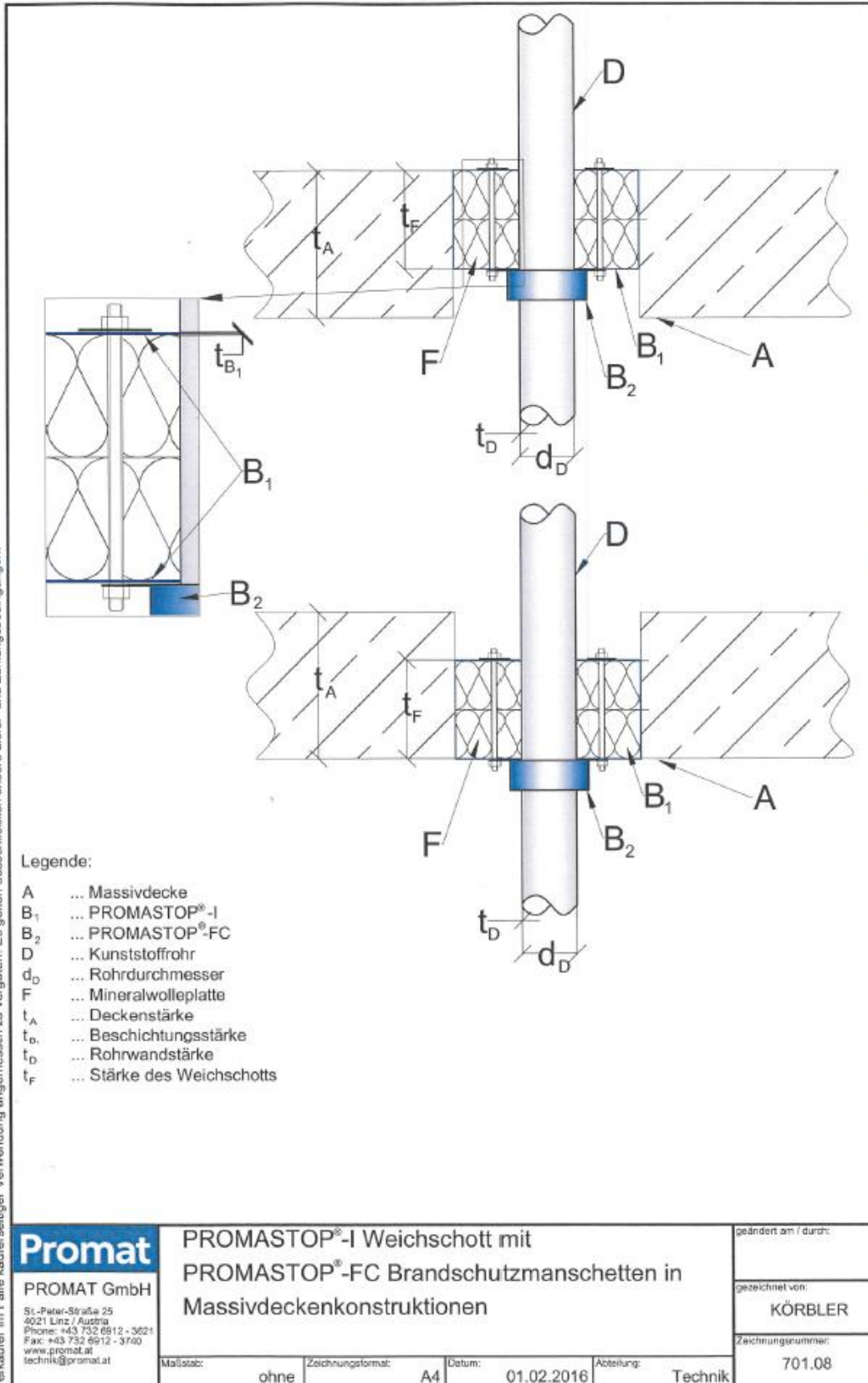

C.2. Abwasserleitungen - U/U

C.2.1. PE-HD, ABS und SAN + PVC Rohre / EI 60 - 120

PROMASTOP®-FC	PROMASTOP®-CC			PROMASTOP®-I
	2x50	1x80	1x50	2x50
WAND	EI 120 – u/u	EI 90 – u/u	EI 60 – u/u	EI 90 – u/u
DECKE	EI 120 – u/u	EI 90 – u/u	EI 60 – u/u	EI 90 – u/u

Anwendungsbereich PROMASTOP®-FC3

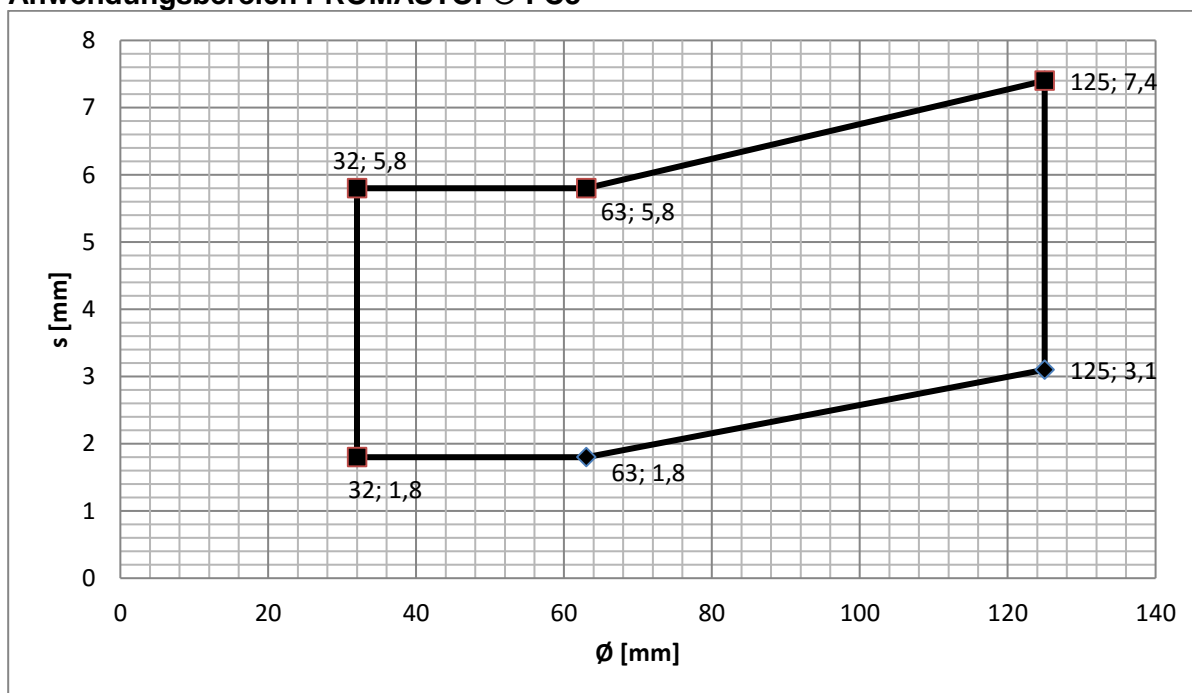

Anwendungsbereich PROMASTOP®-FC6

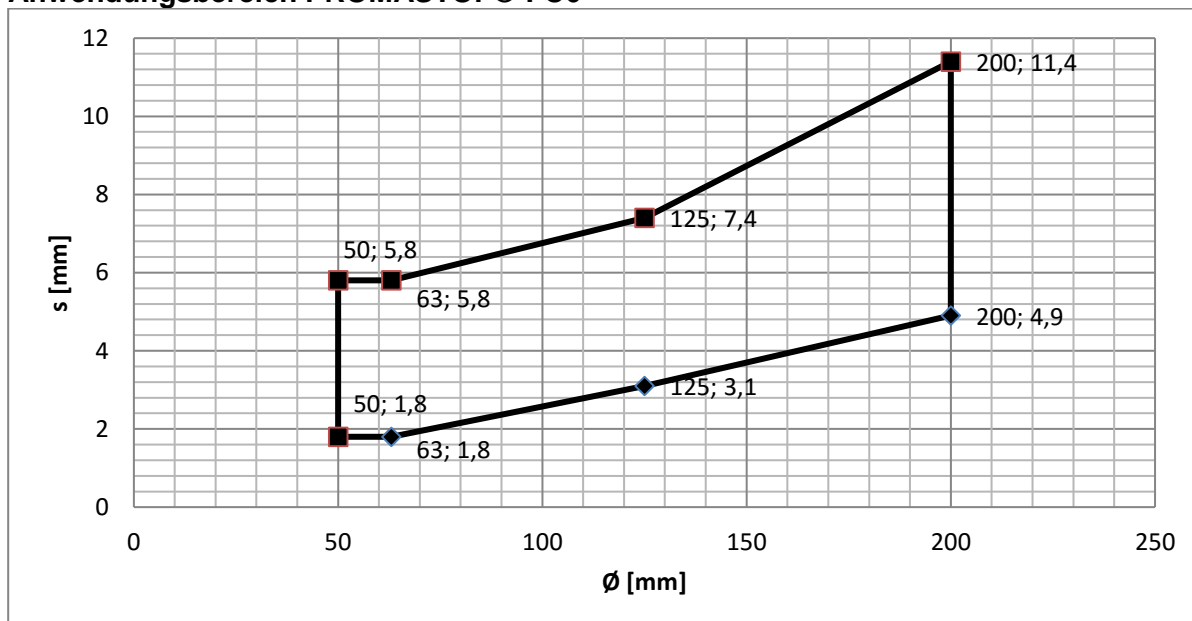

C.2.2. PP-H und PP-R Rohre / EI 60 - 120

PROMASTOP®-FC	PROMASTOP®-CC			PROMASTOP®-I
	2x50	1x80	1x50	2x50
WAND	EI 120 – u/u	EI 90 – u/u	EI 60 – u/u	EI 90 – u/u
DECKE	EI 120 – u/u	EI 90 – u/u	EI 60 – u/u	EI 90 – u/u

Anwendungsbereich PROMASTOP®-FC3

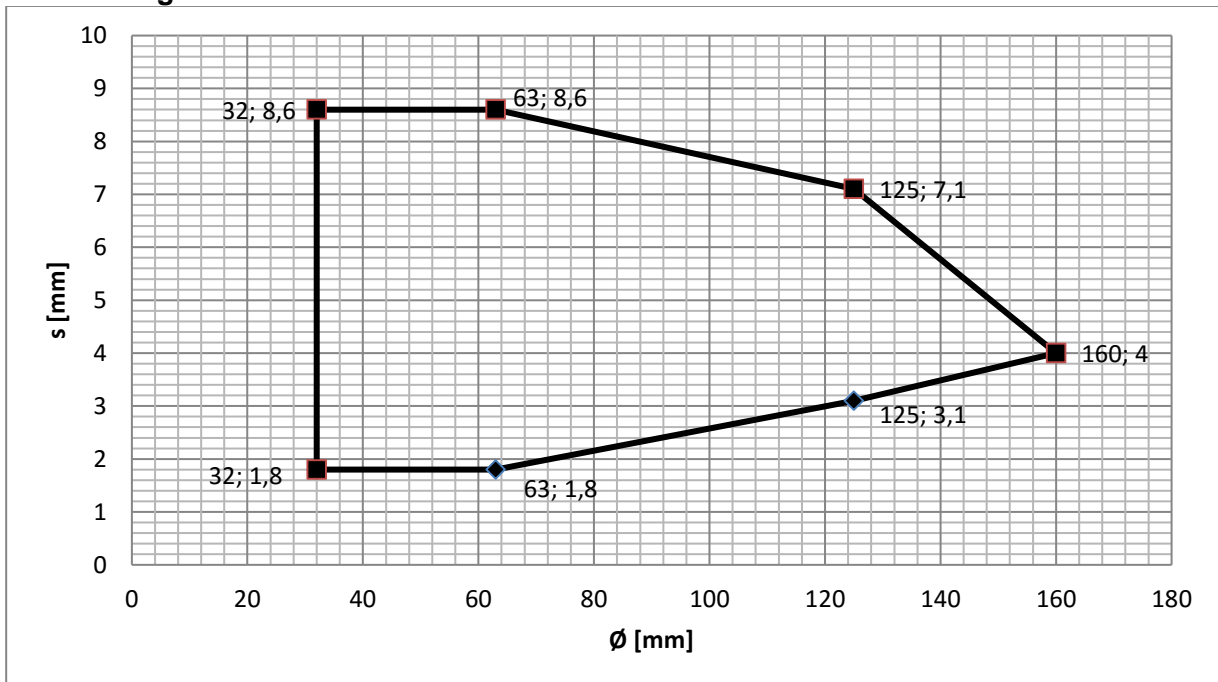

Anwendungsbereich PROMASTOP®-FC6

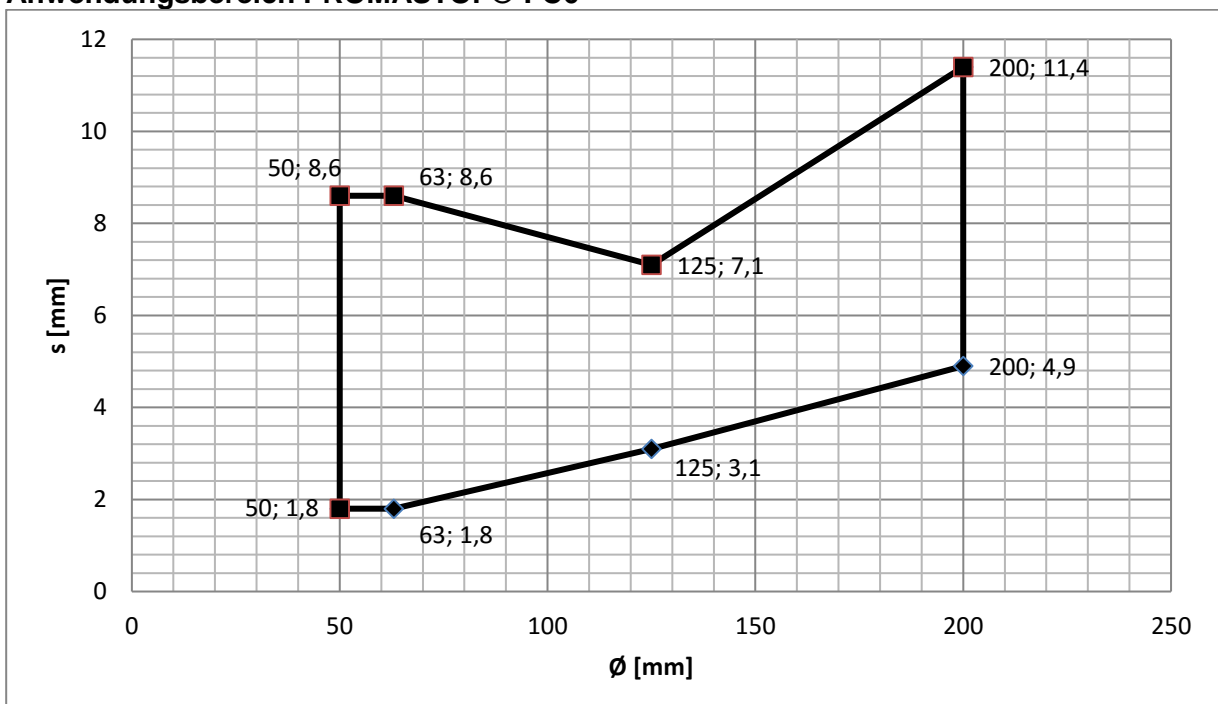

C.2.3. PVC-u und PVC-C Rohre / EI 60 - 120

PROMASTOP®-FC	PROMASTOP®-CC			PROMASTOP®-I
	2x50	1x80	1x50	2x50
WAND	EI 120 – u/u	EI 90 – u/u	EI 60 – u/u	EI 90 – u/u
DECKE	EI 120 – u/u	EI 90 – u/u	EI 60 – u/u	EI 90 – u/u

Anwendungsbereich PROMASTOP®-FC3

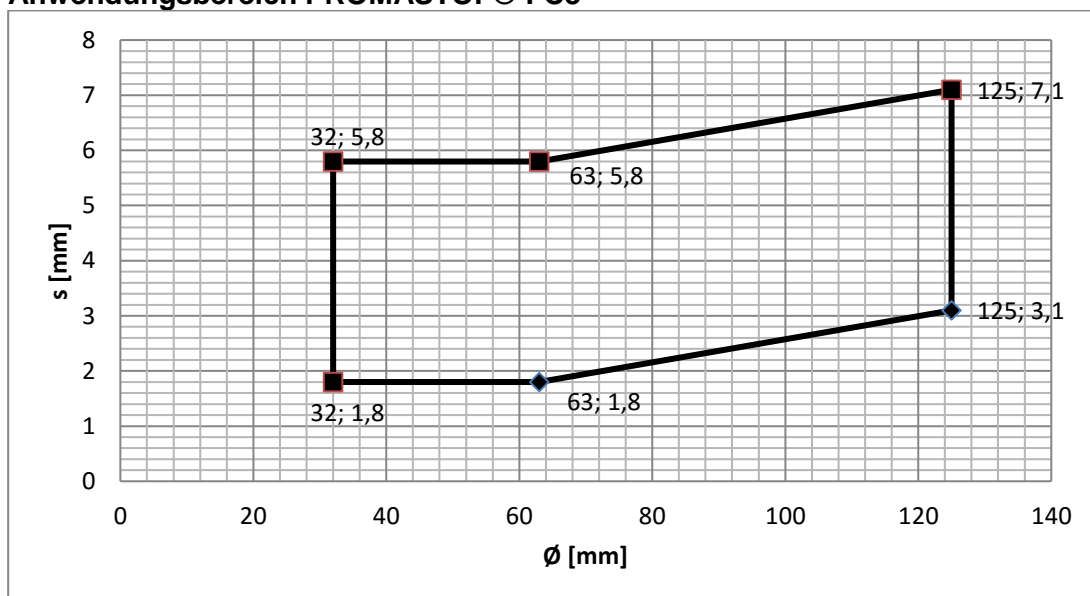

Anwendungsbereich PROMASTOP®-FC6

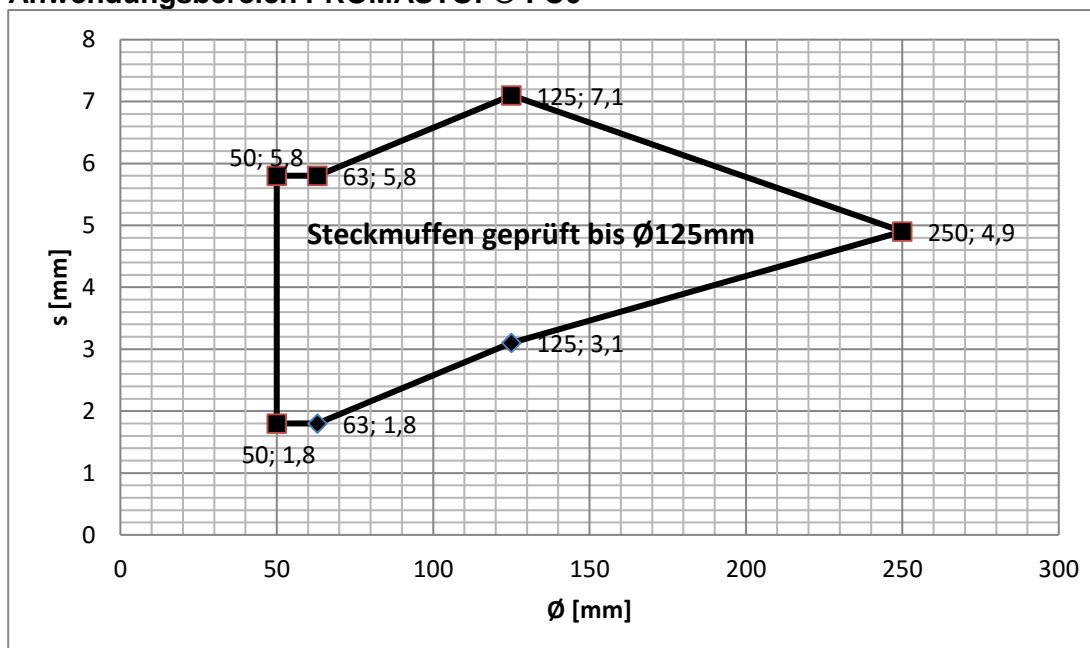

C.2.4. Poloplast POLOKAL NG / EI 60 - 120

PROMASTOP®-FC	PROMASTOP®-CC			PROMASTOP®-I
	2x50	1x80	1x50	2x50
WAND	EI 120 – u/u	EI 90 – u/u	EI 60 – u/u	EI 90 – u/u
DECKE	EI 120 – u/u	EI 90 – u/u	EI 60 – u/u	EI 90 – u/u

Anwendungsbereich PROMASTOP®-FC3

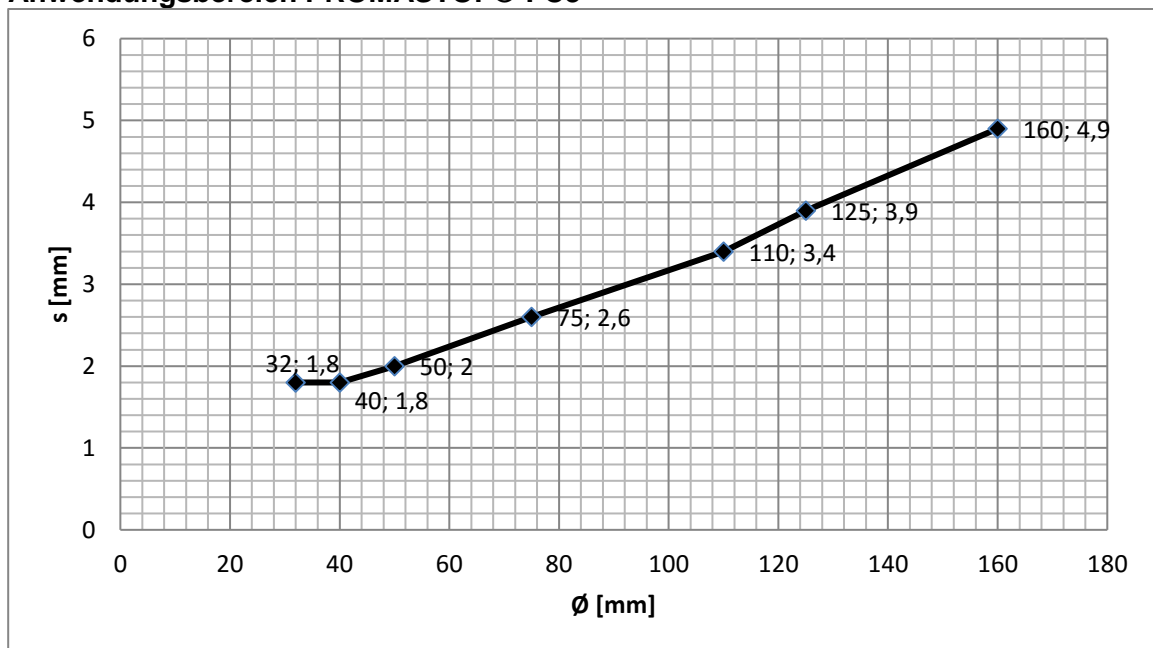

Anwendungsbereich PROMASTOP®-FC6

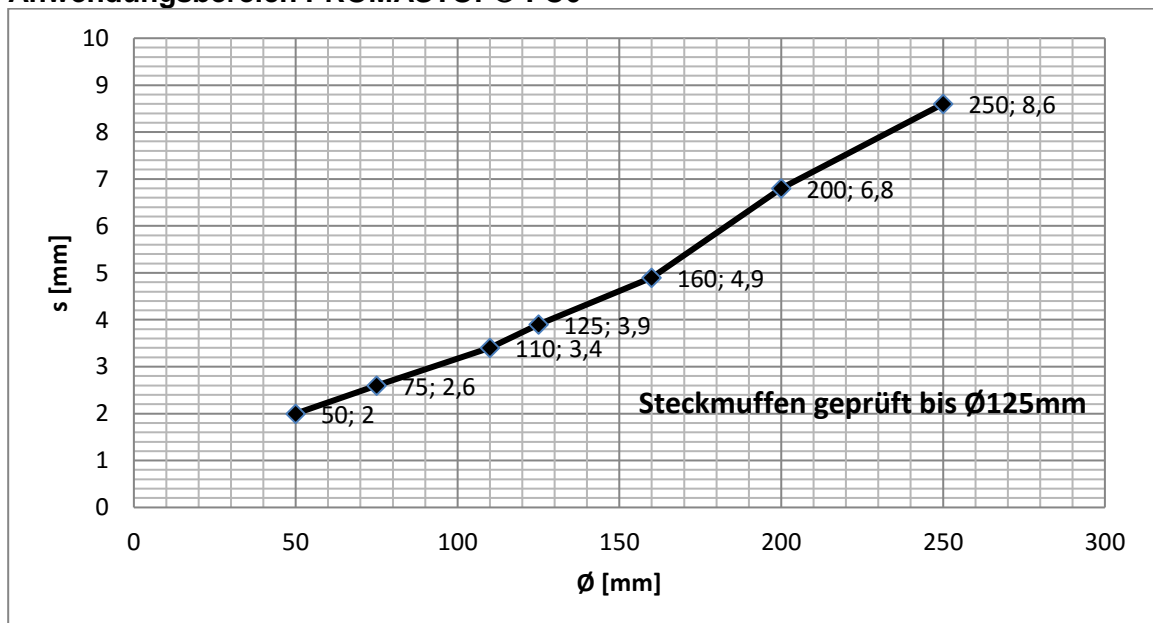



C.2.5. Poloplast POLOKAL XS / EI 60 - 120

PROMASTOP®-FC	PROMASTOP®-CC			PROMASTOP®-I
	2x50	1x80	1x50	2x50
WAND	EI 120 – u/u	EI 90 – u/u	EI 60 – u/u	EI 90 – u/u
DECKE	EI 120 – u/u	EI 90 – u/u	EI 60 – u/u	EI 90 – u/u

Anwendungsbereich PROMASTOP®-FC3

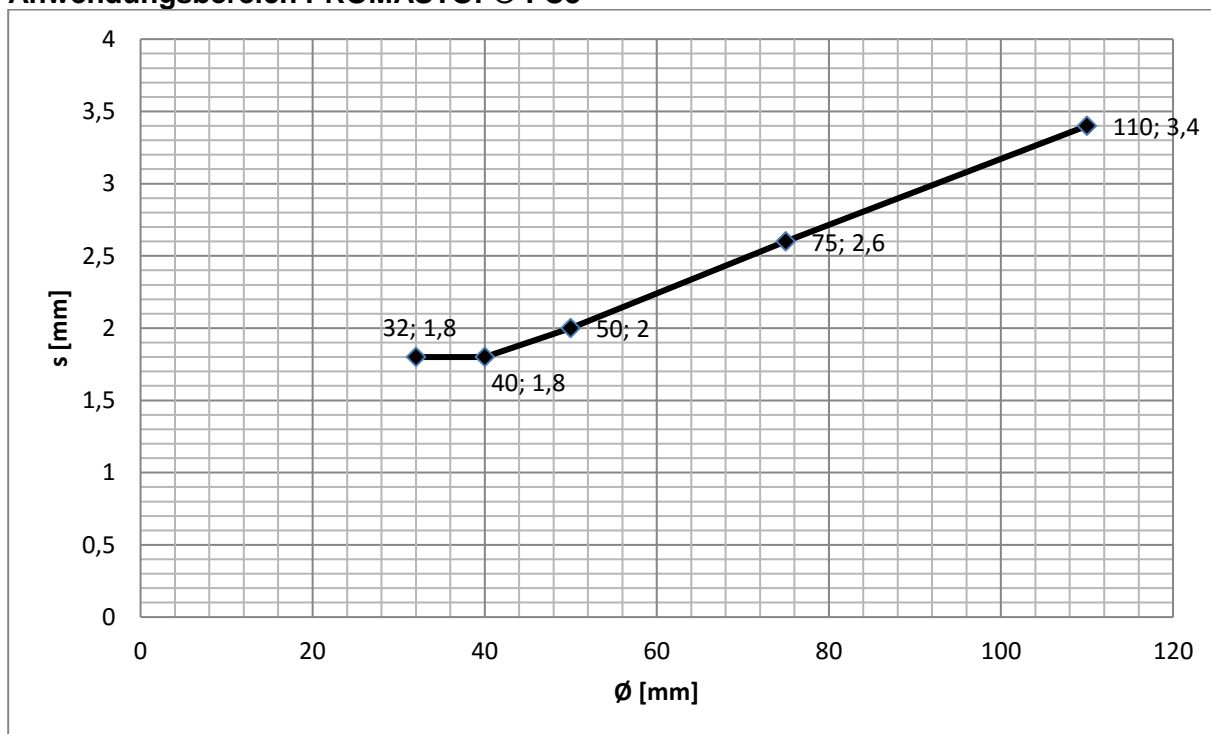

Anwendungsbereich PROMASTOP®-FC6

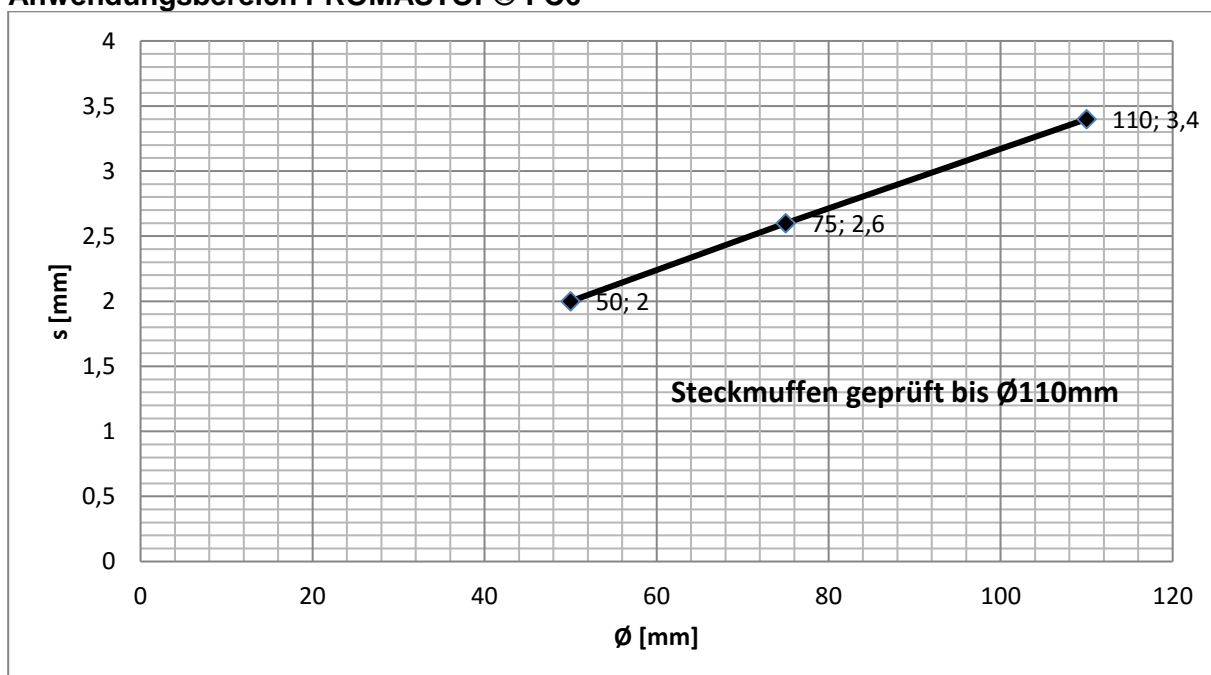



C.2.6. Poloplast POLOKAL 3S / EI 60 - 120

PROMASTOP®-FC	PROMASTOP®-CC			PROMASTOP®-I
	2x50	1x80	1x50	2x50
WAND	EI 120 – u/u	EI 90 – u/u	EI 60 – u/u	EI 90 – u/u
DECKE	EI 120 – u/u	EI 90 – u/u	EI 60 – u/u	EI 90 – u/u

Anwendungsbereich PROMASTOP®-FC3

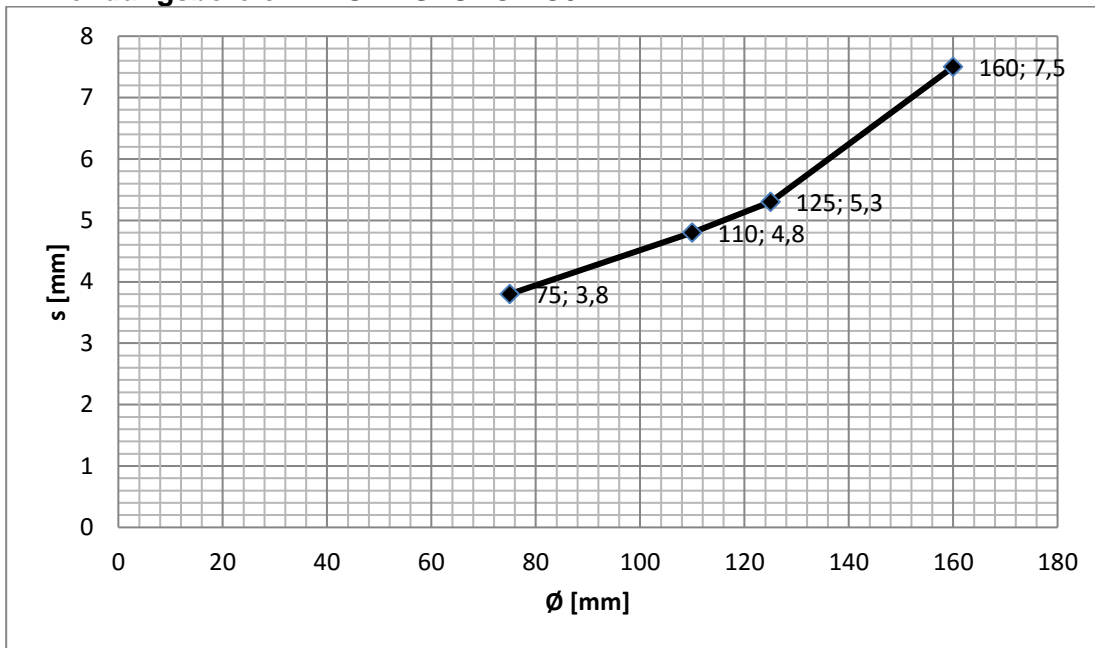

Anwendungsbereich PROMASTOP®-FC6

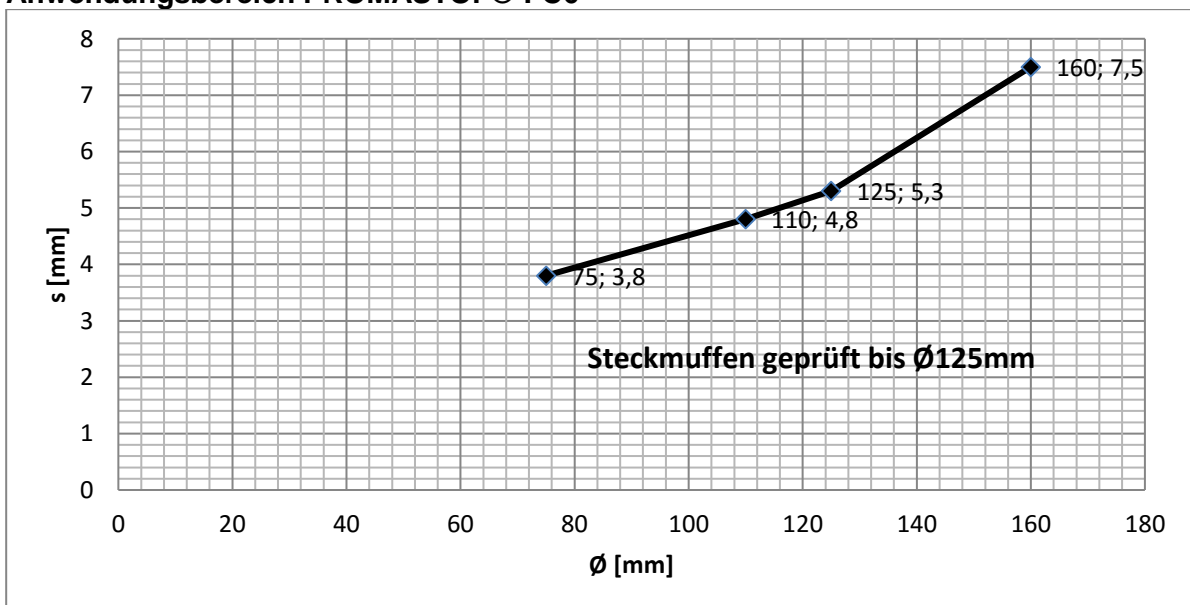



C.2.7. Poloplast POLO ECO plus Premium 10 / EI 90 - 120

PROMASTOP®-FC	PROMASTOP®-CC			PROMASTOP®-I
	2x50	1x80	1x50	2x50
WAND	EI 120 – u/u	Nein	Nein	EI 90 – u/u bis $\varnothing \leq 250\text{mm}$
DECKE	EI 120 – u/u	Nein	Nein	EI 90 – u/u bis $\varnothing \leq 250\text{mm}$

Anwendungsbereich PROMASTOP®-FC6

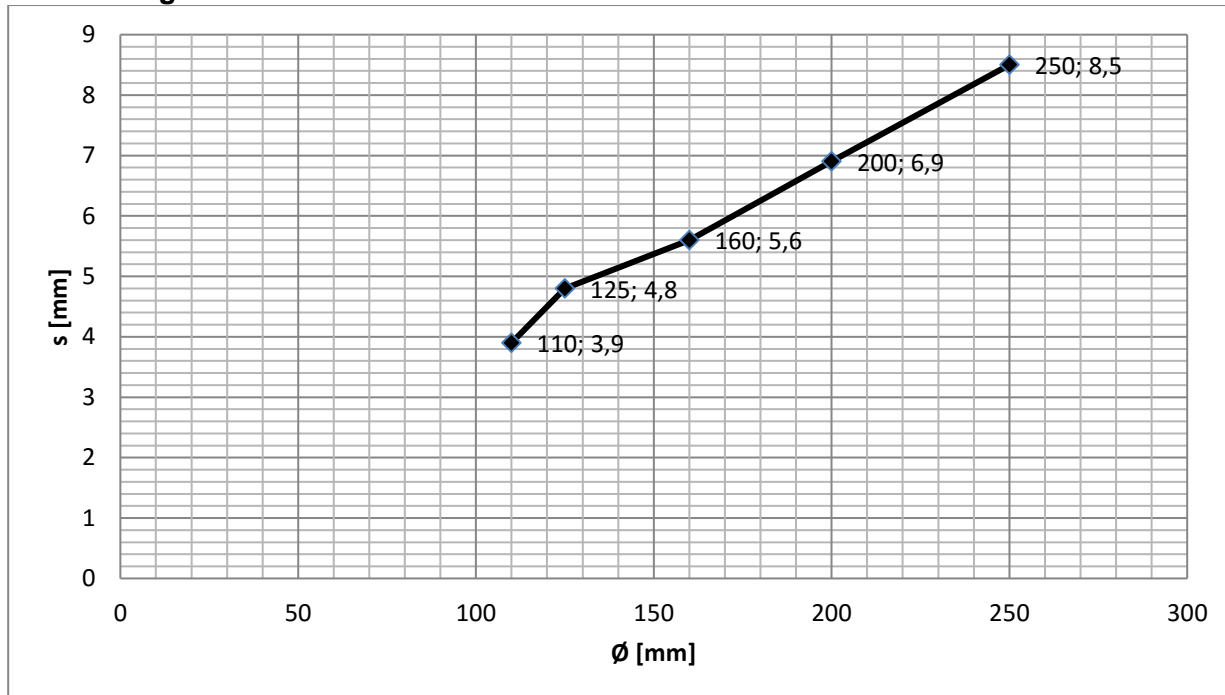

Anwendungsbereich PROMASTOP®-FC15

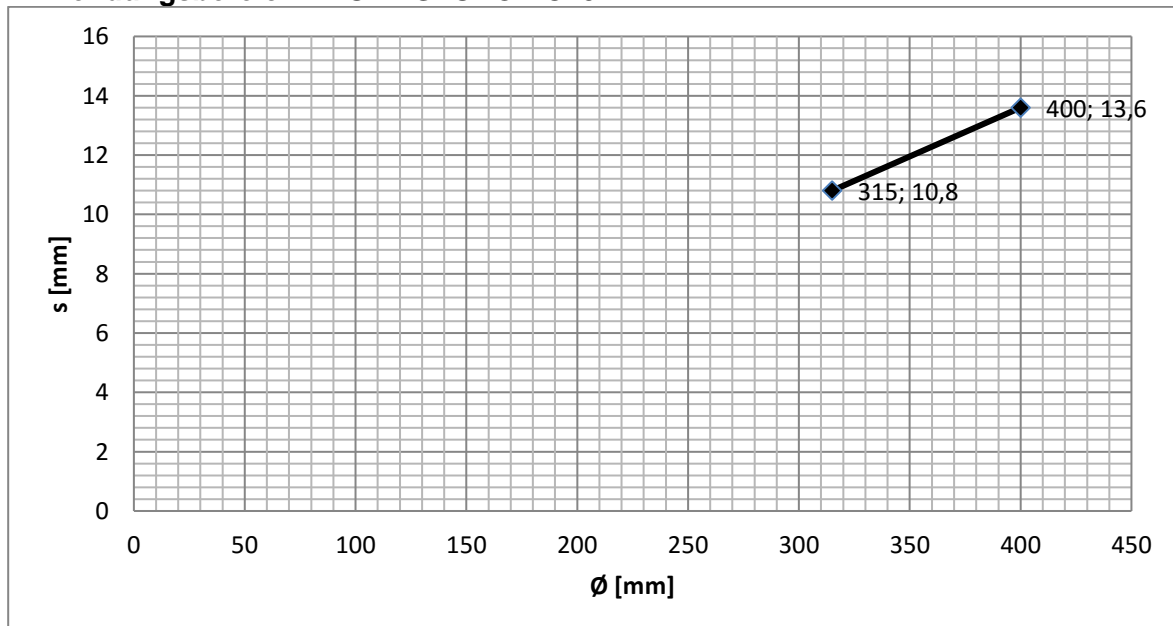

C.2.8. Pipelife Master 3/ EI 60 - 120

PROMASTOP®-FC	PROMASTOP®-CC			PROMASTOP®-I
	2x50	1x80	1x50	2x50
WAND	EI 120 – u/u	EI 90 – u/u	EI 60 – u/u	EI 90 – u/u
DECKE	EI 120 – u/u	EI 90 – u/u	EI 60 – u/u	EI 90 – u/u

Anwendungsbereich PROMASTOP®-FC3

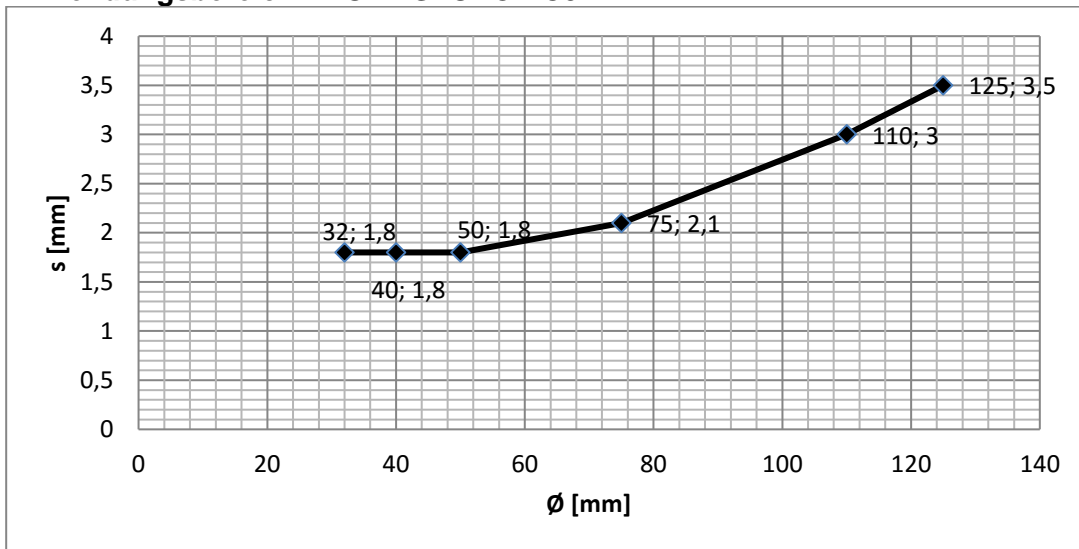

Anwendungsbereich PROMASTOP®-FC6

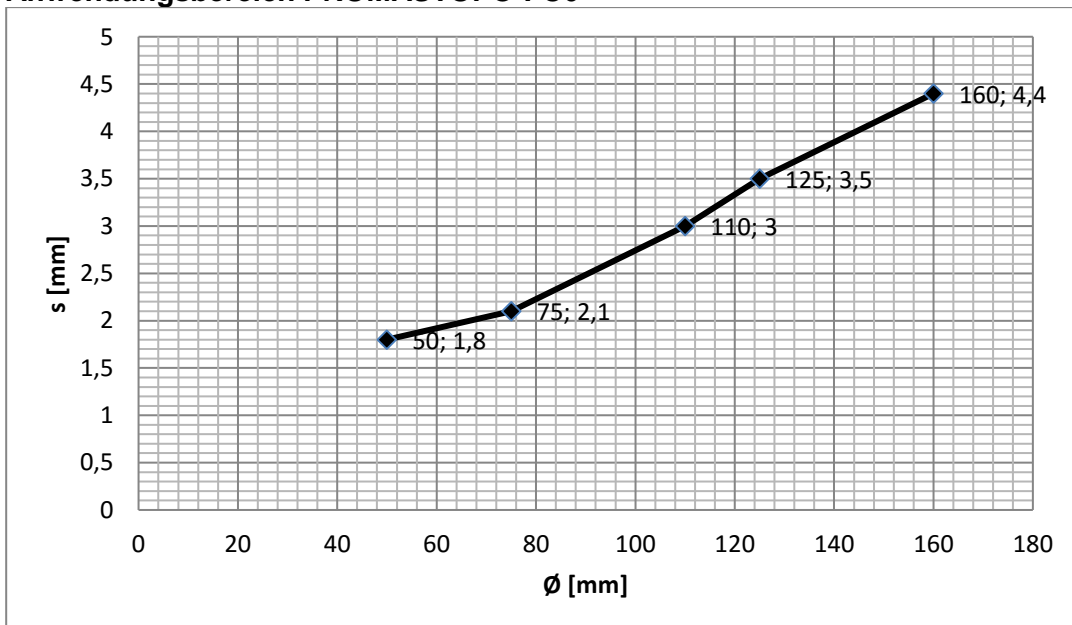



C.2.9. Geberit Silent dB20 / EI 60 - 120

PROMASTOP®-FC	PROMASTOP®-CC			PROMASTOP®-I
	2x50	1x80	1x50	2x50
WAND	EI 120 – u/u	EI 90 – u/u	EI 60 – u/u	EI 90 – u/u
DECKE	EI 120 – u/u	EI 90 – u/u	EI 60 – u/u	EI 90 – u/u

Anwendungsbereich PROMASTOP®-FC3

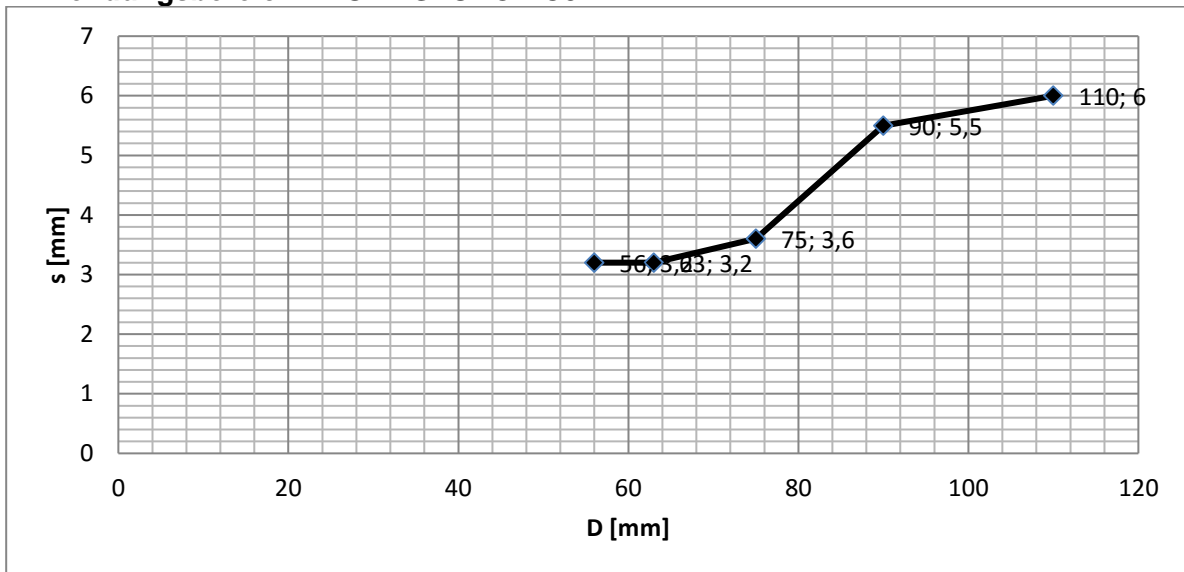

Anwendungsbereich PROMASTOP®-FC6

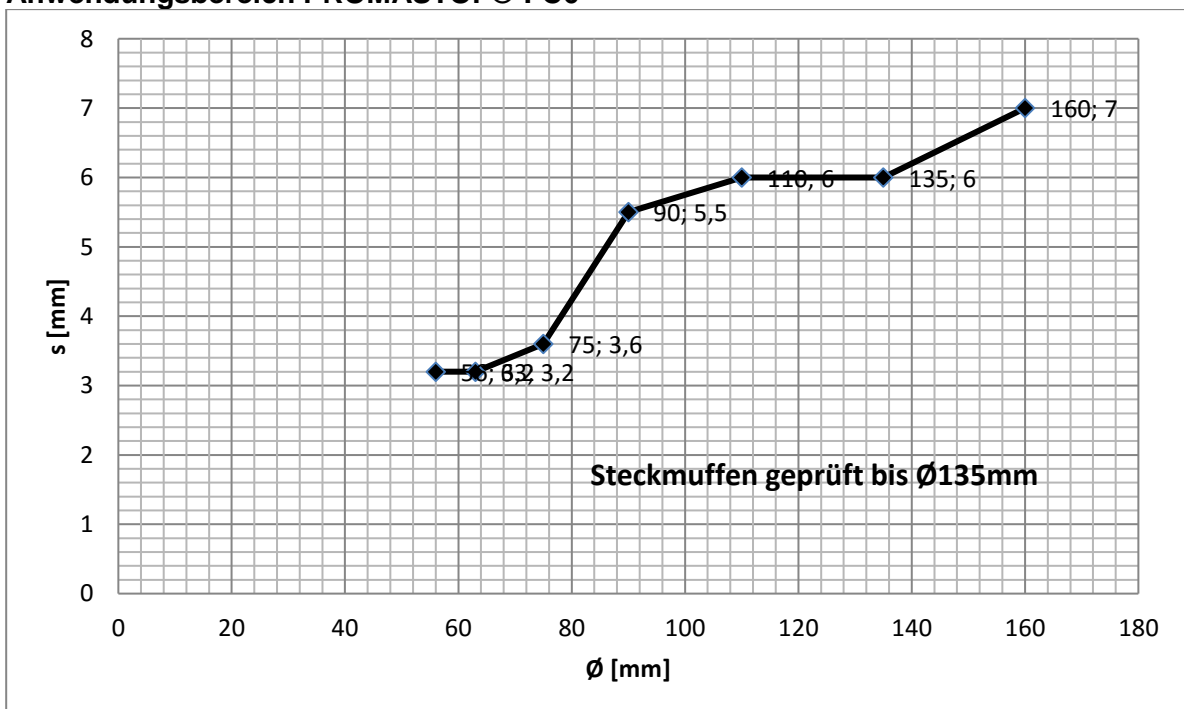



C.2.10. Geberit Silent PP / EI 60 - 120

PROMASTOP®-FC	PROMASTOP®-CC			PROMASTOP®-I
	2x50	1x80	1x50	2x50
WAND	EI 120 – u/u	EI 90 – u/u	EI 60 – u/u	EI 90 – u/u
DECKE	EI 120 – u/u	EI 90 – u/u	EI 60 – u/u	EI 90 – u/u

Anwendungsbereich PROMASTOP®-FC3

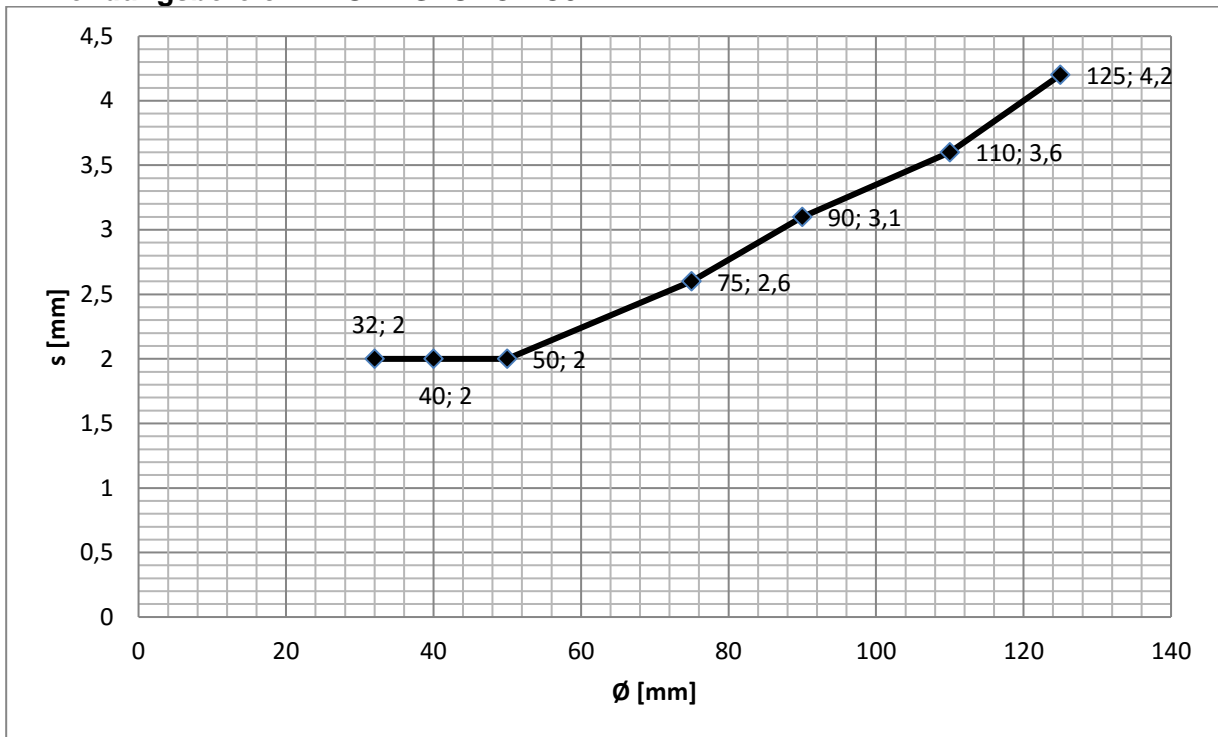

Anwendungsbereich PROMASTOP®-FC6

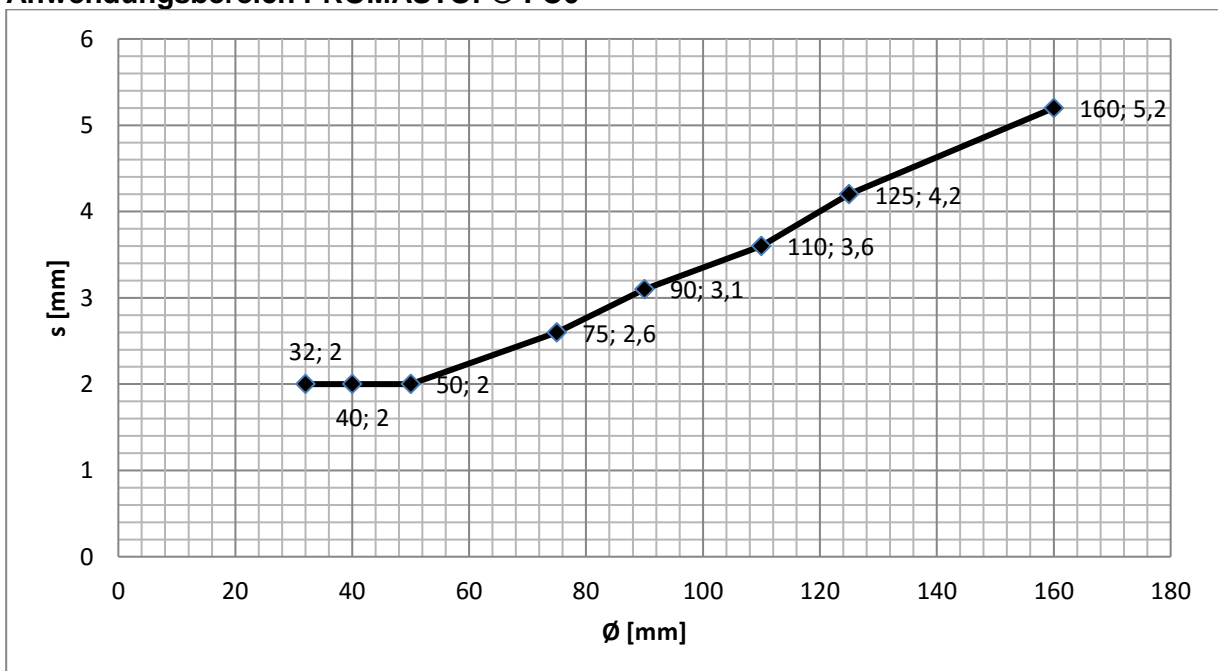



C.2.11. Rehau Raupiano plus / EI 60 - 120

PROMASTOP®-FC	PROMASTOP®-CC			PROMASTOP®-I
	2x50	1x80	1x50	2x50
WAND	EI 120 – u/u	EI 90 – u/u	EI 60 – u/u	EI 90 – u/u
DECKE	EI 120 – u/u	EI 90 – u/u	EI 60 – u/u	EI 90 – u/u

Anwendungsbereich PROMASTOP®-FC6

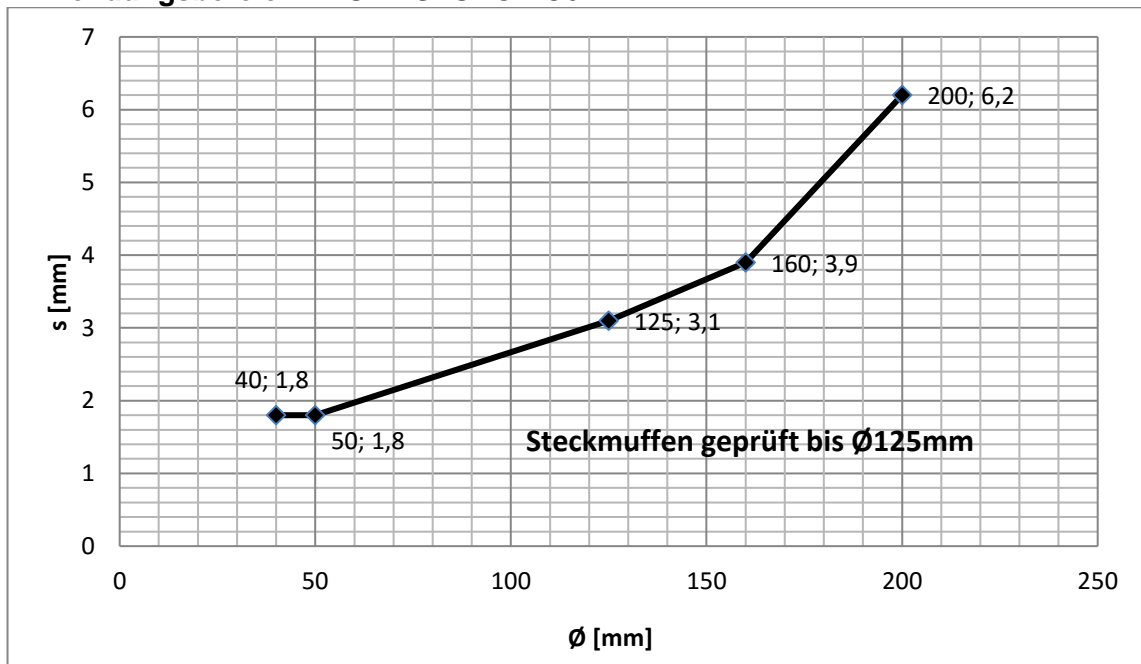

C.2.12. Nicoll dBlue / EI 60 - 120

PROMASTOP®-FC	PROMASTOP®-CC			PROMASTOP®-I
	2x50	1x80	1x50	2x50
WAND	EI 120 – u/u	EI 90 – u/u	EI 60 – u/u	EI 90 – u/u
DECKE	EI 120 – u/u	EI 90 – u/u	EI 60 – u/u	EI 90 – u/u

Anwendungsbereich PROMASTOP®-FC3

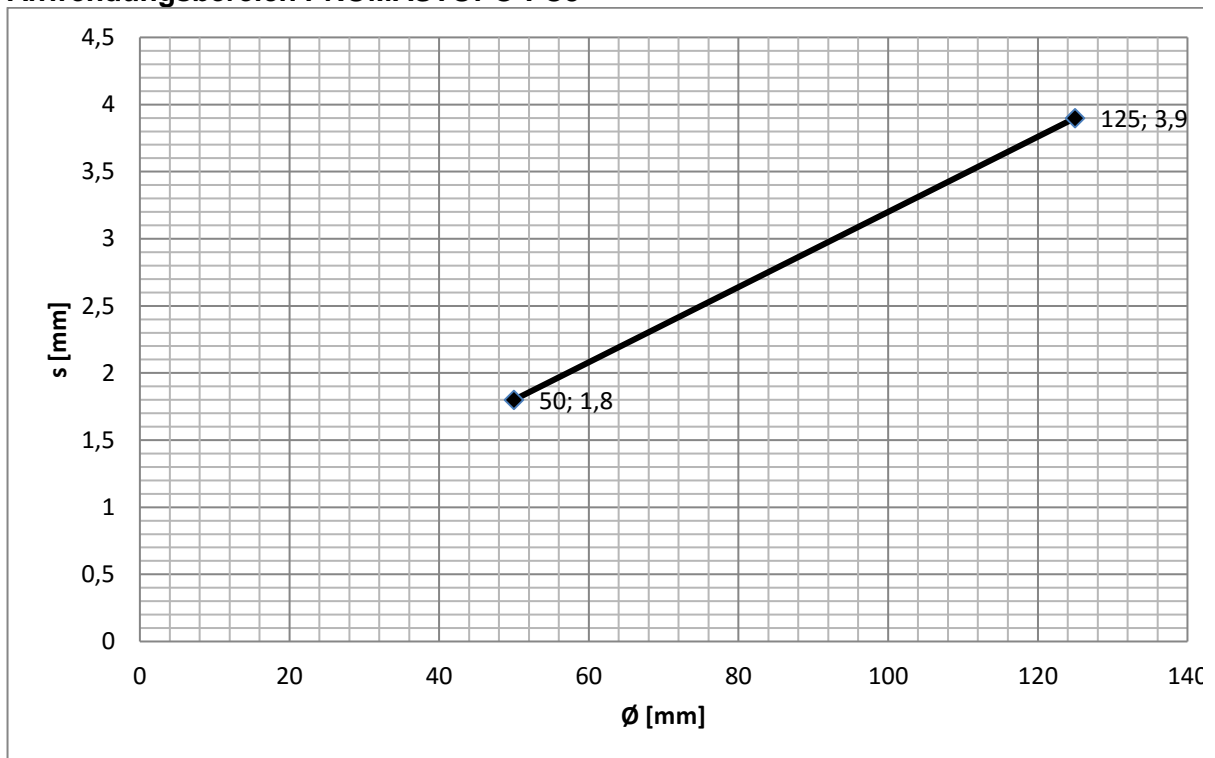



C.2.13. Girpi Friaphon / EI 60 - 120

PROMASTOP®-FC	PROMASTOP®-CC			PROMASTOP®-I
	2x50	1x80	1x50	2x50
WAND	EI 120 – u/u	EI 90 – u/u	EI 60 – u/u	EI 90 – u/u
DECKE	EI 120 – u/u	EI 90 – u/u	EI 60 – u/u	EI 90 – u/u

Anwendungsbereich PROMASTOP®-FC3

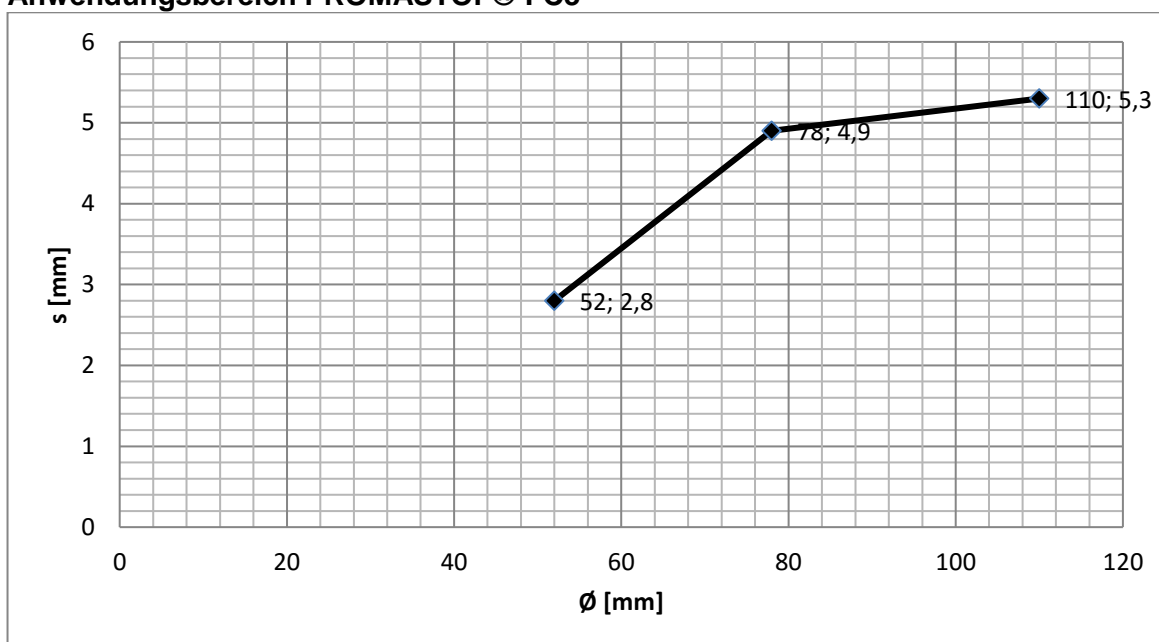

Anwendungsbereich PROMASTOP®-FC6

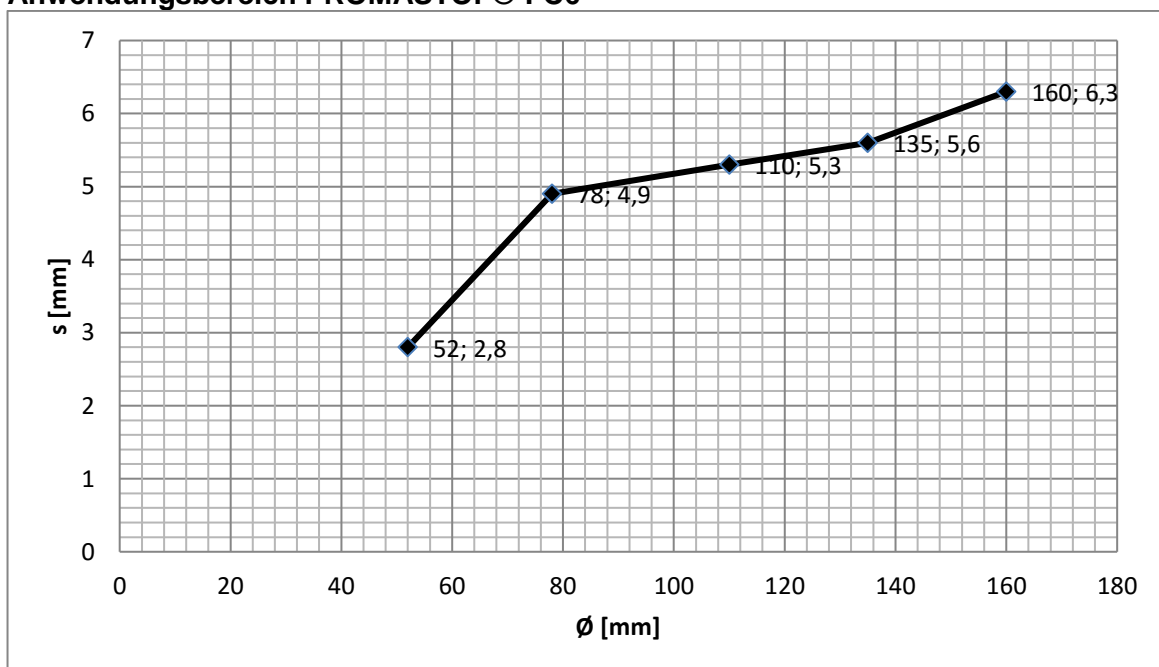



C.2.14. Girpi HTA-E / EI 60 - 120

PROMASTOP®-FC	PROMASTOP®-CC			PROMASTOP®-I
	2x50	1x80	1x50	2x50
WAND	EI 120 – u/u	EI 90 – u/u	EI 60 – u/u	EI 90 – u/u
DECKE	EI 120 – u/u	EI 90 – u/u	EI 60 – u/u	EI 90 – u/u

Anwendungsbereich PROMASTOP®-FC6

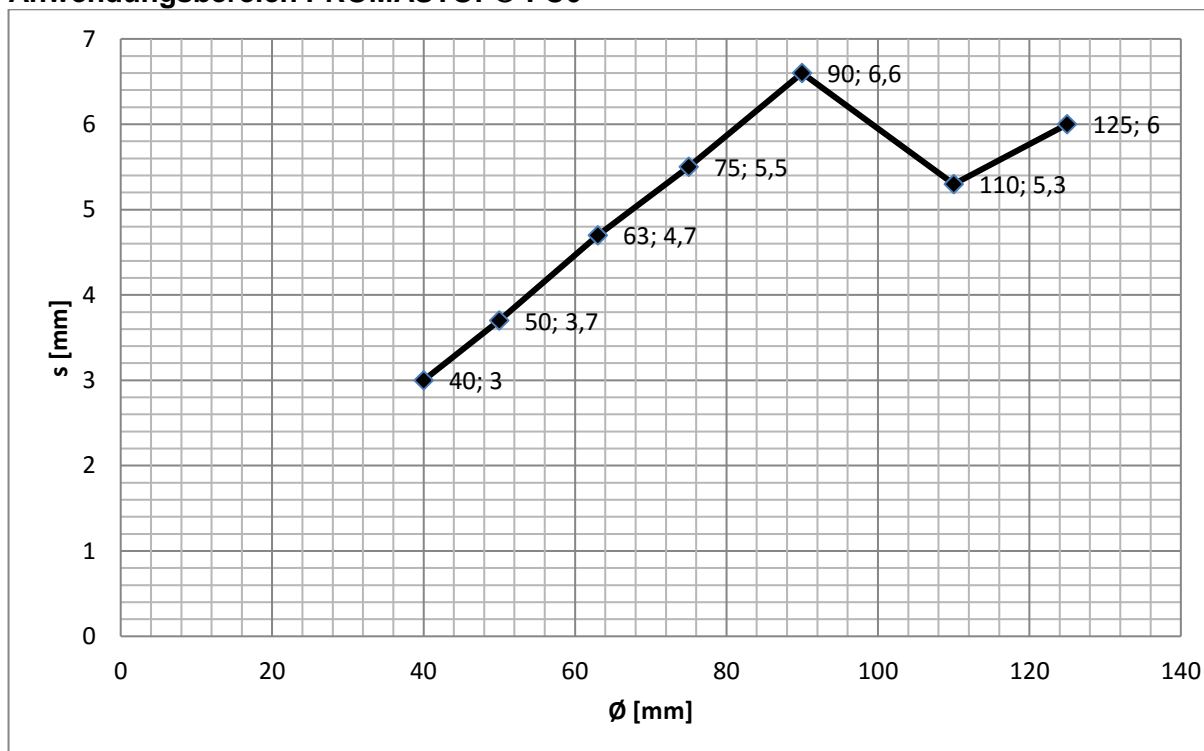



C.2.15. KeKelit Phonex AS / EI 60 - 120

PROMASTOP®-FC	PROMASTOP®-CC			PROMASTOP®-I
	2x50	1x80	1x50	2x50
WAND	EI 120 – u/u	EI 90 – u/u	EI 60 – u/u	EI 90 – u/u
DECKE	EI 120 – u/u	EI 90 – u/u	EI 60 – u/u	EI 90 – u/u

Anwendungsbereich PROMASTOP®-FC6

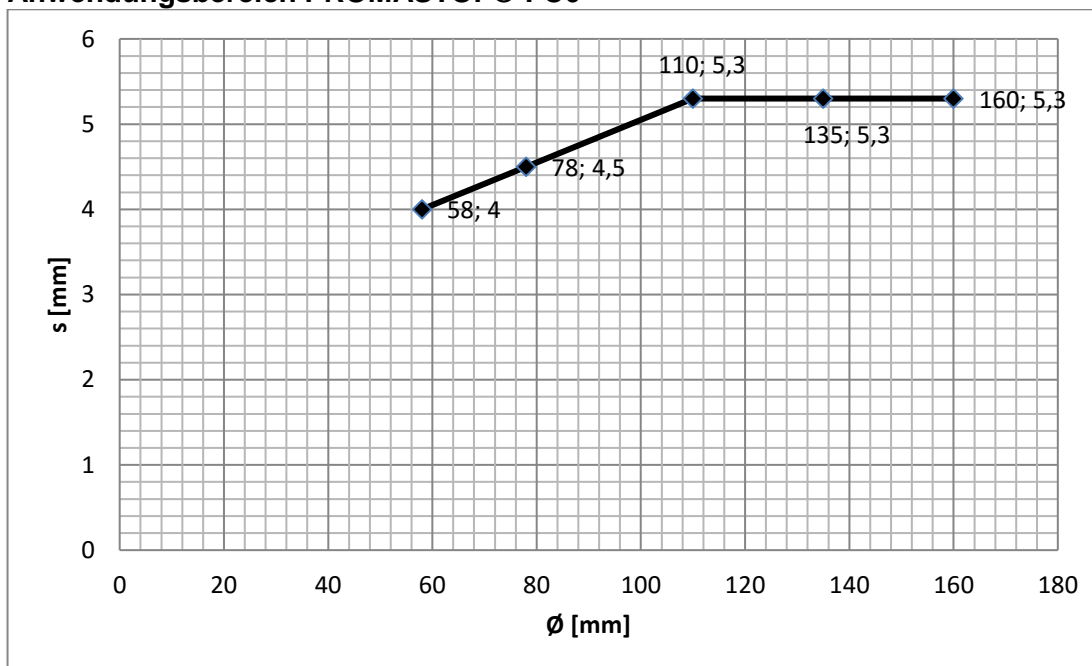



C.2.16. Wavin AS / EI 60 - 120

PROMASTOP®-FC	PROMASTOP®-CC			PROMASTOP®-I
	2x50	1x80	1x50	2x50
WAND	EI 120 – u/u	EI 90 – u/u	EI 60 – u/u	EI 90 – u/u
DECKE	EI 120 – u/u	EI 90 – u/u	EI 60 – u/u	EI 90 – u/u

Anwendungsbereich PROMASTOP®-FC6

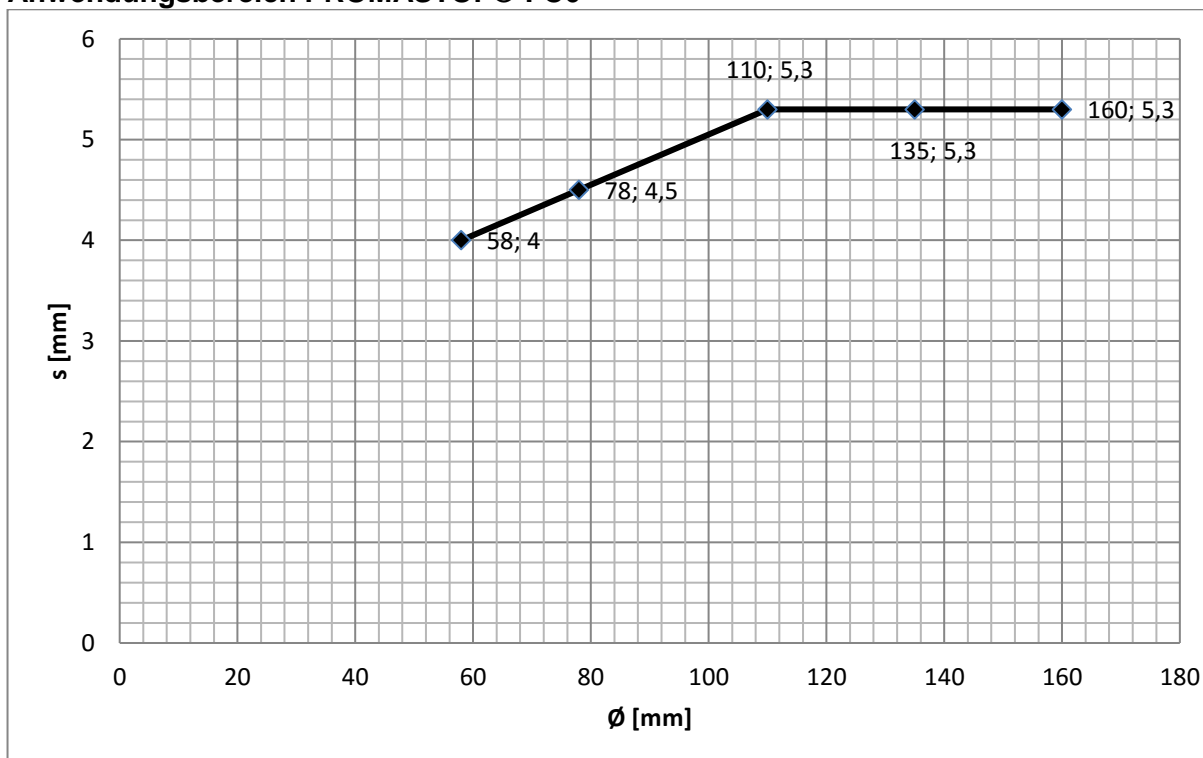



C.2.17. Wavin SiTech+ / EI 60 - 120

PROMASTOP®-FC	PROMASTOP®-CC			PROMASTOP®-I
	2x50	1x80	1x50	2x50
WAND	EI 120 – u/u	EI 90 – u/u	EI 60 – u/u	EI 90 – u/u
DECKE	EI 120 – u/u	EI 90 – u/u	EI 60 – u/u	EI 90 – u/u

Anwendungsbereich PROMASTOP®-FC6

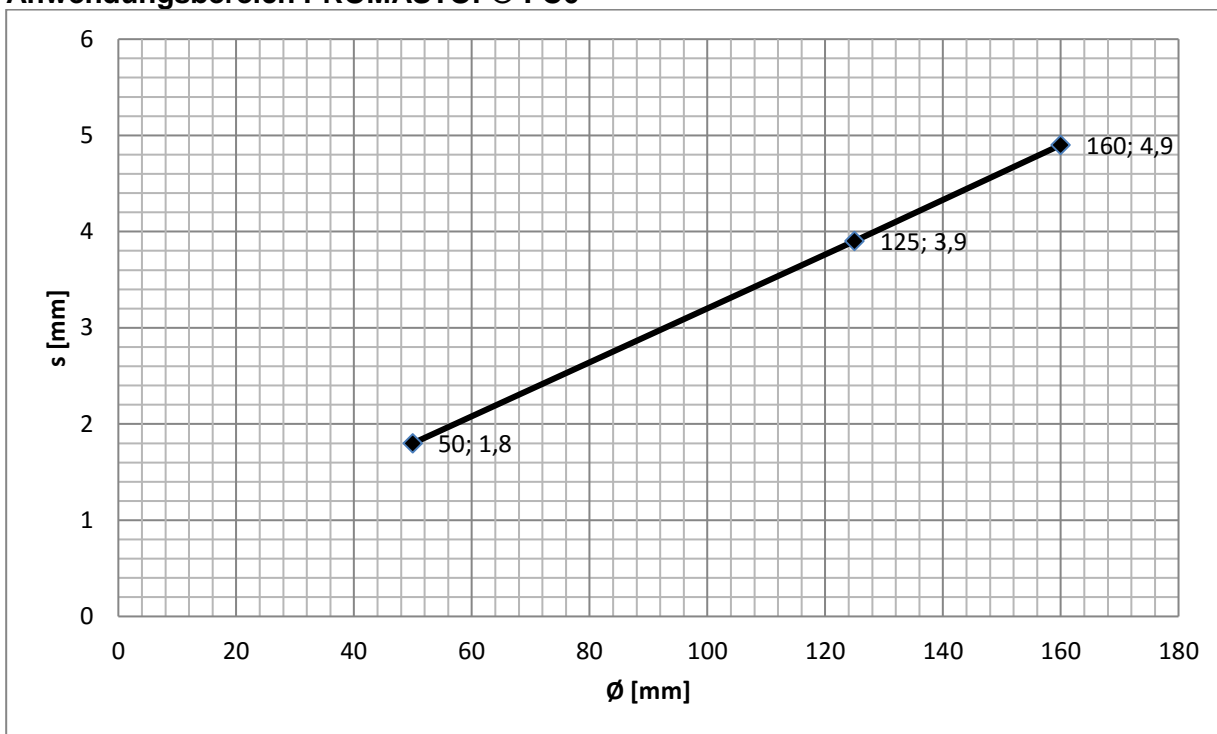



C.2.18. Marley Silent / EI 60 - 120

PROMASTOP®-FC	PROMASTOP®-CC			PROMASTOP®-I
	2x50	1x80	1x50	2x50
WAND	EI 120 – u/u	EI 90 – u/u	EI 60 – u/u	EI 90 – u/u
DECKE	EI 120 – u/u	EI 90 – u/u	EI 60 – u/u	EI 90 – u/u

Anwendungsbereich PROMASTOP®-FC6

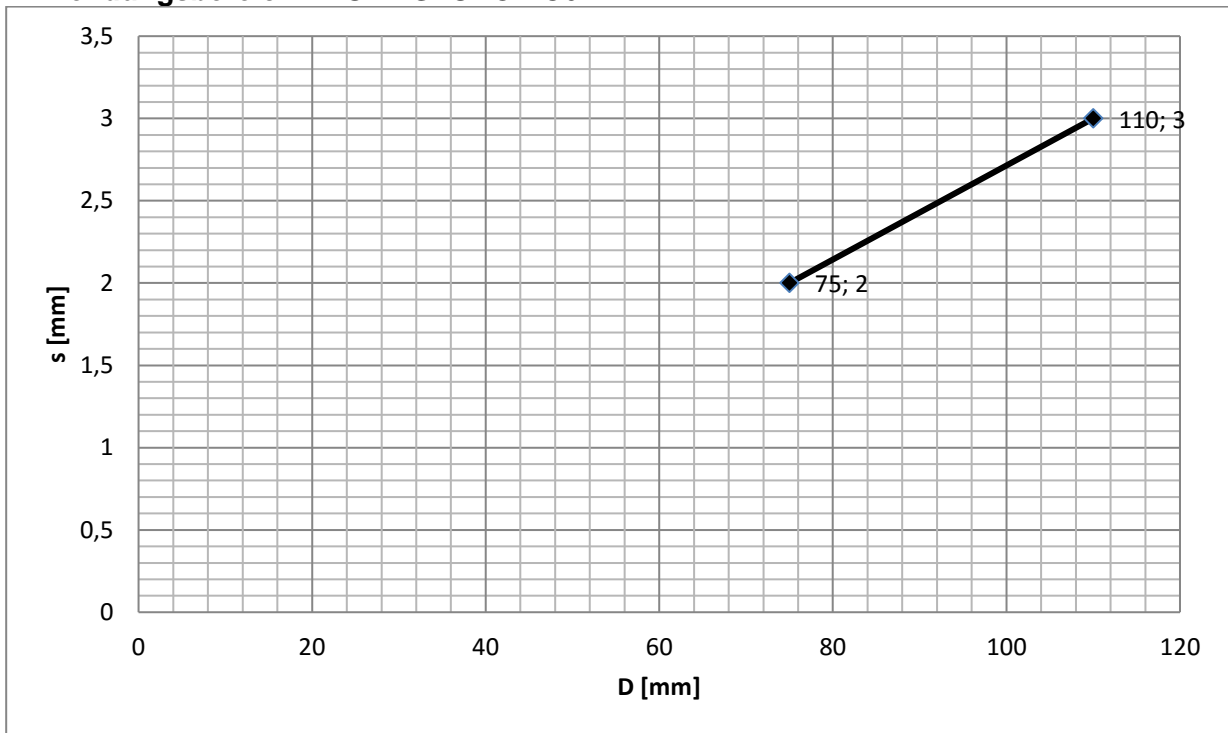



Anhang D: PROMASTOP®-FC in Mörtelabschottungen

Inhalt

D.1. Allgemeines	5
D.1.1. Rohrtypen	5
D.1.2. Kombinationen mit Tragkonstruktionen	5
D.1.3. Schottgrößen und Montageabstände	6
D.1.4. Befestigung	6
D.1.5. Steckmuffen	6
D.1.6. Schrägrohre	6
D.1.7. Schallentkopplungsmittel	6
D.1.8. Brennbare Dämmungen	6
D.1.9. Positionierung	6
D.1.10. Konstruktionszeichnungen	7
D.1.10.1. PROMASTOP®-VEN	7
D.1.10.1.1. Mörtelschott Wand mit aufgesetzter Manschette	7
D.1.10.1.2. Mörtelschott Wand mit eingesetzter Manschette	8
D.1.10.1.3. Mörtelschott Wand / Schrägrohre	9
D.1.10.1.4. Mörtelschott Wand mit aufgesetzter Manschette und brennbarer Dämmung ...	10
D.1.10.1.5. Mörtelschott Decke mit aufgesetzter Manschette	11
D.1.10.1.6. Mörtelschott Decke mit eingesetzter Manschette	12
D.1.10.1.7. Mörtelschott Decke / Schrägrohre	13
D.1.10.1.8. Mörtelschott Decke mit aufgesetzter Manschette und brennbarer Dämmung ...	14
D.1.10.2. PROMASTOP®-M	15
D.1.10.2.1. Mörtelschott Wand mit aufgesetzter Manschette	15
D.1.10.2.2. Mörtelschott Wand / Schrägrohre	16
D.1.10.2.3. Mörtelschott Wand mit aufgesetzter Manschette und brennbarer Dämmung ...	17
D.1.10.2.4. Mörtelschott Decke mit aufgesetzter Manschette	18
D.1.10.2.5. Mörtelschott Decke / Schrägrohre	19
D.1.10.2.6. Mörtelschott Decke mit aufgesetzter Manschette und brennbarer Dämmung ...	20



D.2.	Abwasserleitungen – U/U.....	21
D.2.1.	Anwendungsbereich bei 90° Rohrdurchführung.....	21
D.2.1.1.	PE-HD, ABS Rohre und SAN + PVC Rohre / EI 120	21
D.2.1.2.	PE-HD, ABS Rohre und SAN + PVC Rohre / EI 240	22
D.2.1.3.	PP-H und PP-R Rohre / EI 90 - 120.....	23
D.2.1.4.	PP-H und PP-R Rohre / EI 240.....	24
D.2.1.5.	PVC-u und PVC-C Rohre - / EI 90 - 120	25
D.2.1.6.	PVC-u und PVC-C Rohre – EI 180	26
D.2.1.7.	PVC-u und PVC-C Rohre / EI 240	27
D.2.1.8.	Poloplast POLOKAL NG / EI 90 - 120.....	28
D.2.1.9.	Poloplast POLOKAL XS / EI 90 - 120.....	29
D.2.1.10.	Poloplast POLOKAL 3S / EI 90 - 120.....	30
D.2.1.11.	Poloplast POLO ECO plus Premium 10 / EI 90 - 120.....	31
D.2.1.12.	Pipelife Master 3 / EI 90 - 120	32
D.2.1.13.	Geberit Silent dB20 / EI 120	33
D.2.1.14.	Geberit Silent PP / EI 120	34
D.2.1.15.	Rehau Raupiano plus / EI 90 - 120.....	35
D.2.1.16.	Nicol dBlue / EI 90 - 120	36
D.2.1.17.	Girpi Friaphon / EI 90 - 120	37
D.2.1.18.	Girpi HTA-E / EI 90 - 120.....	38
D.2.1.19.	KeKelit Phonex AS / EI 90 - 120	39
D.2.1.20.	Wavin AS / EI 90 - 120	40
D.2.1.21.	Wavin SiTech+ / EI 90 - 120.....	41
D.2.1.22.	Marley Silent / EI 90 - 120	42
D.2.2.	Anwendungsbereich bei 45° Rohrdurchführung.....	43
D.2.2.1.	45° / PE-HD, ABS Rohre und SAN + PVC Rohre / EI 120	43
D.2.2.2.	45° / PP-H und PP-R Rohre / EI 120.....	44
D.2.2.3.	45° / PVC-u und PVC-C Rohre / EI 120.....	45
D.2.2.4.	45° / Poloplast POLOKAL NG / EI 120	46
D.2.2.5.	45° / Poloplast POLOKAL XS / EI 120	47
D.2.2.6.	45° / Poloplast POLOKAL 3S / EI 120	48
D.2.2.7.	45° / Rehau RAUPIANO plus / EI 120.....	49



D.3	Massive Konstruktionen mit Medienleitungen – U/C.....	50
D.3.1.	Massive Wand mit aufgesetzter Manschette.....	50
D.3.2.1.	Anwendungsbereich.....	50
D.3.2.1.1.	PE-HD, ABS Rohre und SAN + PVC Rohre / EI 120	50
D.3.2.1.2.	PE-HD, ABS Rohre und SAN + PVC Rohre / EI 240	52
D.3.2.1.3.	PP-H und PP-R Rohre / EI 120.....	53
D.3.2.1.4.	PP-H und PP-R Rohre / EI 240.....	54
D.3.2.1.5.	PVC-u und PVC-C Rohre / EI 120	55
D.3.2.1.6.	PVC-u und PVC-C Rohre / EI 240	56
D.3.2.	Massive Wand mit eingesetzter Manschette.....	57
D.3.2.1.	Anwendungsbereich.....	57
D.3.2.1.1.	PE-HD, ABS Rohre und SAN + PVC Rohre / EI 120	57
D.3.2.1.2.	PE-HD, ABS Rohre und SAN + PVC Rohre / EI 90	58
D.3.2.1.3.	PP-H und PP-R Rohre / EI 120.....	59
D.3.2.1.4.	PVC-u und PVC-C Rohre / EI 120	60
D.3.3.	Massive Decke mit aufgesetzter Manschette	61
D.3.3.1.	Anwendungsbereich.....	61
D.3.3.1.1.	PE-HD, ABS Rohre und SAN + PVC Rohre / EI 120	61
D.3.3.1.2.	PE-HD, ABS Rohre und SAN + PVC Rohre / EI 90	63
D.3.3.1.3.	PP-H und PP-R Rohre / EI 120.....	64
D.3.3.1.4.	PVC-u und PVC-C Rohre / EI 120	65
D.3.3.1.5.	PVC-u und PVC-C Rohre / EI 90	66
D.3.4.	Massive Decke mit eingesetzter Manschette.....	67
D.3.4.1.	Anwendungsbereich.....	67
D.3.4.1.1.	PE-HD, ABS Rohre und SAN + PVC Rohre / EI 120	67
D.3.4.1.2.	PP-H und PP-R Rohre / EI 120.....	68
D.3.4.1.3.	PVC-u und PVC-C Rohre / EI 120	69
D.3.4.1.4.	PVC-u und PVC-C Rohre / EI 90	70



D.4.	Abwasserleitungen – U/U mit brennbarer Dämmung B-s3, d0	71
D.4.1.	Anwendungsbereich für massive Wand mit aufgesetzter Manschette	71
D.4.1.1.	PE-HD, ABS Rohre und SAN + PVC Rohre / EI 90 - 120	71
D.4.1.2.	PP-H und PP-R Rohre / EI 120.....	72
D.4.1.3.	PVC-u und PVC-C Rohre / EI 60 - 120	73
D.4.1.4.	Poloplast POLOKAL NG / EI 90.....	74
D.4.1.5.	Poloplast POLOKAL 3S / EI 120	75
D.4.1.6.	Rehau RAUPIANO plus / EI 90 - 120	76
D.4.1.7.	Geberit SILENT PP / EI 120.....	77
D.4.1.8.	Geberit SILENT dB20 / EI 120	78
D.4.2.	Anwendungsbereich für massive Decke mit aufgesetzter Manschette	79
D.4.2.1.	PE-HD, ABS Rohre und SAN + PVC Rohre / EI 60 - 120	79
D.4.2.2.	PP-H und PP-R Rohre / EI 60 - 120.....	80
D.4.2.3.	PVC-u und PVC-C Rohre / EI 120	81
D.4.2.4.	Poloplast POLOKAL NG / EI 90.....	82
D.4.2.5.	Poloplast POLOKAL 3S / EI 60 - 120.....	83
D.4.2.6.	Rehau RAUPIANO plus / EI 60 - 120	84
D.4.2.7.	Geberit SILENT PP / EI 60 - 120.....	85
D.4.2.8.	Geberit SILENT dB20 / EI 120	86
D.5.	Medienleitungen – U/C mit brennbarer Dämmung B-s3, d0.....	87
D.5.1.	Anwendungsbereich für massive Wand mit aufgesetzter Manschette	87
D.5.1.1.	PE-HD, ABS Rohre und SAN + PVC Rohre / EI 120	87
D.5.1.2.	PP-H und PP-R Rohre / EI 120.....	88
D.5.1.3.	PVC-u und PVC-C Rohre / EI 60 - 120	89
D.5.2.	Anwendungsbereich für massive Decke mit aufgesetzter Manschette	90
D.5.2.1.	PE-HD, ABS Rohre und SAN + PVC Rohre / EI 90	90
D.5.2.2.	PP-H und PP-R Rohre / EI 60 - 90.....	91
D.5.2.3.	PVC-u und PVC-C Rohre / EI 120	92

D.1. Allgemeines

D.1.1. Rohrtypen

Die hier angeführten Rohrtypen wurden entsprechend den Anforderungen der EN 1366-3 und EN 13882-3 geprüft bzw. anhand der Regeln des direkten, sowie des erweiterten Anwendungsbereiches bestimmt:

PE-HD Rohre nach EN 12201-2, EN 1519-1, EN 12666-1, DIN 8074 / 8075	
ABS Rohre nach EN 1455-1	
SAN + PVC Rohre nach EN 1565-1	
PP-H und PP-R Rohre nach ÖNORM B 5174-1, DIN 8077 / 8078	
PVC-u nach EN 1452-1, DIN 8061 / 8062, EN 1329-1, EN 1453-1	
PVC-C Rohre nach EN 1566-1	Poloplast POLO ECO plus
Poloplast POLOKAL XS	Poloplast POLOKAL NG
Pipelife Master3	Poloplast POLOKAL 3S
Geberit Silent PP	Geberit Silent dB20
Nicoll dBlue	Rehau Raupiano plus
Girpi HTA-E	Girpi Friaphon
Wavin AS	KeKelit Phonex AS
Marley Silent	Wavin SiTech+

D.1.2. Kombinationen mit Tragkonstruktionen

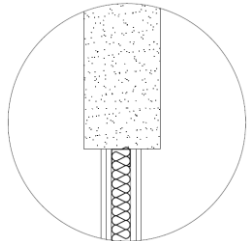
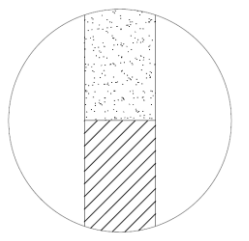
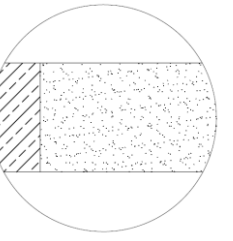
PROMASTOP®-M		
		
Leichte Trennwand / Massivwand ≥ 100mm		Massivdecke ≥ 150mm

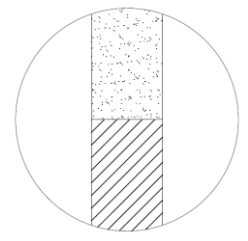
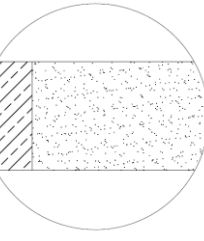
PROMASTOP®-VEN	
	
Massivwand ≥ 100mm	Massivdecke ≥ 150mm



D.1.3. Schottgrößen und Montageabstände

Leichtbauwände	PROMASTOP®-M / 3m ²	
Massivwände	PROMASTOP®-M / 3m ²	PROMASTOP®-VEN /
Massivdecken	PROMASTOP®-M / 3m ²	PROMASTOP®-VEN /
PROMASTOP®-M	PROMASTOP®-FC – PROMASTOP®-FC: 0 mm PROMASTOP®-FC – Kabel, Kabeltrassen, Kabelleitern: 0 mm PROMASTOP®-FC – PROMASTOP®-B: 20 mm	
PROMASTOP®-VEN	PROMASTOP®-FC – PROMASTOP®-FC: 0 mm PROMASTOP®-FC – Kabel, Kabeltrassen, Kabelleitern: 0 mm	

Alle nicht angeführten Abstände sind ≥ 100 mm.

D.1.4. Befestigung

PROMASTOP®-M	Beigepacktes Befestigungsmaterial
PROMASTOP®-VEN	Einmörteln

*Die Manschetten müssen mindestens an jeder zweiten Lasche befestigt werden

**Die Manschetten müssen an allen Laschen befestigt werden

D.1.5. Steckmuffen

Der Durchmesser der geprüften Muffe darf verringert, aber nicht erhöht werden.

D.1.6. Schrägrohre

Der Winkel des Rohres darf zwischen einem rechten Winkel und dem geprüften Winkel variieren.

D.1.7. Schallentkopplungsmittel

In Leichtbauwänden (inkl. Schachtwänden), abgehängten Decken, Massiv- und Holzbaukonstruktionen darf jedes Schallentkopplungsmittel auf PE-Schaumstoffbasis der Klasse E (nach EN 13501-1) oder höherwertiger, mit einer maximalen Dicke von 5 mm verwendet werden.

D.1.8. Brennbare Dämmungen

In Leichtbauwänden, Massivwänden, Massivdecken und Mörtelabschottungen darf jede brennbare Dämmung der Klasse B-s3, d0 (nach EN 13501-1) oder höherwertiger, bis zu einer Dicke von 32 mm verwendet werden, wobei der Bereich für Rohrdurchmesser und Dämmdicke dem jeweiligen Anhang zu entnehmen ist.

D.1.9. Positionierung

Bei Wandanwendung ist die Brandschutzmanschette beidseitig zu positionieren, mit Ausnahme der Schachtwände Typ 1 und Typ 3.

Bei Deckenanwendung ist die Brandschutzmanschette unterseitig zu positionieren.

D.1.10. Konstruktionszeichnungen

D.1.10.1. PROMASTOP®-VEN

D.1.10.1.1. Mörtelschott Wand mit aufgesetzter Manschette

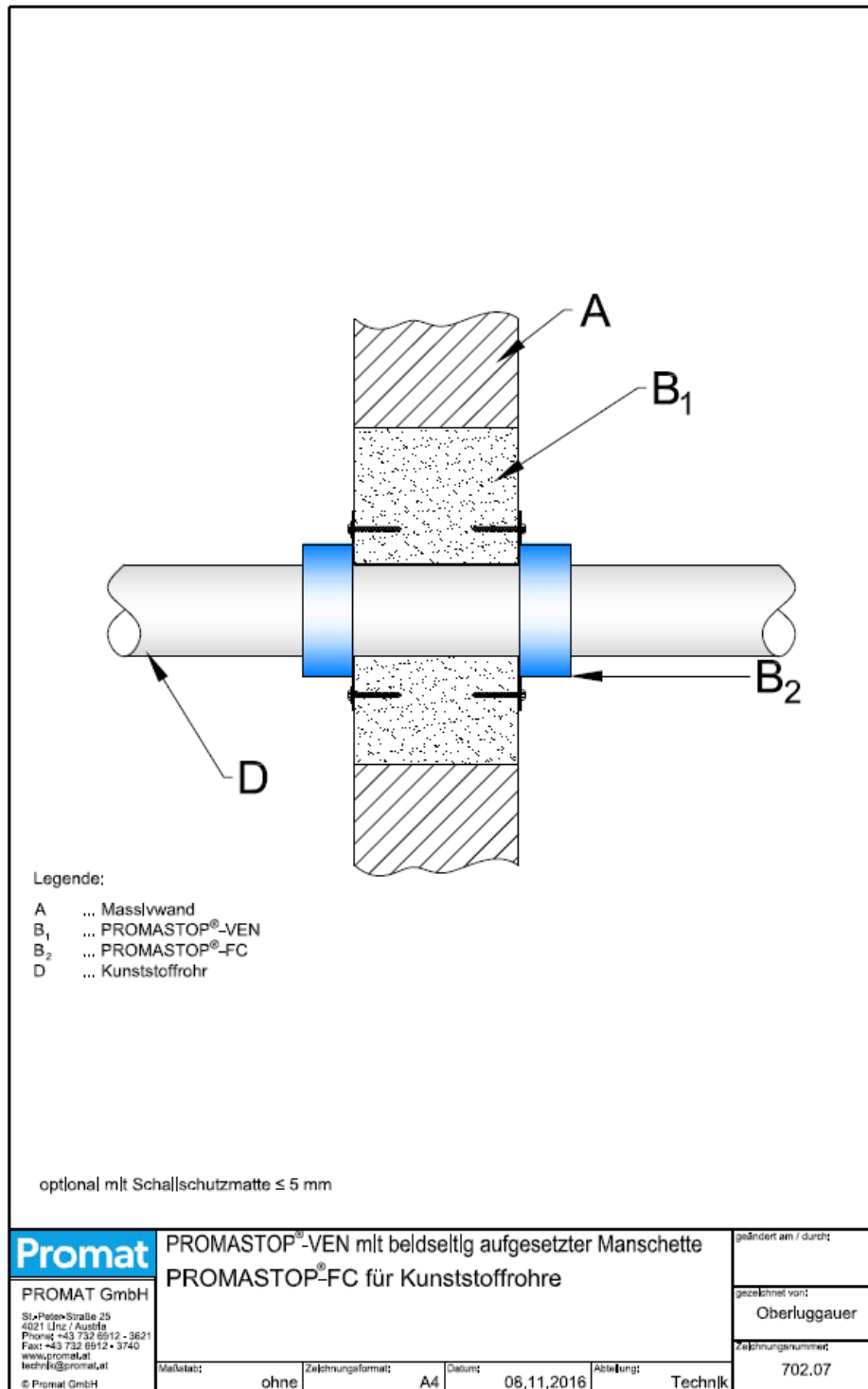

D.1.10.1.2. Mörtelschott Wand mit eingesetzter Manschette

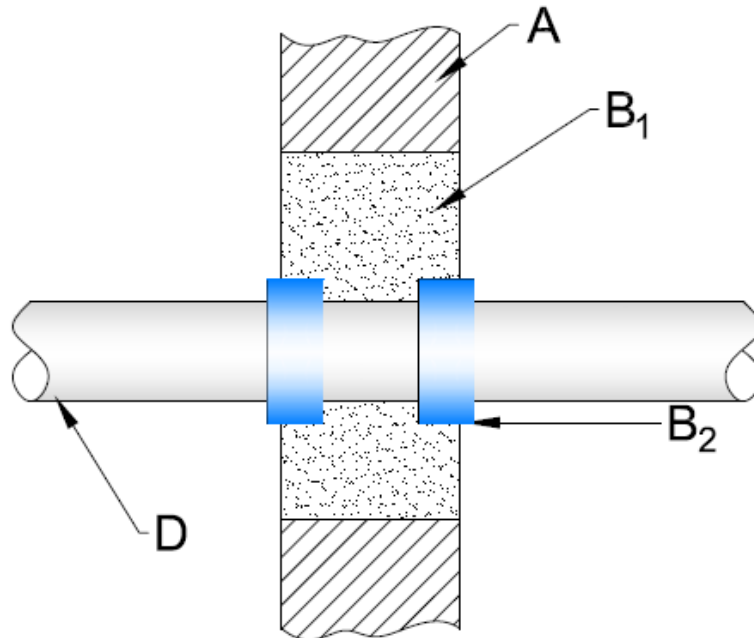

Legende:

- A ... Massivwand
- B₁ ... PROMASTOP®-VEN
- B₂ ... PROMASTOP®-FC
- D ... Kunststoffrohr

optional mit Schallschutzmatte ≤ 5 mm

 PROMAT GmbH St. Peter-Strasse 25 4021 Linz / Austria Phone: +43 732 6912 - 3621 Fax: +43 732 6912 - 3740 www.promat.at technik@promat.at © Promat GmbH	PROMASTOP®-VEN mit eingemörtelter Manschette PROMASTOP®-FC für Kunststoffrohre				geändert am / durch:
					gezeichnet von: Oberluggauer
	Maßstab: ohne	Zeichnungsformat: A4	Datum: 06.11.2016	Abteilung: Technik	Zeichnungsnummer: 702.15

D.1.10.1.3. Mörtelschott Wand / Schrägrohre

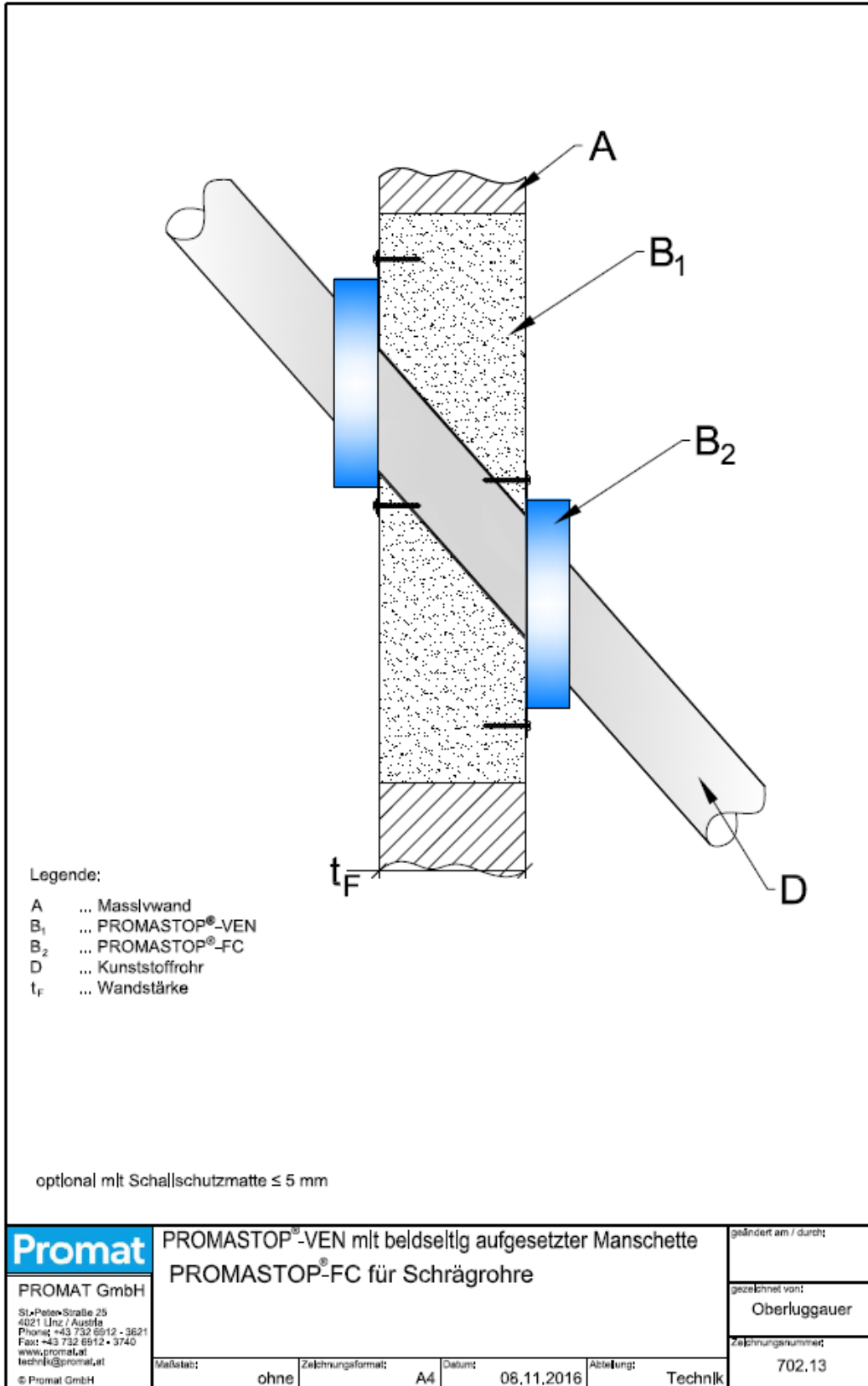

D.1.10.1.4. Mörtelschott Wand mit aufgesetzter Manschette und brennbarer Dämmung

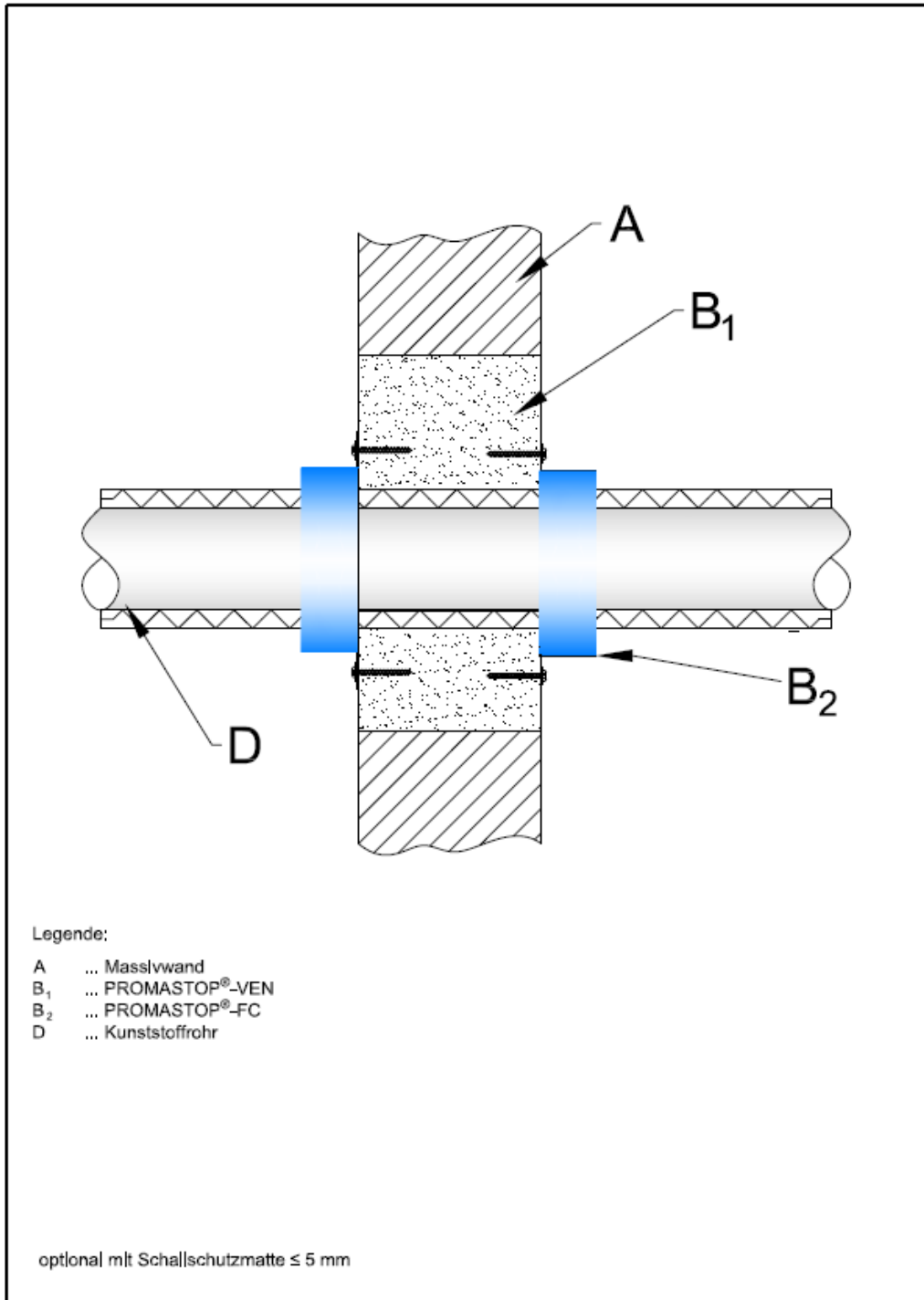

Promat PROMAT GmbH St. Peter-Strasse 25 4021 Linz / Austria Phone: +43 732 6912 - 3621 Fax: +43 732 6912 - 3740 www.promat.at technik@promat.at © Promat GmbH	PROMASTOP®-VEN mit eingemörtelter Manschette PROMASTOP®-FC für Kunststoffrohre			geändert am / durch:
				gezeichnet von: Oberluggauer
	Maßstab: ohne	Zeichnungsformat: A4	Datum: 06.11.2016	Abteilung: Technik

D.1.10.1.5. Mörtelschott Decke mit aufgesetzter Manschette

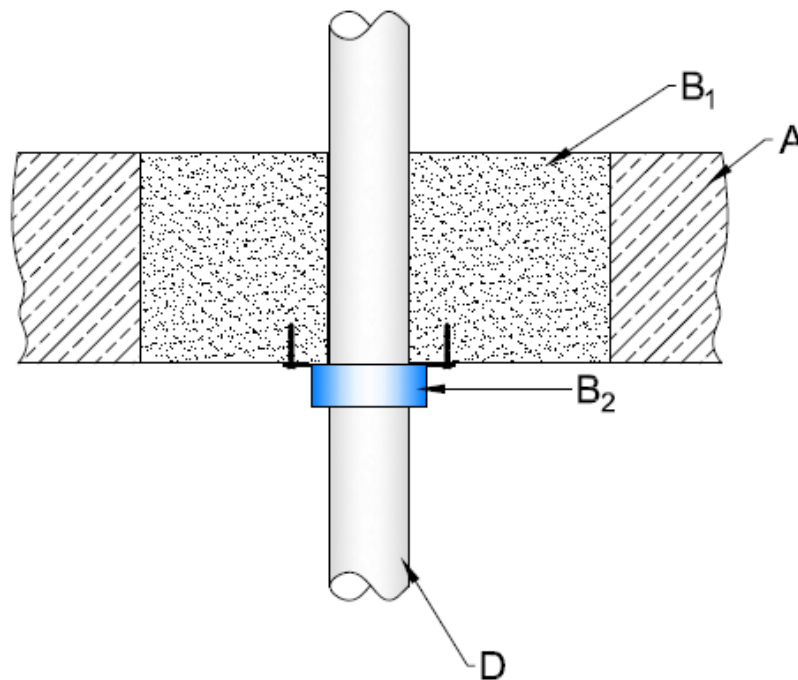

Legende:

- A ... Massivdecke
- B₁ ... PROMASTOP®-VEN
- B₂ ... PROMASTOP®-FC
- D ... Kunststoffrohr

optional mit Schallschutzmatte ≤ 5 mm

Promat PROMAT GmbH St. Peter-Strasse 25 4021 Linz / Austria Phone: +43 732 6912 - 3621 Fax: +43 732 6912 - 3740 www.promat.at technik@promat.at © Promat GmbH	PROMASTOP®-VEN mit unterseltig aufgesetzter Manschette PROMASTOP®-FC für Kunststoffrohre		geändert am / durch:
	Maßstab: ohne	Zeichnungsformat: A4	Datum: 06.11.2016
Abteilung: Technik			Zeichnungsnummer: 702.06

D.1.10.1.6. Mörtelschott Decke mit eingesetzter Manschette

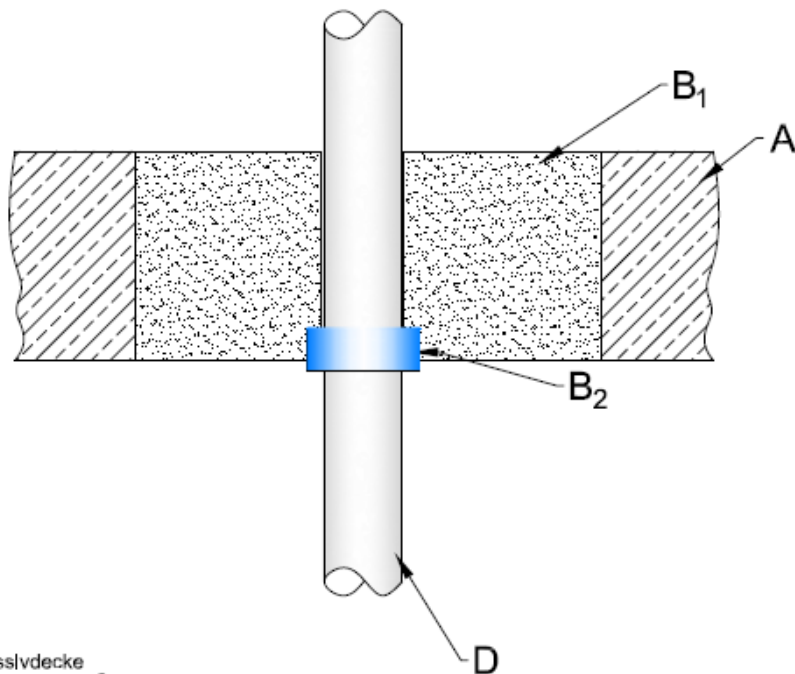

Legende:

- A ... Massivdecke
- B₁ ... PROMASTOP®-VEN
- B₂ ... PROMASTOP®-FC
- D ... Kunststoffrohr

optional mit Schallschutzmatte ≤ 5 mm

Promat PROMAT GmbH St. Peter-Strasse 25 4021 Linz / Austria Phone: +43 732 6912 - 3621 Fax: +43 732 6912 - 3740 www.promat.at technik@promat.at © Promat GmbH	PROMASTOP®-VEN mit eingemörtelter Manschette PROMASTOP®-FC für Kunststoffrohre				geändert am / durch:
					gezeichnet von: Oberluggauer
					zeichnungsnummer: 702.16
Maßstab:	ohne	Zeichnungsformat:	A4	Datum:	08.11.2016
				Abteilung:	Technik

D.1.10.1.7. Mörtelschott Decke / Schrägrohre

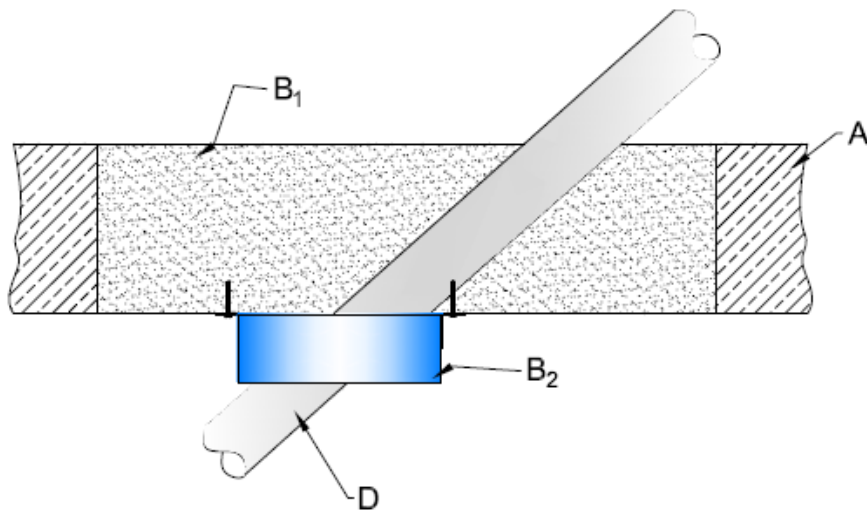

Legende:

- A ... Massivdecke
- B₁ ... PROMASTOP®-VEN
- B₂ ... PROMASTOP®-FC
- D ... Kunststoffrohr

optional mit Schallschutzmatte ≤ 5 mm

 PROMAT GmbH <small>St. Peter-Straße 25 4021 Linz / Austria Phone: +43 732 6912 - 3621 Fax: +43 732 6912 - 3740 www.promat.at technik@promat.at © Promat GmbH</small>	PROMASTOP®-VEN mit unterseltig aufgesetzter Manschette PROMASTOP®-FC für Schrägrohr				geändert am / durch:
					gezeichnet von: Oberluggauer
					Zeichnungsnummer: 702.14
Maßstab: ohne	Zeichnungsformat: A4	Datum: 06.11.2016	Abteilung: Technik		

D.1.10.1.8. Mörtelschott Decke mit aufgesetzter Manschette und brennbarer Dämmung

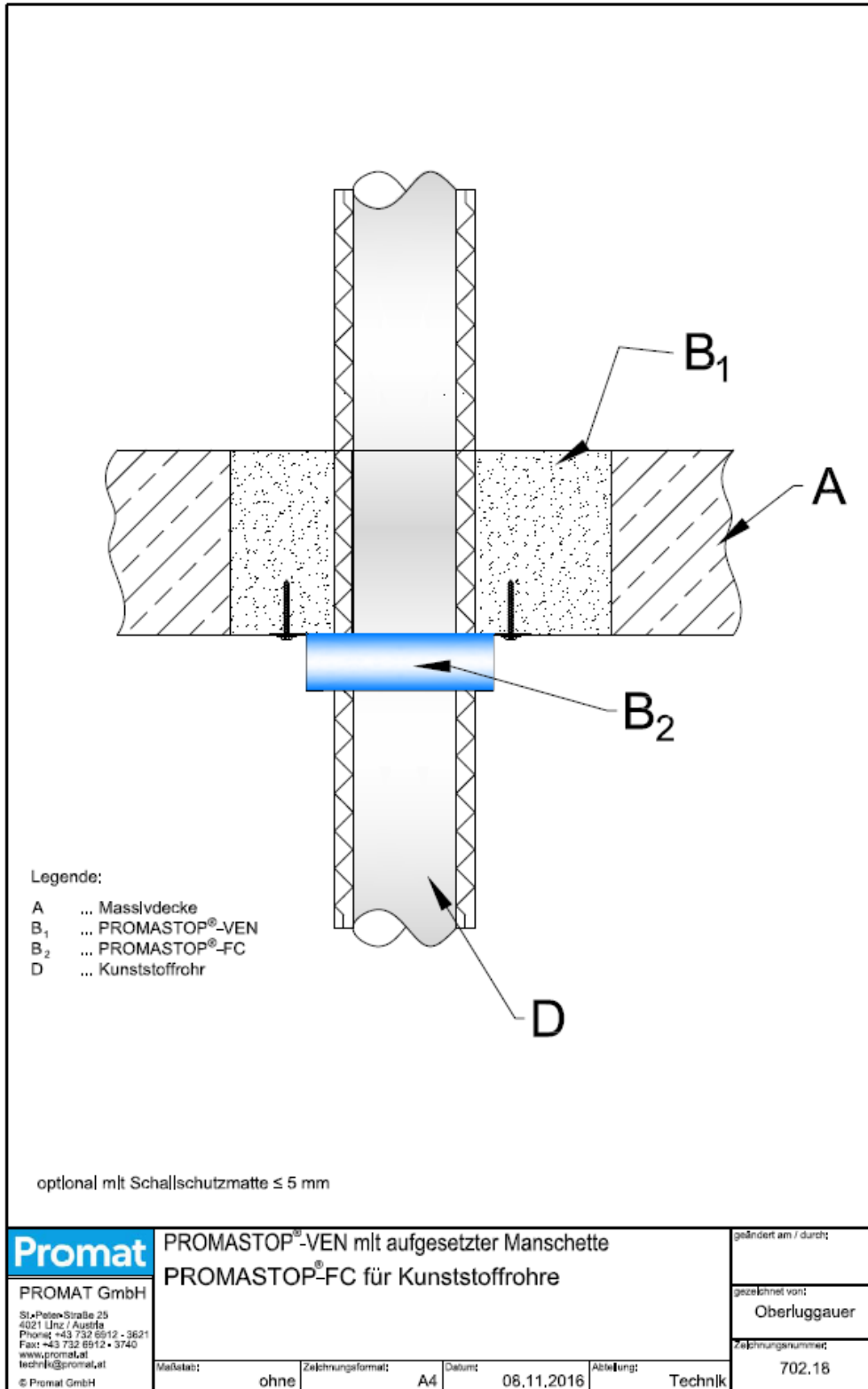

D.1.10.2. PROMASTOP®-M

D.1.10.2.1. Mörtelschott Wand mit aufgesetzter Manschette

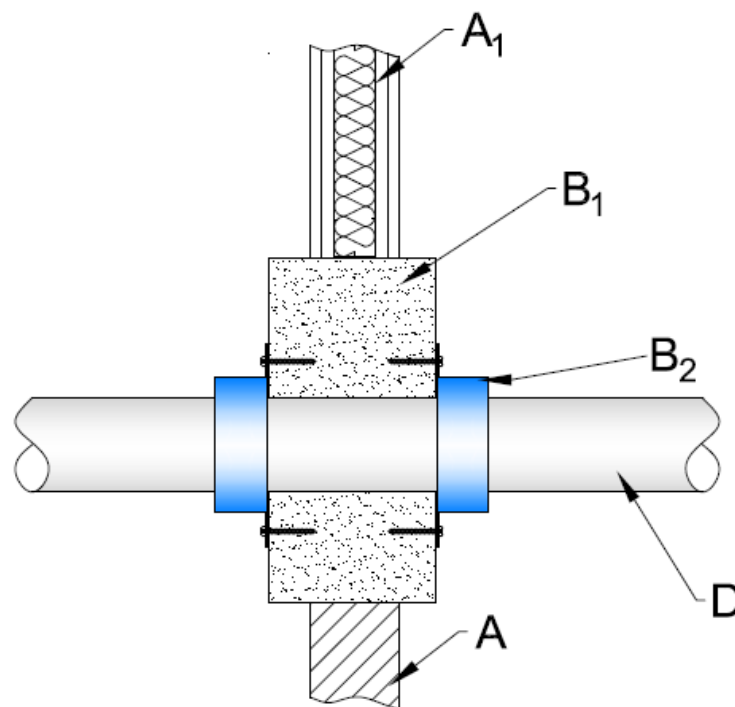

Legende:

- A ... Massivwand
- A₁ ... leichte Trennwand
- B₁ ... PROMASTOP®-M
- B₂ ... PROMASTOP®-FC
- D ... Kunststoffrohr

optional mit Schallschutzmatte ≤ 5 mm

 PROMAT GmbH SI • Petex-Stralle 25 4021 Linz / Austria Phone: +43 732 6912 - 3621 Fax: +43 732 6912 - 3740 www.promat.at technik@promat.at © Promat GmbH	PROMASTOP®-M mit beidseitig aufgesetzter Manschette PROMASTOP®-FC für Kunststoffrohre			geändert am / durch:			
				gezeichnet von: Oberluggauer			
				Zeichnungsnummer: 714.07			
Maßstab:	ohne	Zeichnungsformat:	A4	Datum:	06.11.2016	Abteilung:	Technik

D.1.10.2.2. Mörtelschott Wand / Schrägrohre

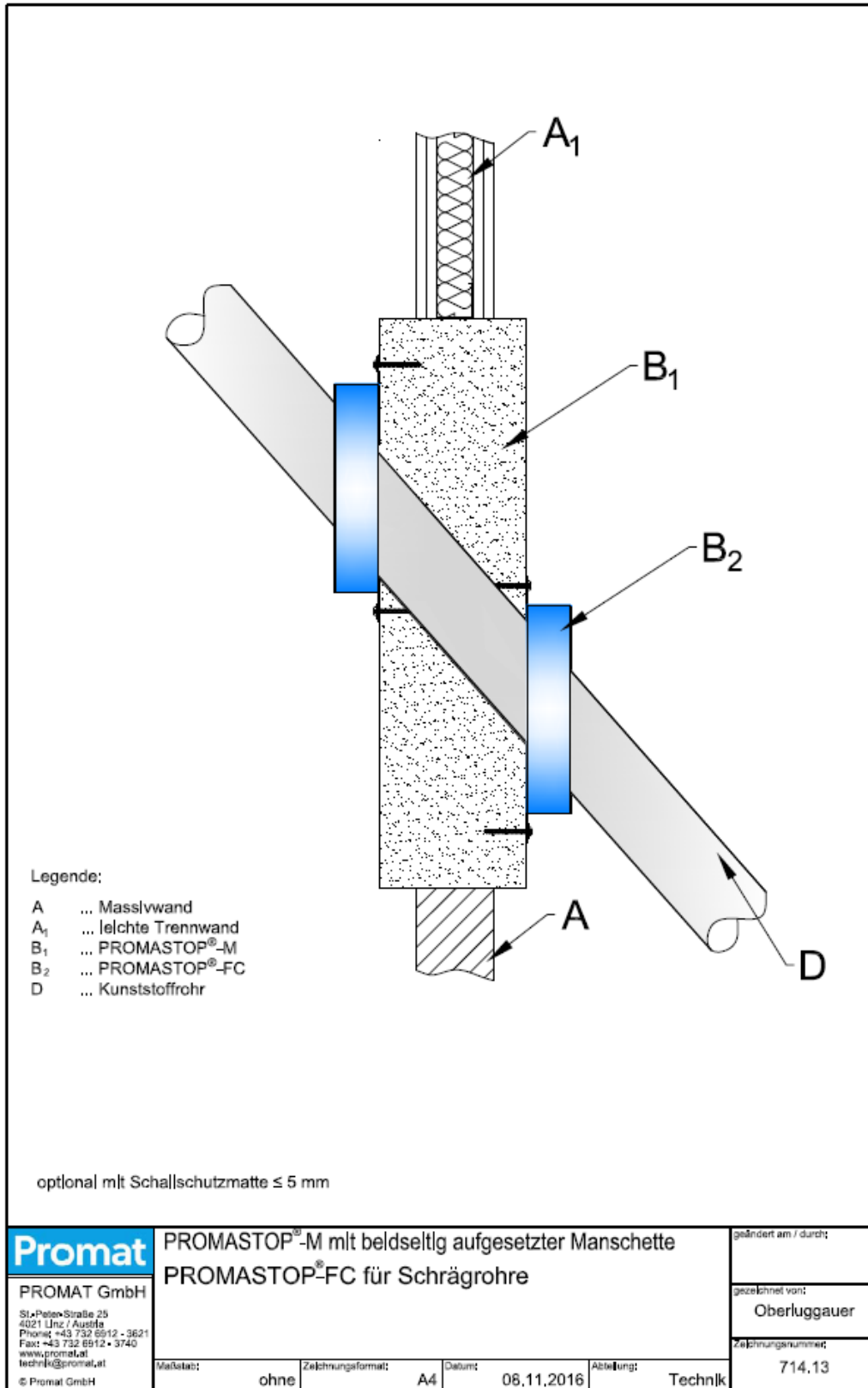

D.1.10.2.3. Mörtelschott Wand mit aufgesetzter Manschette und brennbarer Dämmung

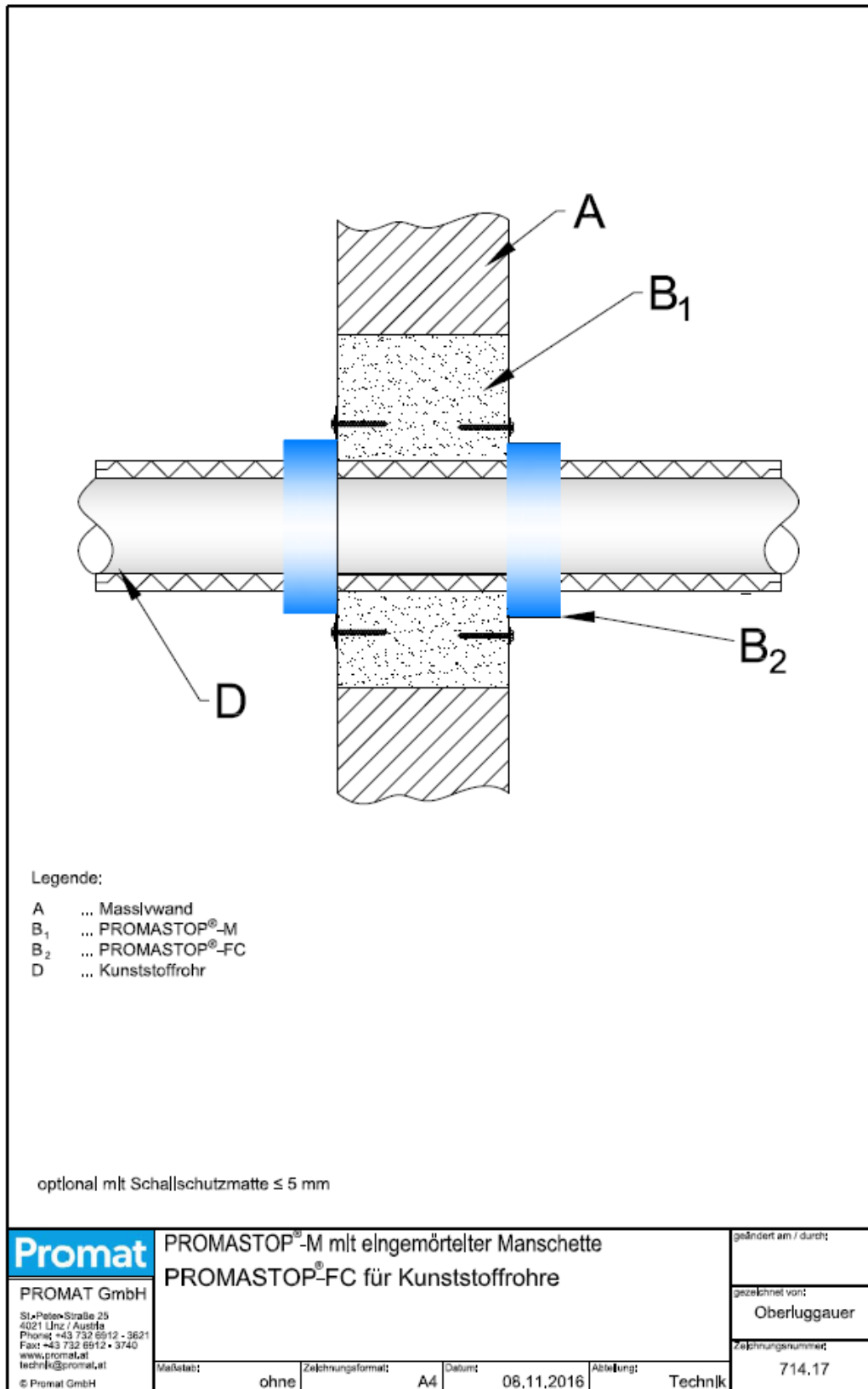

D.1.10.2.4. Mörtelschott Decke mit aufgesetzter Manschette

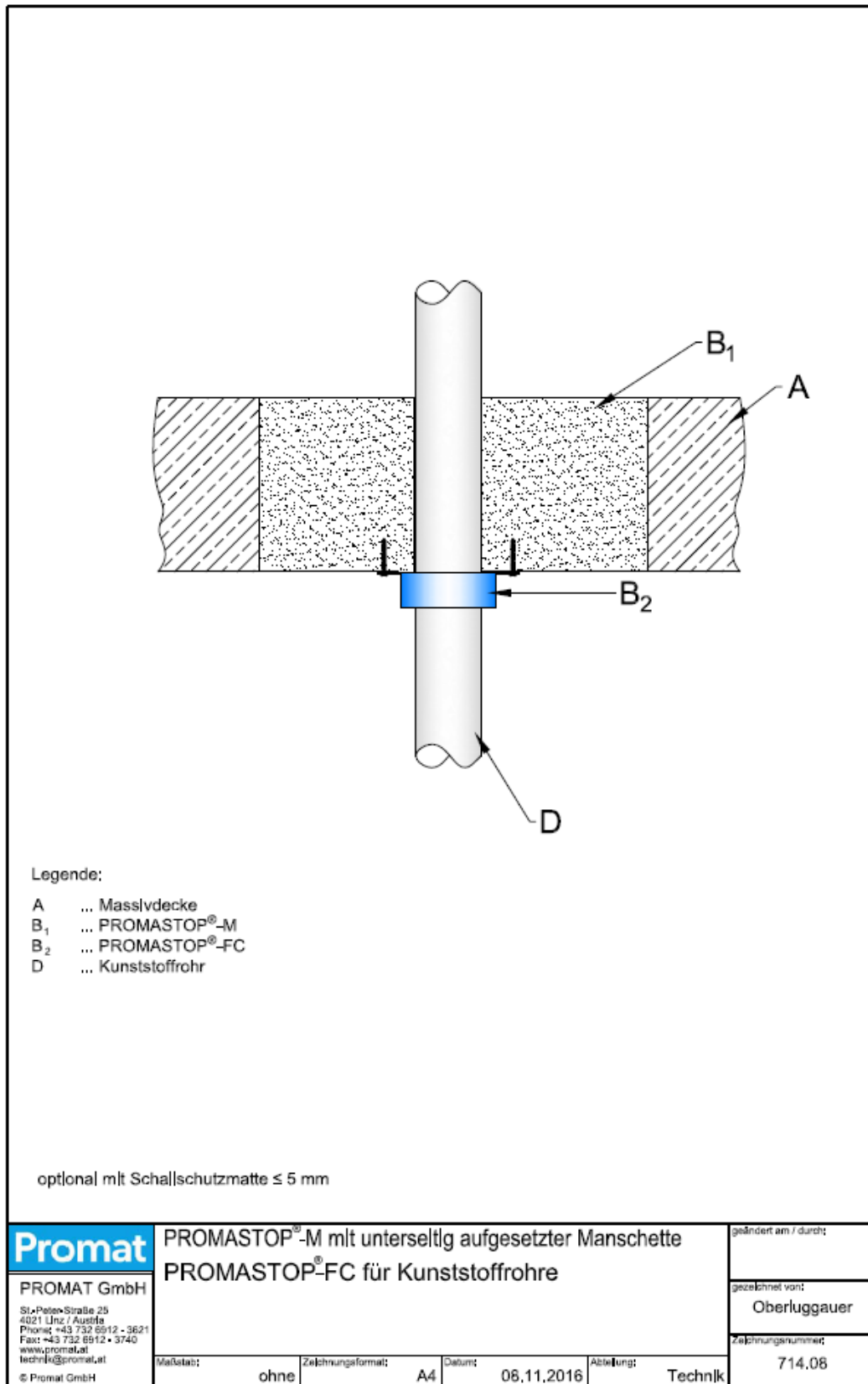

D.1.10.2.5. Mörtelschott Decke / Schrägrohre

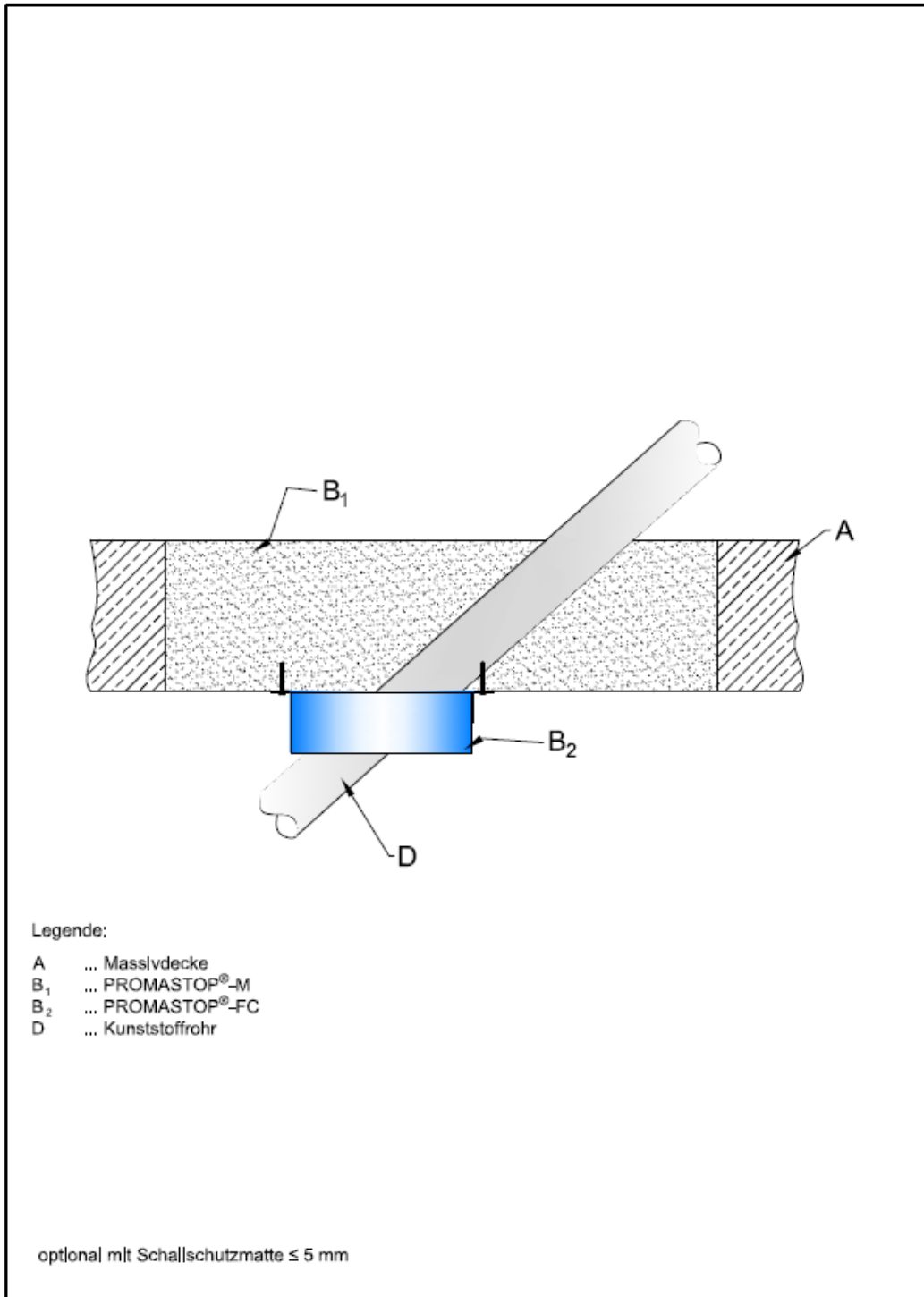

Promat PROMAT GmbH St. Peter Straße 25 4021 Linz / Austria Phone: +43 732 6912 - 3621 Fax: +43 732 6912 - 3740 www.promat.at technik@promat.at © Promat GmbH	PROMASTOP [®] -M mit unterseltig aufgesetzter Manschette PROMASTOP [®] -FC für Schrägrohr			geändert am / durch:
	Maßstab: ohne	Zeichnungsformat: A4	Datum: 08.11.2016	Abteilung: Technik
				Zeichnungsnummer: 714.14

D.1.10.2.6. Mörtelschott Decke mit aufgesetzter Manschette und brennbarer Dämmung

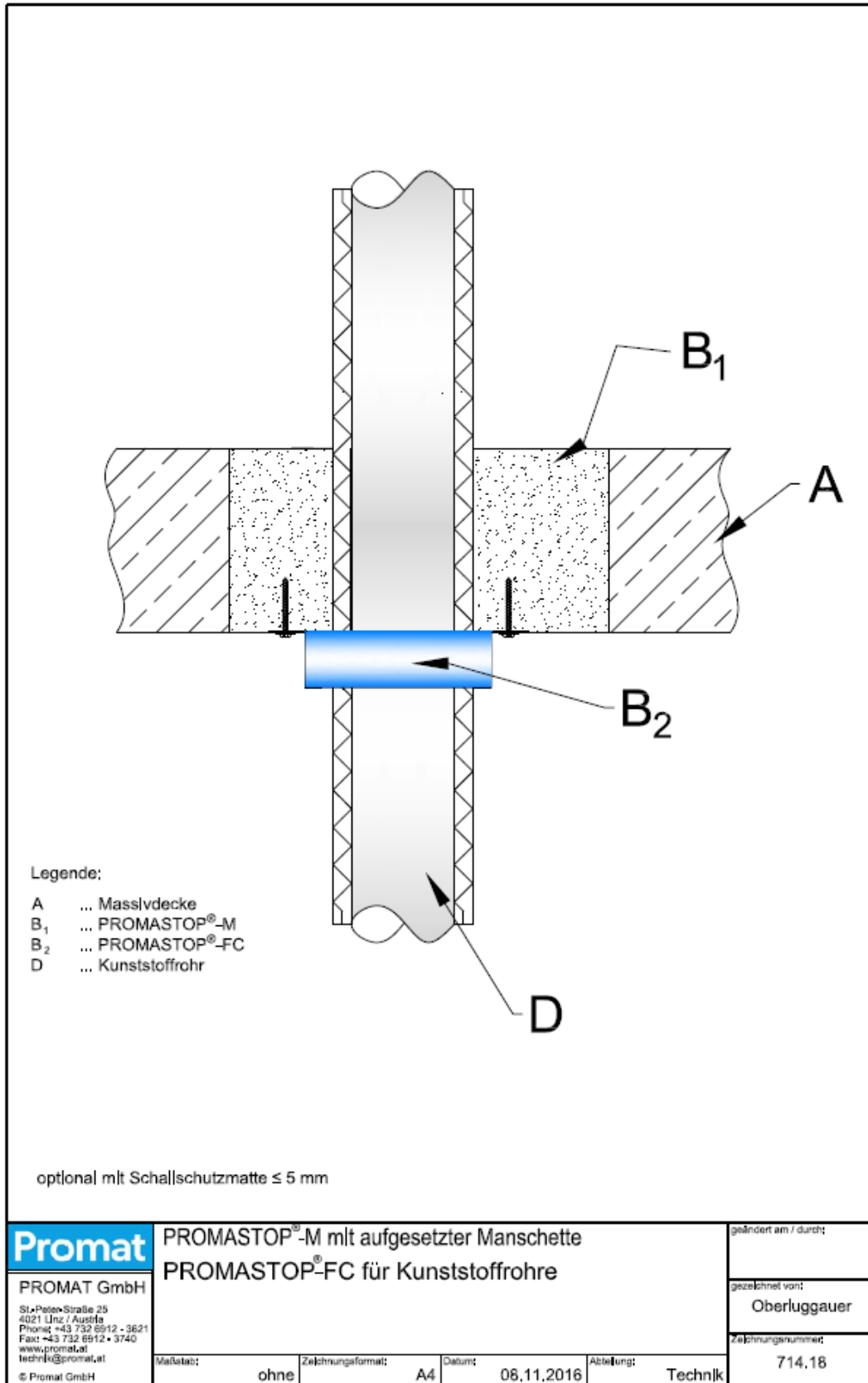

D.2. Abwasserleitungen - U/U

D.2.1. Anwendungsbereich bei 90° Rohrdurchführung

D.2.1.1. PE-HD, ABS Rohre und SAN + PVC Rohre / EI 120

PROMASTOP®-FC	PROMASTOP®-M oder -VEN			
	Wand		Decke	
	aufgesetzt	eingesetzt	aufgesetzt	eingesetzt
Dicke	≥ 150 mm		≥ 150 mm	
Klassifikation	EI 120 – u/u			

Anwendungsbereich PROMASTOP®-FC3

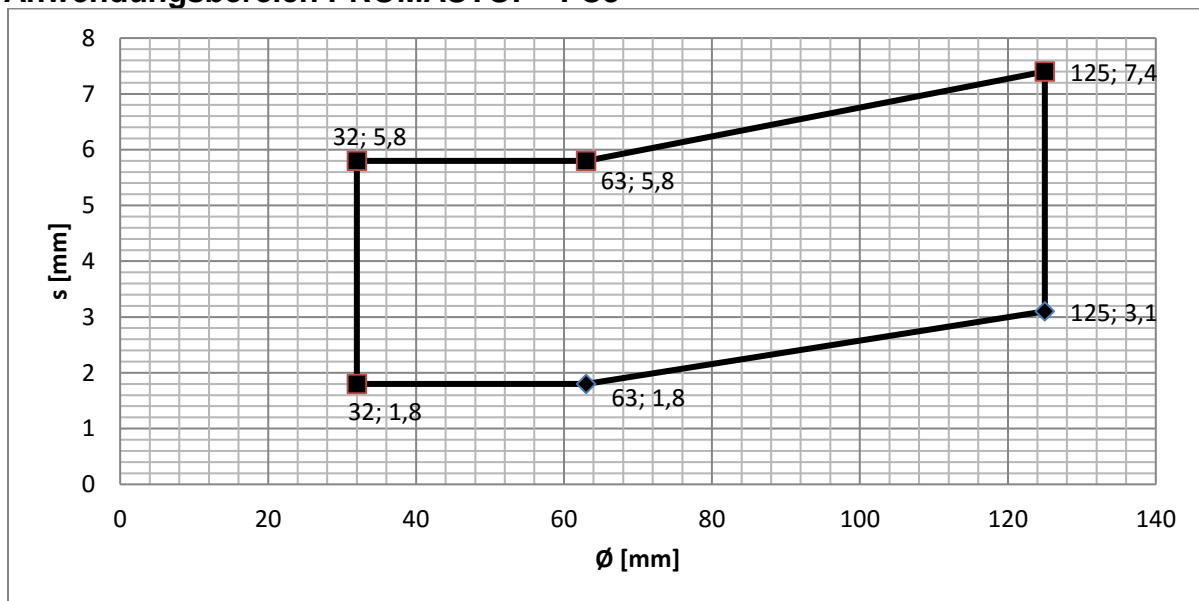

Anwendungsbereich PROMASTOP®-FC6

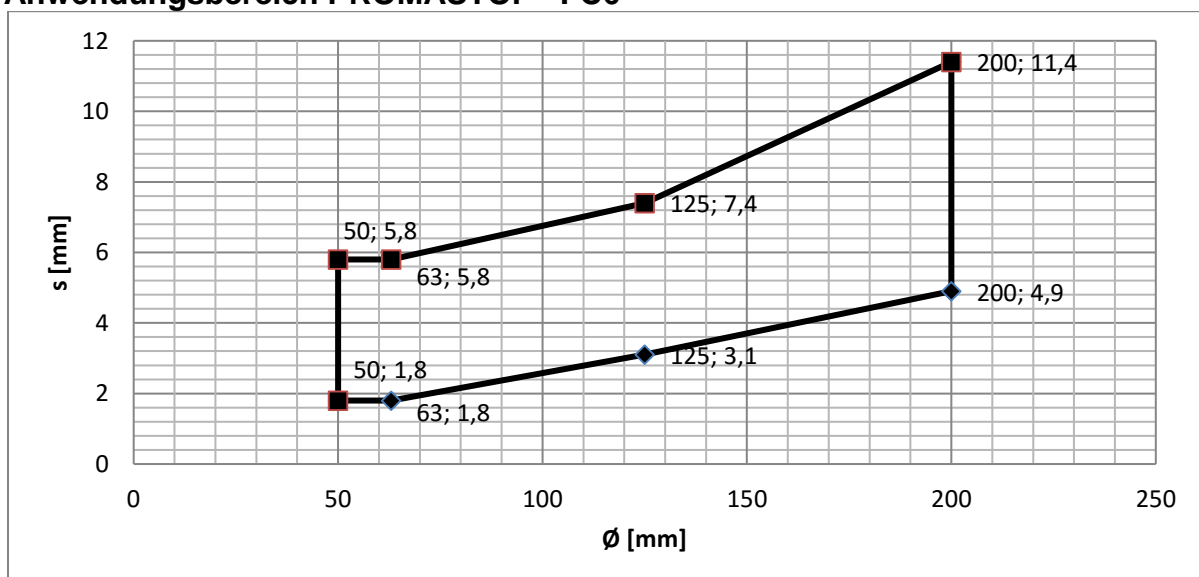



D.2.1.2. PE-HD, ABS Rohre und SAN + PVC Rohre / EI 240

PROMASTOP®-FC	PROMASTOP®-M
	Wand aufgesetzt
Dicke	≥ 150 mm
Klassifikation	EI 240 – u/u

Anwendungsbereich PROMASTOP®-FC6

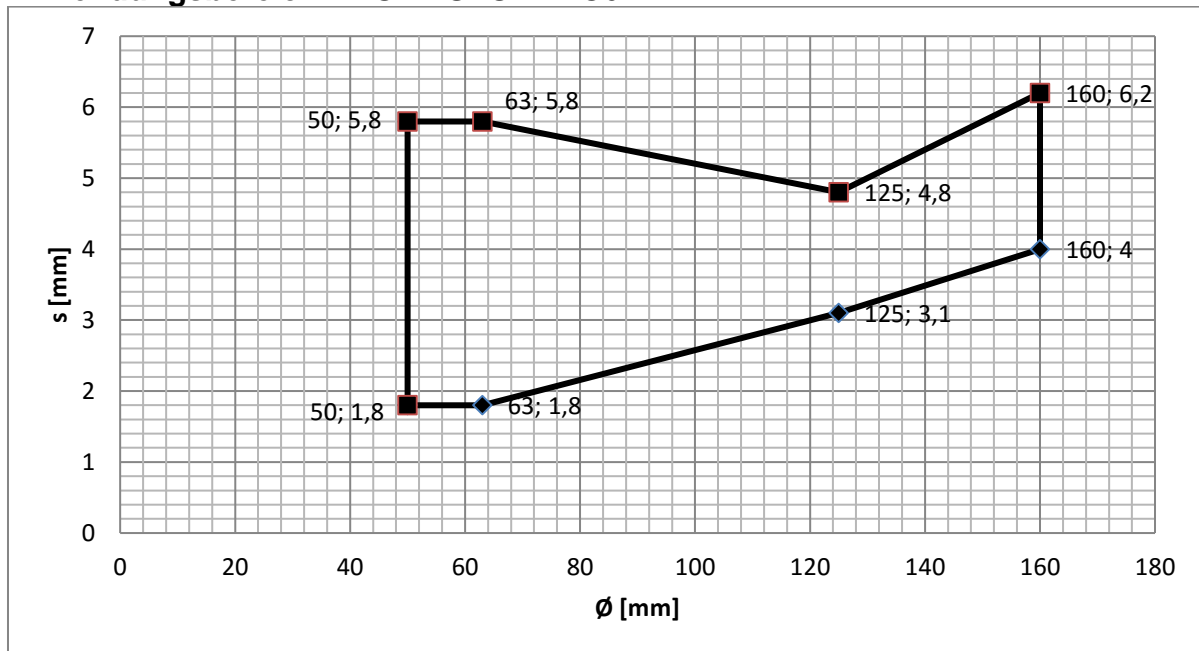

D.2.1.3. PP-H und PP-R Rohre / EI 90 - 120

PROMASTOP®-FC	PROMASTOP®-M oder -VEN			
	Wand		Decke	
	aufgesetzt	eingesetzt	aufgesetzt	eingesetzt
Dicke	≥ 150 mm		≥ 150 mm	
Klassifikation	EI 120 – u/u			

Anwendungsbereich PROMASTOP®-FC3

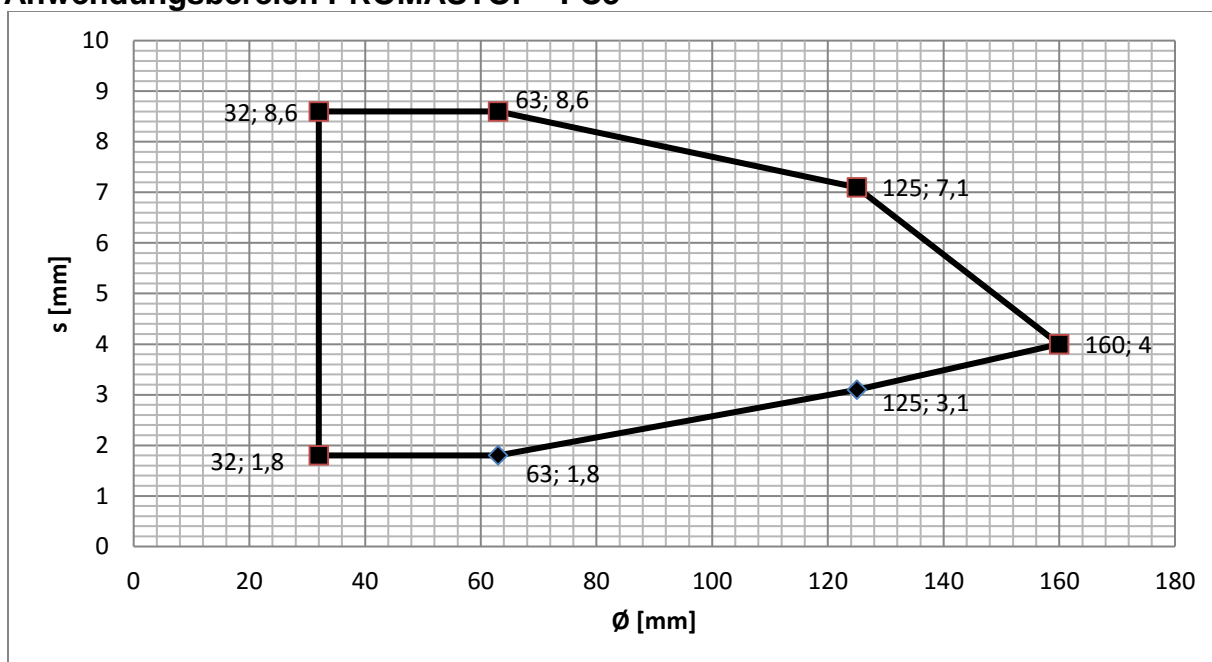

Anwendungsbereich PROMASTOP®-FC6

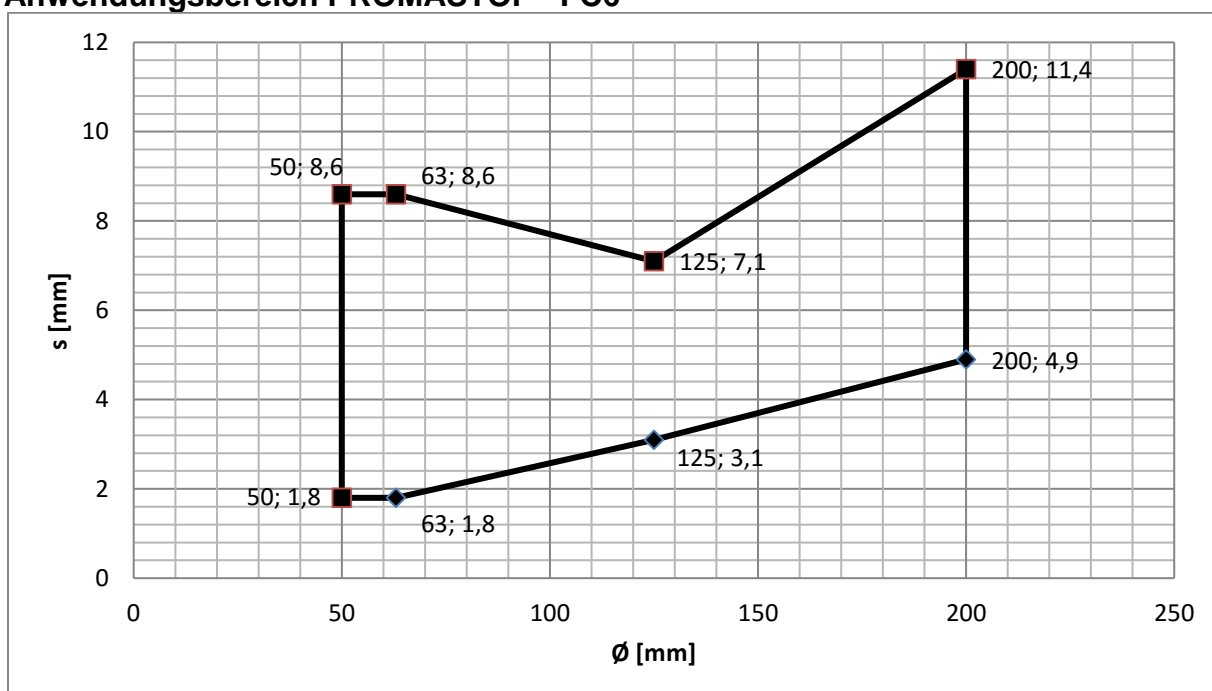



D.2.1.4. PP-H und PP-R Rohre / EI 240

PROMASTOP®-FC	PROMASTOP®-M
	Wand aufgesetzt
Dicke	≥ 150 mm
Klassifikation	EI 240 – u/u

Anwendungsbereich PROMASTOP®-FC6

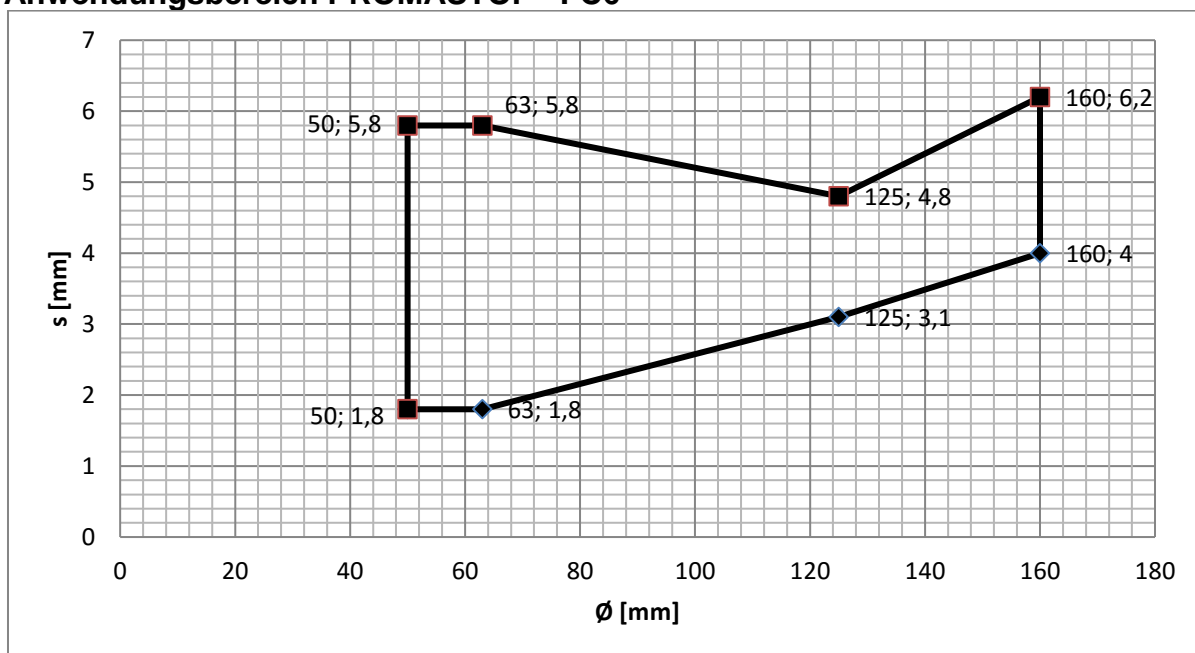

D.2.1.5. PVC-u und PVC-C Rohre - / EI 90 - 120

PROMASTOP®-FC	PROMASTOP®-M oder -VEN			
	Wand		Decke	
	aufgesetzt	eingesetzt	aufgesetzt	eingesetzt
Dicke	≥ 150 mm		≥ 150 mm	
Klassifikation	EI 120 – u/u			

Anwendungsbereich PROMASTOP®-FC3

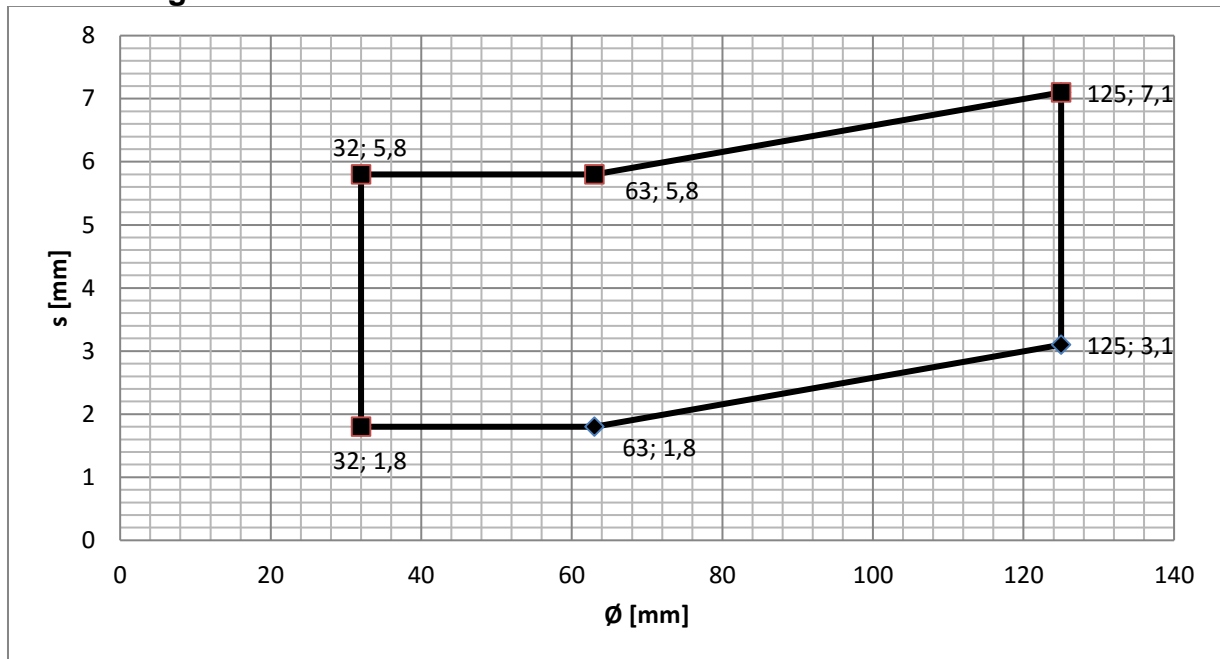

Anwendungsbereich PROMASTOP®-FC6

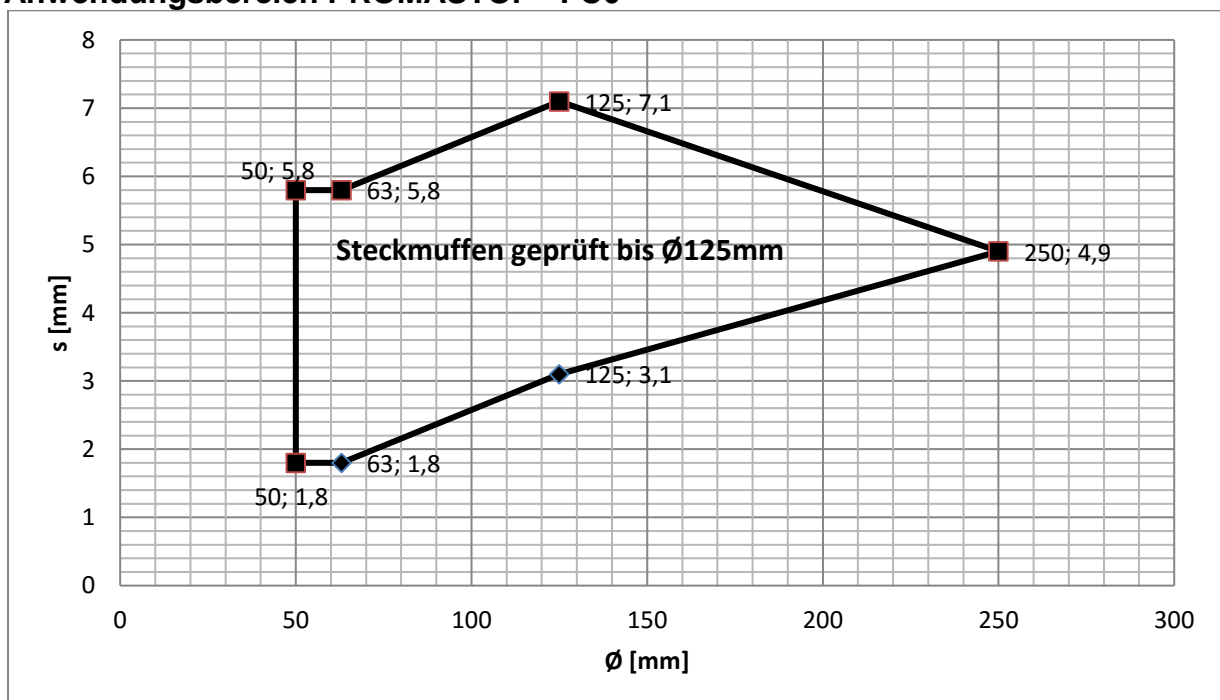

D.2.1.6. PVC-u und PVC-C Rohre – EI 180

PROMASTOP®-FC	PROMASTOP®-M
	Wand
	aufgesetzt
Dicke	≥ 150 mm
Klassifikation	EI 180 – u/u

Anwendungsbereich PROMASTOP®-FC6

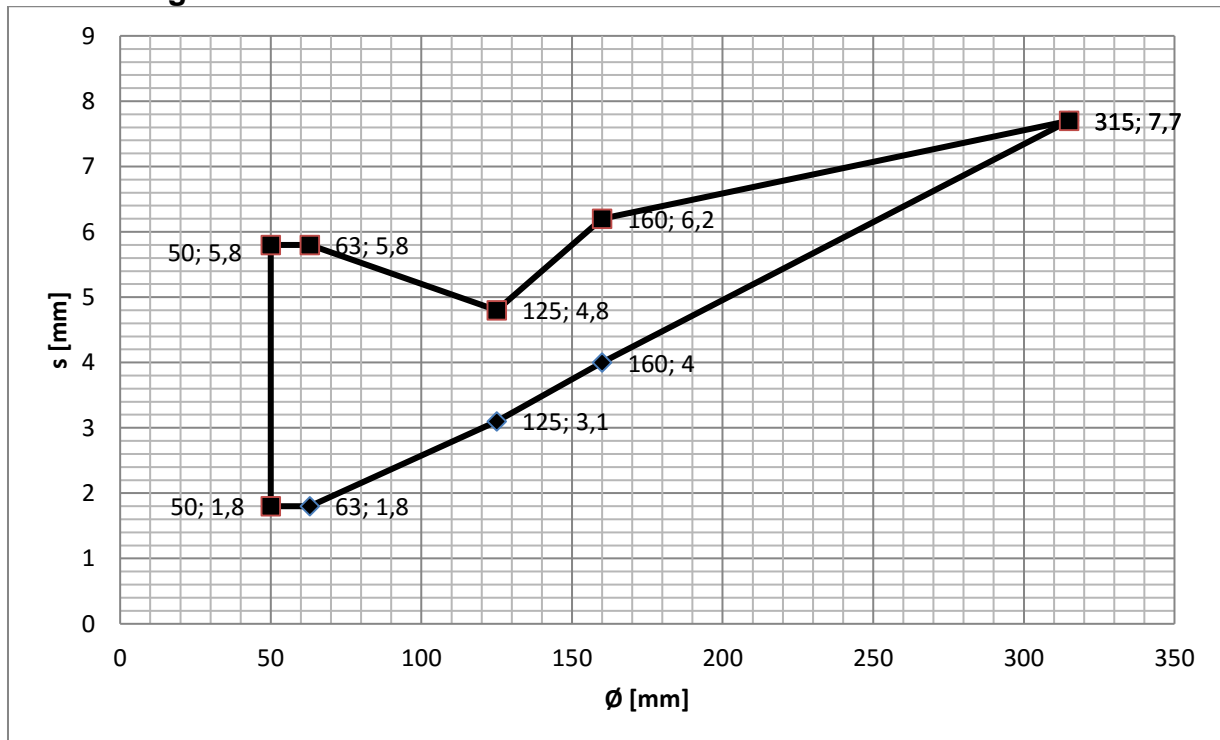



D.2.1.7. PVC-u und PVC-C Rohre / EI 240

PROMASTOP®-FC	PROMASTOP®-M
	Wand aufgesetzt
Dicke	≥ 150 mm
Klassifikation	EI 240 – u/u

Anwendungsbereich PROMASTOP®-FC6

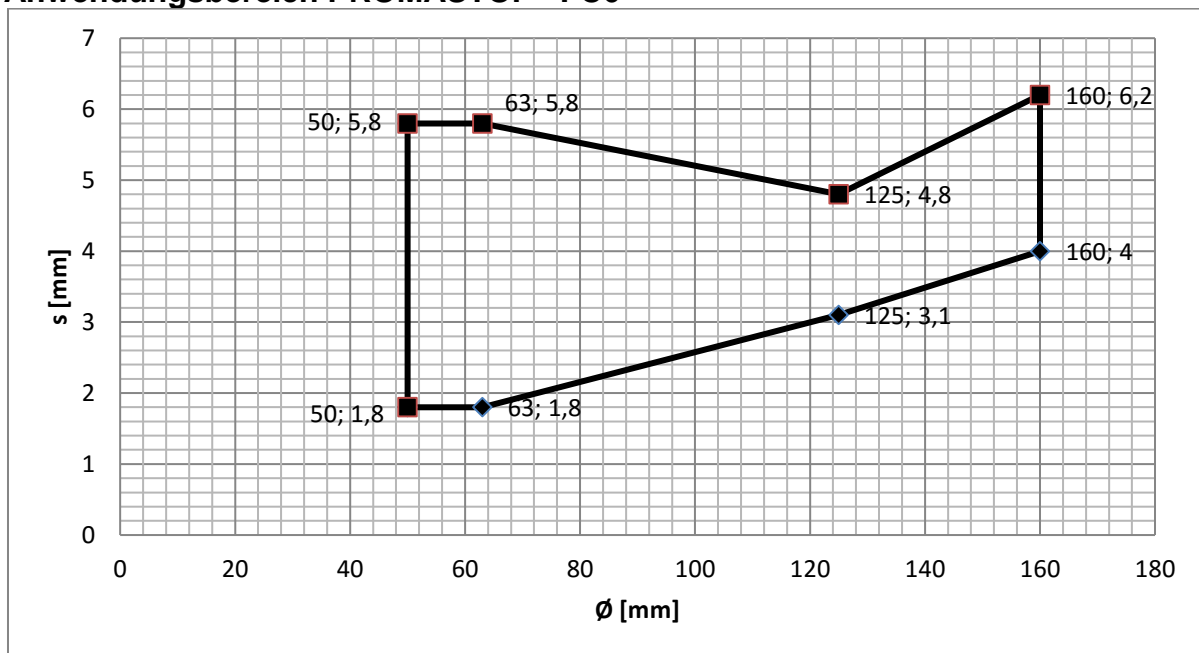



D.2.1.8. Poloplast POLOKAL NG / EI 90 - 120

PROMASTOP®-FC	PROMASTOP®-M oder -VEN			
	Wand		Decke	
	aufgesetzt	eingesetzt	aufgesetzt	eingesetzt
Dicke	≥ 150 mm		≥ 150 mm	
Klassifikation	EI 120 – u/u			

Anwendungsbereich PROMASTOP®-FC3

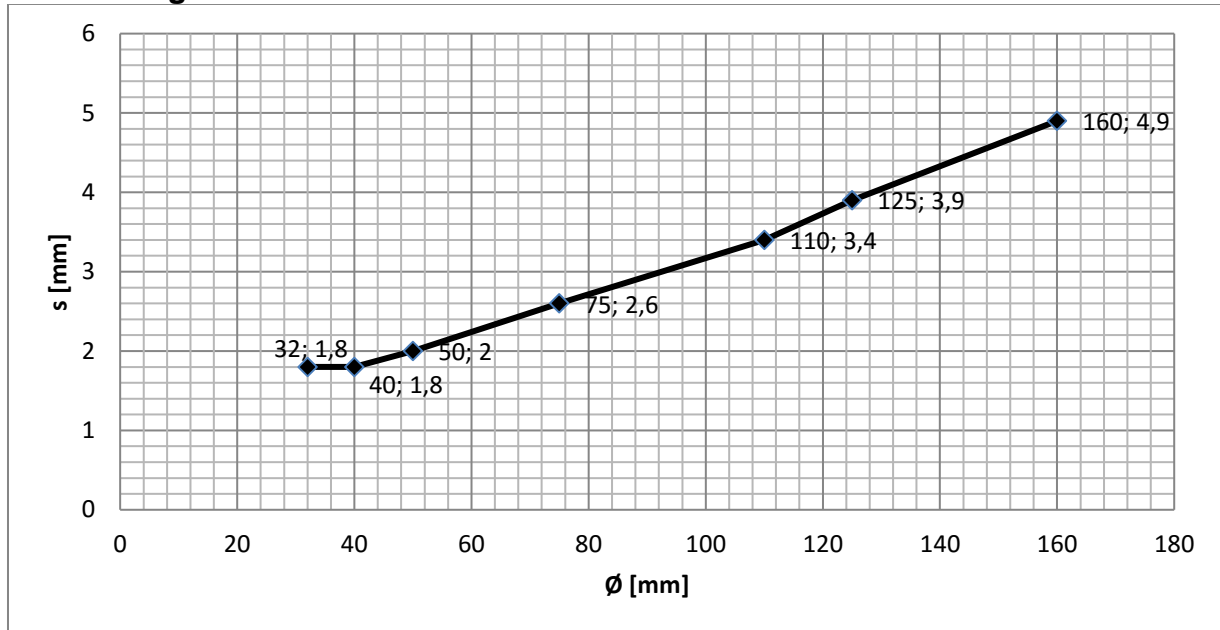

Anwendungsbereich PROMASTOP®-FC6

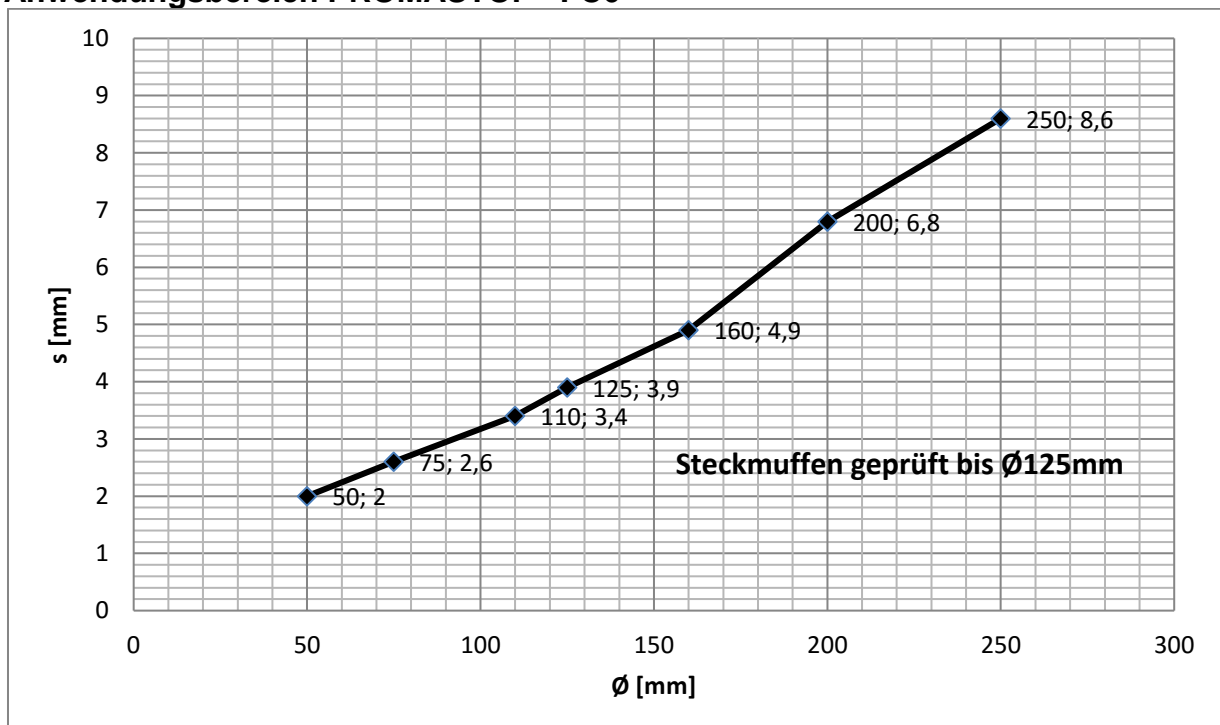



D.2.1.9. Poloplast POLOKAL XS / EI 90 - 120

PROMASTOP®-FC	PROMASTOP®-M oder -VEN			
	Wand		Decke	
	aufgesetzt	eingesetzt	aufgesetzt	eingesetzt
Dicke	≥ 150 mm		≥ 150 mm	
Klassifikation	EI 120 – u/u			

Anwendungsbereich PROMASTOP®-FC3

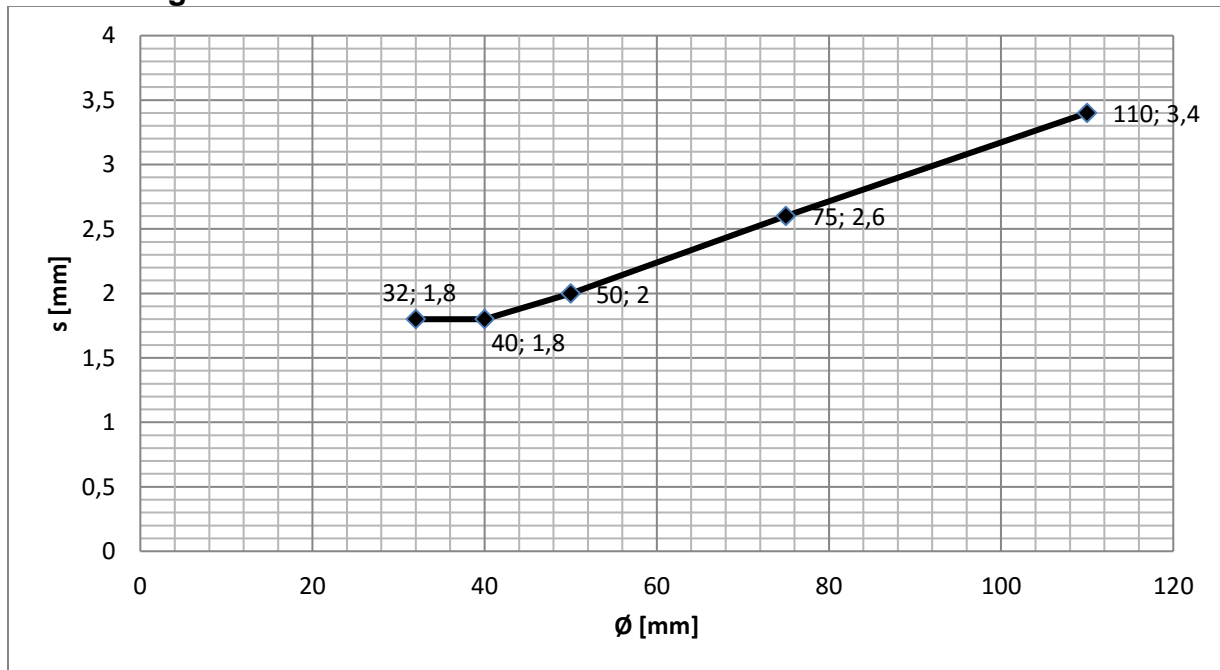

Anwendungsbereich PROMASTOP®-FC6

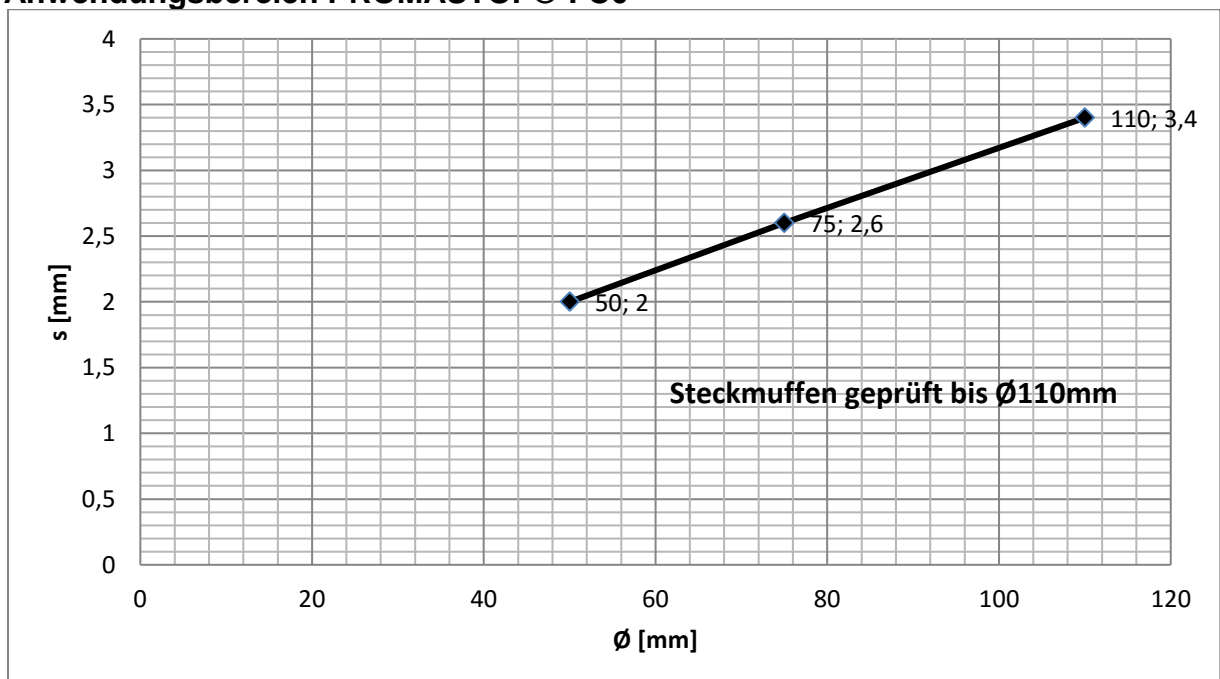



D.2.1.10. Poloplast POLOKAL 3S / EI 90 - 120

PROMASTOP®-FC	PROMASTOP®-M oder -VEN			
	Wand		Decke	
	aufgesetzt	eingesetzt	aufgesetzt	eingesetzt
Dicke	≥ 150 mm	≥ 150 mm		
Klassifikation	EI 120 – u/u			

Anwendungsbereich PROMASTOP®-FC3

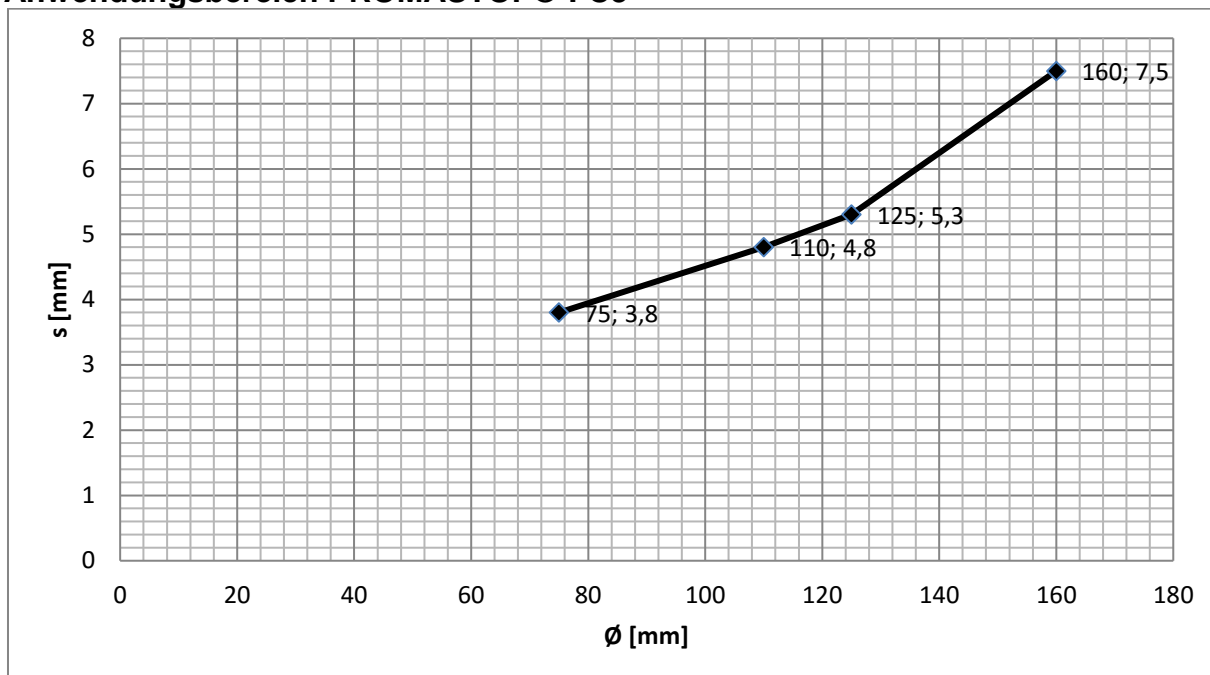

Anwendungsbereich PROMASTOP®-FC6

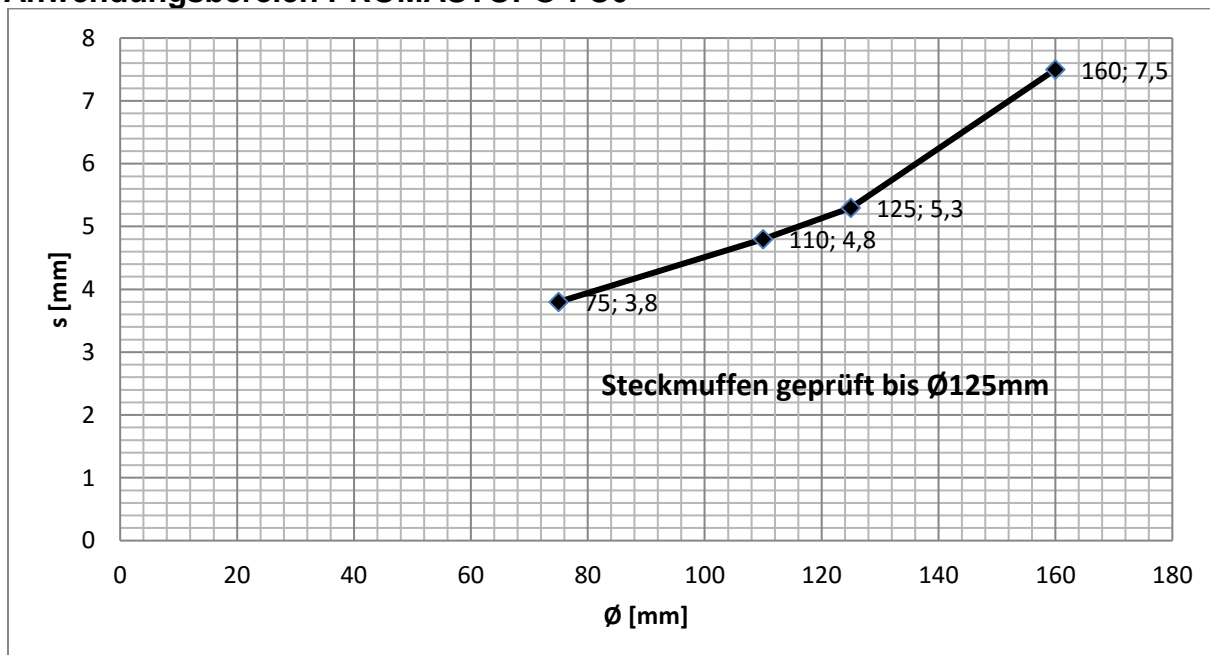



D.2.1.11. Poloplast POLO ECO plus Premium 10 / EI 90 - 120

PROMASTOP®-FC	PROMASTOP®-M oder -VEN	
	Wand	Decke
	aufgesetzt	aufgesetzt
Dicke	≥ 150 mm	≥ 150 mm
Klassifikation	EI 120 – u/u	EI 120 – u/u

Anwendungsbereich PROMASTOP®-FC6

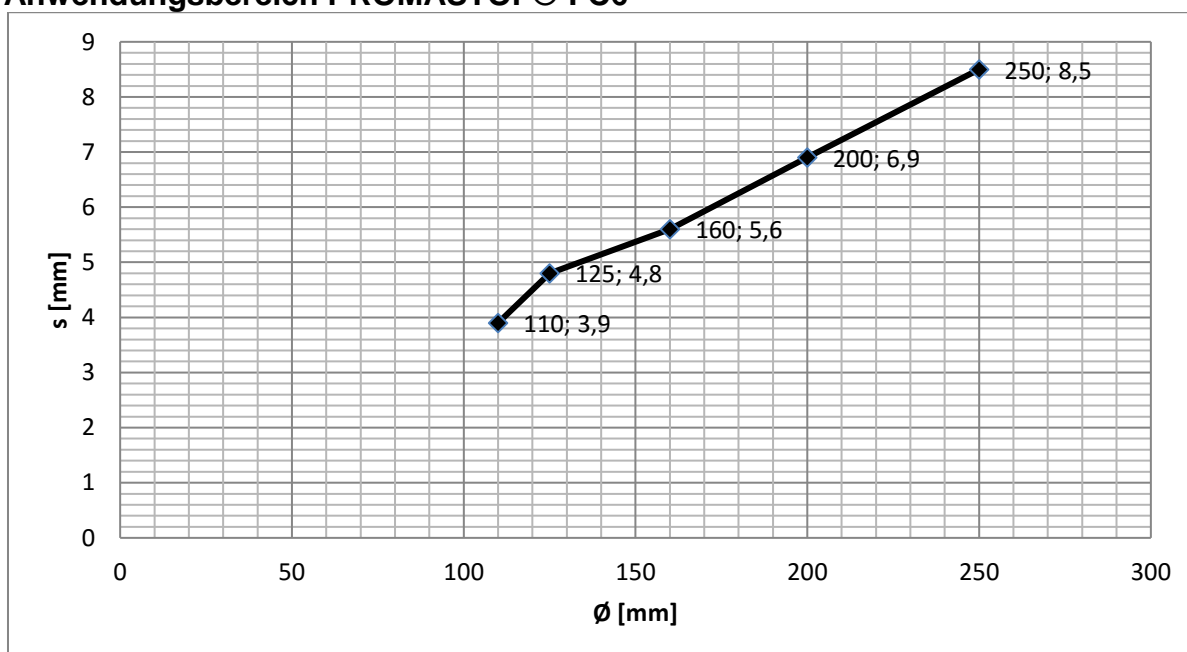

Anwendungsbereich PROMASTOP®-FC15

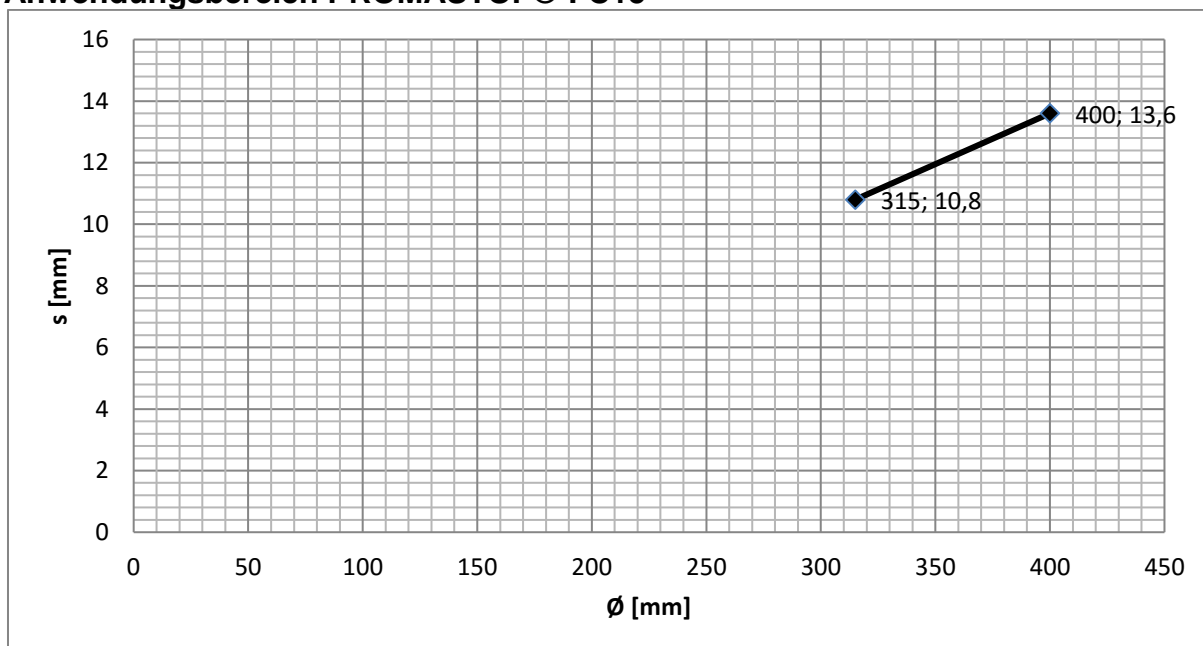

D.2.1.12. Pipelife Master 3 / EI 90 - 120

PROMASTOP®-FC	PROMASTOP®-M oder -VEN			
	Wand		Decke	
	aufgesetzt	eingesetzt	aufgesetzt	eingesetzt
Dicke	≥ 150 mm		≥ 150 mm	
Klassifikation	EI 120 – u/u			

Anwendungsbereich PROMASTOP®-FC3

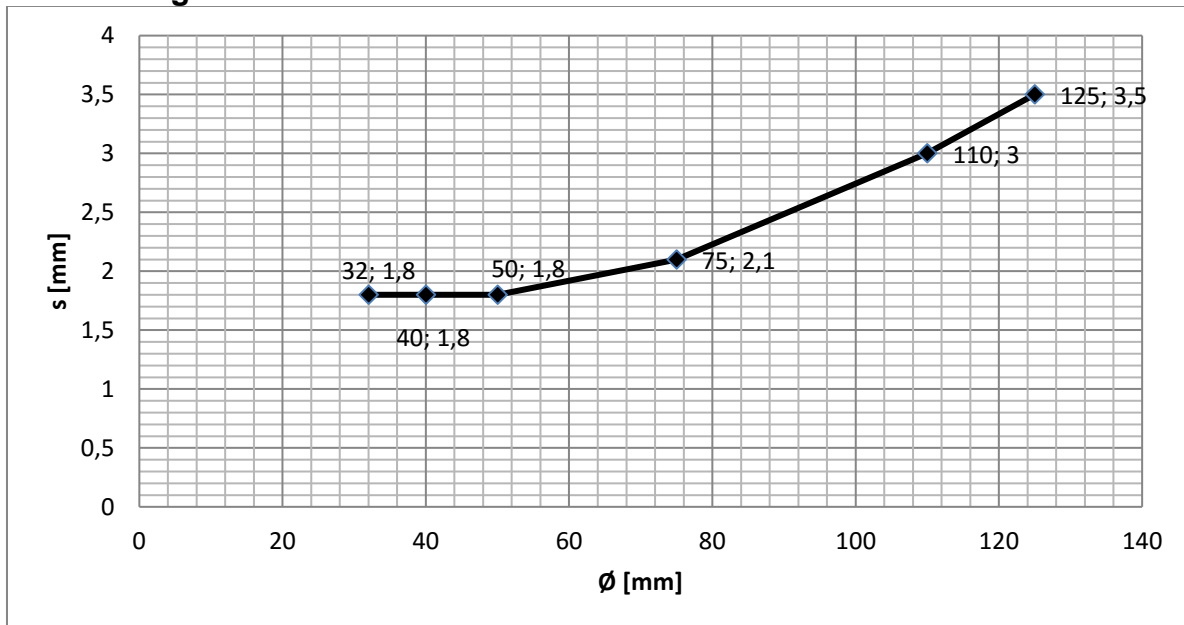

Anwendungsbereich PROMASTOP®-FC6

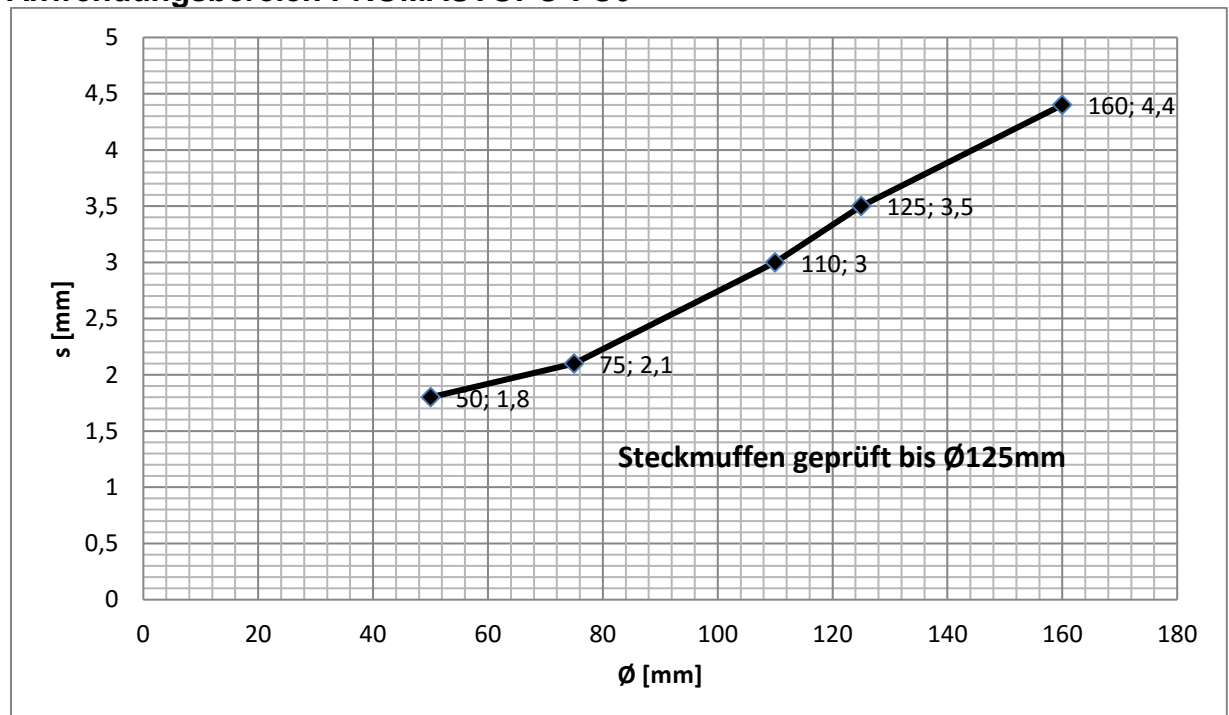



D.2.1.13. Geberit Silent dB20 / EI 120

PROMASTOP®-FC	PROMASTOP®-M oder -VEN			
	Wand		Decke	
	aufgesetzt	eingesetzt	aufgesetzt	eingesetzt
Dicke	≥ 150 mm		≥ 150 mm	
Klassifikation	EI 120 – u/u			

Anwendungsbereich PROMASTOP®-FC3

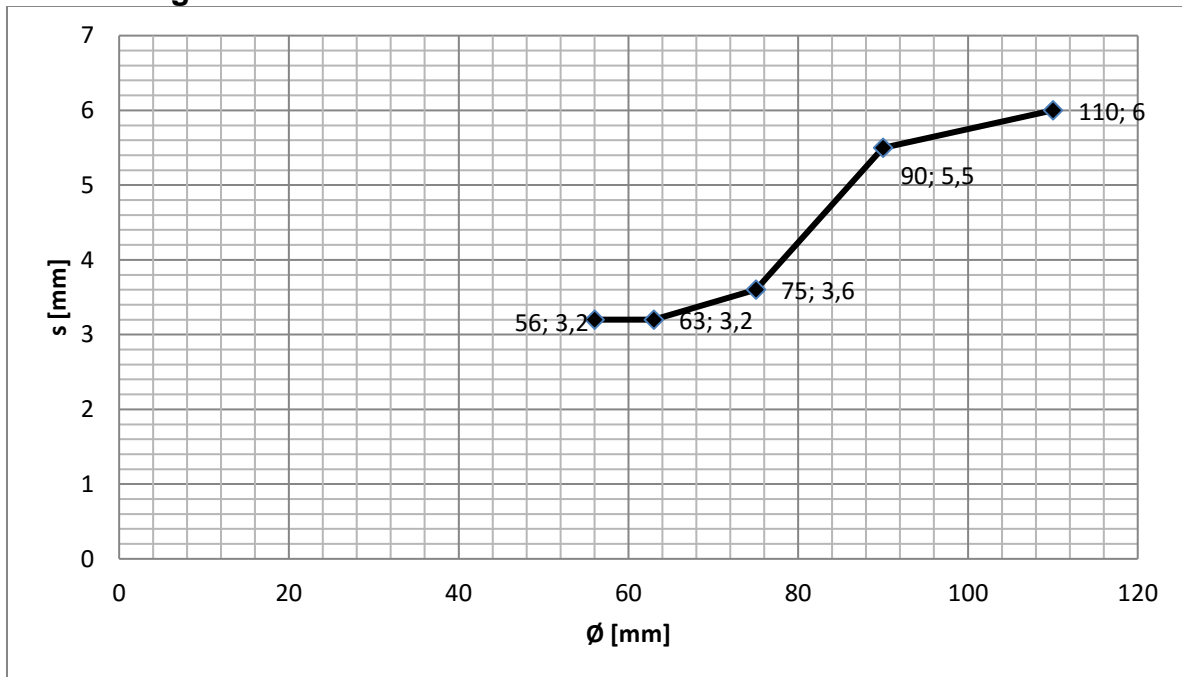

Anwendungsbereich PROMASTOP®-FC6

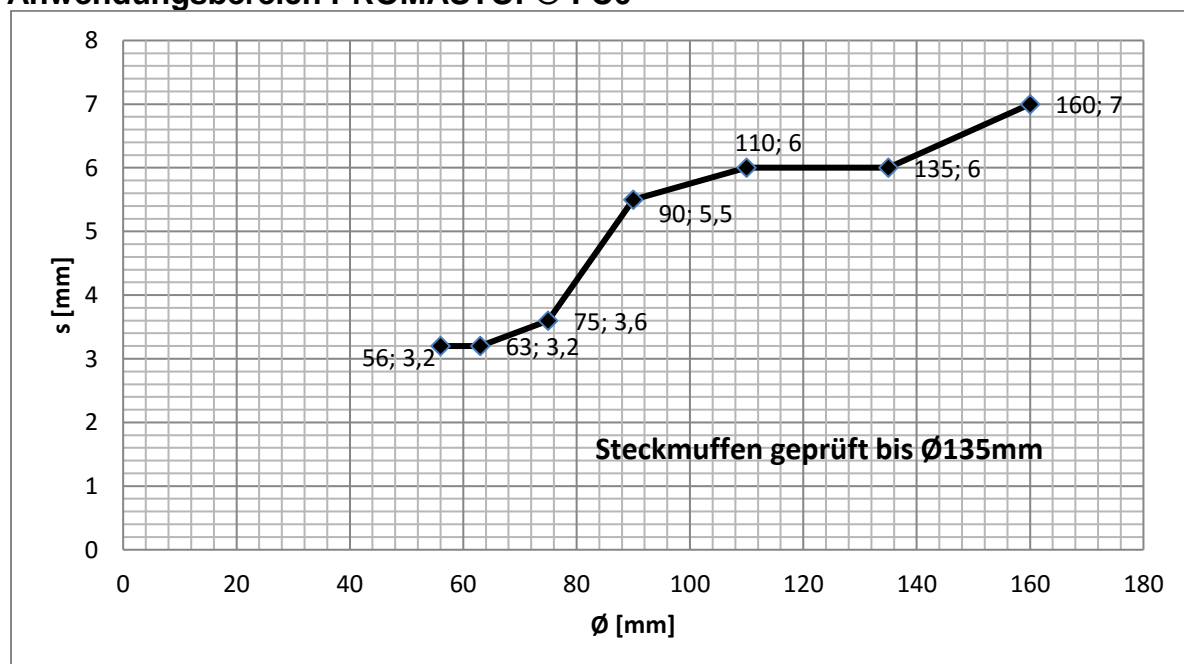

D.2.1.14. Geberit Silent PP / EI 120

PROMASTOP®-FC	PROMASTOP®-M oder -VEN			
	Wand		Decke	
	aufgesetzt	eingesetzt	aufgesetzt	eingesetzt
Dicke	≥ 150 mm		≥ 150 mm	
Klassifikation	EI 120 – u/u			

Anwendungsbereich PROMASTOP®-FC3

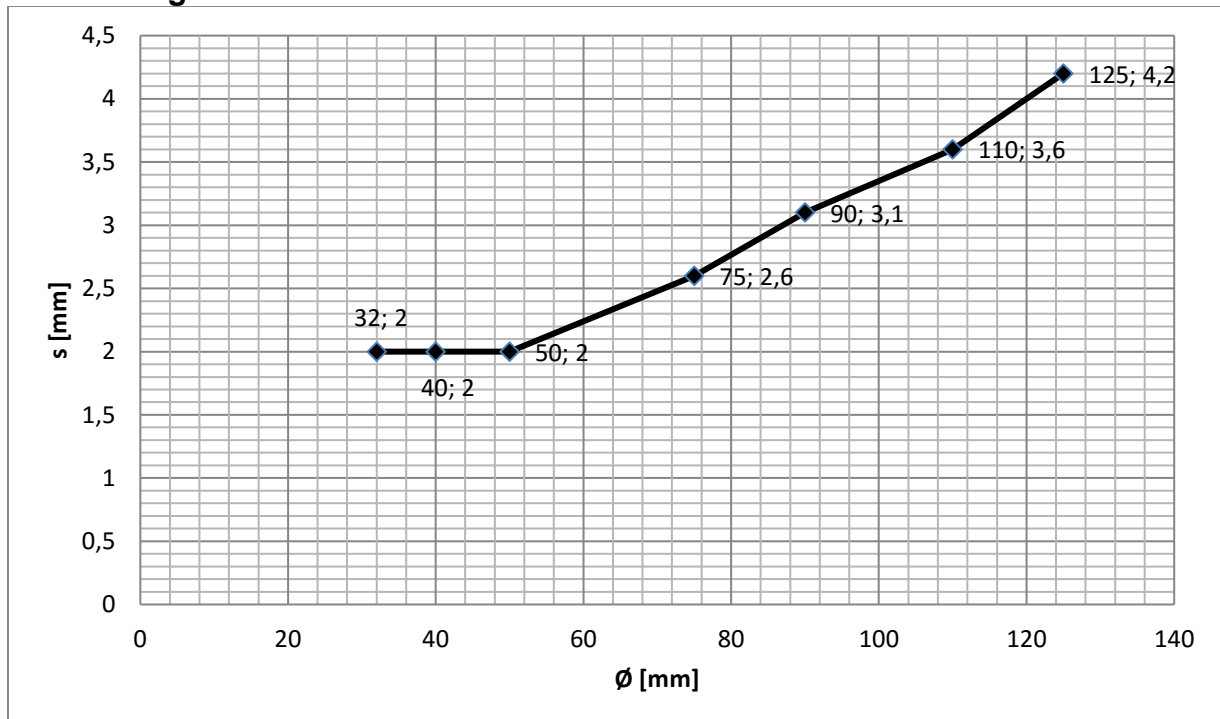

Anwendungsbereich PROMASTOP®-FC6

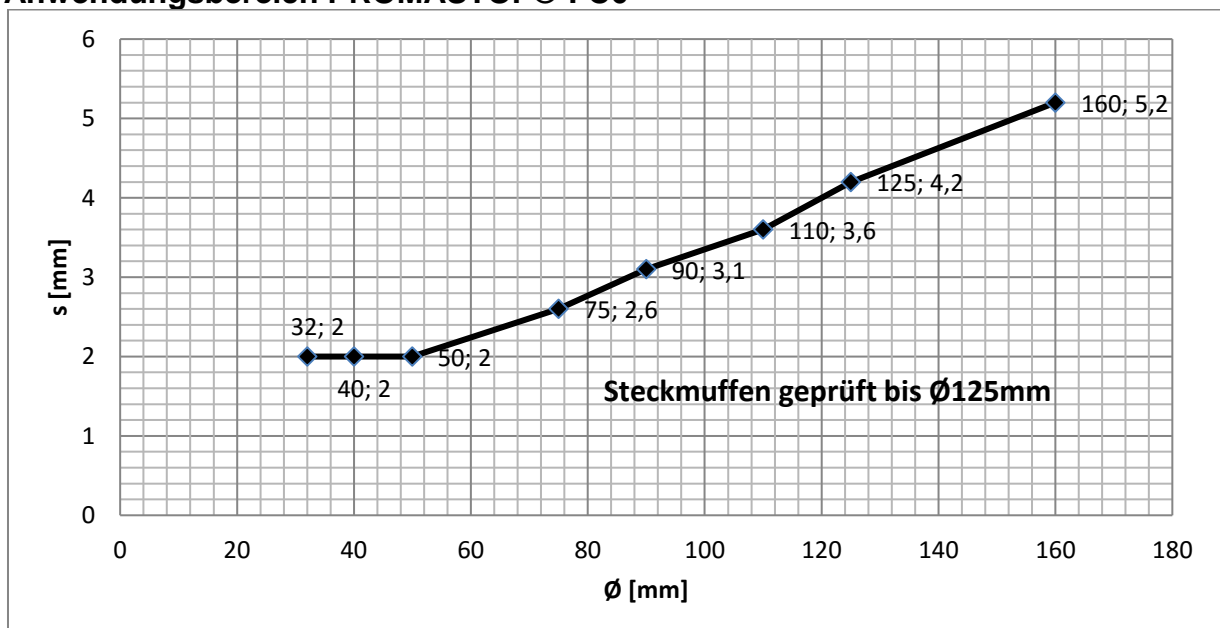



D.2.1.15. Rehau Raupiano plus / EI 90 - 120

PROMASTOP®-FC	PROMASTOP®-M oder -VEN			
	Wand		Decke	
	aufgesetzt	eingesetzt	aufgesetzt	eingesetzt
Dicke	≥ 150 mm		≥ 150 mm	
Klassifikation	EI 120 – u/u			

Anwendungsbereich PROMASTOP®-FC6

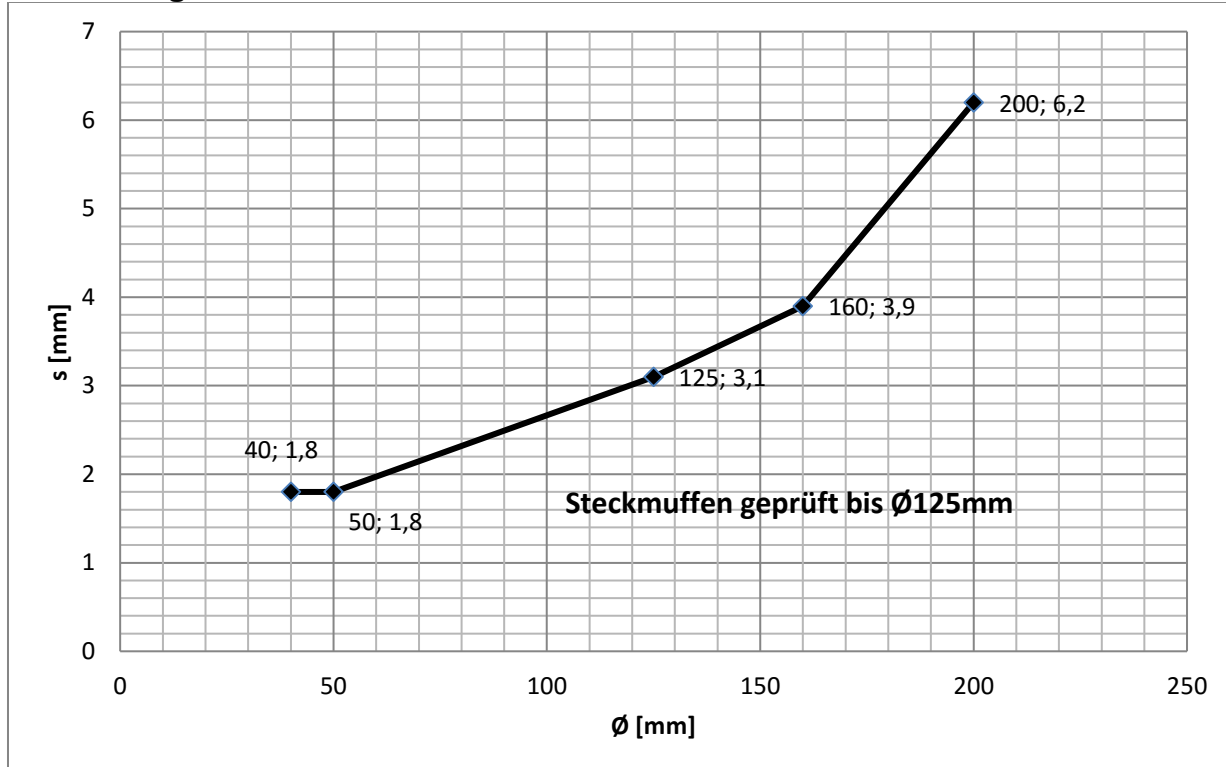



D.2.1.16. Nicoll dBlue / EI 90 - 120

PROMASTOP®-FC	PROMASTOP®-M oder -VEN			
	Wand		Decke	
	aufgesetzt	eingesetzt	aufgesetzt	eingesetzt
Dicke	≥ 150 mm		≥ 150 mm	
Klassifikation	EI 120 – u/u			

Anwendungsbereich PROMASTOP®-FC3

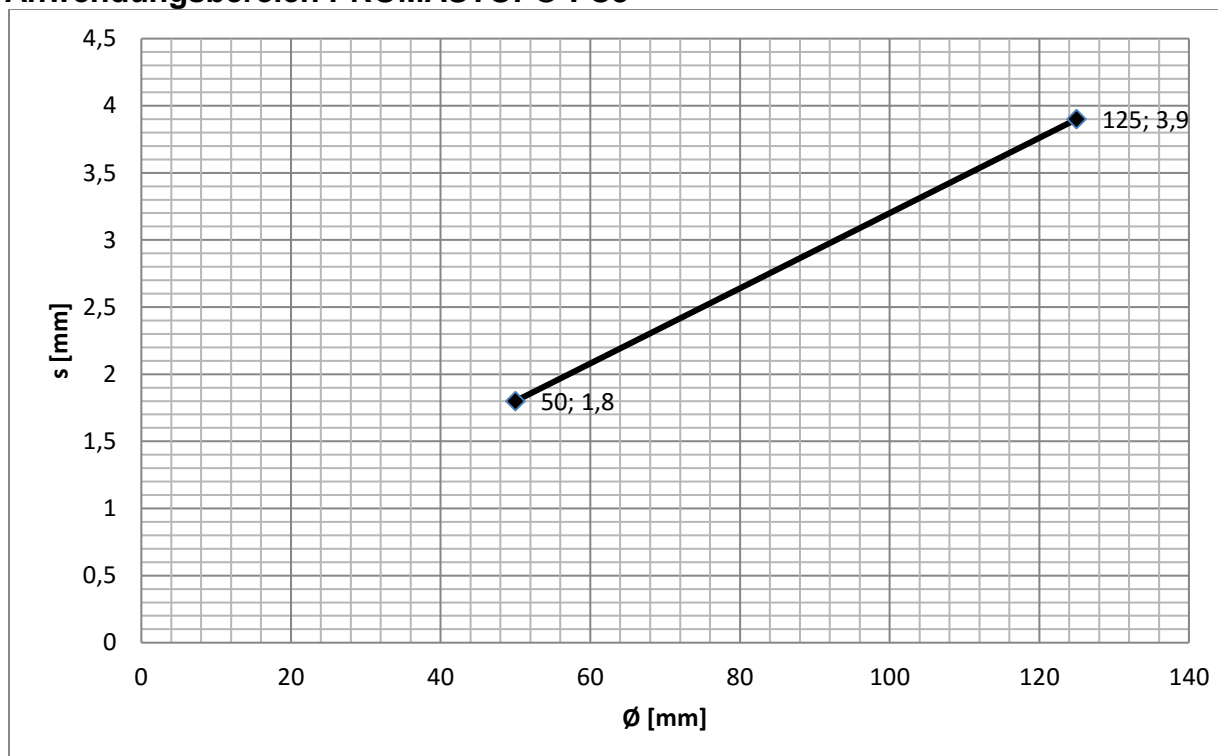



D.2.1.17. Girpi Friaphon / EI 90 - 120

PROMASTOP®-FC	PROMASTOP®-M oder -VEN			
	Wand		Decke	
	aufgesetzt	eingesetzt	aufgesetzt	eingesetzt
Dicke	≥ 150 mm		≥ 150 mm	
Klassifikation	EI 120 – u/u			

Anwendungsbereich PROMASTOP®-FC3

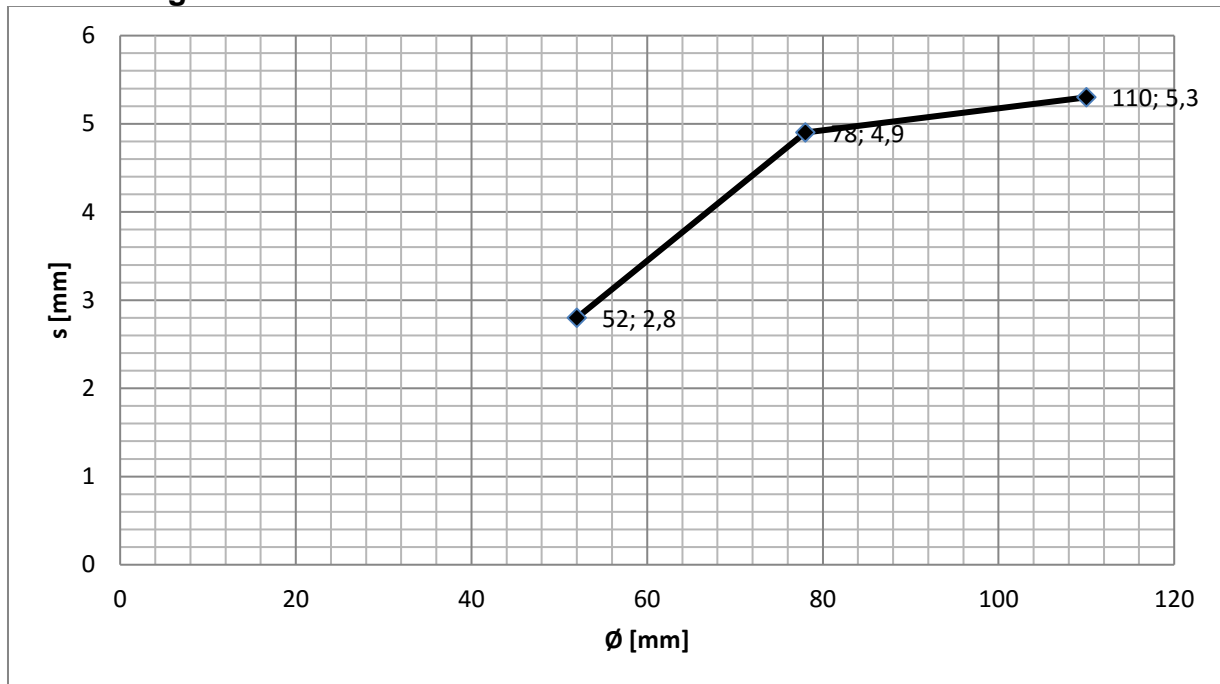

Anwendungsbereich PROMASTOP®-FC6

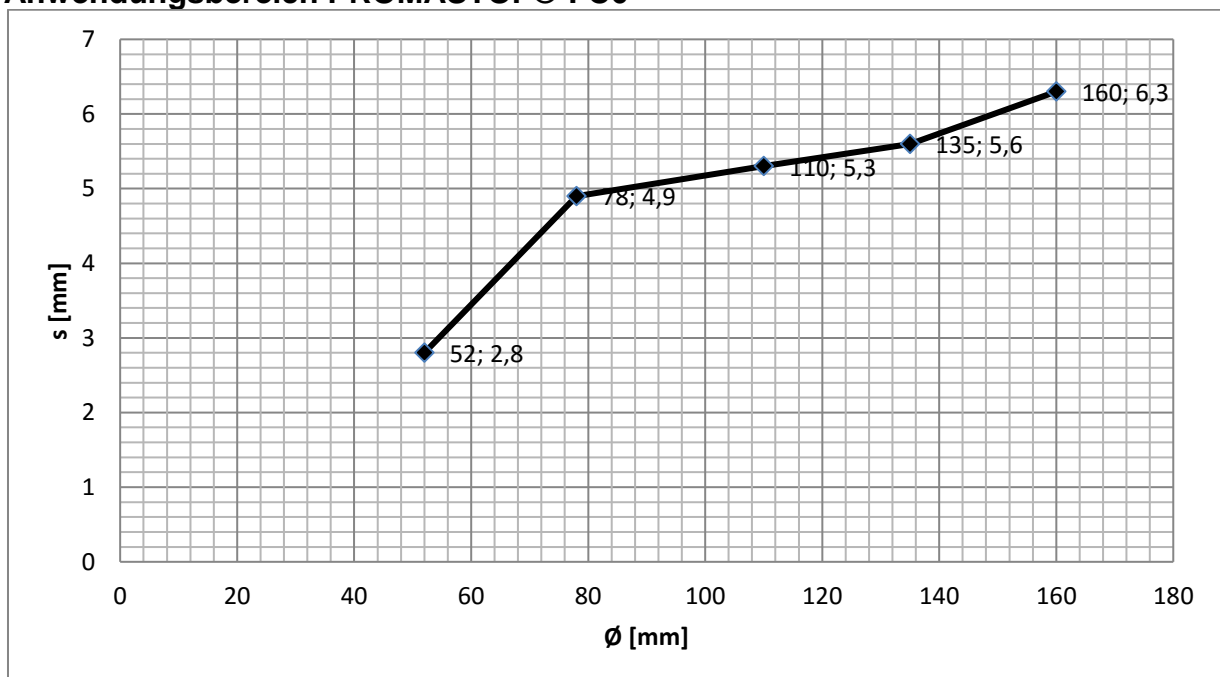



D.2.1.18. Girpi HTA-E / EI 90 - 120

PROMASTOP®-FC	PROMASTOP®-M oder -VEN			
	Wand		Decke	
	aufgesetzt	eingesetzt	aufgesetzt	eingesetzt
Dicke	≥ 150 mm	≥ 150 mm		
Klassifikation	EI 120 – u/u			

Anwendungsbereich PROMASTOP®-FC6

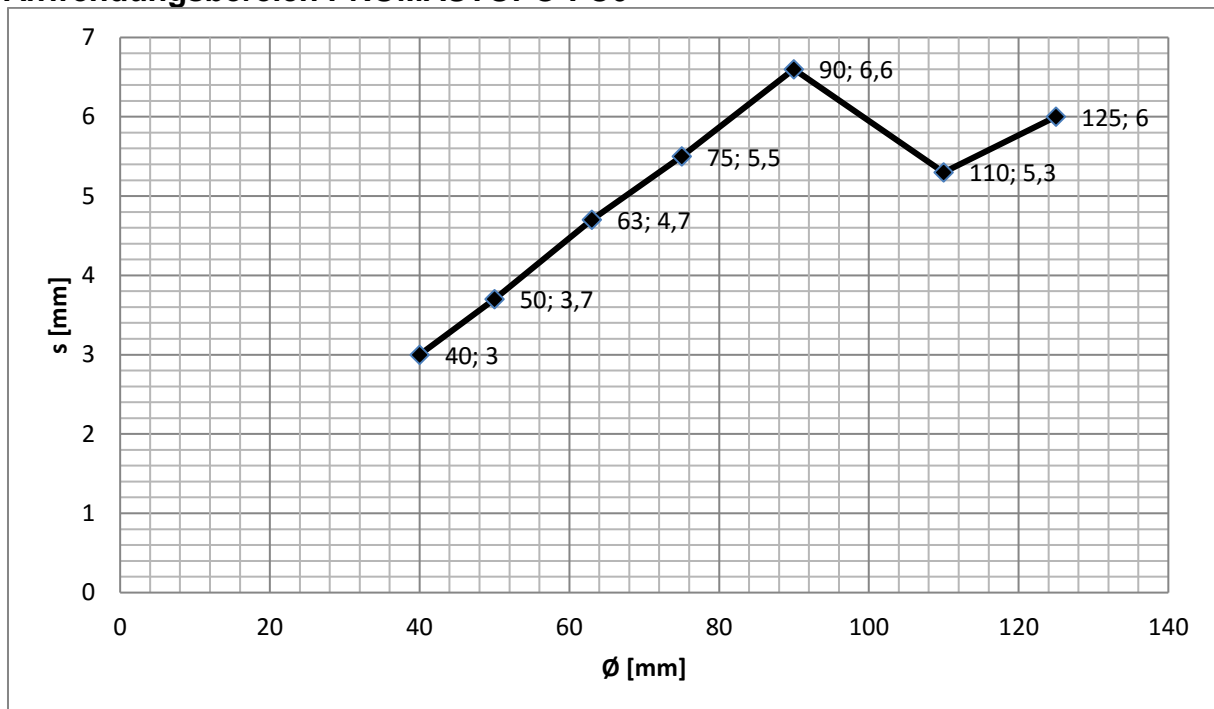



D.2.1.19. KeKelit Phonex AS / EI 90 - 120

PROMASTOP®-FC	PROMASTOP®-M oder -VEN			
	Wand		Decke	
	aufgesetzt	eingesetzt	aufgesetzt	eingesetzt
Dicke	≥ 150 mm		≥ 150 mm	
Klassifikation	EI 120 – u/u			

Anwendungsbereich PROMASTOP®-FC6

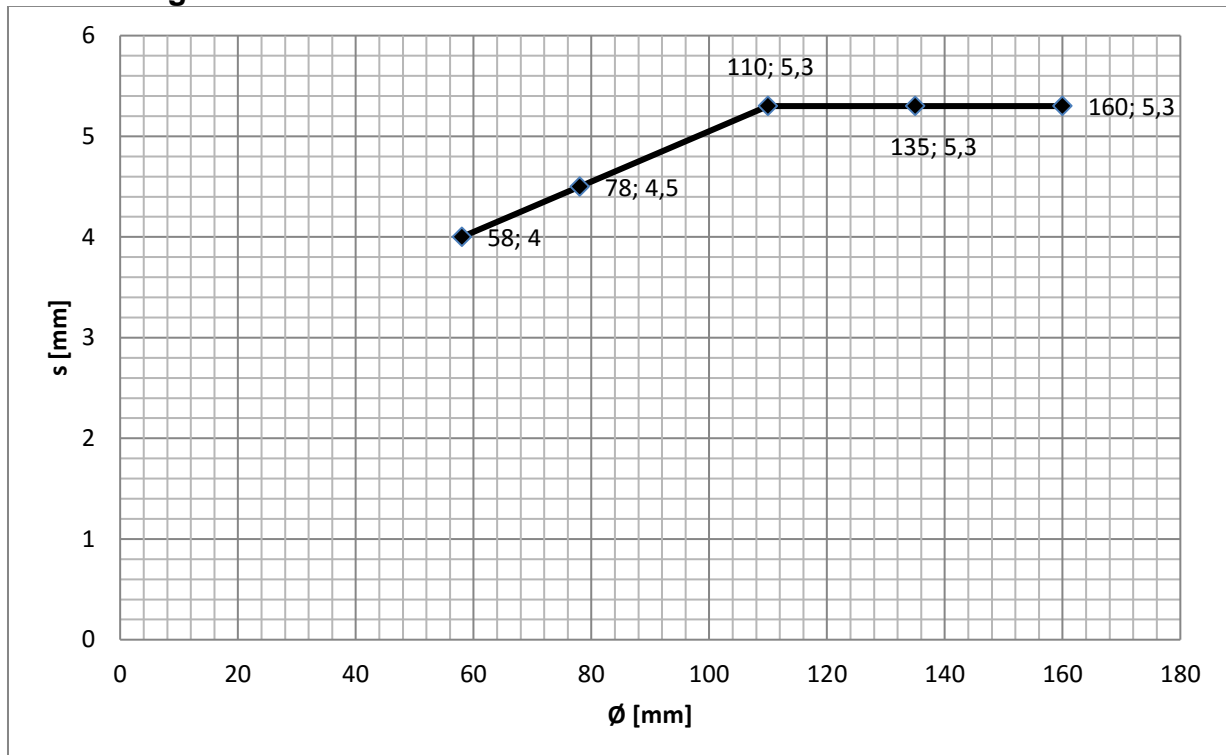



D.2.1.20. Wavin AS / EI 90 - 120

PROMASTOP®-FC	PROMASTOP®-M oder -VEN			
	Wand		Decke	
	aufgesetzt	eingesetzt	aufgesetzt	eingesetzt
Dicke	≥ 150 mm		≥ 150 mm	
Klassifikation	EI 120 – u/u			

Anwendungsbereich PROMASTOP®-FC6

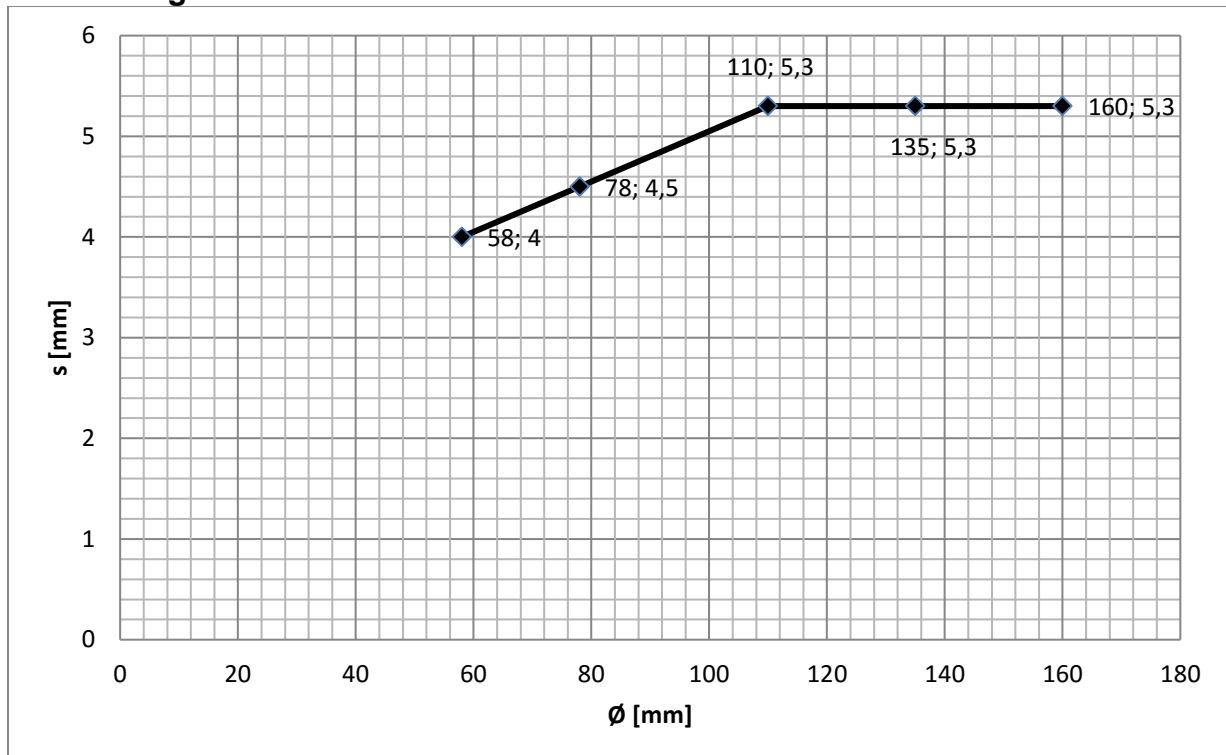



D.2.1.21. Wavin SiTech+ / EI 90 - 120

PROMASTOP®-FC	PROMASTOP®-M oder -VEN			
	Wand		Decke	
	aufgesetzt	eingesetzt	aufgesetzt	eingesetzt
Dicke	≥ 150 mm		≥ 150 mm	
Klassifikation	EI 120 – u/u			

Anwendungsbereich PROMASTOP®-FC6

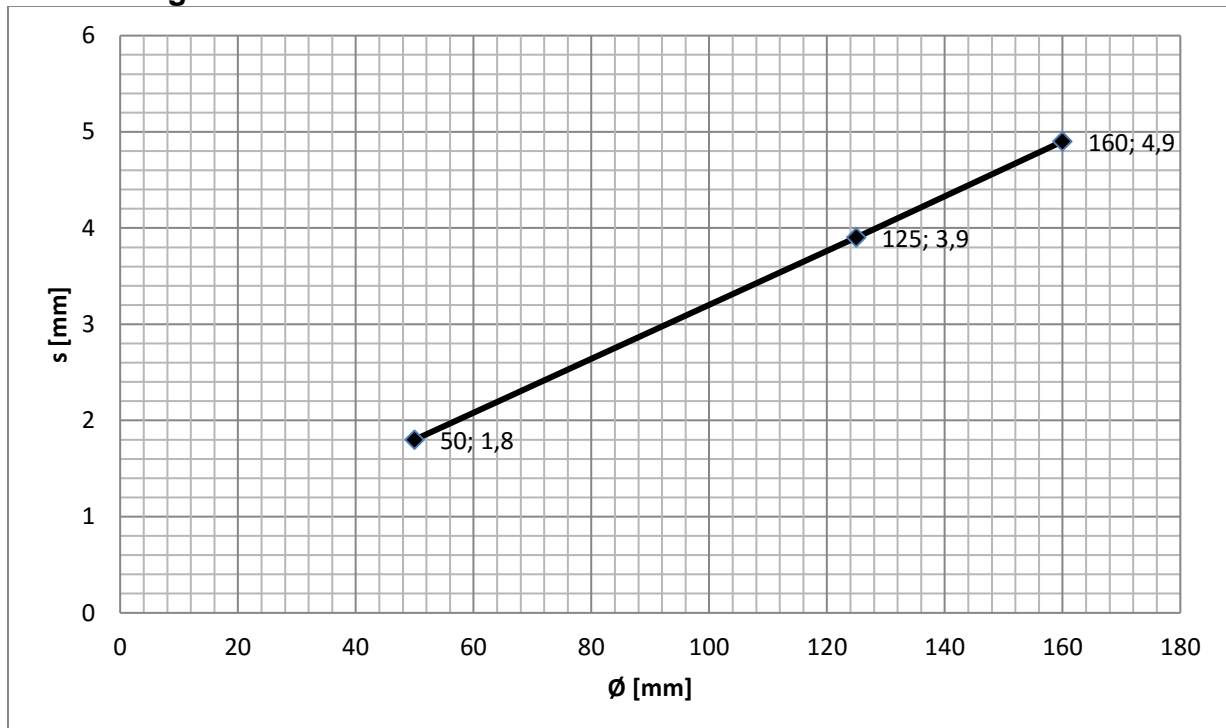



D.2.1.22. Marley Silent / EI 90 - 120

PROMASTOP®-FC	PROMASTOP®-M oder -VEN			
	Wand		Decke	
	aufgesetzt	eingesetzt	aufgesetzt	eingesetzt
Dicke	≥ 150 mm		≥ 150 mm	
Klassifikation	EI 120 – u/u			

Anwendungsbereich PROMASTOP®-FC6

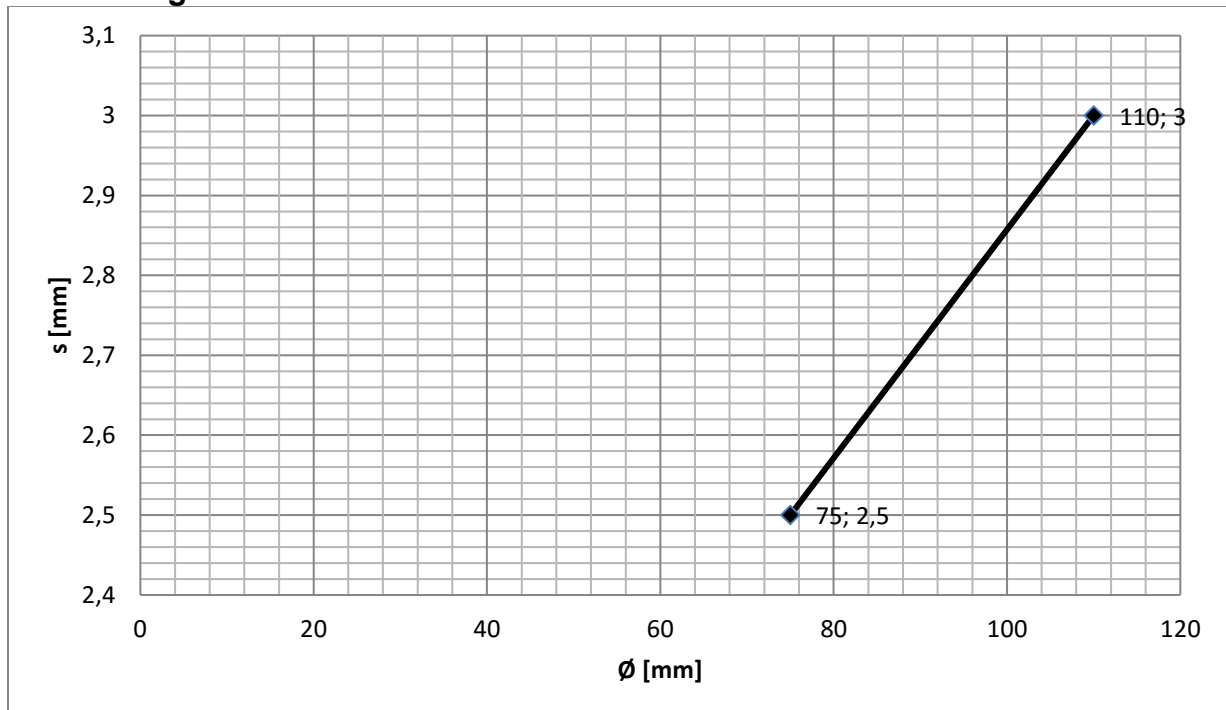

D.2.2. Anwendungsbereich bei 45° Rohrdurchführung

D.2.2.1. 45° / PE-HD, ABS Rohre und SAN + PVC Rohre / EI 120

PROMASTOP®-FC	PROMASTOP®-M oder -VEN	
	Wand	Decke
	aufgesetzt	aufgesetzt
Dicke	≥ 150 mm	≥ 150 mm
Klassifikation	EI 120 – u/u	

Anwendungsbereich PROMASTOP®-FC6 auf Mörtelschott Wand

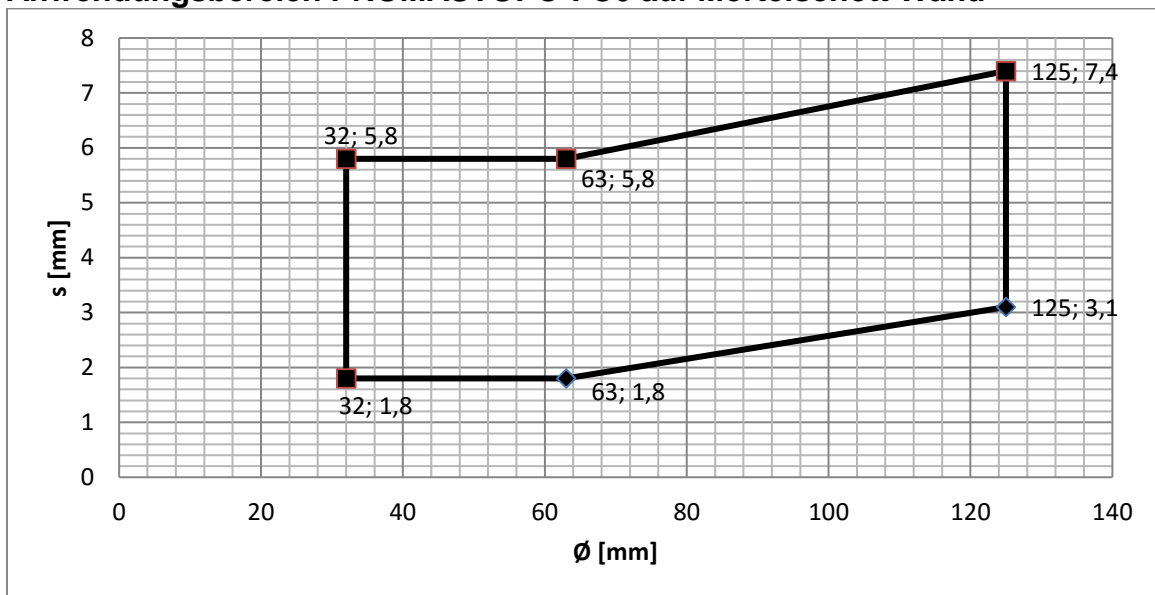

Anwendungsbereich PROMASTOP®-FC6 auf Mörtelschott Decke

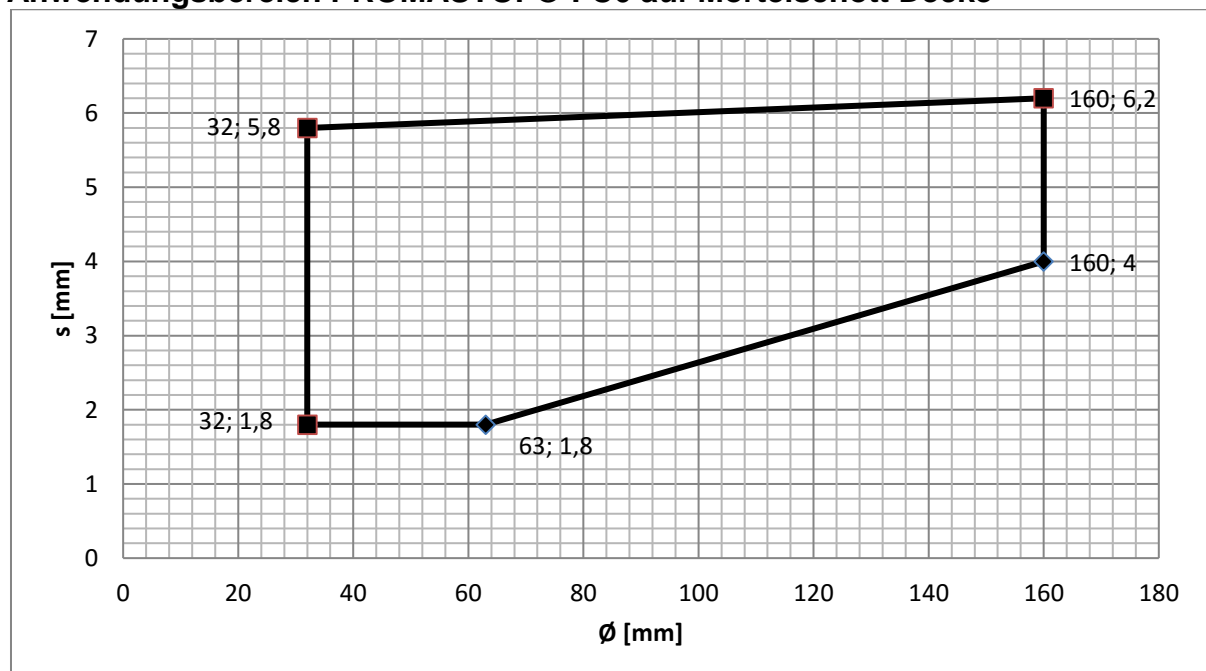

D.2.2.2. 45° / PP-H und PP-R Rohre / EI 120

PROMASTOP®-FC	PROMASTOP®-M oder -VEN	
	Wand	Decke
	aufgesetzt	aufgesetzt
Dicke	≥ 150 mm	≥ 150 mm
Klassifikation	EI 120 – u/u	

Anwendungsbereich PROMASTOP®-FC6 auf Mörtelschott Wand

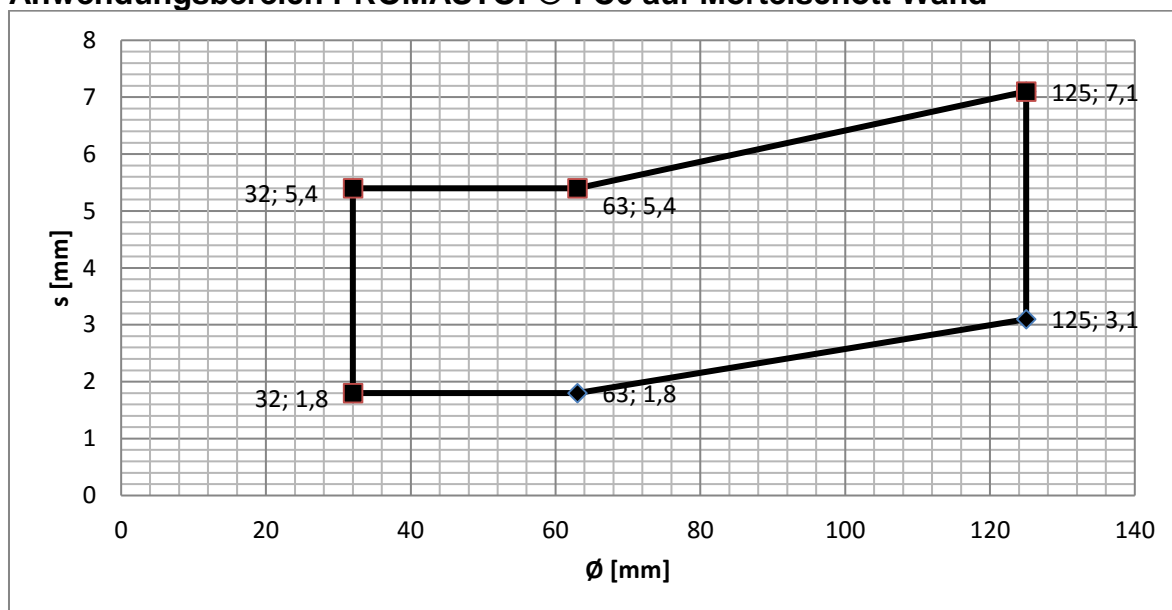

Anwendungsbereich PROMASTOP®-FC6 auf Mörtelschott Decke

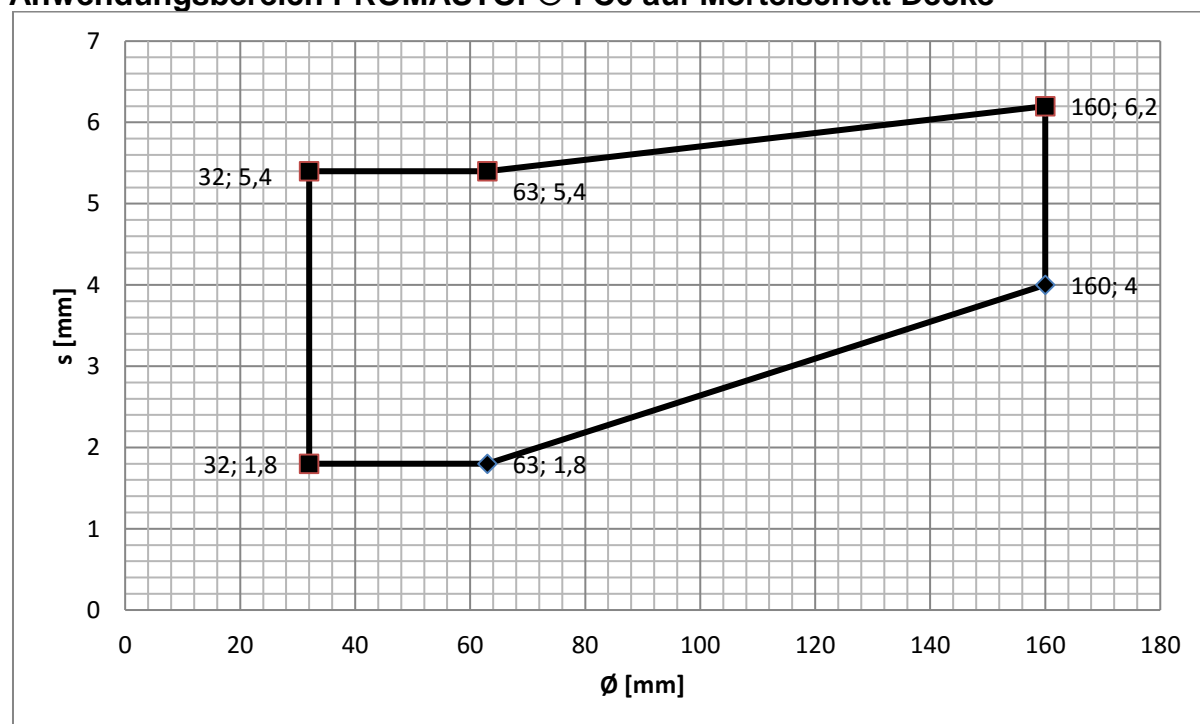

D.2.2.3. 45° / PVC-u und PVC-C Rohre / EI 120

PROMASTOP®-FC	PROMASTOP®-M oder -VEN	
	Wand	Decke
	aufgesetzt	aufgesetzt
Dicke	≥ 150 mm	≥ 150 mm
Klassifikation	EI 120 – u/u	

Anwendungsbereich PROMASTOP®-FC6 auf Mörtelschott Wand

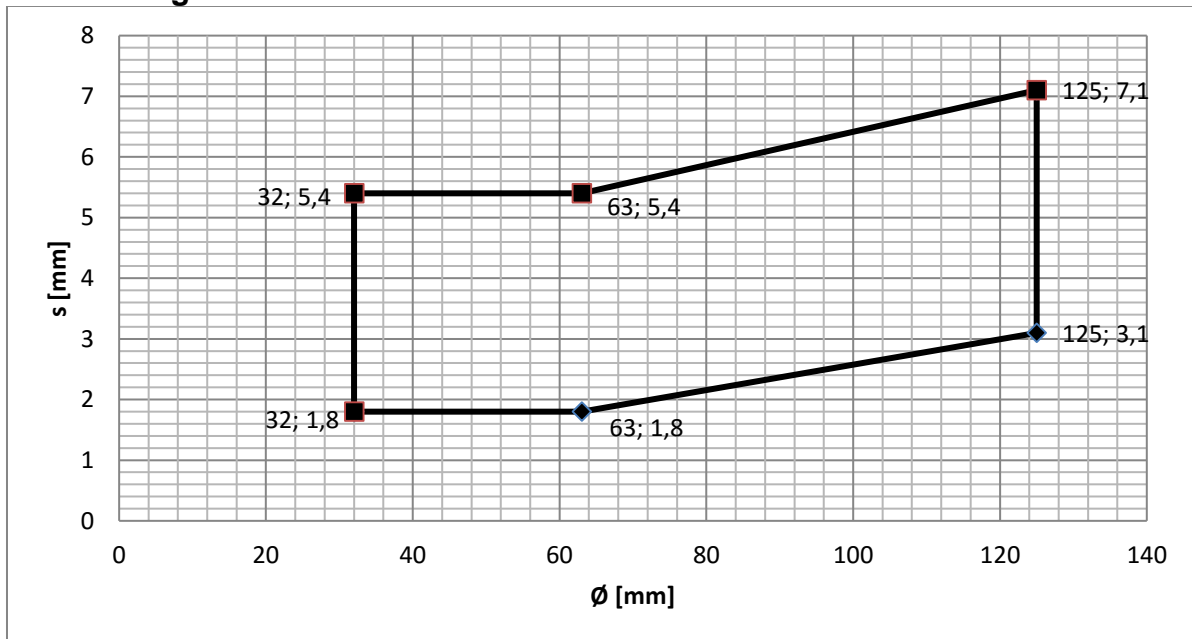

Anwendungsbereich PROMASTOP®-FC6 auf Mörtelschott Decke

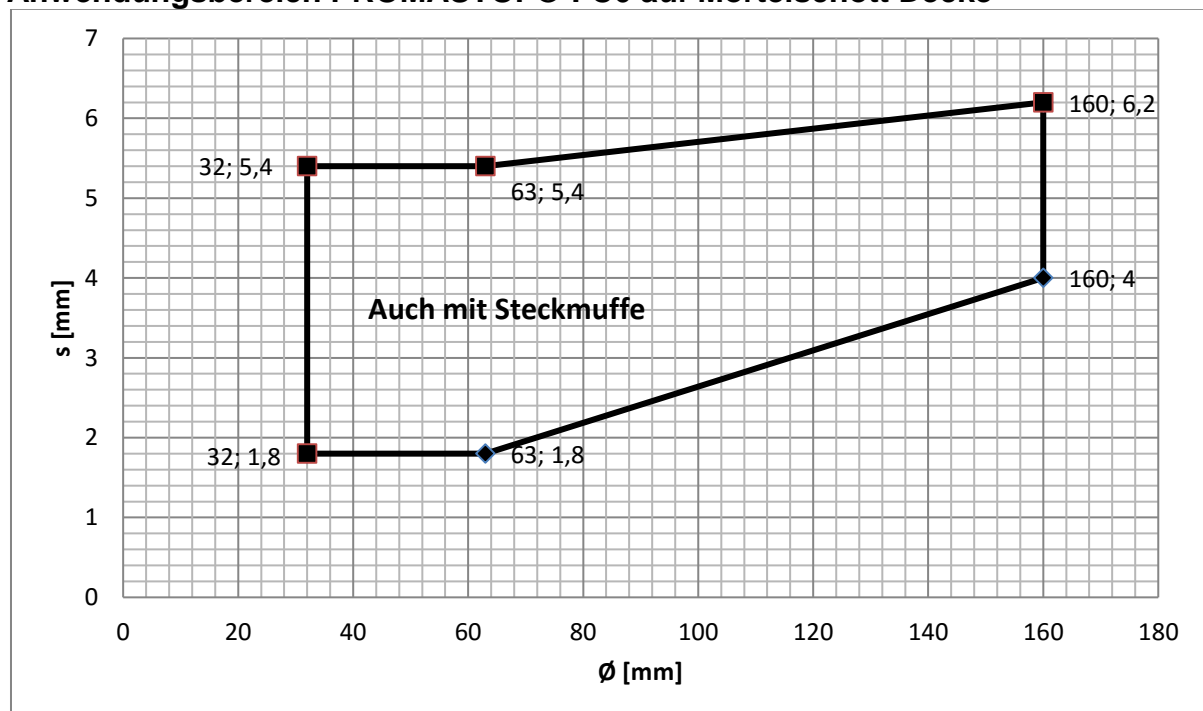



D.2.2.4. 45° / Poloplast POLOKAL NG / EI 120

PROMASTOP®-FC	PROMASTOP®-M oder -VEN	
	Wand	Decke
	aufgesetzt	aufgesetzt
Dicke	≥ 150 mm	≥ 150 mm
Klassifikation	EI 120 – u/u	

Anwendungsbereich PROMASTOP®-FC6 auf Mörtelschott Wand

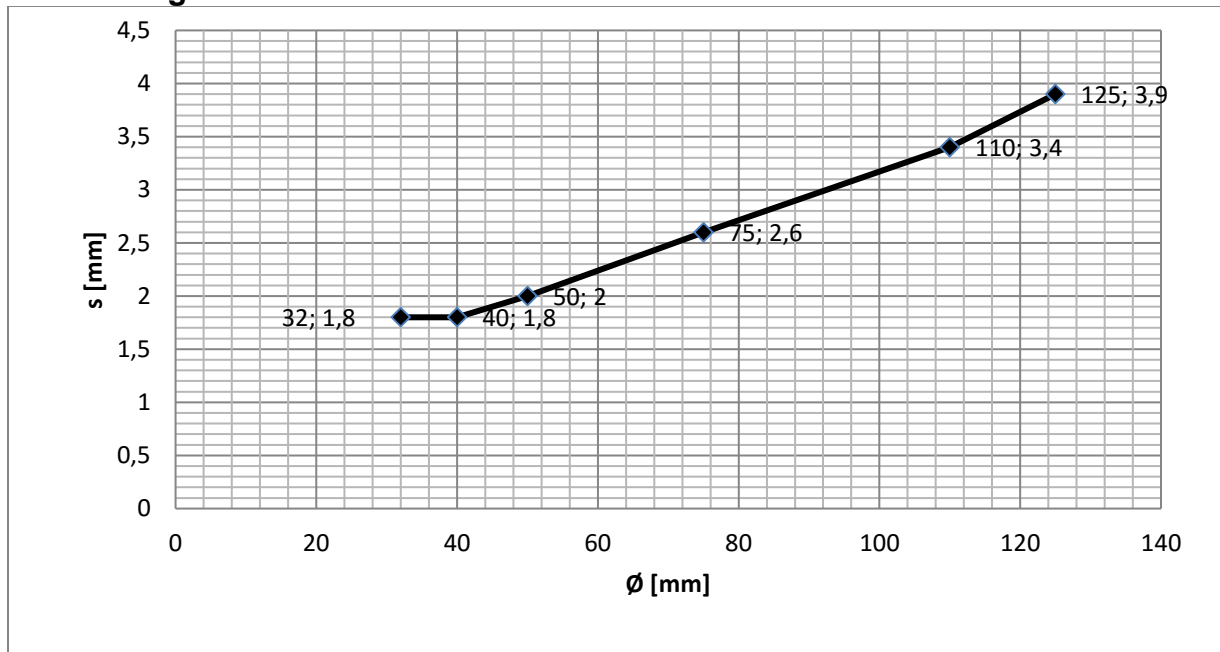

Anwendungsbereich PROMASTOP®-FC6 auf Mörtelschott Decke

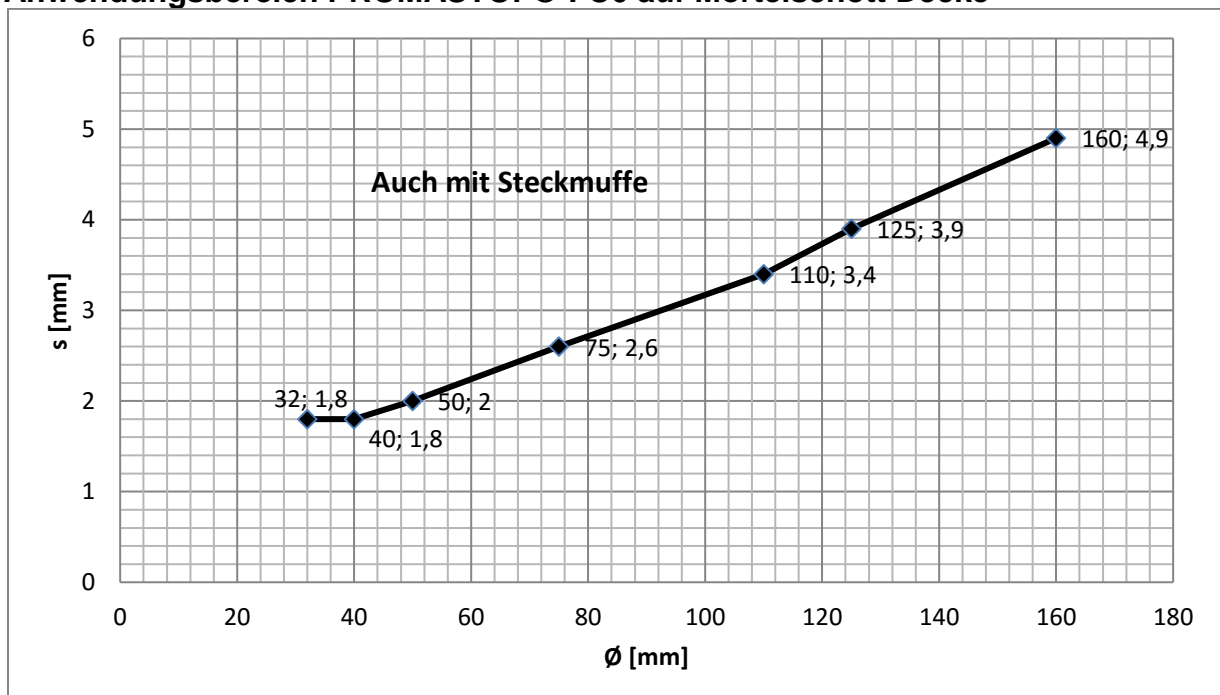

D.2.2.5. 45° / Poloplast POLOKAL XS / EI 120

PROMASTOP®-FC	PROMASTOP®-M oder -VEN	
	Wand	Decke
	aufgesetzt	aufgesetzt
Dicke	≥ 150 mm	≥ 150 mm
Klassifikation	EI 120 – u/u	

Anwendungsbereich PROMASTOP®-FC6 auf Mörtelschott Wand

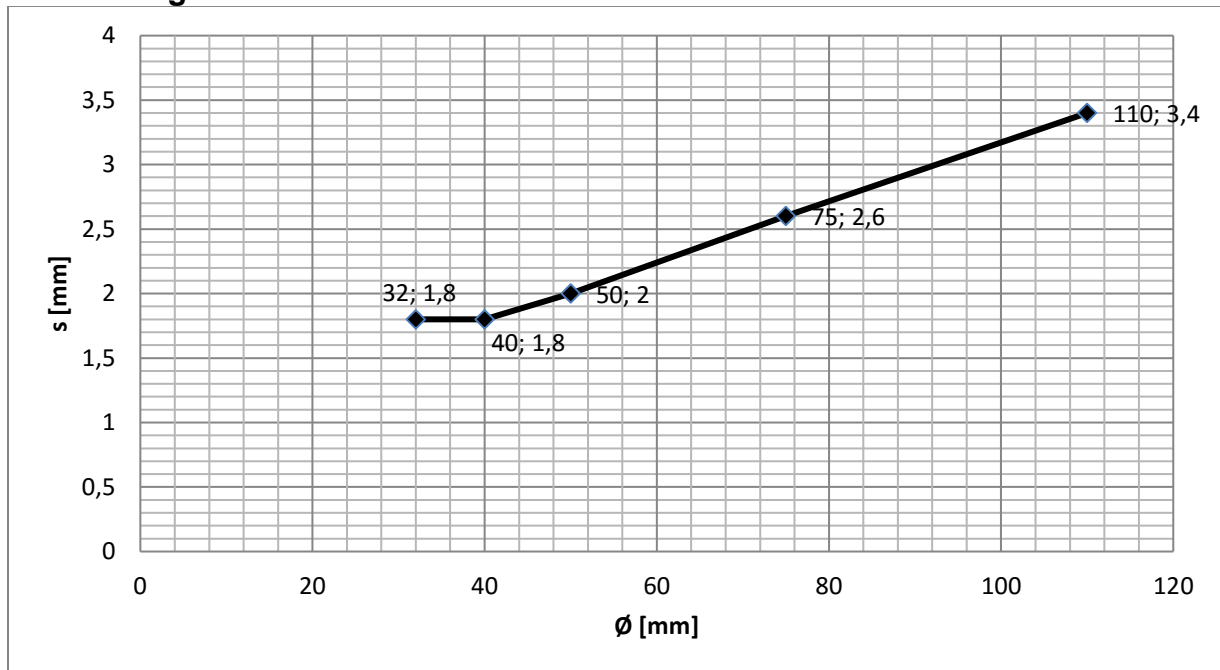

Anwendungsbereich PROMASTOP®-FC6 auf Mörtelschott Decke

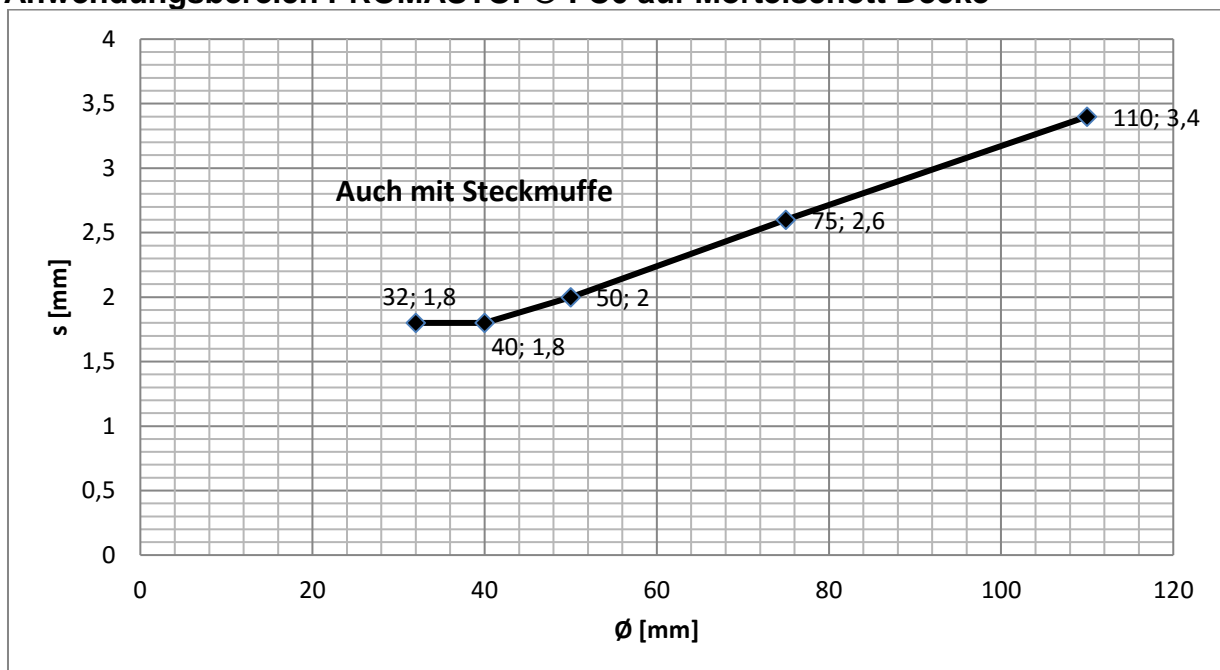

D.2.2.6. 45° / Poloplast POLOKAL 3S / EI 120

PROMASTOP®-FC	PROMASTOP®-M oder -VEN	
	Wand	Decke
	aufgesetzt	aufgesetzt
Dicke	≥ 150 mm	≥ 150 mm
Klassifikation	EI 120 – u/u	

Anwendungsbereich PROMASTOP®-FC6 auf Mörtelschott Wand

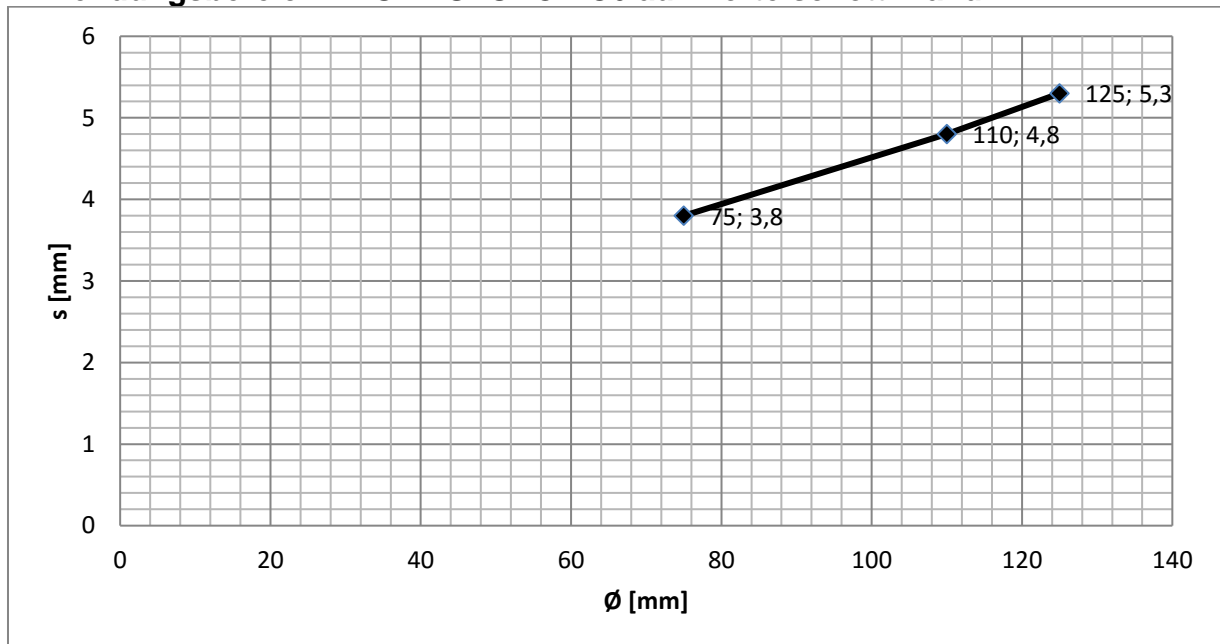

Anwendungsbereich PROMASTOP®-FC6 auf Mörtelschott Decke

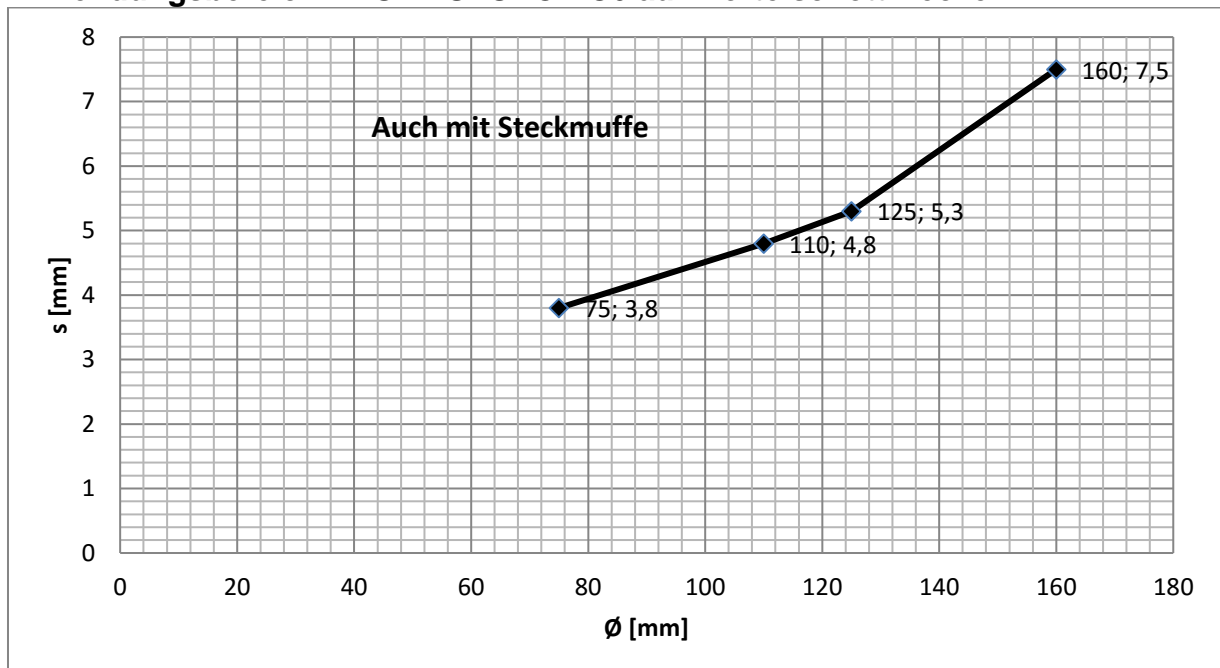



D.2.2.7. 45° / Rehau RAUPIANO plus / EI 120

PROMASTOP®-FC	PROMASTOP®-M oder -VEN	
	Wand	Decke
	aufgesetzt	aufgesetzt
Dicke	≥ 150 mm	≥ 150 mm
Klassifikation	EI 120 – u/u	

Anwendungsbereich PROMASTOP®-FC6 auf Mörtelschott Decke

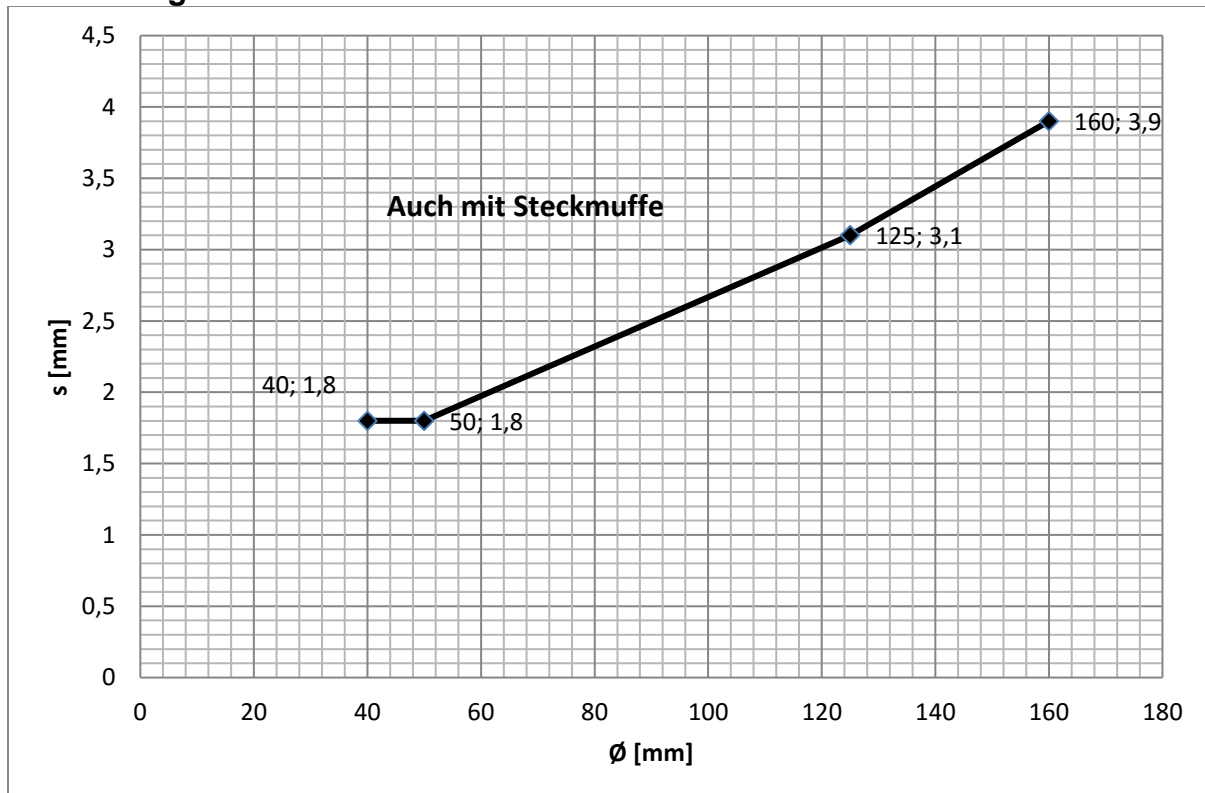

D.3 Massive Konstruktionen mit Medienleitungen - U/C

D.3.1. Massive Wand mit aufgesetzter Manschette

D.3.2.1. Anwendungsbereich

D.3.2.1.1. PE-HD, ABS Rohre und SAN + PVC Rohre / EI 120

PROMASTOP®-FC	PROMASTOP®-M oder -VEN
	Wand aufgesetzt
Dicke	≥ 100 mm
Klassifikation	EI 120 – u/c

Anwendungsbereich PROMASTOP®-FC3

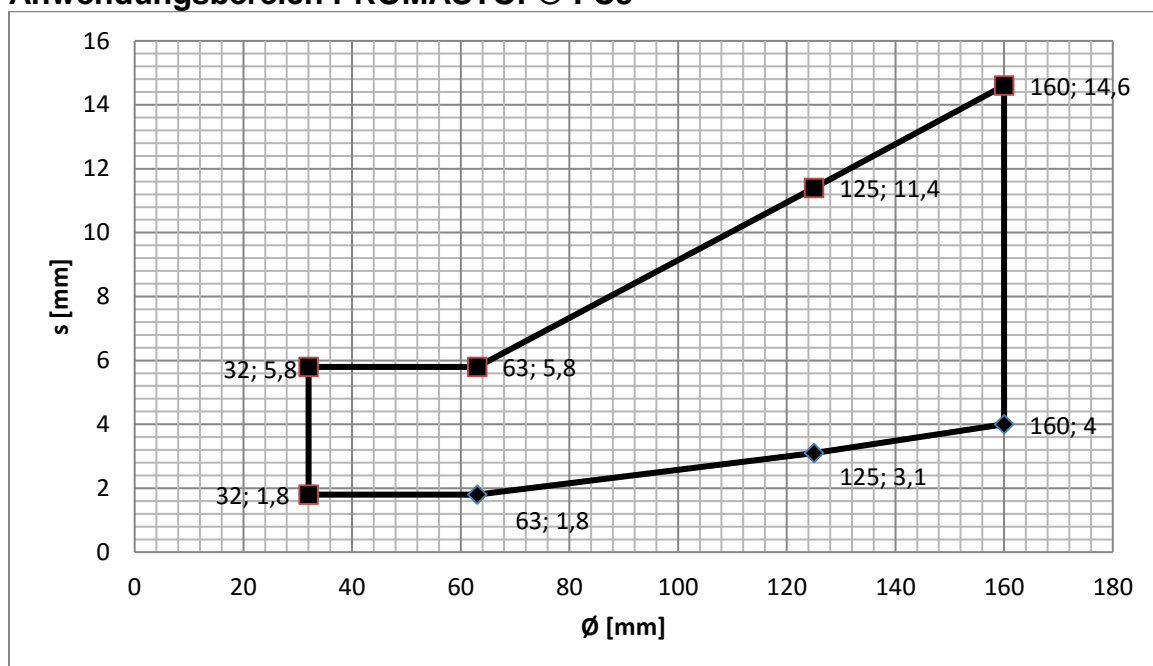

Anwendungsbereich PROMASTOP®-FC6

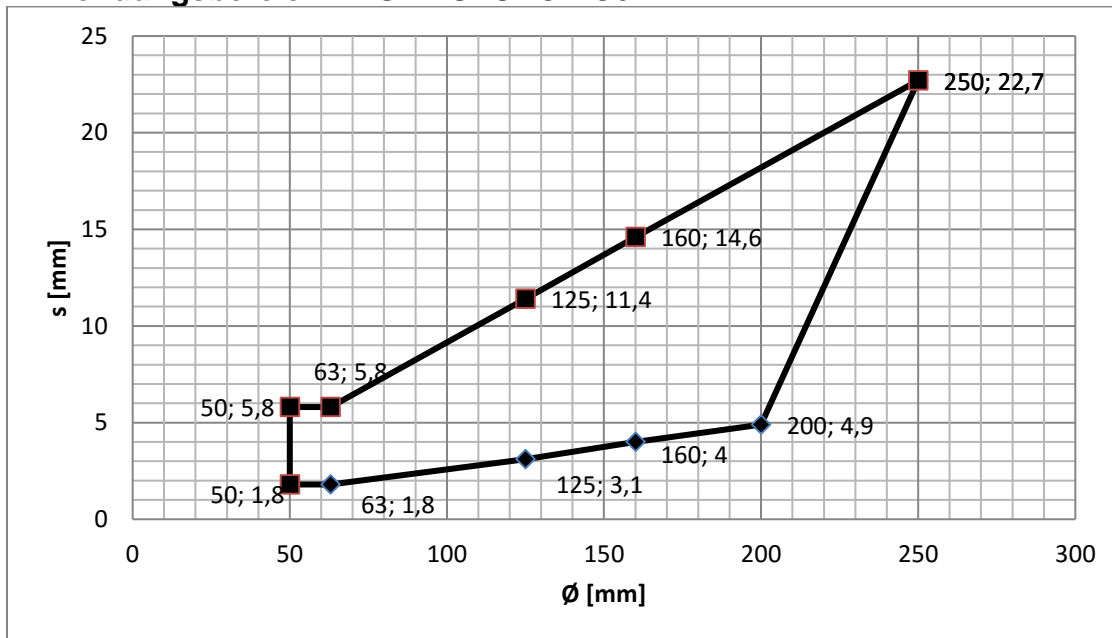



D.3.2.1.2. PE-HD, ABS Rohre und SAN + PVC Rohre / EI 240

PROMASTOP®-FC	PROMASTOP®-M
	Wand aufgesetzt
Dicke	≥ 150 mm
Klassifikation	EI 240 – u/c

Anwendungsbereich PROMASTOP®-FC6

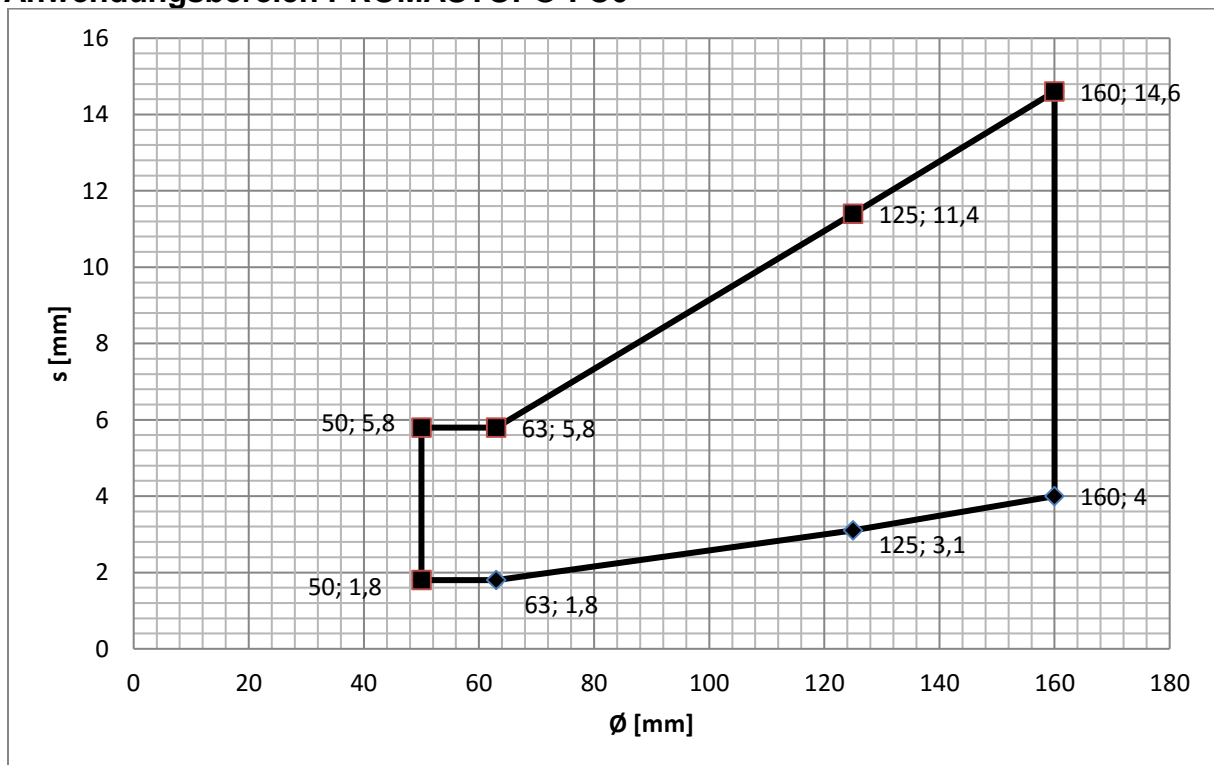

D.3.2.1.3. PP-H und PP-R Rohre / EI 120

PROMASTOP®-FC	PROMASTOP®-M oder -VEN
	Wand aufgesetzt
Dicke	≥ 100 mm
Klassifikation	EI 120 – u/c

Anwendungsbereich PROMASTOP®-FC3

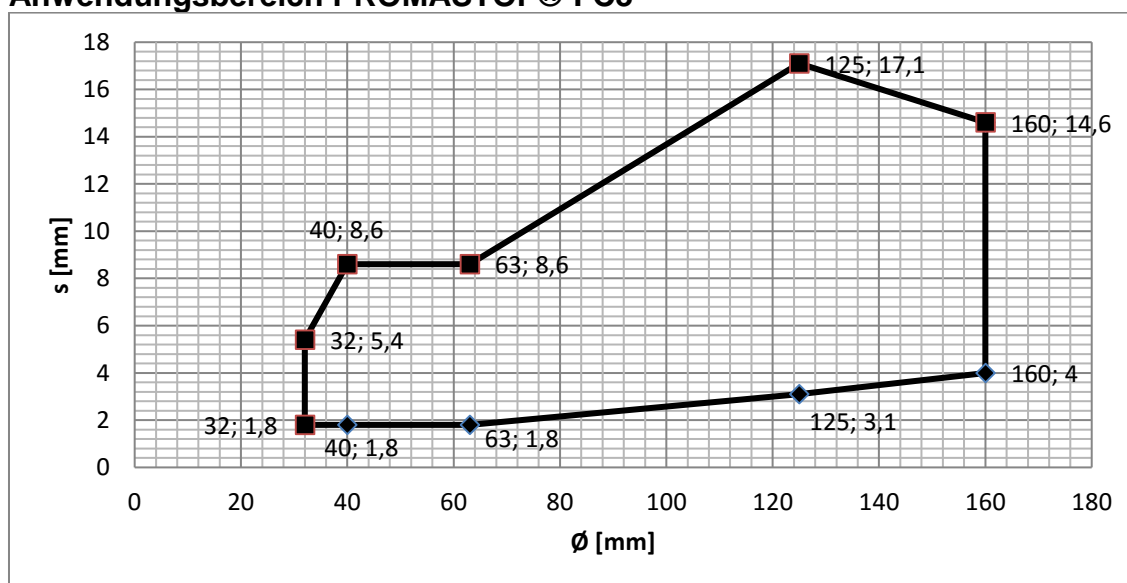

Anwendungsbereich PROMASTOP®-FC6

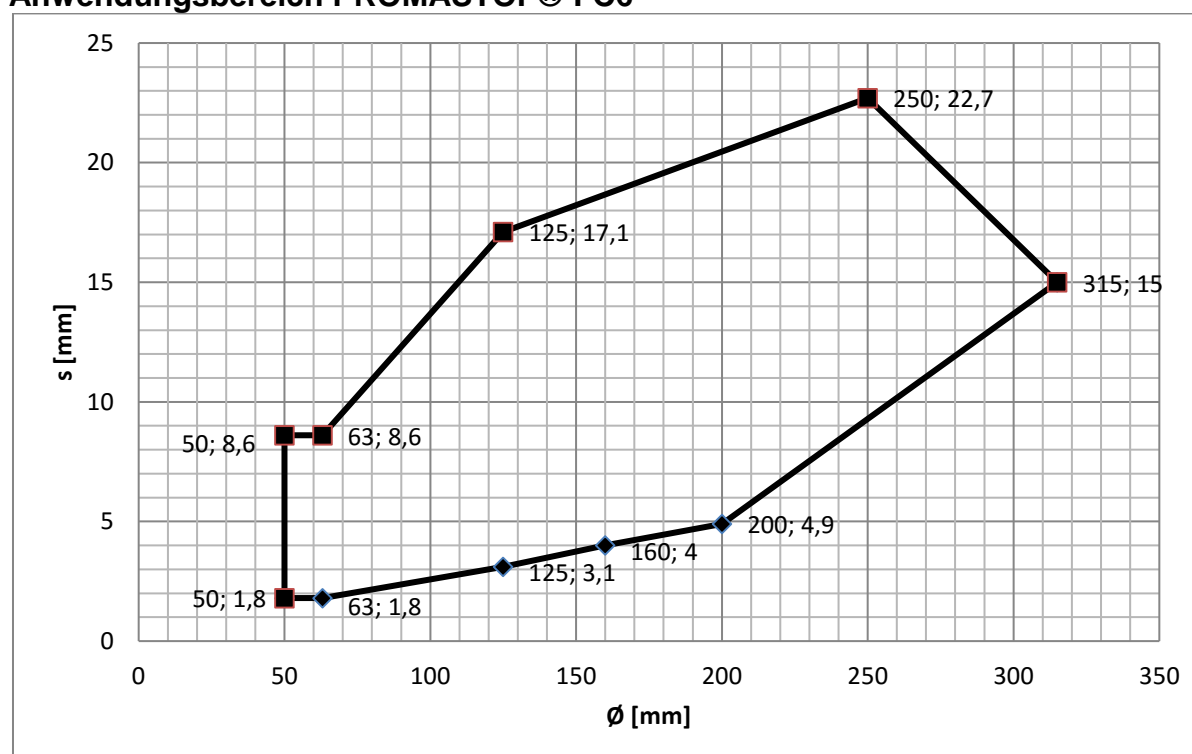



D.3.2.1.4. PP-H und PP-R Rohre / EI 240

PROMASTOP®-FC	PROMASTOP®-M
	Wand aufgesetzt
Dicke	≥ 150 mm
Klassifikation	EI 240 – u/c

Anwendungsbereich PROMASTOP®-FC6

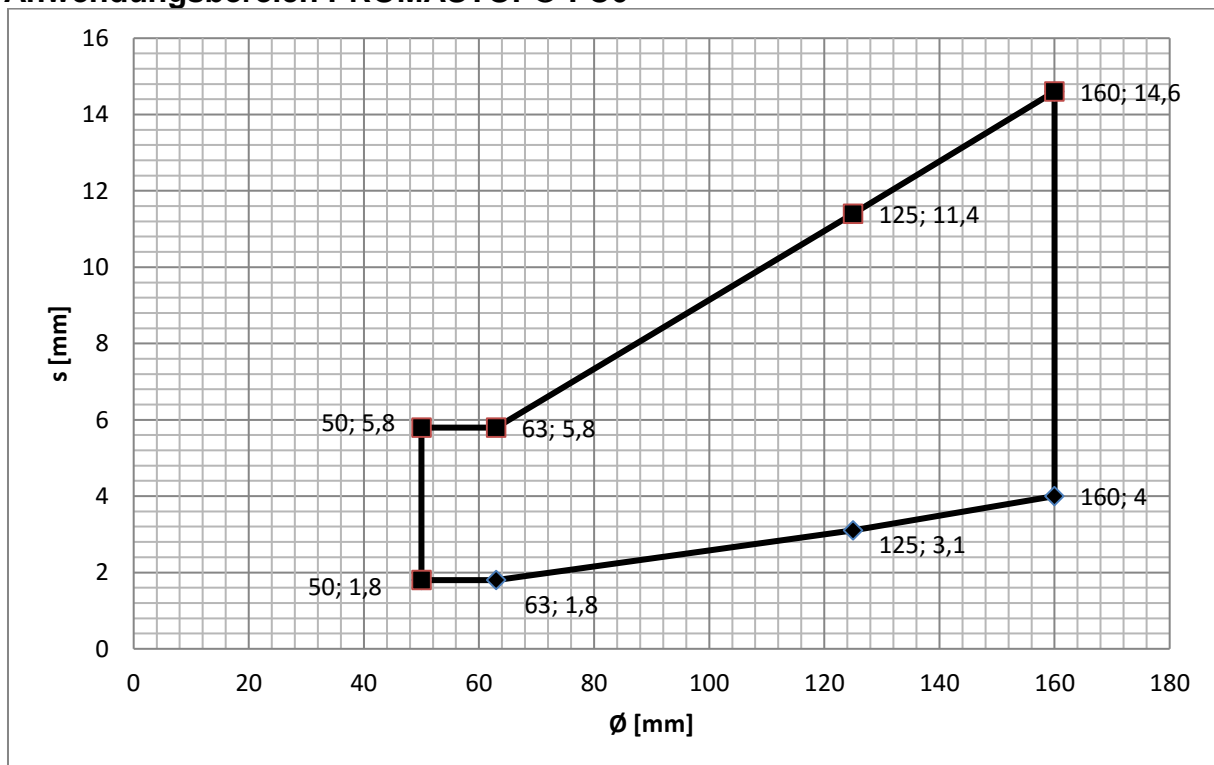



D.3.2.1.5. PVC-u und PVC-C Rohre / EI 120

PROMASTOP®-FC	PROMASTOP®-M oder -VEN
	Wand aufgesetzt
Dicke	≥ 100 mm
Klassifikation	EI 120 – u/c

Anwendungsbereich PROMASTOP®-FC3

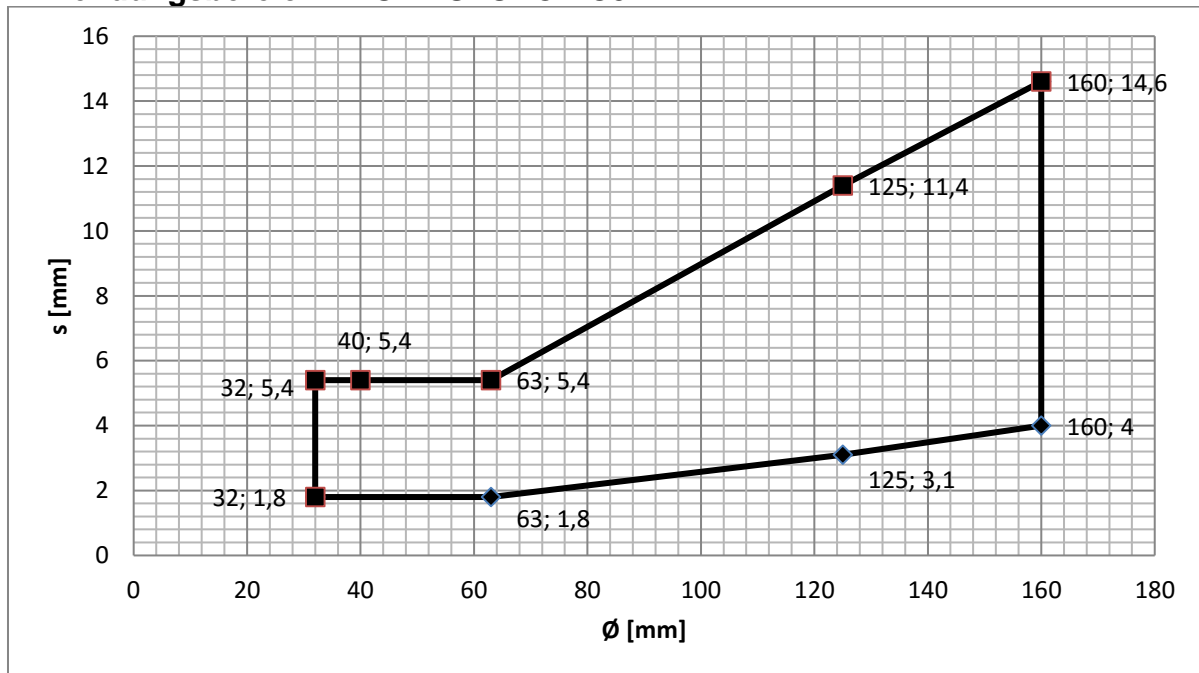

Anwendungsbereich PROMASTOP®-FC6

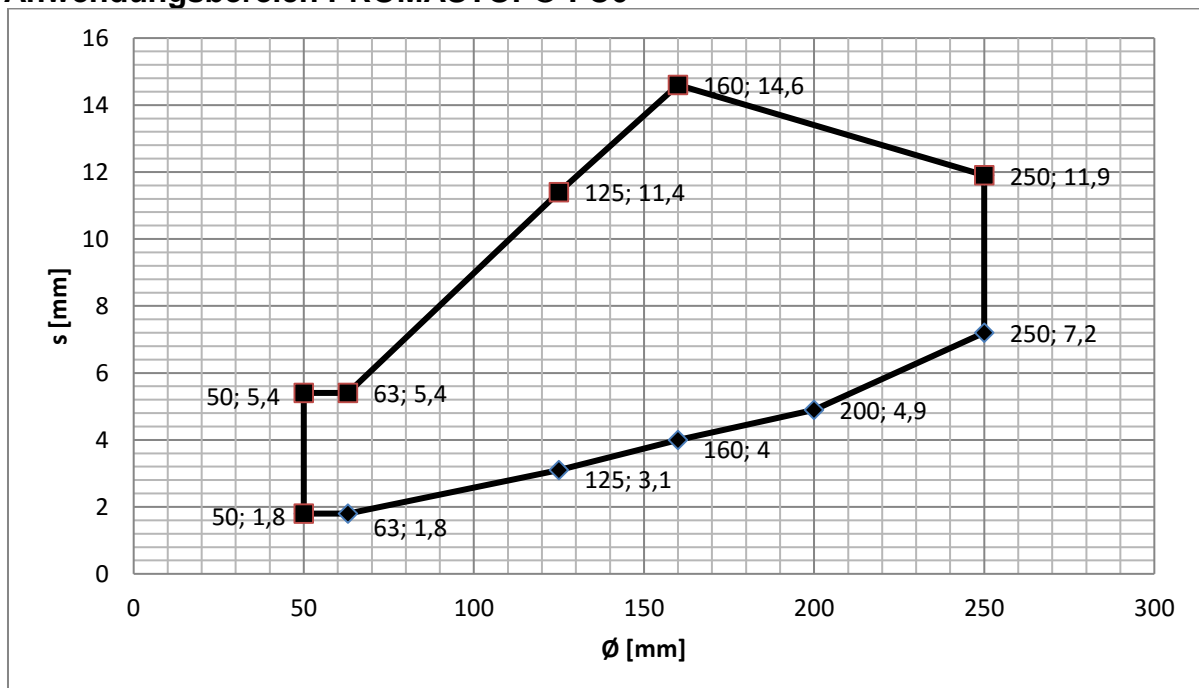



D.3.2.1.6. PVC-u und PVC-C Rohre / EI 240

PROMASTOP®-FC	PROMASTOP®-M
	Wand aufgesetzt
Dicke	≥ 10 mm
Klassifikation	EI 240 – u/c

Anwendungsbereich PROMASTOP®-FC6

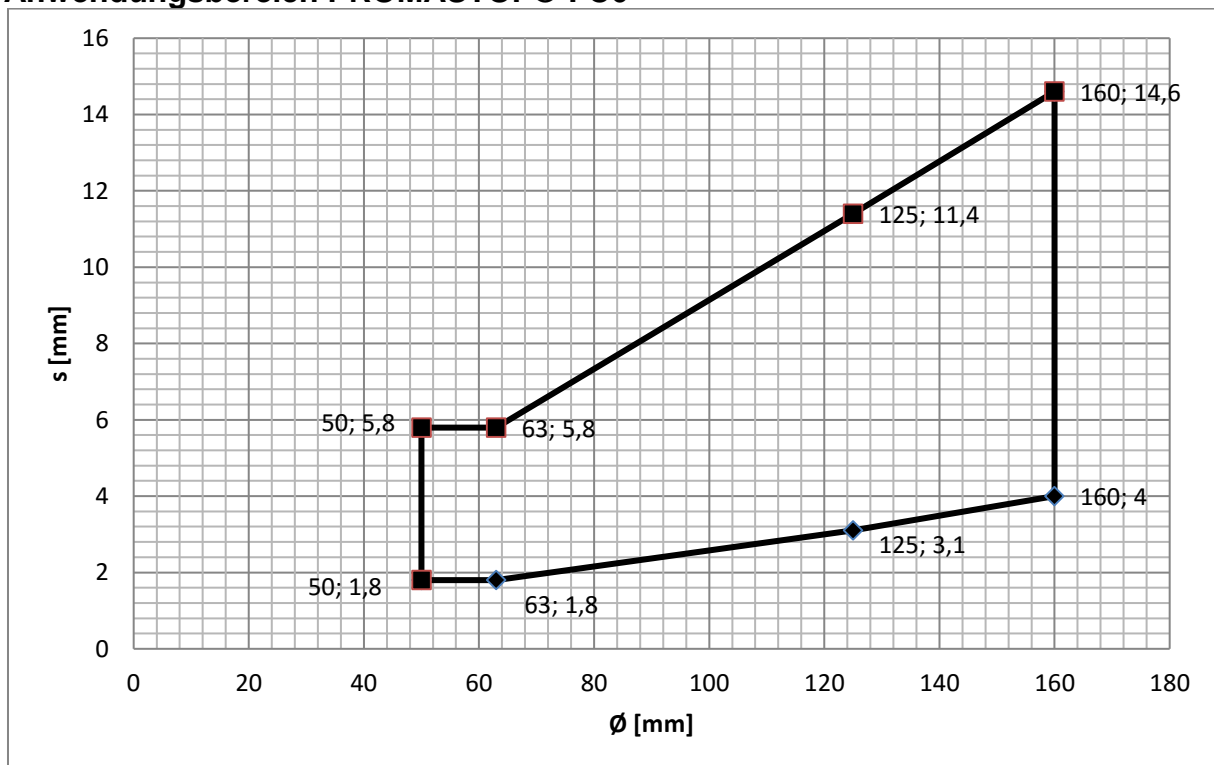

D.3.2. Massive Wand mit eingesetzter Manschette

D.3.2.1. Anwendungsbereich

D.3.2.1.1. PE-HD, ABS Rohre und SAN + PVC Rohre / EI 120

PROMASTOP®-FC	PROMASTOP®-VEN
	Wand
	eingesetzt
Dicke	≥ 150 mm
Klassifikation	EI 120 – u/c

Anwendungsbereich PROMASTOP®-FC3

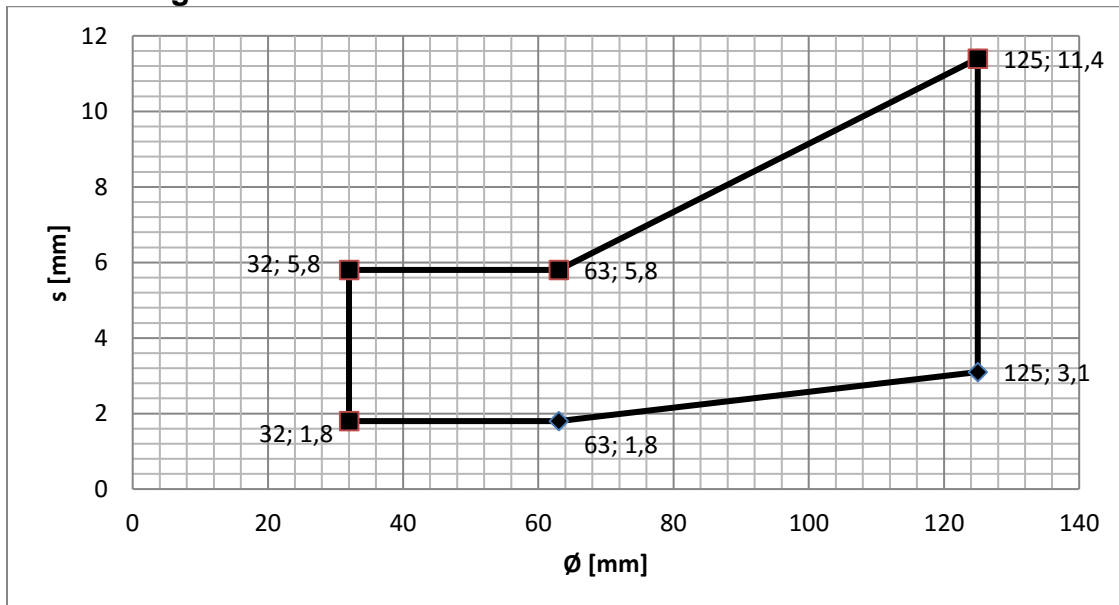

Anwendungsbereich PROMASTOP®-FC6

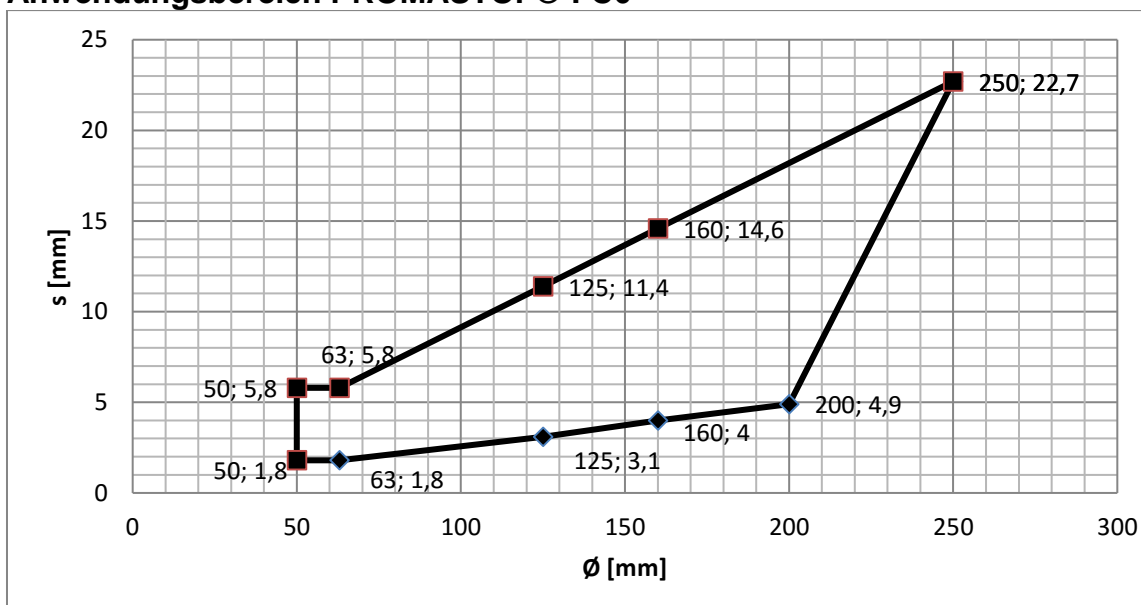

D.3.2.1.2. PE-HD, ABS Rohre und SAN + PVC Rohre / EI 90

PROMASTOP®-FC	PROMASTOP®- VEN
	Wand eingesetzt
Dicke	≥ 150 mm
Klassifikation	EI 120 – u/c

Anwendungsbereich PROMASTOP®-FC3

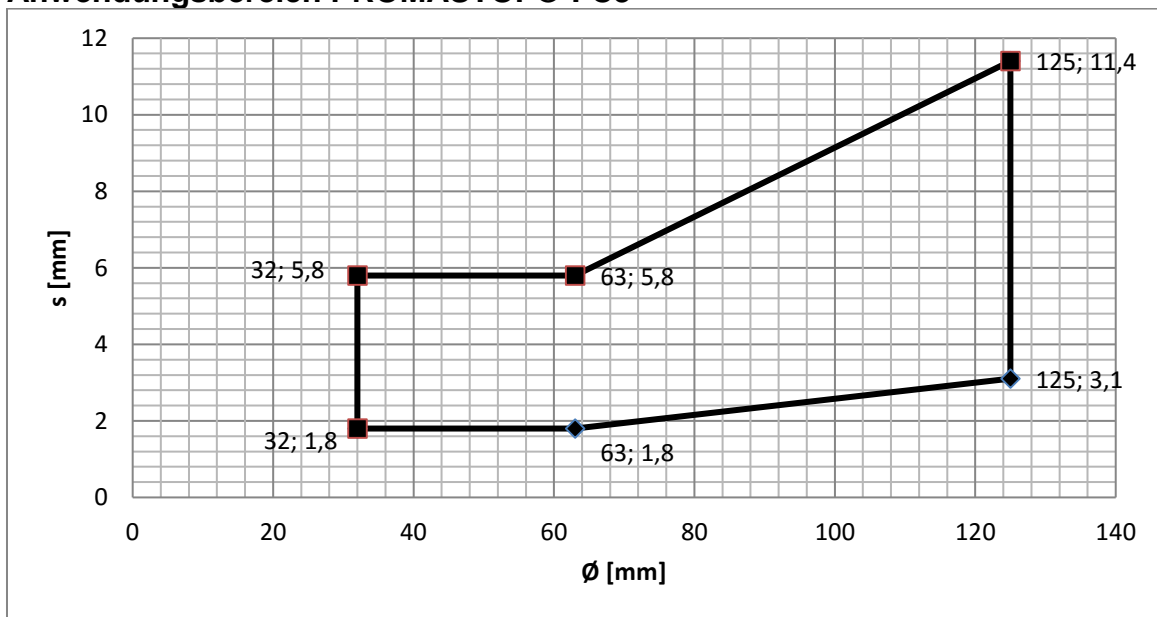

Anwendungsbereich PROMASTOP®-FC6

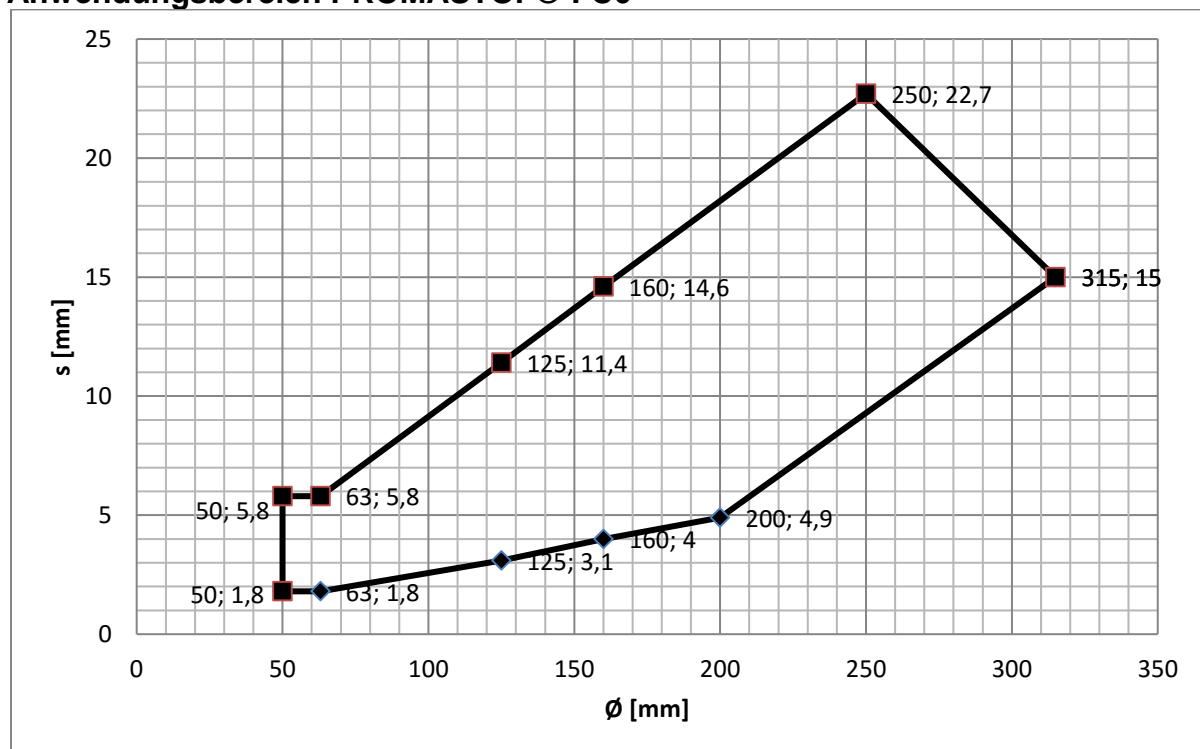

D.3.2.1.3. PP-H und PP-R Rohre / EI 120

PROMASTOP®-FC	PROMASTOP®- VEN
	Wand eingesetzt
Dicke	≥ 150 mm
Klassifikation	EI 120 – u/c

Anwendungsbereich PROMASTOP®-FC3

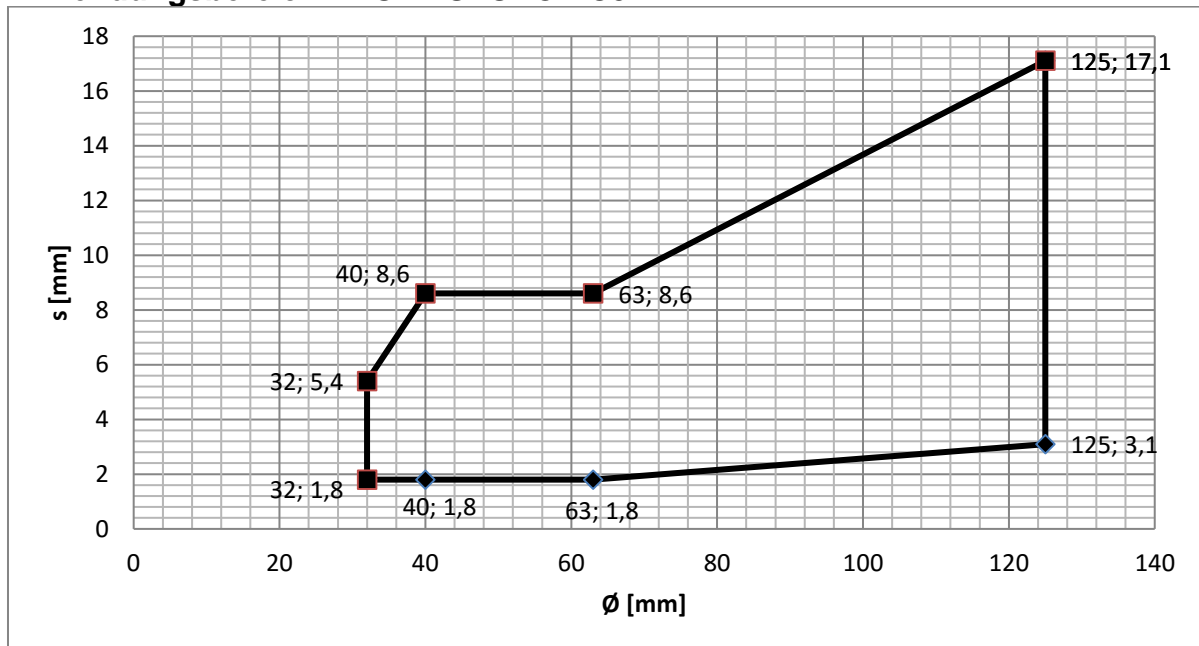

Anwendungsbereich PROMASTOP®-FC6

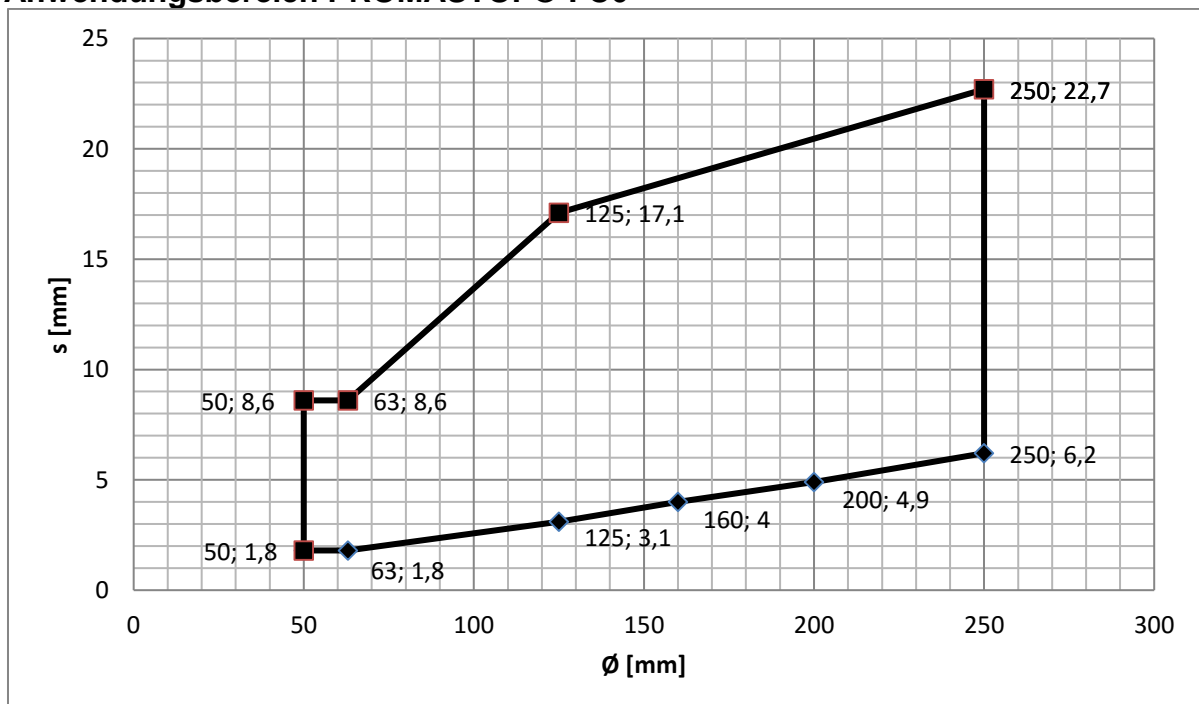

D.3.2.1.4. PVC-u und PVC-C Rohre / EI 120

PROMASTOP®-FC	PROMASTOP®- VEN
	Wand
	eingesetzt
Dicke	≥ 150 mm
Klassifikation	EI 120 – u/c

Anwendungsbereich PROMASTOP®-FC3

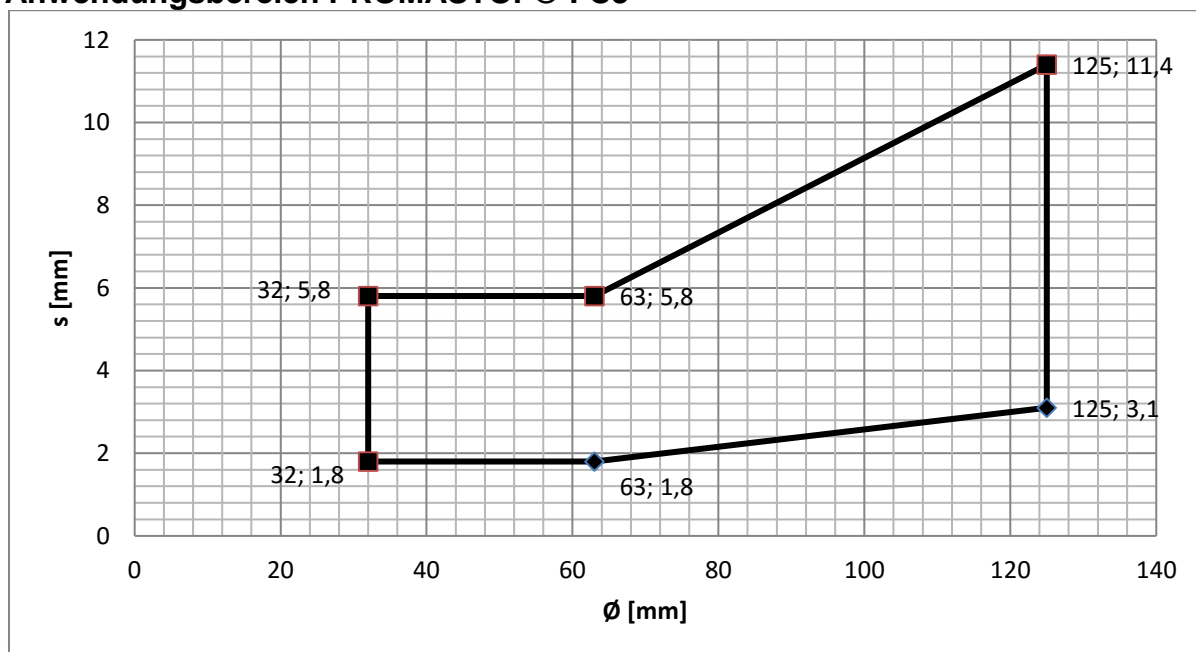

Anwendungsbereich PROMASTOP®-FC6

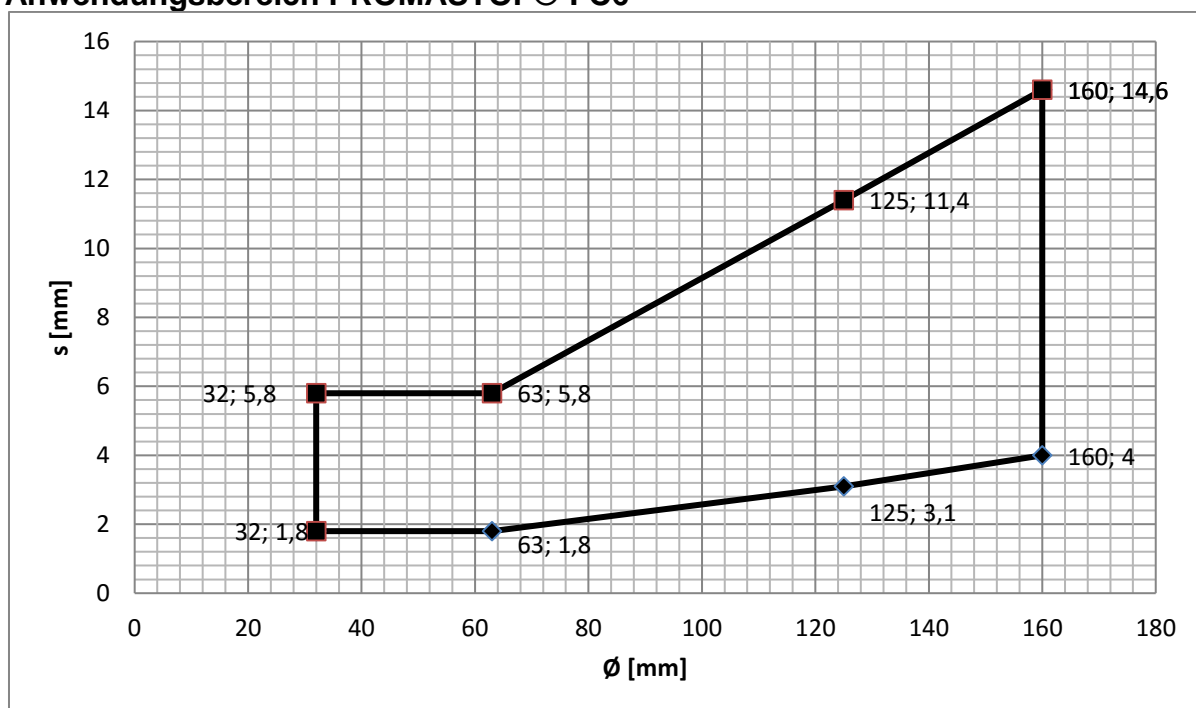

D.3.3. Massive Decke mit aufgesetzter Manschette

D.3.3.1. Anwendungsbereich

D.3.3.1.1. PE-HD, ABS Rohre und SAN + PVC Rohre / EI 120

PROMASTOP®-FC	PROMASTOP®-M oder -VEN
	Decke aufgesetzt
Dicke	≥ 150 mm
Klassifikation	EI 120 – u/c

Anwendungsbereich PROMASTOP®-FC3

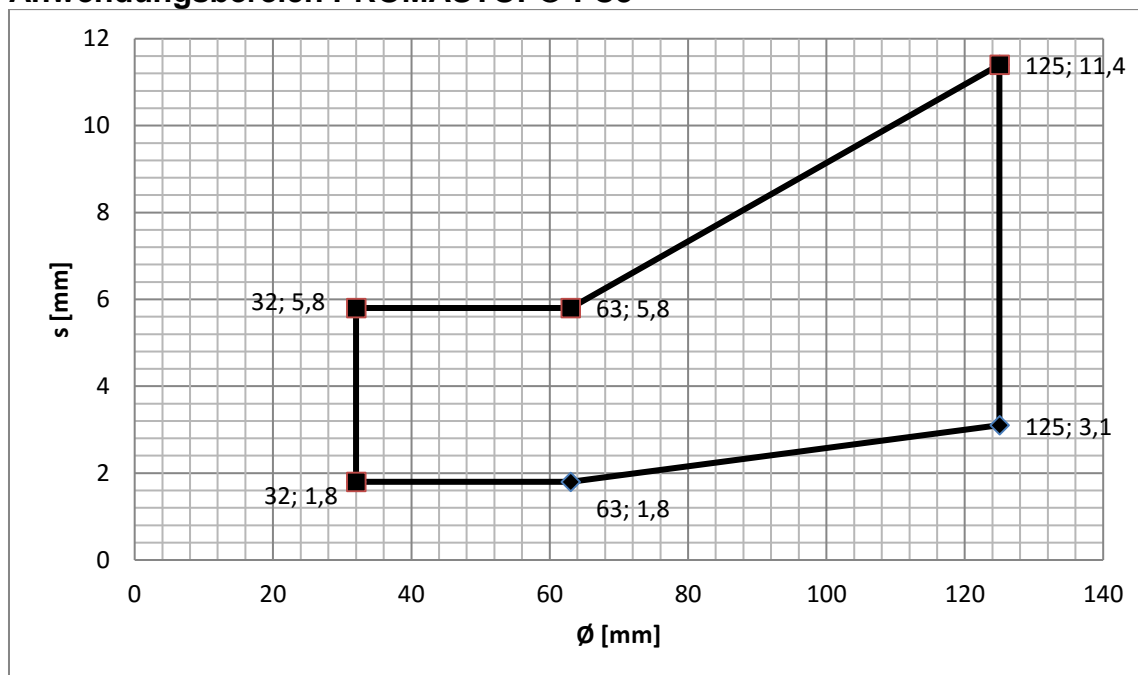

Anwendungsbereich PROMASTOP®-FC6

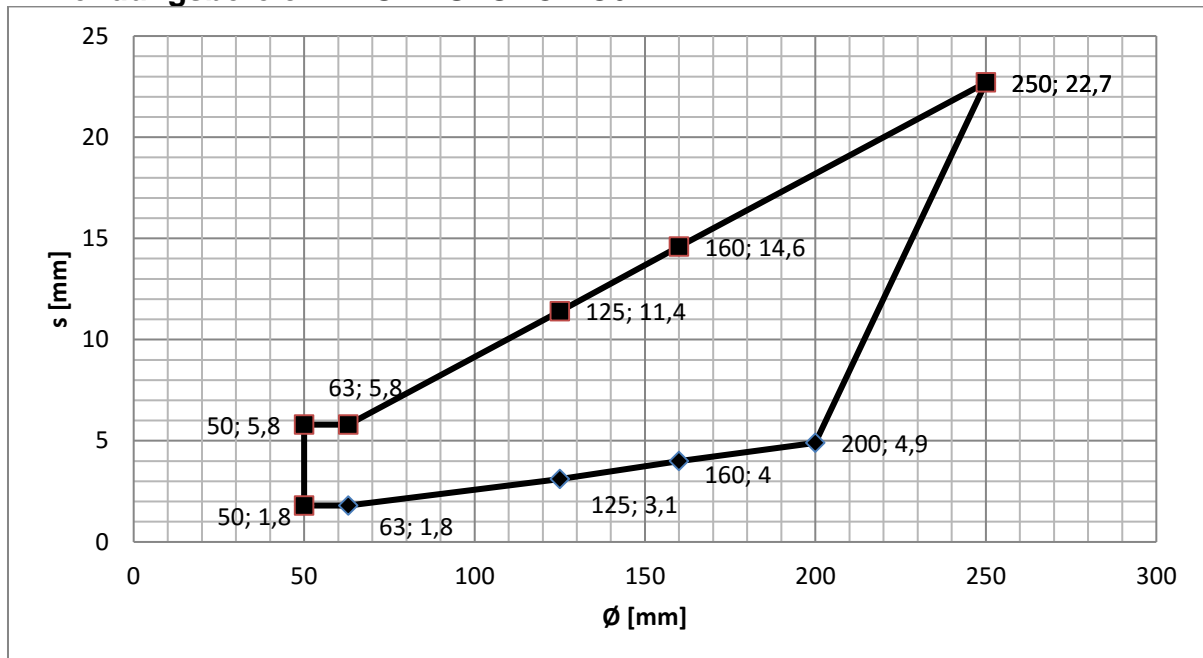

D.3.3.1.2. PE-HD, ABS Rohre und SAN + PVC Rohre / EI 90

PROMASTOP®-FC	PROMASTOP®-M oder -VEN
	Decke aufgesetzt
Dicke	≥ 150 mm
Klassifikation	EI 90 – u/c

Anwendungsbereich PROMASTOP®-FC3

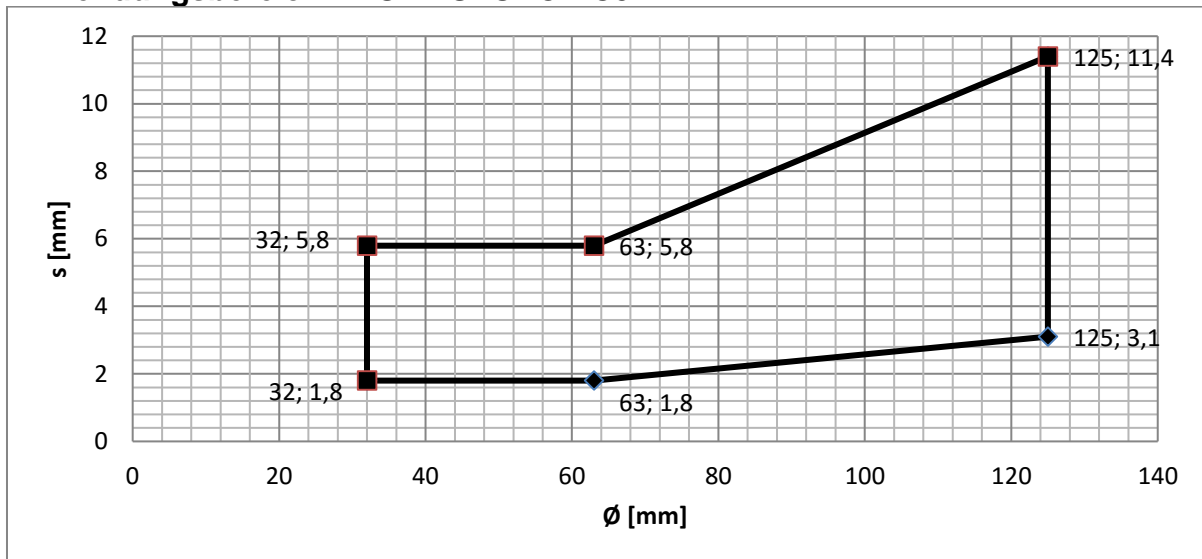

Anwendungsbereich PROMASTOP®-FC6

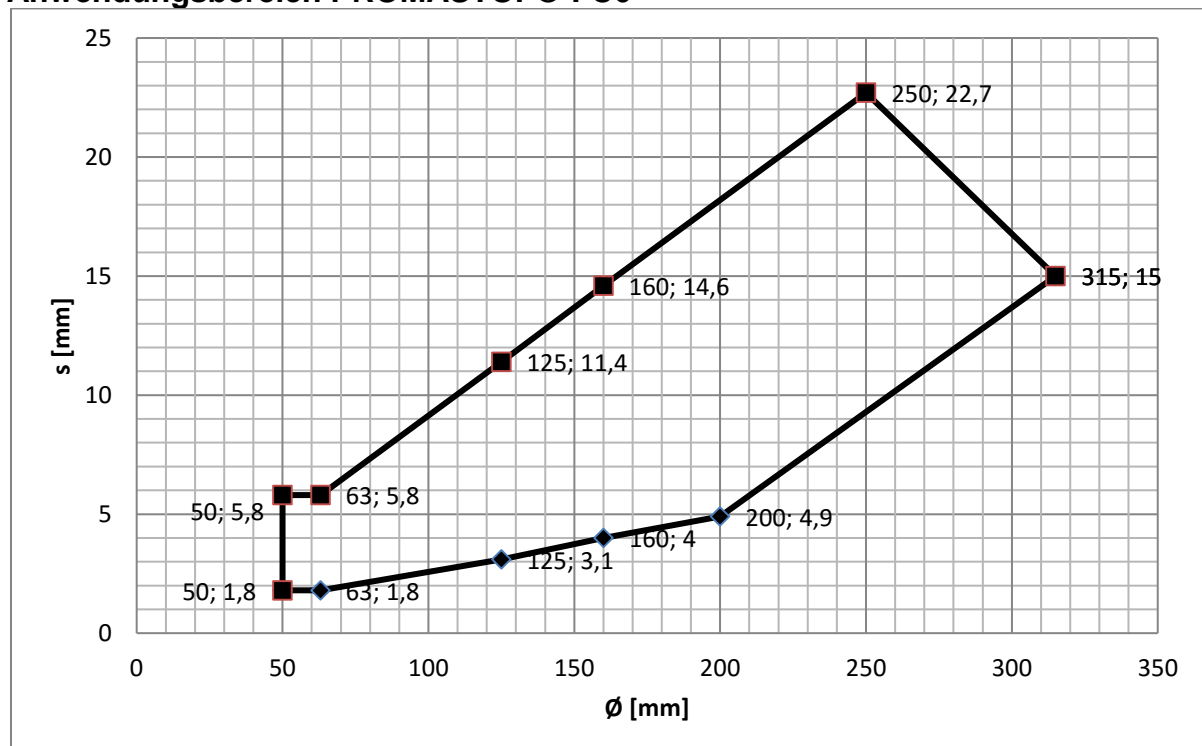



D.3.3.1.3. PP-H und PP-R Rohre / EI 120

PROMASTOP®-FC	PROMASTOP®-M oder -VEN
	Decke aufgesetzt
Dicke	≥ 150 mm
Klassifikation	EI 120 – u/c

Anwendungsbereich PROMASTOP®-FC3

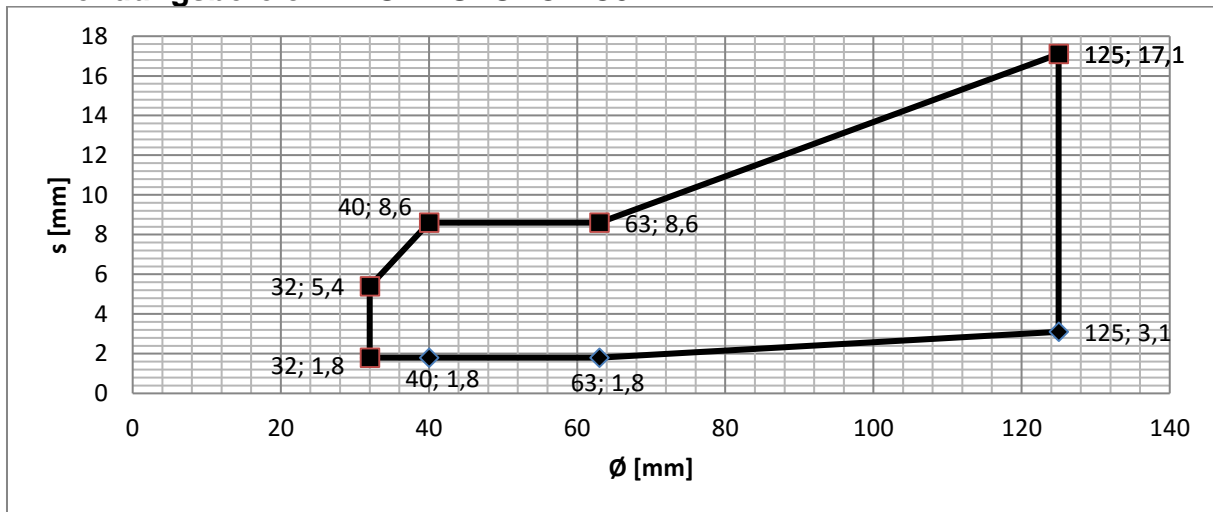

Anwendungsbereich PROMASTOP®-FC6

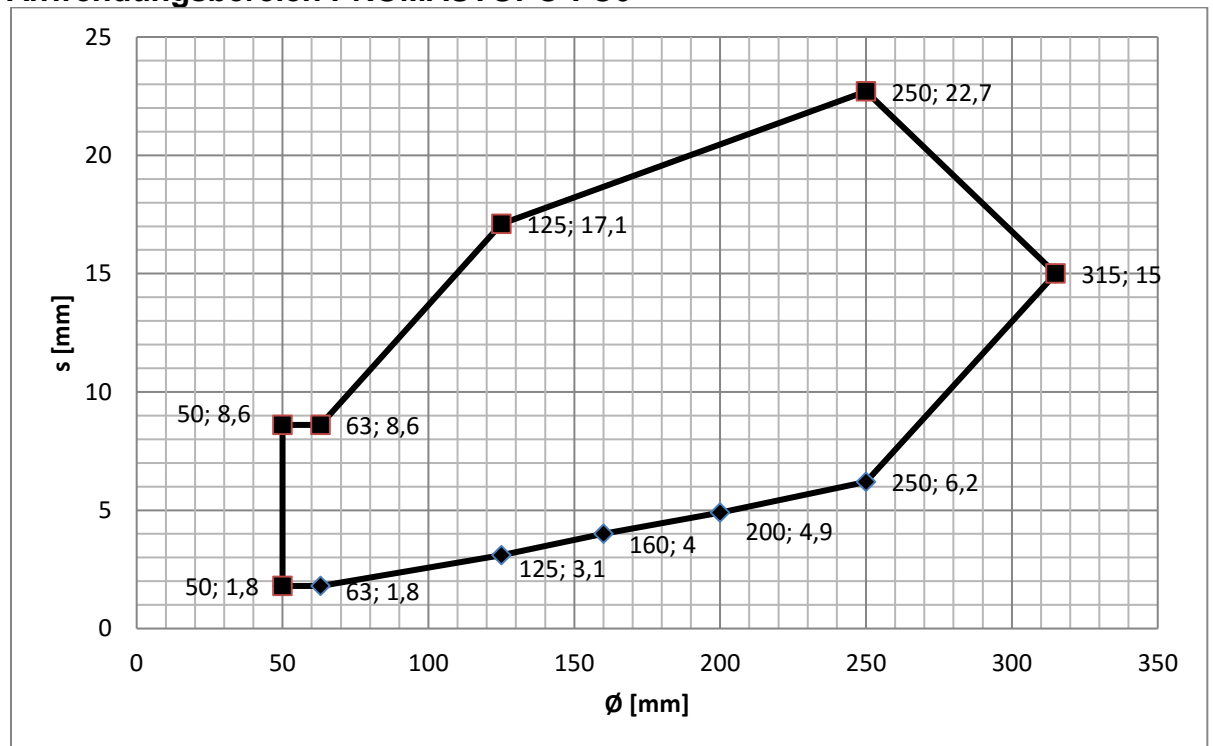

D.3.3.1.4. PVC-u und PVC-C Rohre / EI 120

PROMASTOP®-FC	PROMASTOP®-M oder -VEN
	Decke aufgesetzt
Dicke	≥ 150 mm
Klassifikation	EI 120 – u/c

Anwendungsbereich PROMASTOP®-FC3

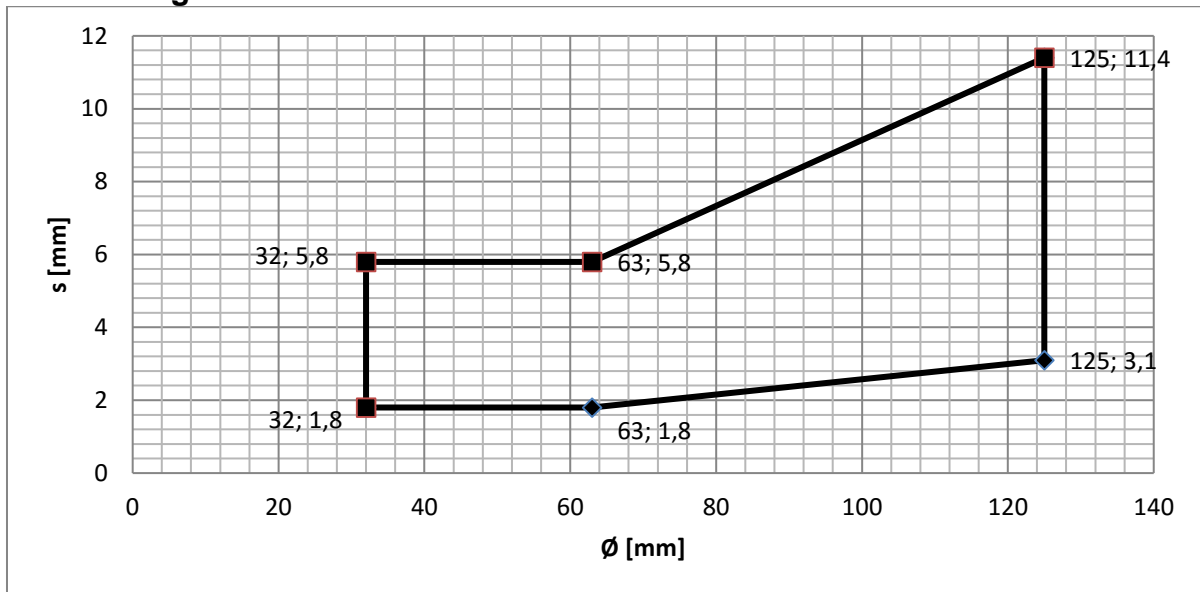

Anwendungsbereich PROMASTOP®-FC6

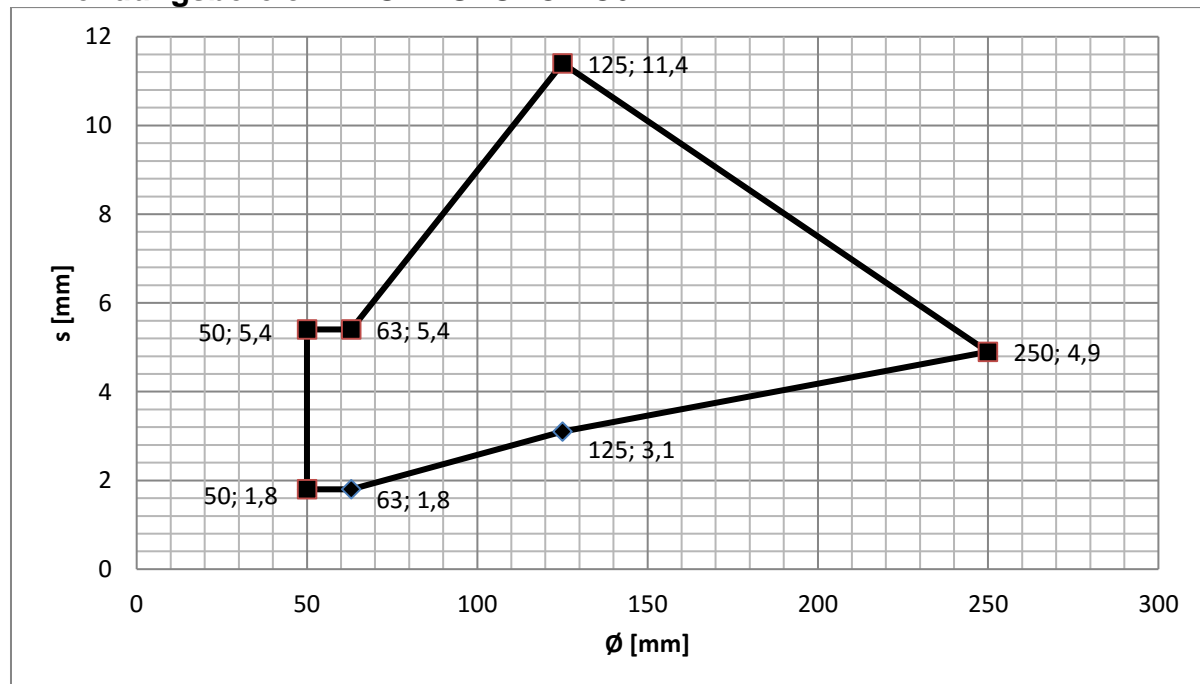

D.3.3.1.5. PVC-u und PVC-C Rohre / EI 90

PROMASTOP®-FC	PROMASTOP®-M oder -VEN
	Decke aufgesetzt
Dicke	≥ 150 mm
Klassifikation	EI 90 – u/c

Anwendungsbereich PROMASTOP®-FC3

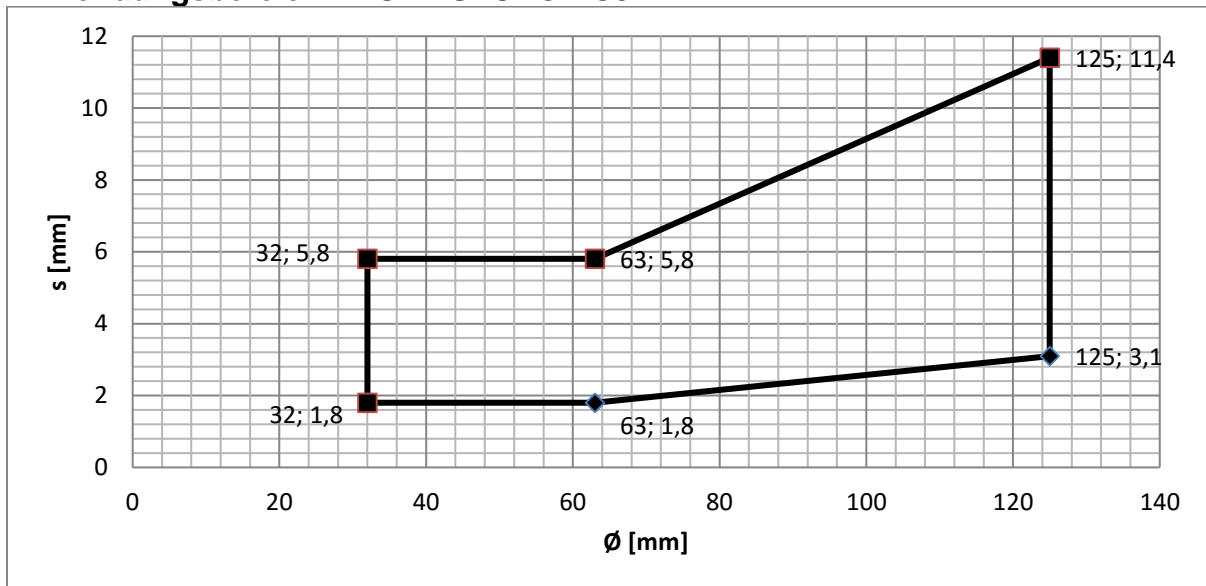

Anwendungsbereich PROMASTOP®-FC6

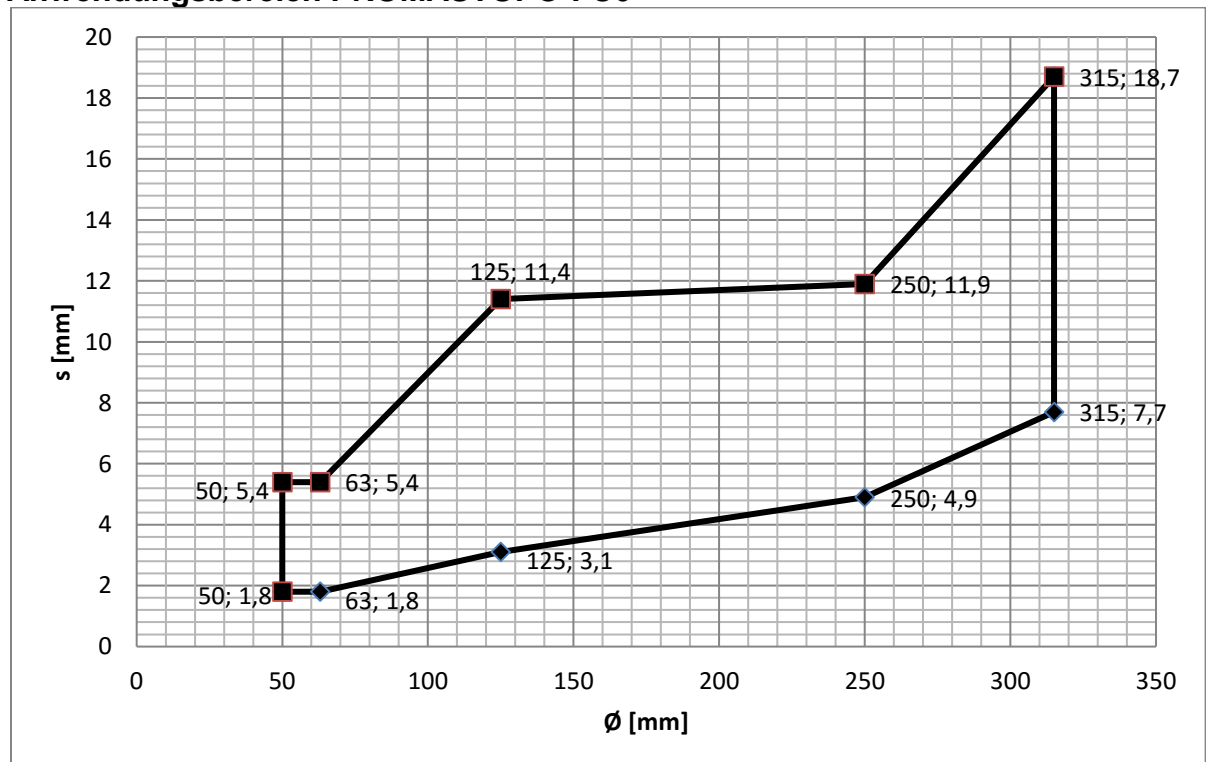

D.3.4. Massive Decke mit eingesetzter Manschette

D.3.4.1. Anwendungsbereich

D.3.4.1.1. PE-HD, ABS Rohre und SAN + PVC Rohre / EI 120

PROMASTOP®-FC	PROMASTOP®- VEN
	Decke
	eingesetzt
Dicke	≥ 150 mm
Klassifikation	EI 120 – u/c

Anwendungsbereich PROMASTOP®-FC3

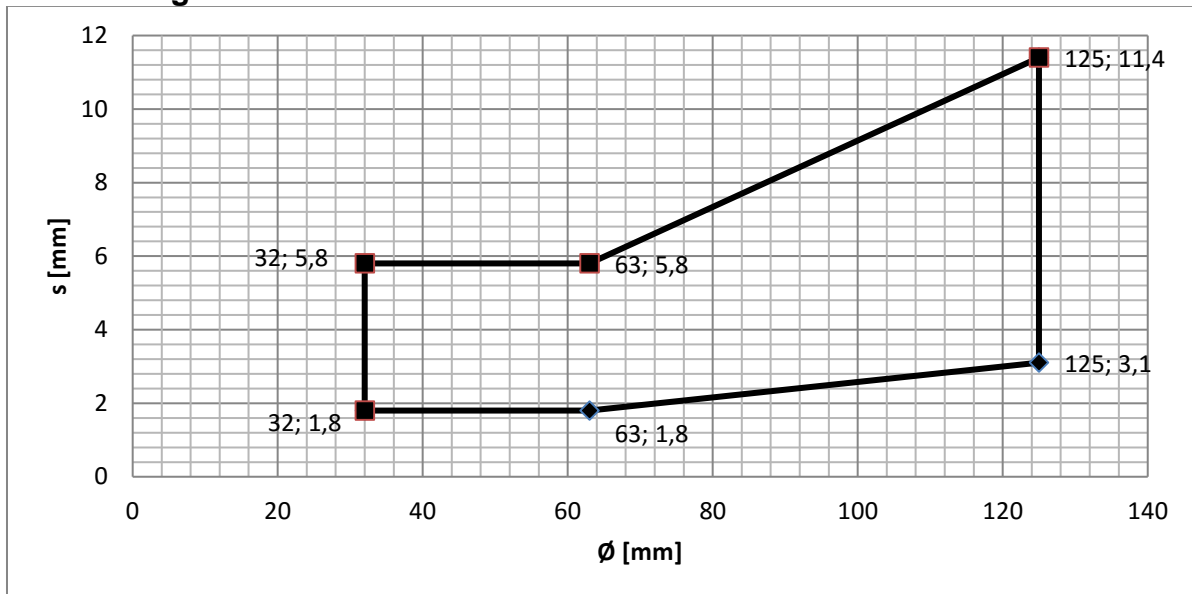

Anwendungsbereich PROMASTOP®-FC6

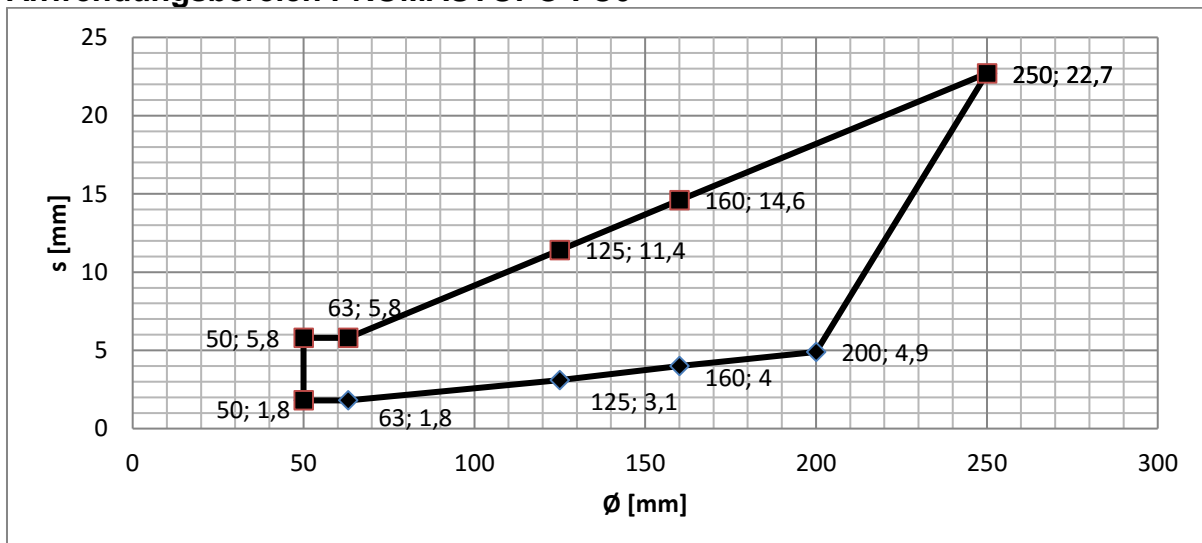



D.3.4.1.2. PP-H und PP-R Rohre / EI 120

PROMASTOP®-FC	PROMASTOP®- VEN
	Decke eingesetzt
Dicke	≥ 150 mm
Klassifikation	EI 120 – u/c

Anwendungsbereich PROMASTOP®-FC3

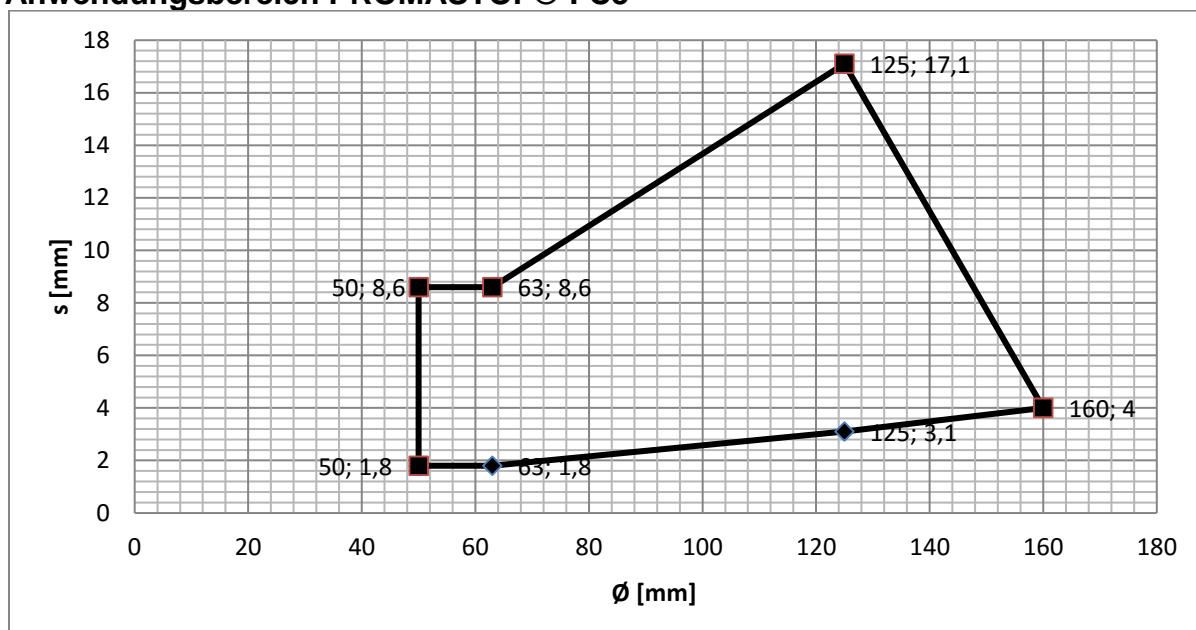

Anwendungsbereich PROMASTOP®-FC6

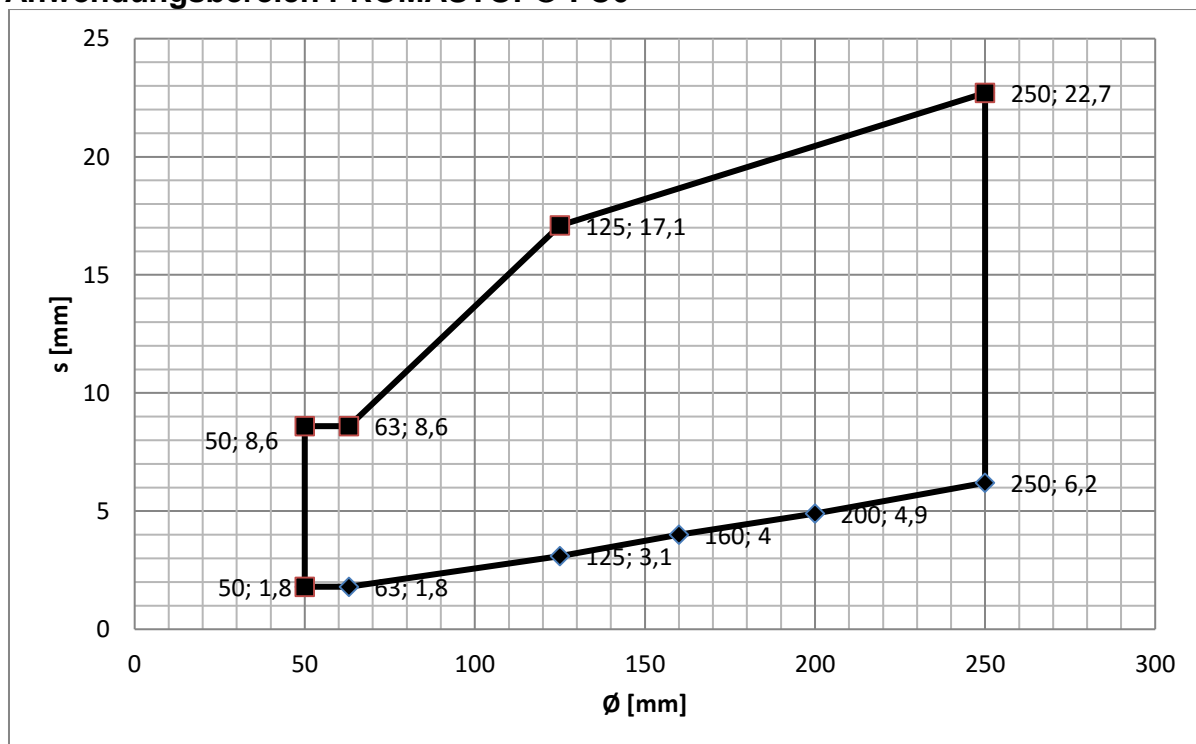

D.3.4.1.3. PVC-u und PVC-C Rohre / EI 120

PROMASTOP®-FC	PROMASTOP®- VEN
	Decke eingesetzt
Dicke	≥ 150 mm
Klassifikation	EI 120 – u/c

Anwendungsbereich PROMASTOP®-FC3

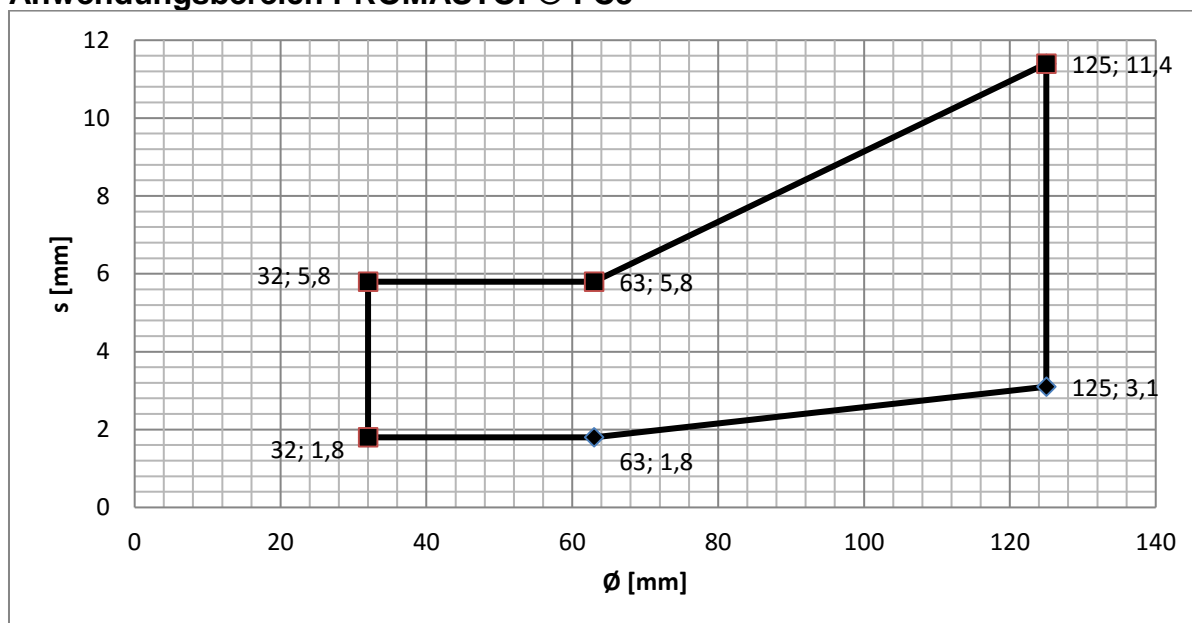

Anwendungsbereich PROMASTOP®-FC6

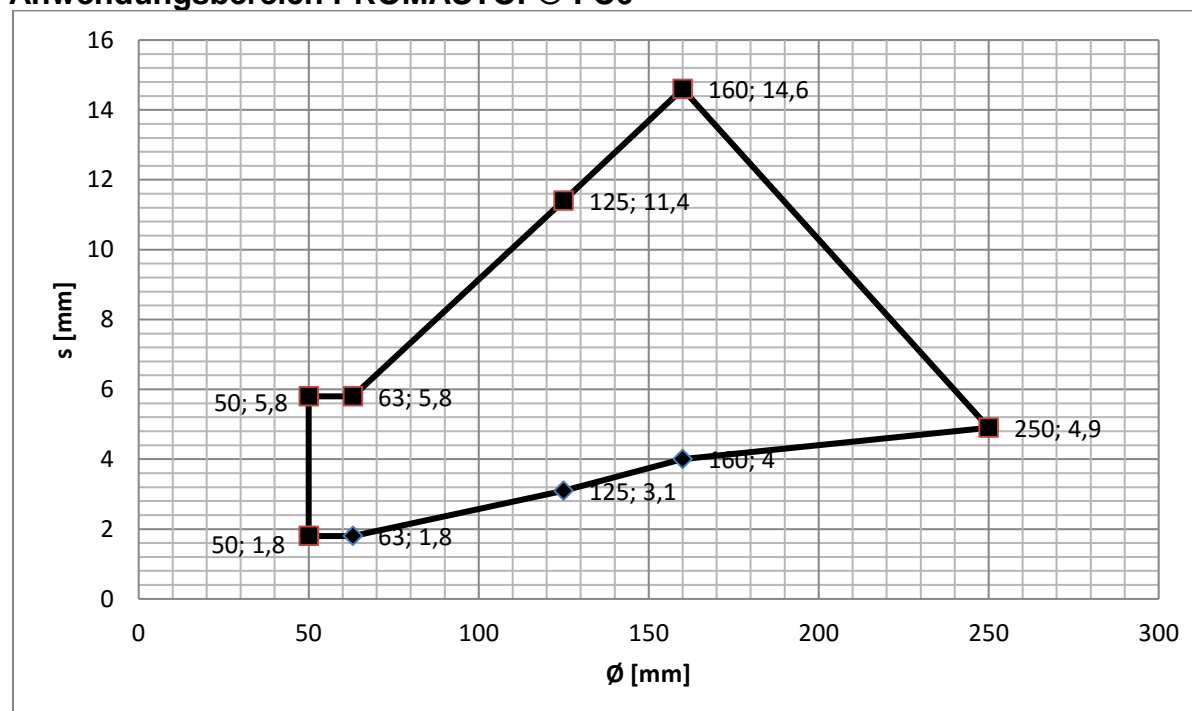

D.3.4.1.4. PVC-u und PVC-C Rohre / EI 90

PROMASTOP®-FC	PROMASTOP®-VEN
	Decke eingesetzt
Dicke	≥ 150 mm
Klassifikation	EI 90 – u/c

Anwendungsbereich PROMASTOP®-FC3

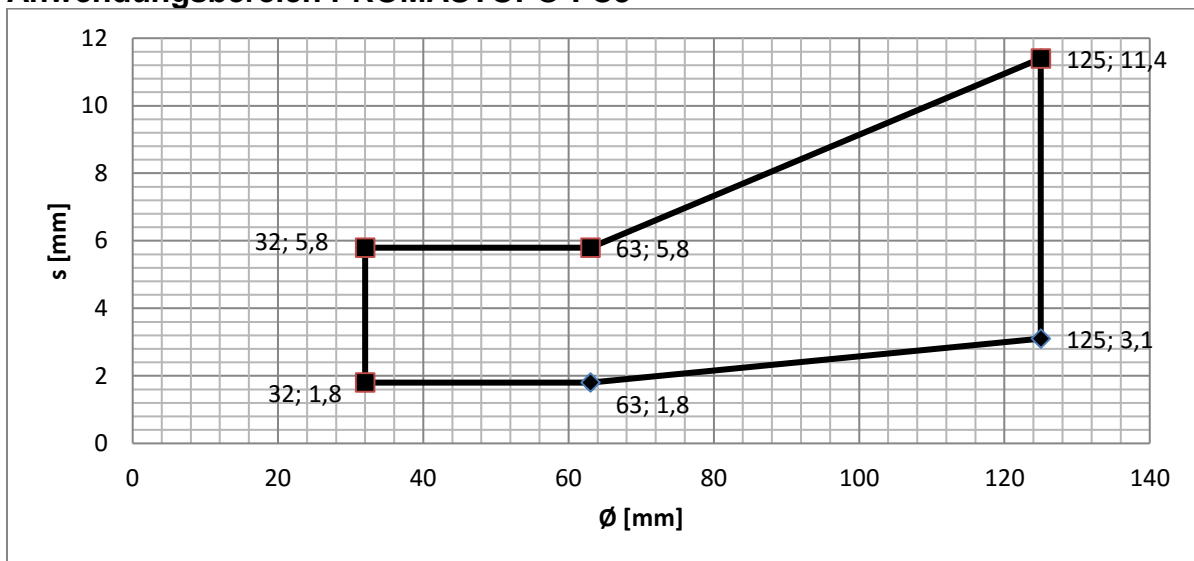

Anwendungsbereich PROMASTOP®-FC6

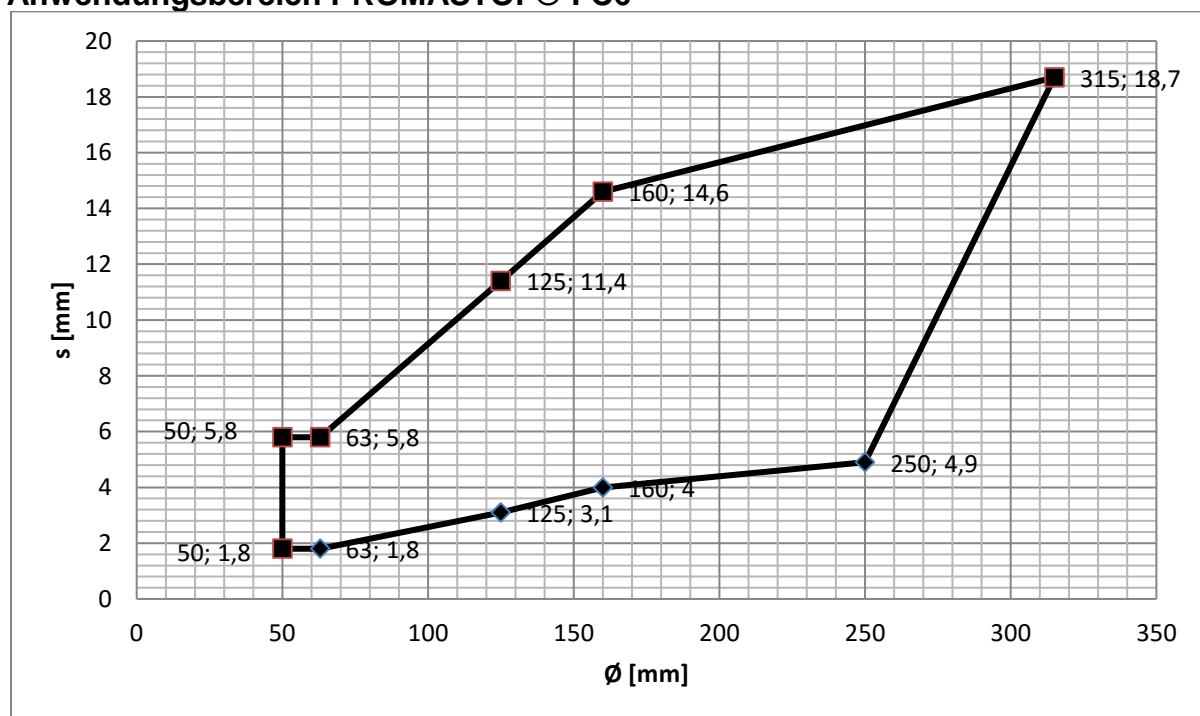

D.4. Abwasserleitungen - U/U mit brennbarer Dämmung B-s3, d0

D.4.1. Anwendungsbereich für massive Wand mit aufgesetzter Manschette

D.4.1.1. PE-HD, ABS Rohre und SAN + PVC Rohre / EI 90 - 120

PROMASTOP®-FC	PROMASTOP®-M oder -VEN
	WAND aufgesetzt
Dicke	≥ 100 mm
Klassifikation	EI 90 - 120 – u/u
Dimensionen	Ø 32 – 180 / s2,0 – 10,4 mm

Anwendungsbereich PROMASTOP®-FC6 für EI 120 – u/u

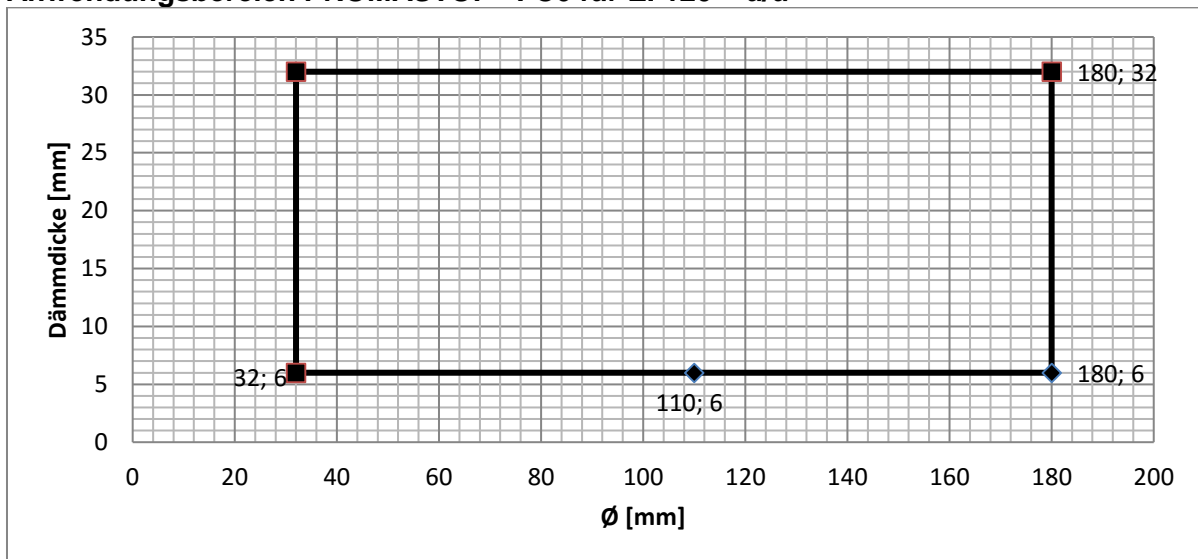

Anwendungsbereich PROMASTOP®-FC6 für EI 90 – u/u

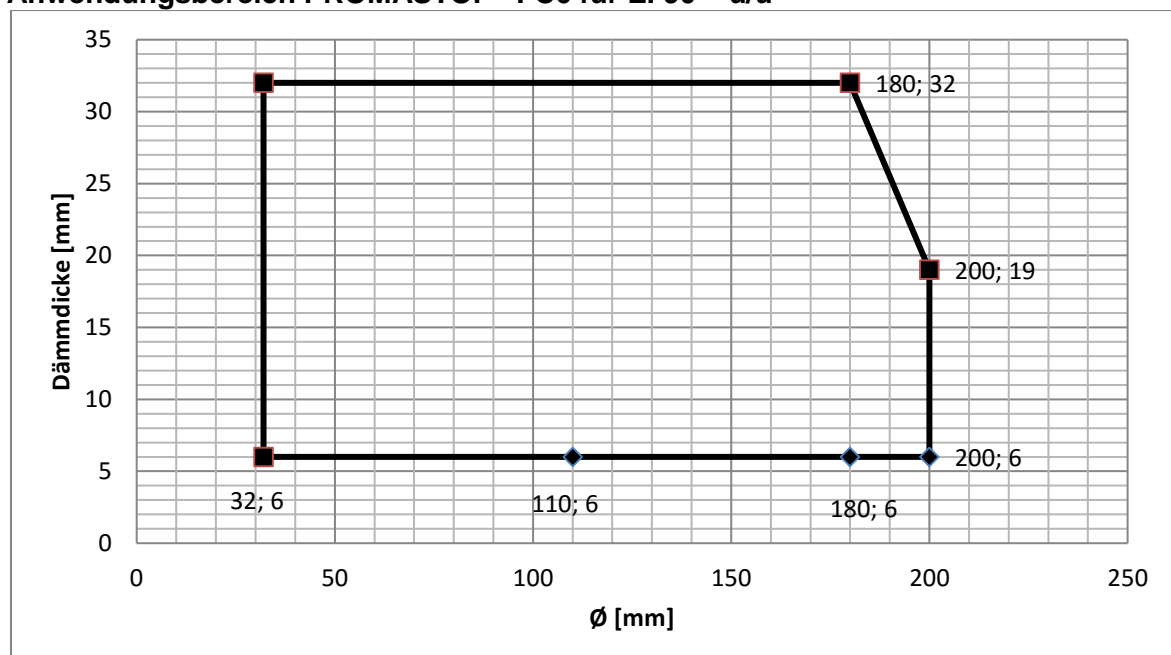

D.4.1.2. PP-H und PP-R Rohre / EI 120

PROMASTOP®-FC	PROMASTOP®-M oder -VEN
	WAND aufgesetzt
Dicke	≥ 100 mm
Klassifikation	EI 120 – u/u
Dimensionen	Ø 32 – 180 / s2,0 – 9,2 mm

Anwendungsbereich PROMASTOP®-FC6 für EI 120 – u/u

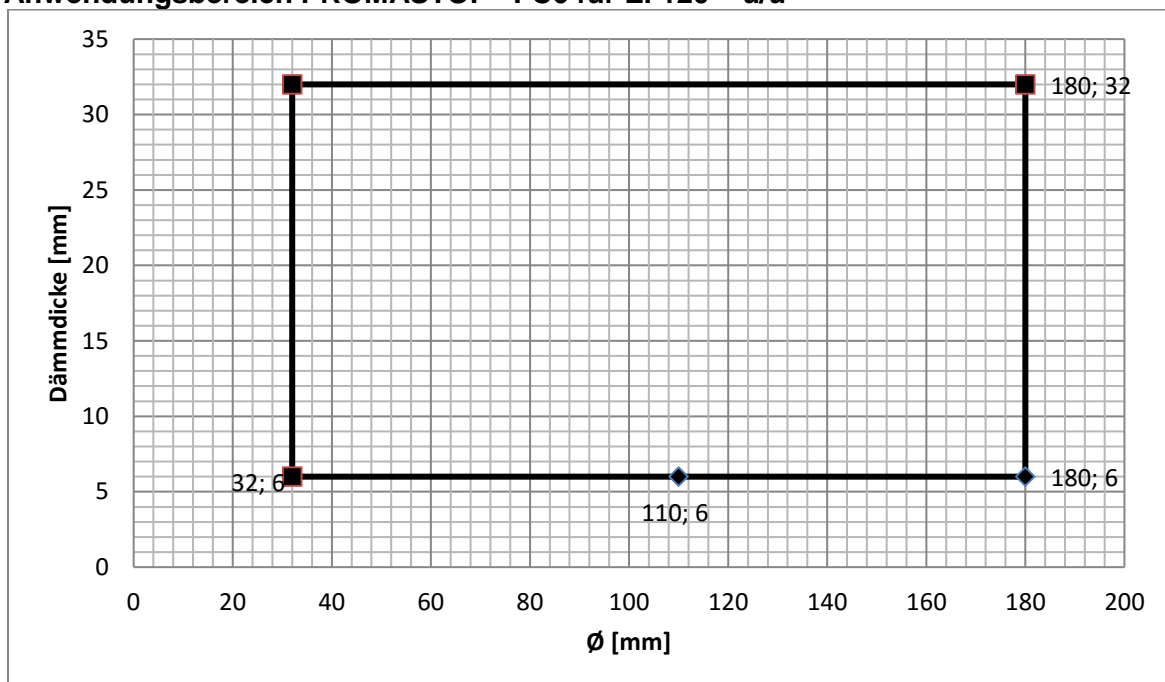



D.4.1.3. PVC-u und PVC-C Rohre / EI 60 - 120

PROMASTOP®-FC	PROMASTOP®-M oder -VEN
	WAND aufgesetzt
Dicke	≥ 100 mm
Klassifikation	EI 60 - 120 – u/u
Dimensionen	Ø 32 – 200 / s2,0 – 6,2 mm

Anwendungsbereich PROMASTOP®-FC6 für EI 120 – u/u

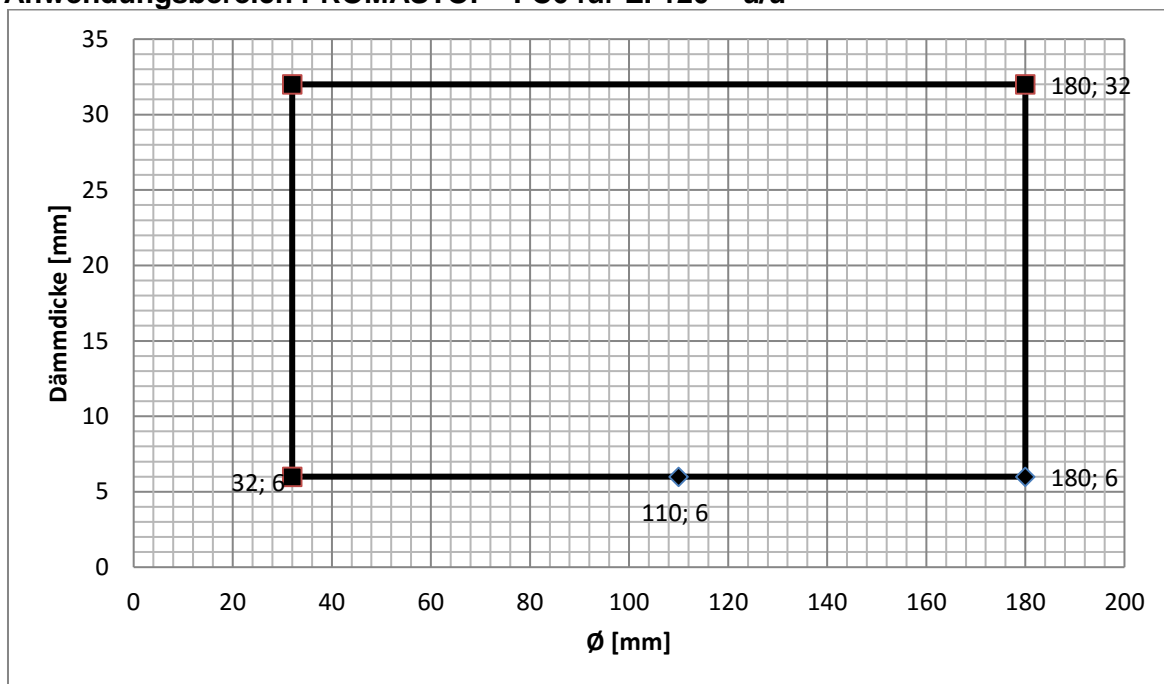

Anwendungsbereich PROMASTOP®-FC6 für EI 60 – u/u

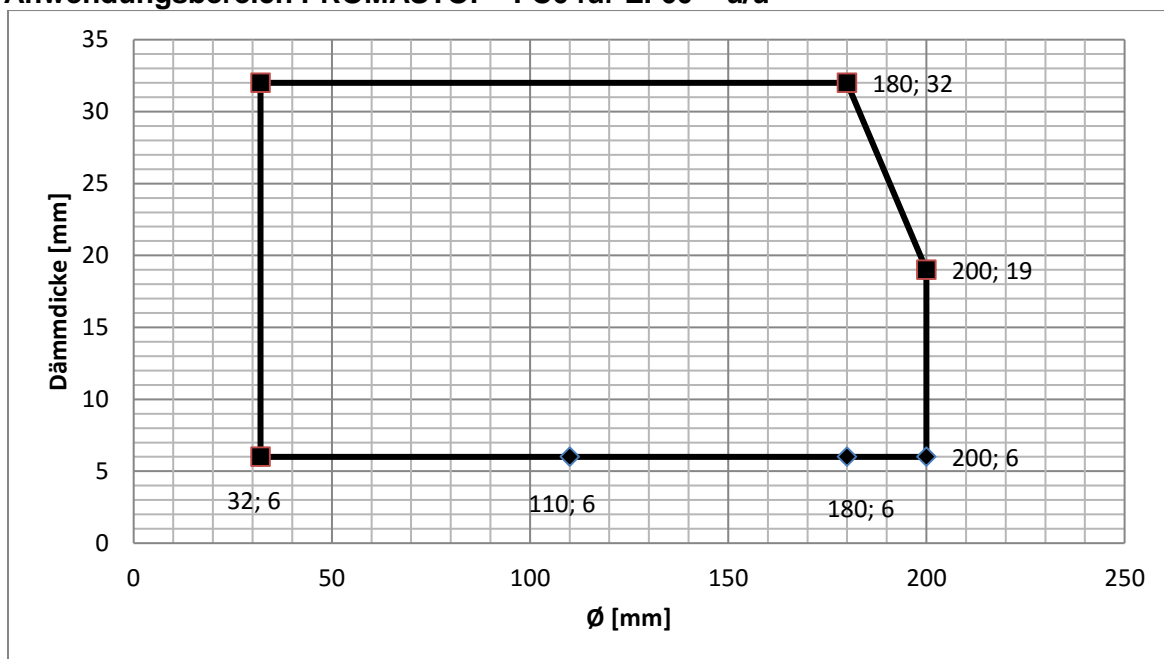



D.4.1.4. Poloplast POLOKAL NG / EI 90

PROMASTOP®-FC	PROMASTOP®-M oder -VEN
	Wand aufgesetzt
Dicke	≥ 100 mm
Klassifikation	EI 90 – u/u

Anwendungsbereich PROMASTOP®-FC6 für EI 90 – u/u

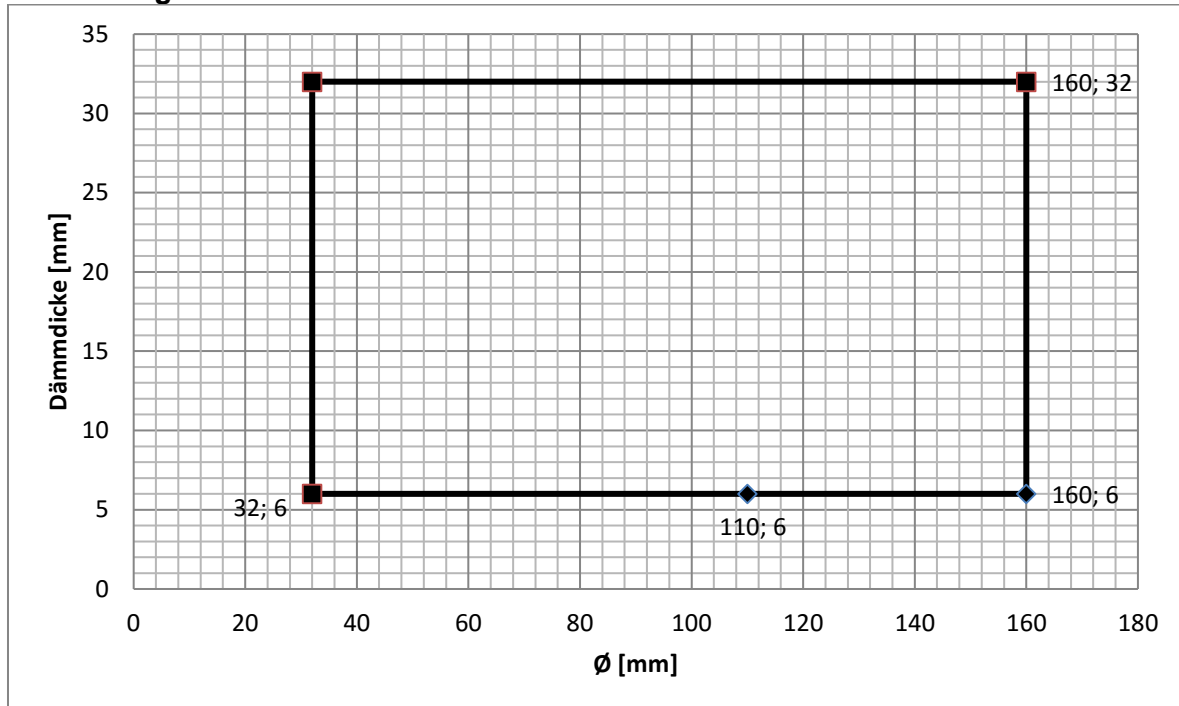



D.4.1.5. Poloplast POLOKAL 3S / EI 120

PROMASTOP®-FC	PROMASTOP®-M oder -VEN
	WAND aufgesetzt
Dicke	≥ 100 mm
Klassifikation	EI 120 – u/u

Anwendungsbereich PROMASTOP®-FC6 für EI 120 – u/u

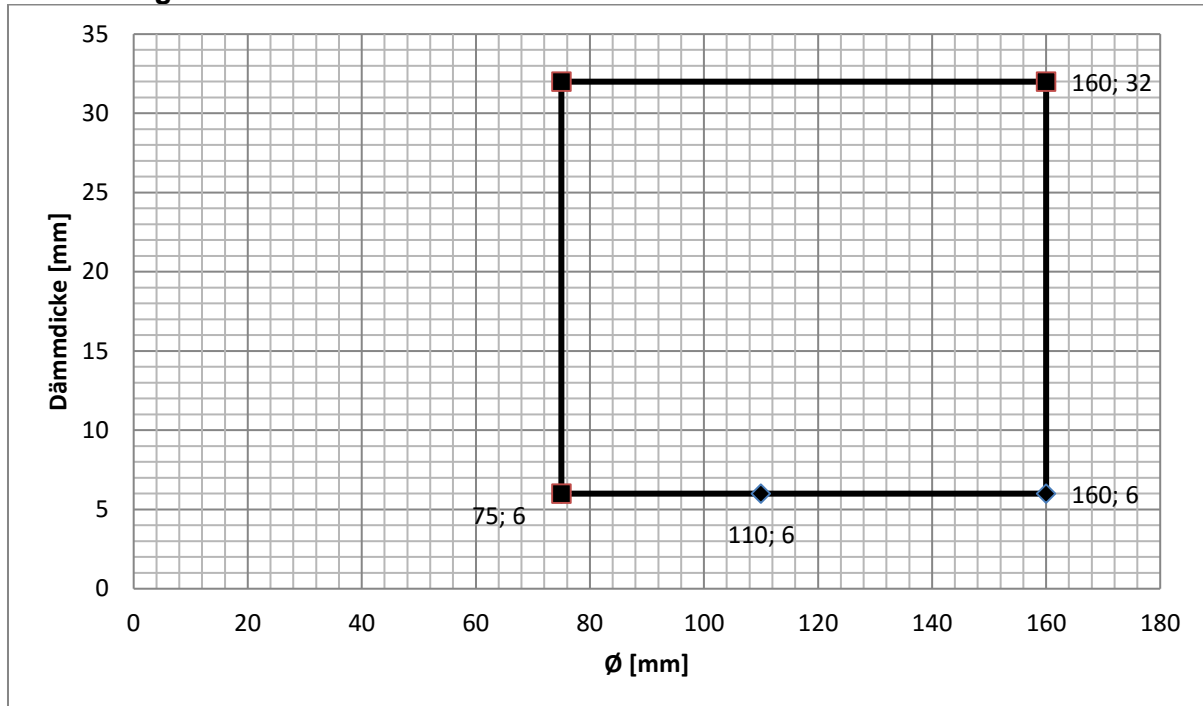

D.4.1.6. Rehau RAUPIANO plus / EI 90 - 120

PROMASTOP®-FC	PROMASTOP®-M oder -VEN
	WAND aufgesetzt
Dicke	≥ 100 mm
Klassifikation	EI 90 - 120 – u/u

Anwendungsbereich PROMASTOP®-FC6 für EI 120 – u/u

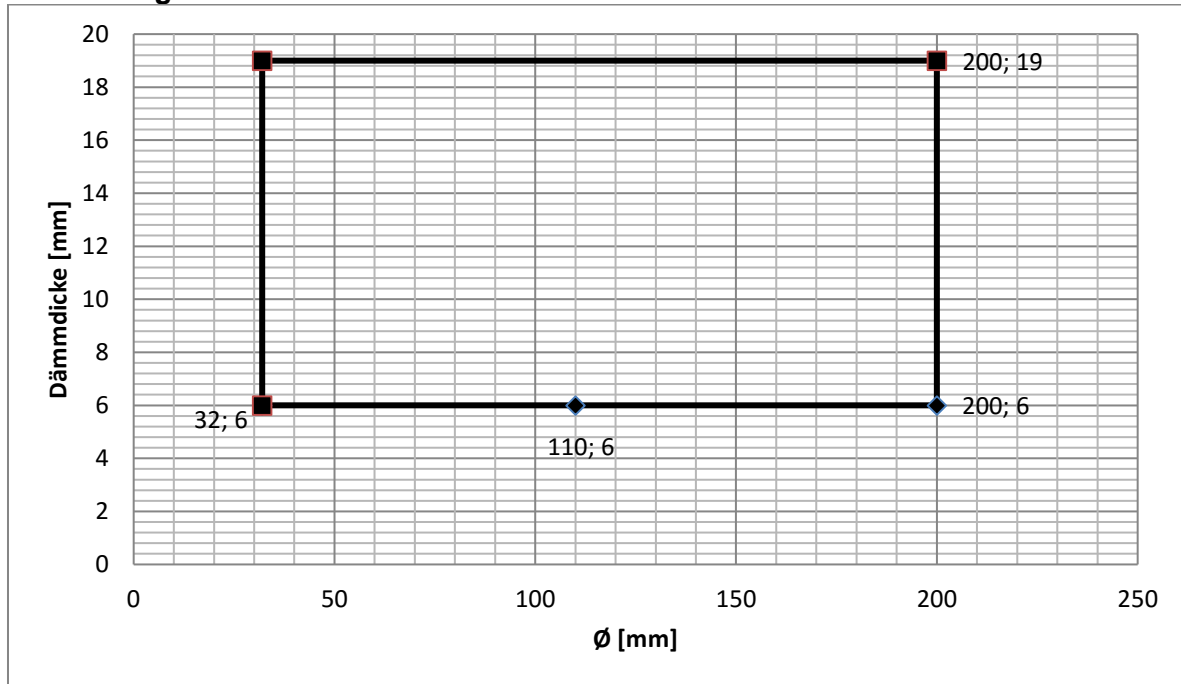

Anwendungsbereich PROMASTOP®-FC6 für EI 90 – u/u

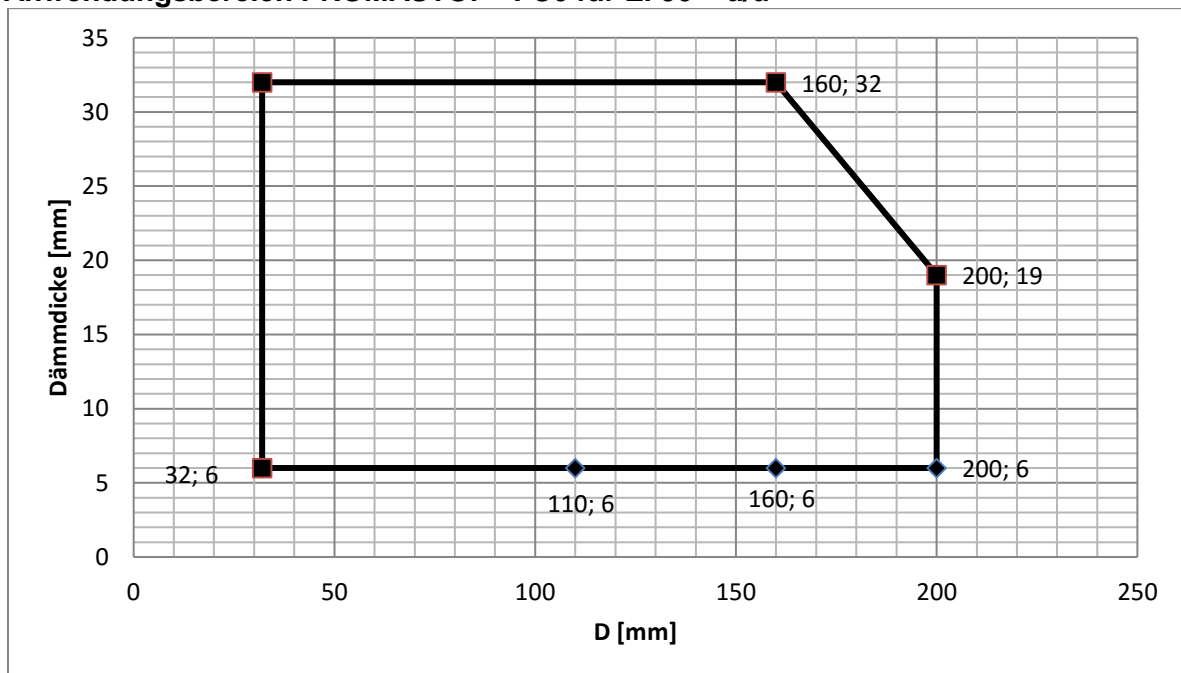

D.4.1.7. Geberit SILENT PP / EI 120

PROMASTOP®-FC	PROMASTOP®-M oder -VEN
	WAND aufgesetzt
Dicke	≥ 100 mm
Klassifikation	EI 120 – u/u

Anwendungsbereich PROMASTOP®-FC6 für EI 120 – u/u

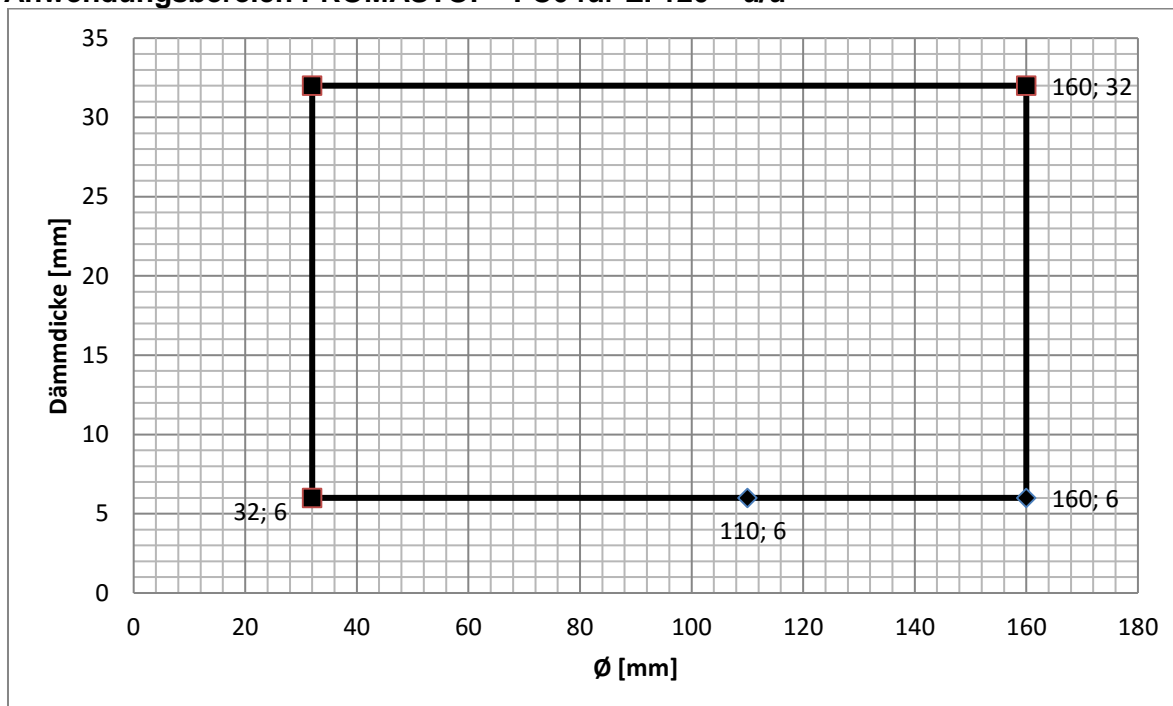



D.4.1.8. Geberit SILENT dB20 / EI 120

PROMASTOP®-FC	PROMASTOP®-M oder -VEN
	WAND aufgesetzt
Dicke	≥ 100 mm
Klassifikation	EI 120 – u/u

Anwendungsbereich PROMASTOP®-FC6 für EI 120 – u/u

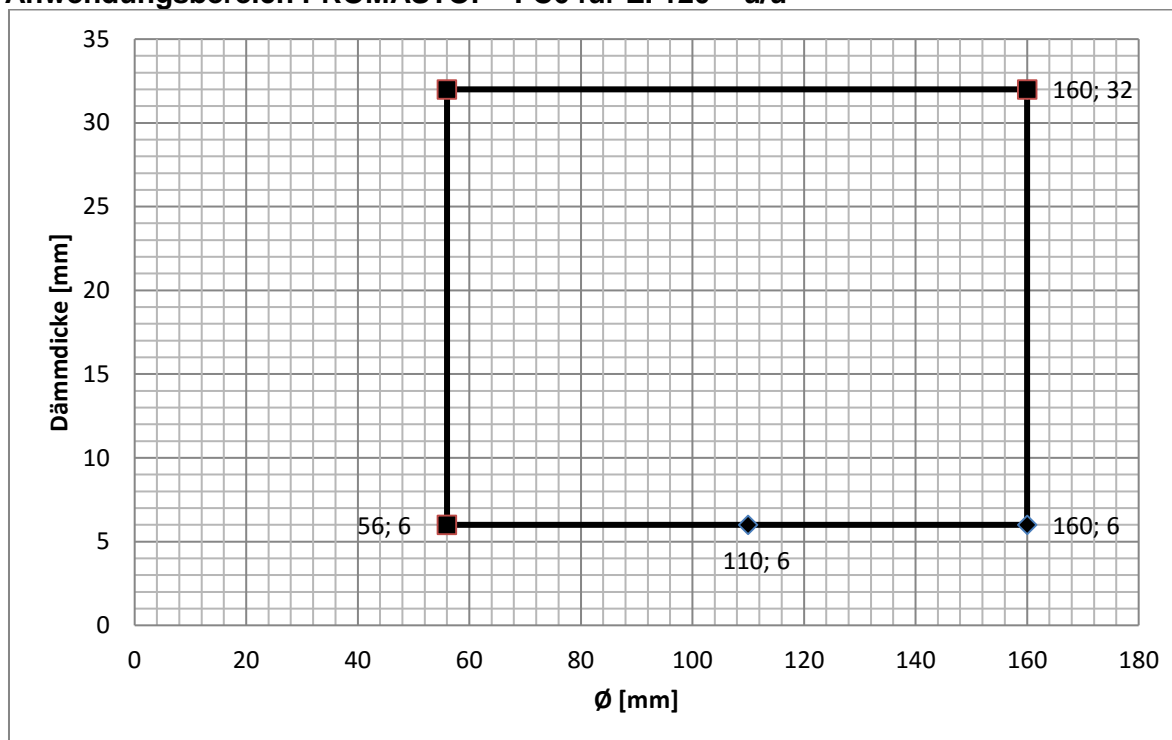

D.4.2. Anwendungsbereich für massive Decke mit aufgesetzter Manschette

D.4.2.1. PE-HD, ABS Rohre und SAN + PVC Rohre / EI 60 - 120

PROMASTOP®-FC	PROMASTOP®-M oder -VEN
	DECKE aufgesetzt
Dicke	≥ 150 mm
Klassifikation	EI 60 - 120 – u/u

Anwendungsbereich PROMASTOP®-FC6 für EI 120 – u/u

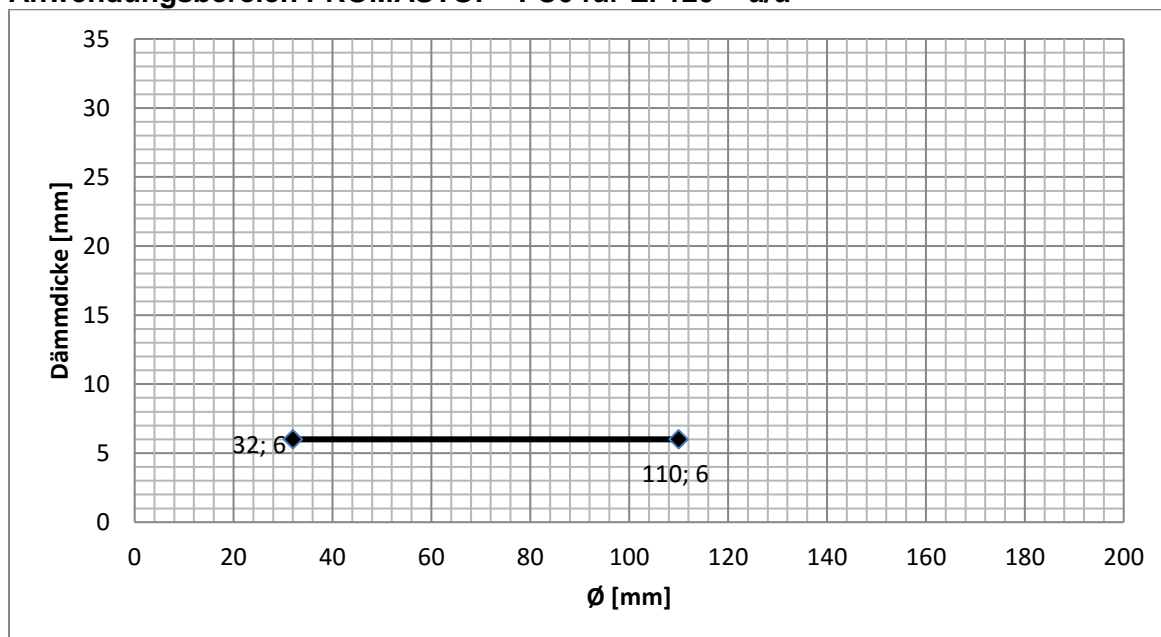

Anwendungsbereich PROMASTOP®-FC6 mit Promat SPC für EI 60 – u/u

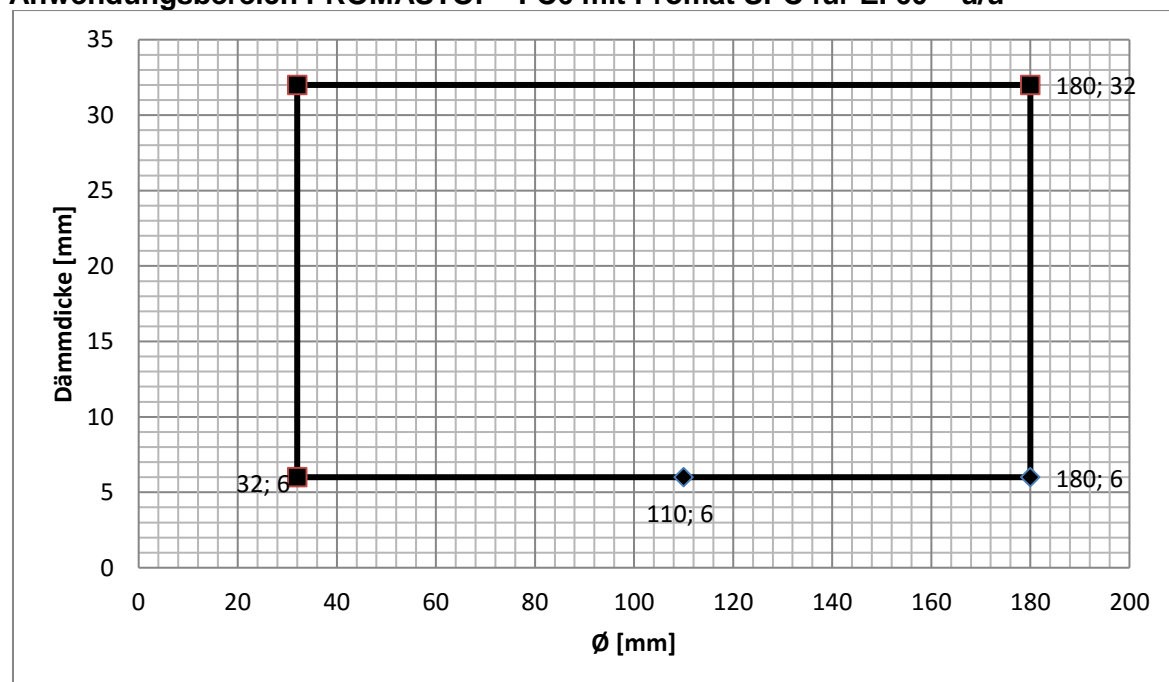



D.4.2.2. PP-H und PP-R Rohre / EI 60 - 120

PROMASTOP®-FC	PROMASTOP®-M oder -VEN
	DECKE aufgesetzt
Dicke	≥ 150 mm
Klassifikation	EI 60 - 120 – u/u

Anwendungsbereich PROMASTOP®-FC6 mit Promat SPC für EI 120 – u/u

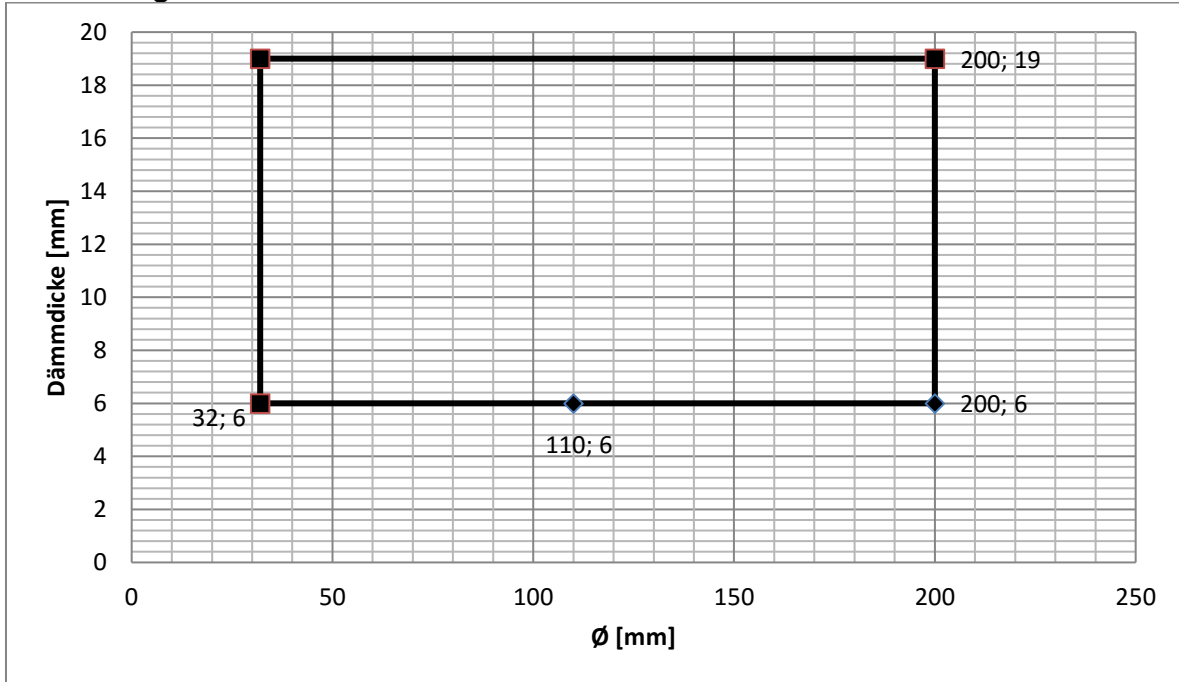

Anwendungsbereich PROMASTOP®-FC6 mit Promat SPC für EI 60 – u/u

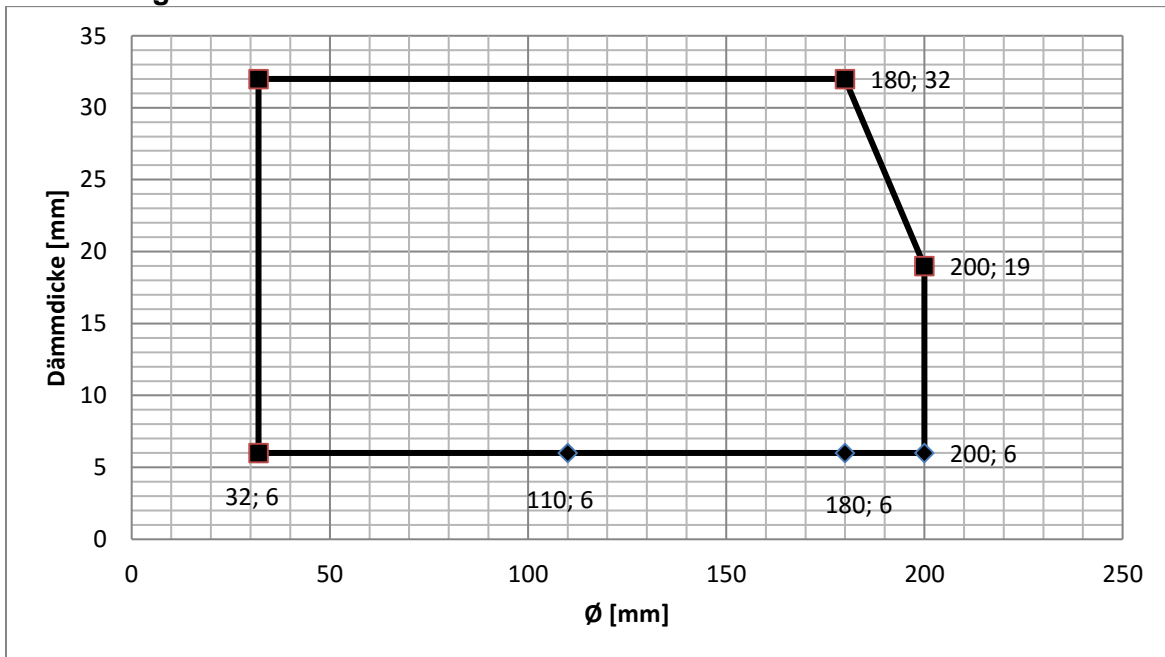



D.4.2.3. PVC-u und PVC-C Rohre / EI 120

PROMASTOP®-FC	PROMASTOP®-M oder -VEN
	DECKE aufgesetzt
Dicke	≥ 150 mm
Klassifikation	EI 120 – u/u

Anwendungsbereich PROMASTOP®-FC6 mit Promat SPC für EI 120 – u/u

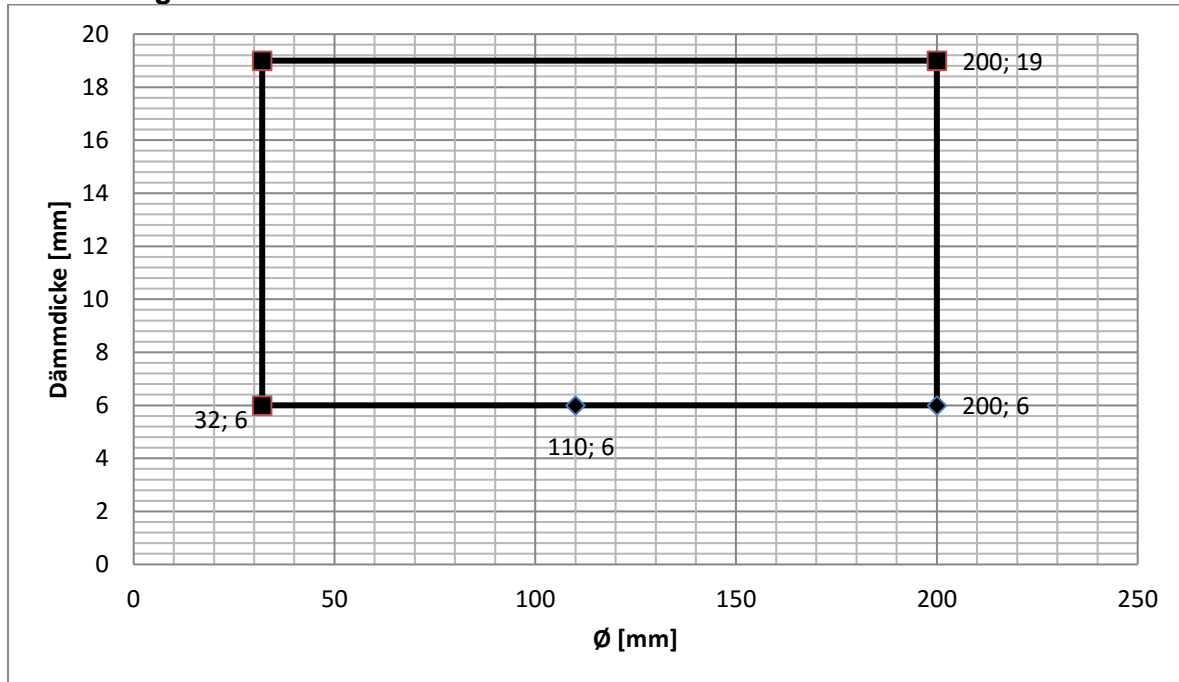



D.4.2.4. Poloplast POLOKAL NG / EI 90

PROMASTOP®-FC	PROMASTOP®-M oder -VEN
	DECKE aufgesetzt
Dicke	≥ 150 mm
Klassifikation	EI 90 – u/u

Anwendungsbereich PROMASTOP®-FC6 mit Promat SPC für EI 90 – u/u

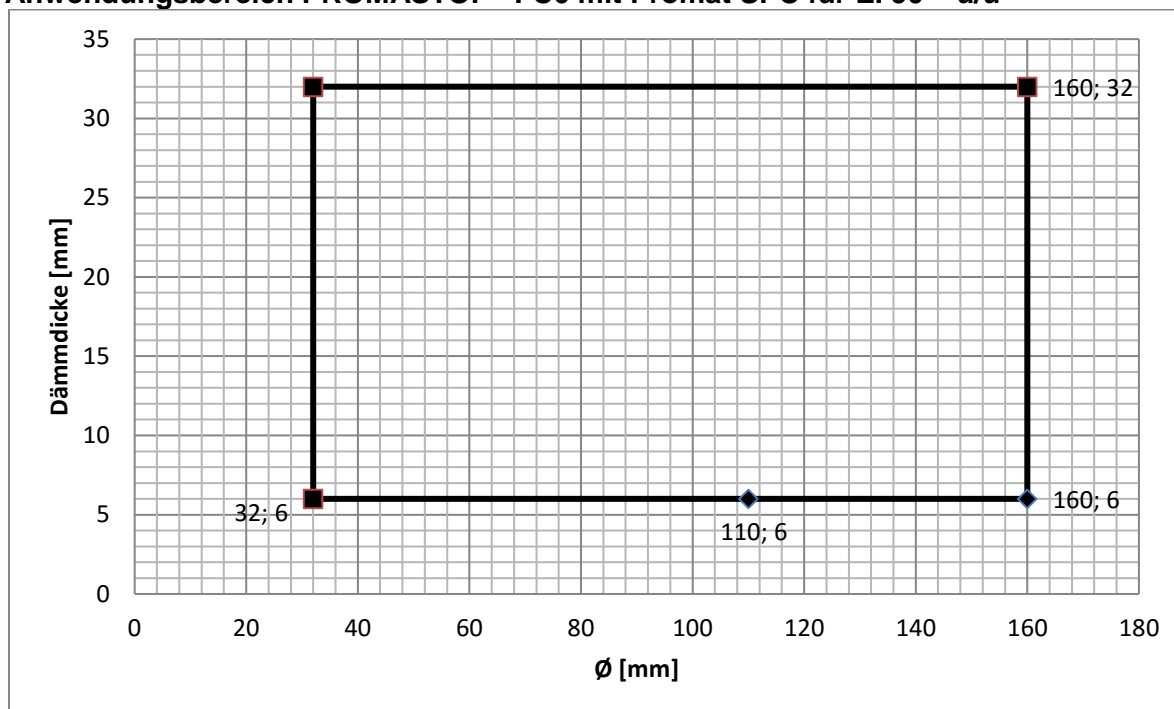



D.4.2.5. Poloplast POLOKAL 3S / EI 60 - 120

PROMASTOP®-FC	PROMASTOP®-M oder -VEN
Dicke	DECKE aufgesetzt
Klassifikation	≥ 150 mm
	EI 60 - 120 – u/u

Anwendungsbereich PROMASTOP®-FC6 mit Promat SPC für EI 120 – u/u

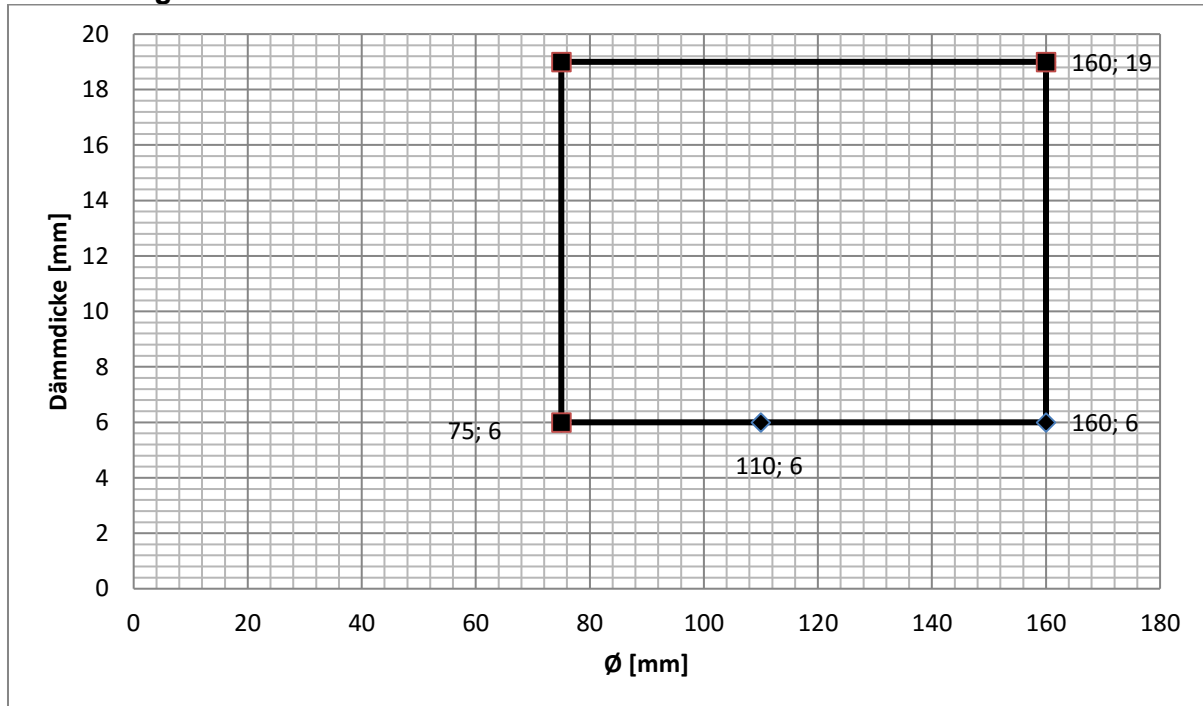

Anwendungsbereich PROMASTOP®-FC6 mit Promat SPC für EI 60 – u/u

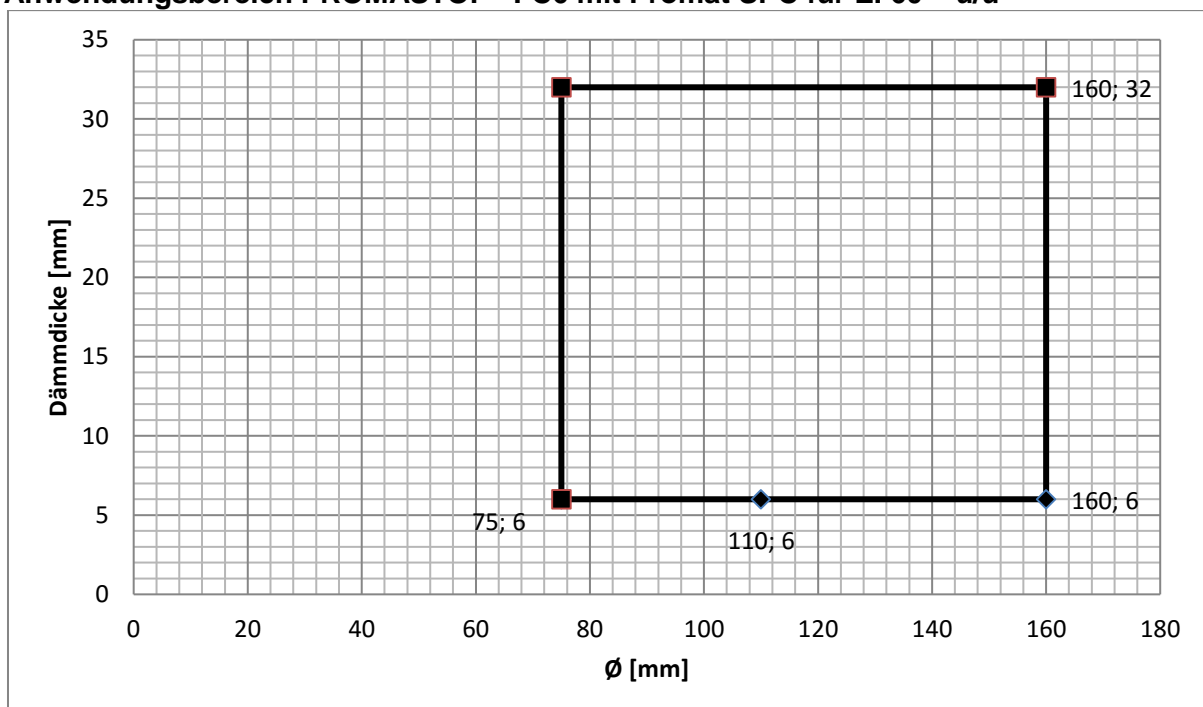



D.4.2.6. Rehau RAUPIANO plus / EI 60 - 120

PROMASTOP®-FC	PROMASTOP®-M oder -VEN
	DECKE aufgesetzt
Dicke	≥ 150 mm
Klassifikation	EI 60 - 120 – u/u

Anwendungsbereich PROMASTOP®-FC6 mit Promat SPC für EI 120 – u/u

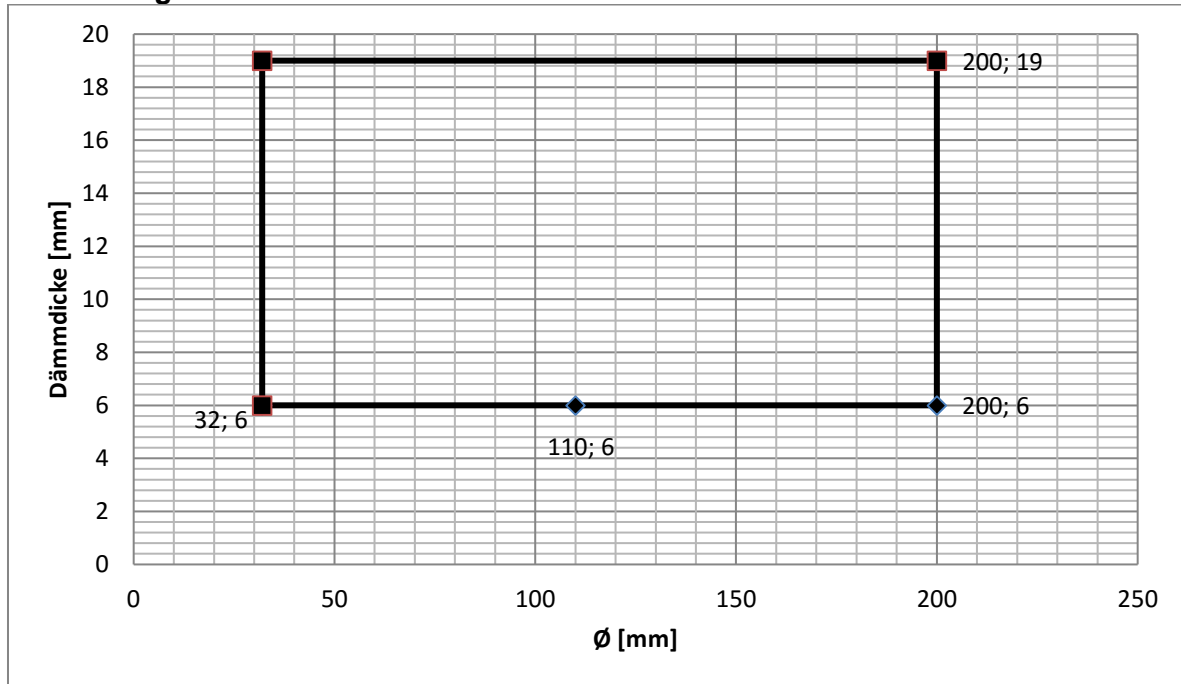

Anwendungsbereich PROMASTOP®-FC6 mit Promat SPC für EI 60 – u/u

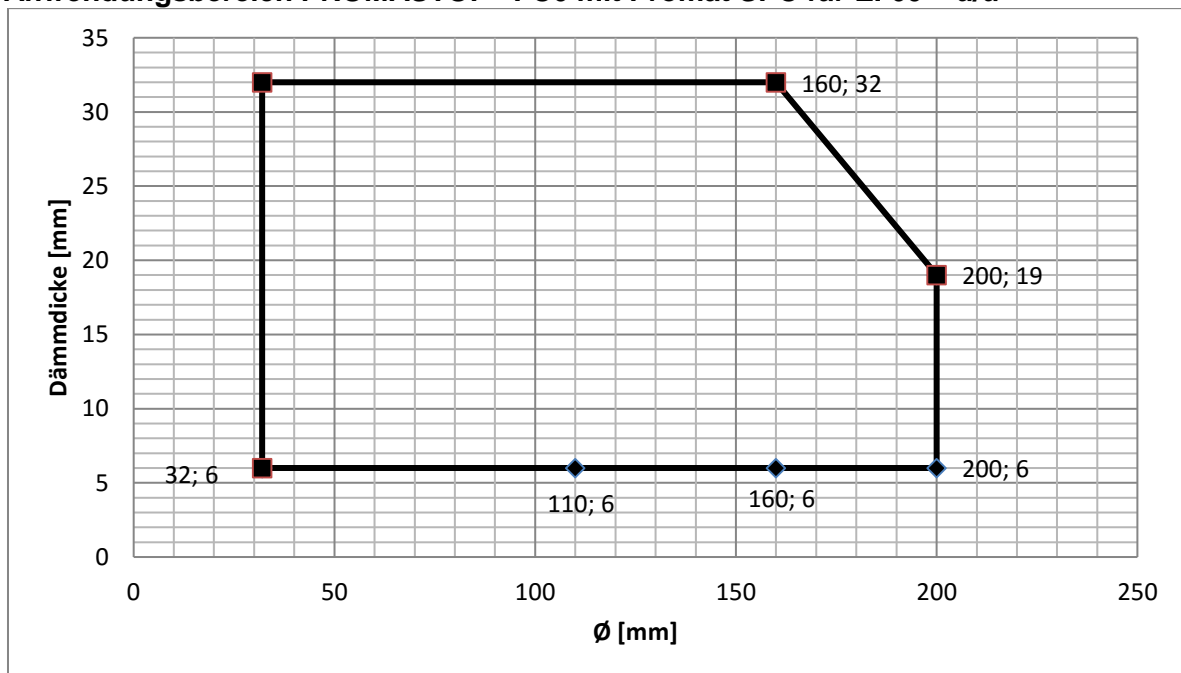



D.4.2.7. Geberit SILENT PP / EI 60 - 120

PROMASTOP®-FC	PROMASTOP®-M oder -VEN
	DECKE aufgesetzt
Dicke	≥ 150 mm
Klassifikation	EI 60 - 120 – u/u

Anwendungsbereich PROMASTOP®-FC6 mit Promat SPC für EI 120 – u/u

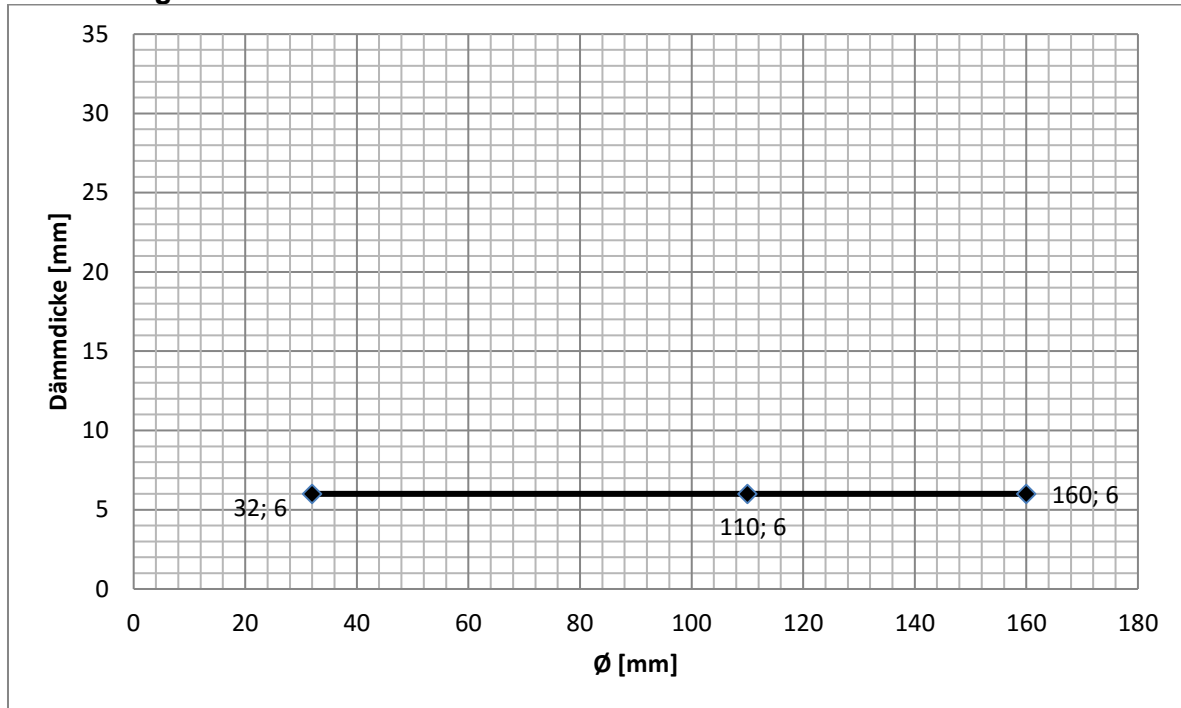

Anwendungsbereich PROMASTOP®-FC6 mit Promat SPC für EI 60 – u/u

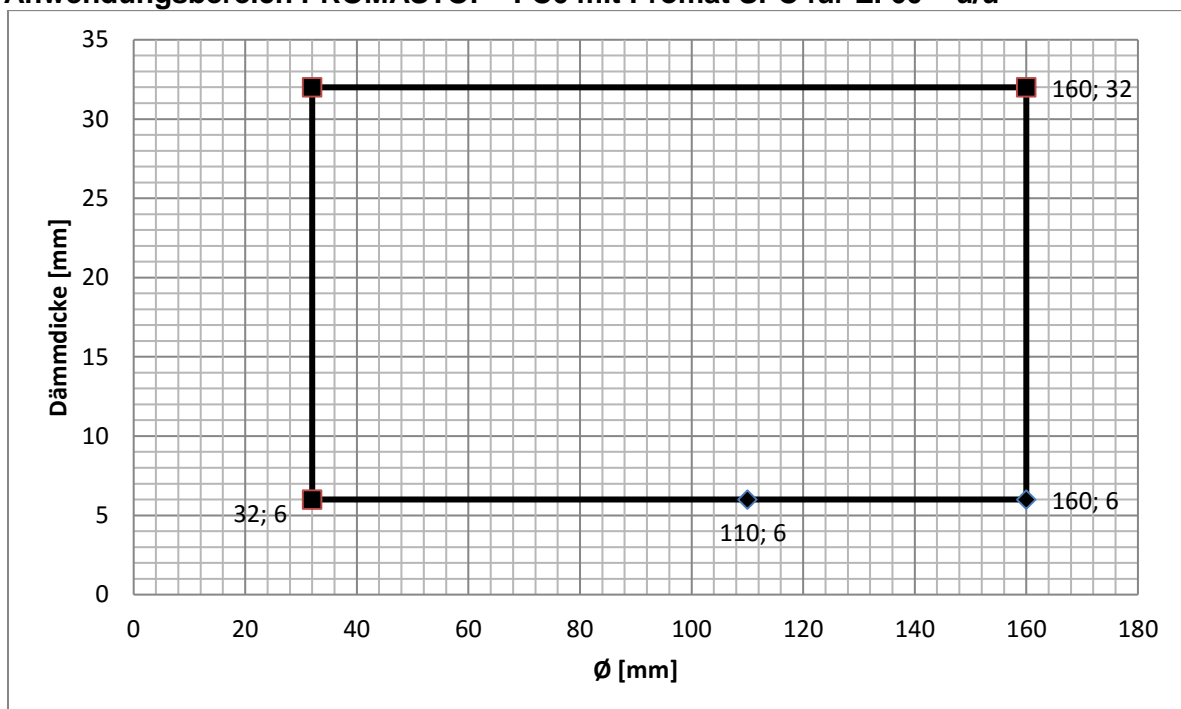



D.4.2.8. Geberit SILENT dB20 / EI 120

PROMASTOP®-FC	PROMASTOP®-M oder -VEN
	DECKE aufgesetzt
Dicke	≥ 150 mm
Klassifikation	EI 120 – u/u

Anwendungsbereich PROMASTOP®-FC6 mit Promat SPC für EI 120 – u/u

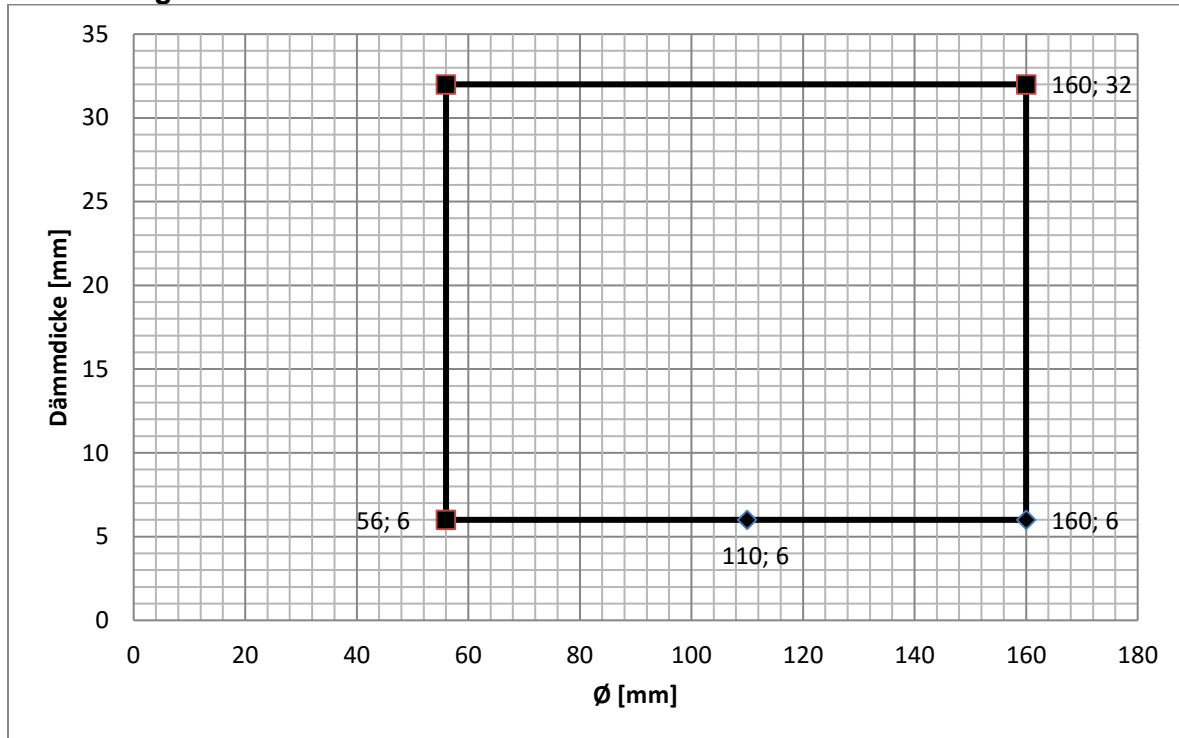



D.5. Medienleitungen – U/C mit brennbarer Dämmung B-s3, d0

D.5.1. Anwendungsbereich für massive Wand mit aufgesetzter Manschette

D.5.1.1. PE-HD, ABS Rohre und SAN + PVC Rohre / EI 120

PROMASTOP®-FC	PROMASTOP®-M oder -VEN
	WAND aufgesetzt
Dicke	≥ 100 mm
Klassifikation	EI 120 – u/c
Dimensionen	Ø 32 – 180 / s2,0 – 16,4 mm

Anwendungsbereich PROMASTOP®-FC6 für EI 120 – u/c

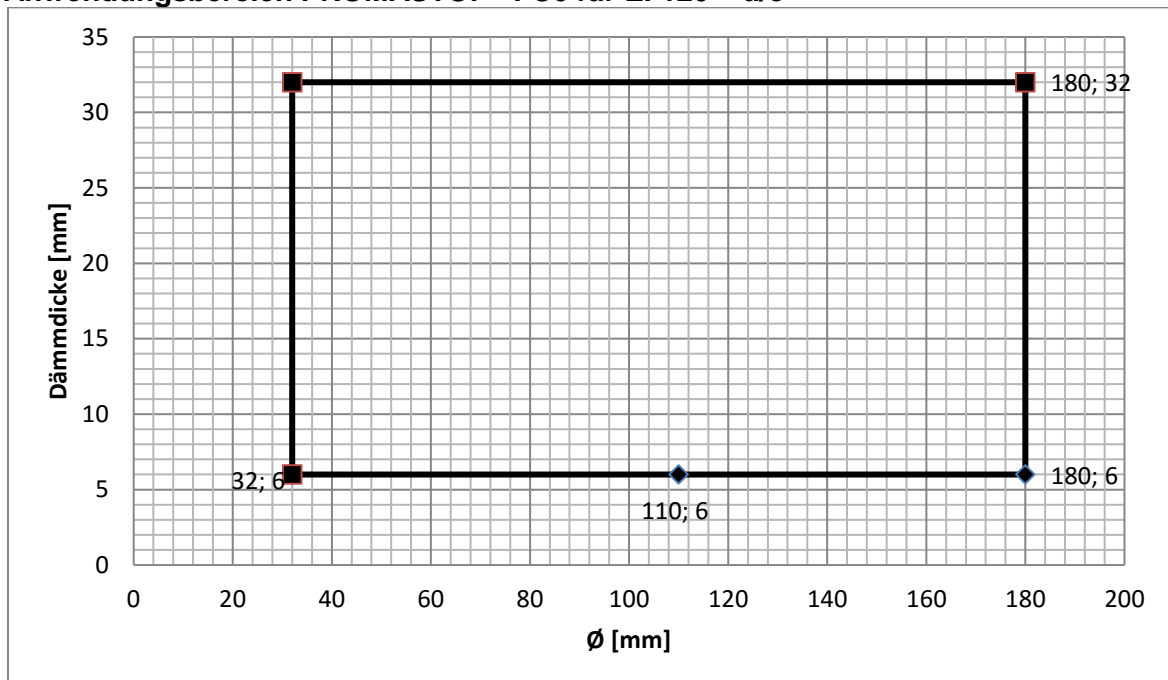



D.5.1.2. PP-H und PP-R Rohre / EI 120

PROMASTOP®-FC	PROMASTOP®-M oder -VEN
	WAND aufgesetzt
Dicke	≥ 100 mm
Klassifikation	EI 60 - 120 – u/c
Dimensionen	Ø 32 – 200 / s1,8 – 21,9 mm

Anwendungsbereich PROMASTOP®-FC6 für EI 120 – u/c

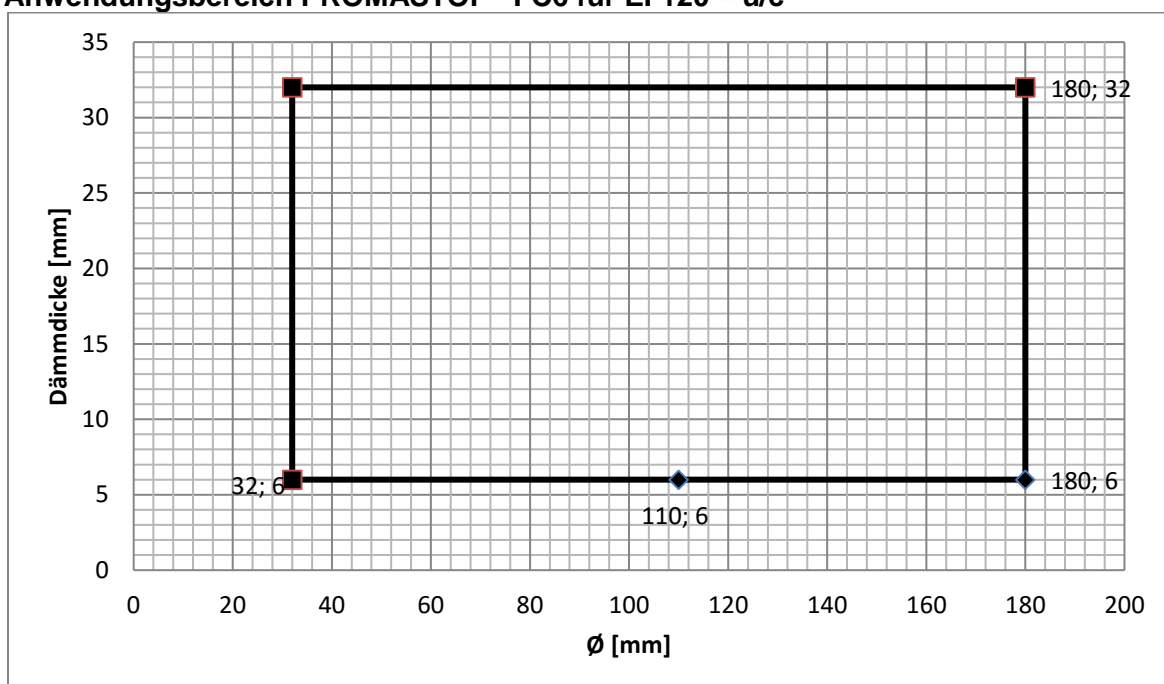

Anwendungsbereich PROMASTOP®-FC6 für EI 60 – u/c

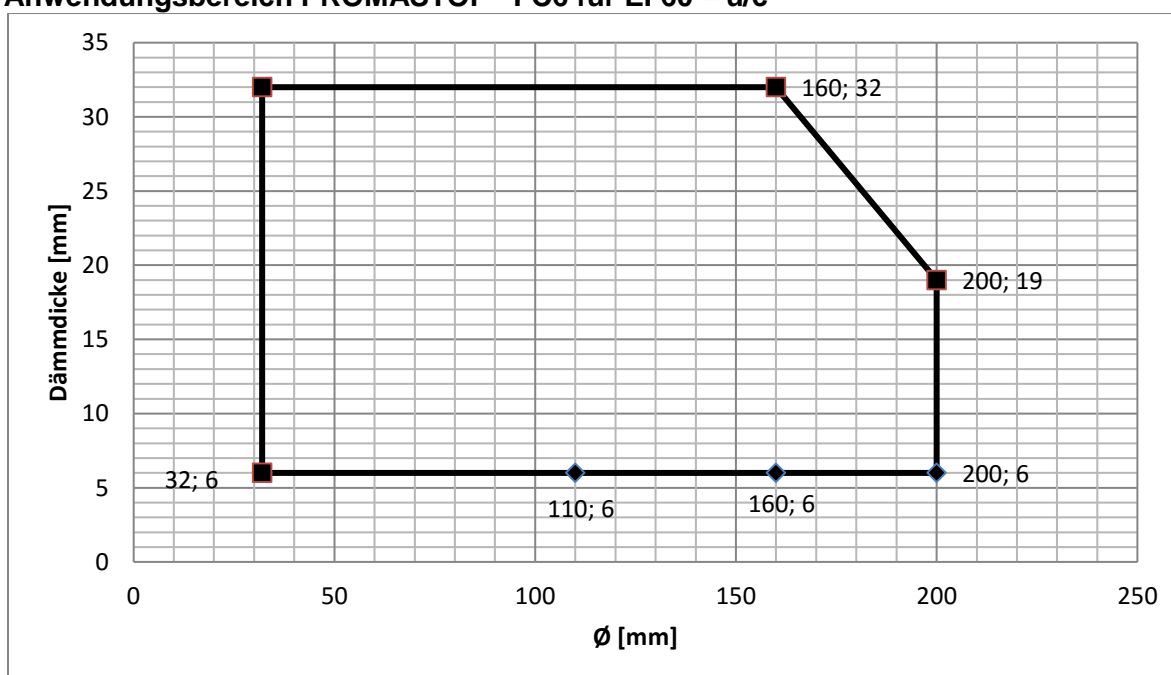



D.5.1.3. PVC-u und PVC-C Rohre / EI 60 - 120

PROMASTOP®-FC	PROMASTOP®-M oder -VEN
	WAND aufgesetzt
Dicke	≥ 100 mm
Klassifikation	EI 60 - 120 – u/c
Dimensionen	Ø 32 – 200 / s1,8 – 8,6 mm

Anwendungsbereich PROMASTOP®-FC6 für EI 120 – u/c

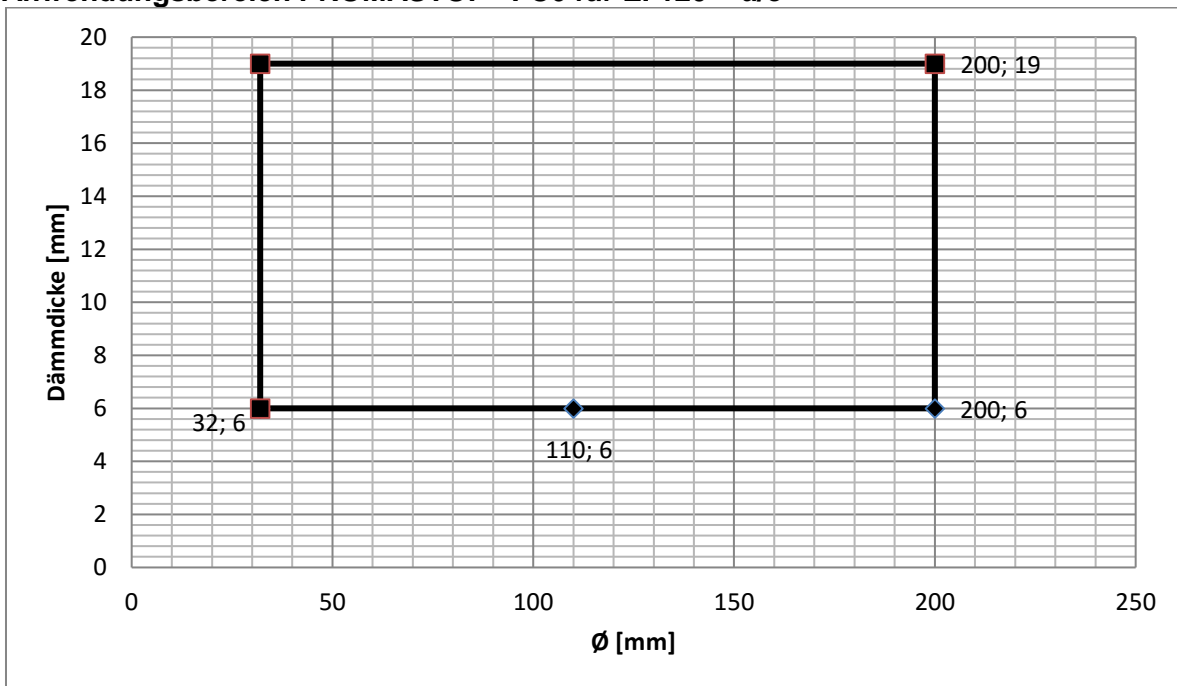

Anwendungsbereich PROMASTOP®-FC6 mit Promat SPC für EI 60 – u/c

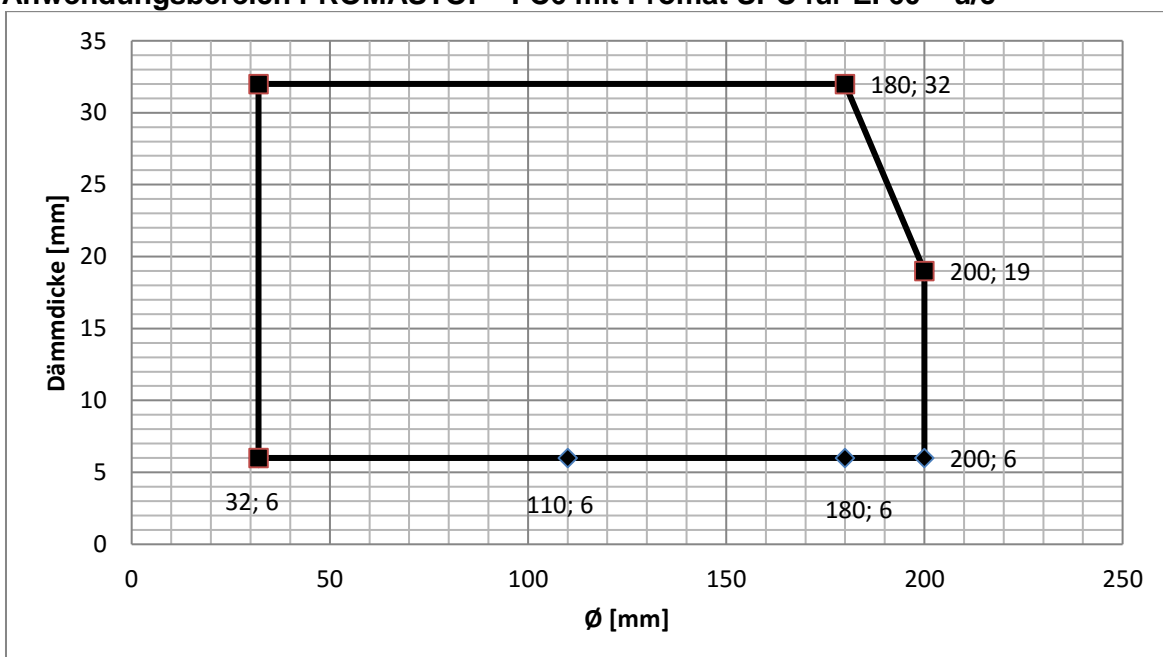



D.5.2. Anwendungsbereich für massive Decke mit aufgesetzter Manschette

D.5.2.1. PE-HD, ABS Rohre und SAN + PVC Rohre / EI 90

PROMASTOP®-FC	PROMASTOP®-M oder -VEN
	DECKE aufgesetzt
Dicke	≥ 150 mm
Klassifikation	EI 90 – u/c
Dimensionen	Ø 32 – 200 / s2,0 – 16,4 mm

Anwendungsbereich PROMASTOP®-FC6 mit Promat SPC für EI 90 – u/c

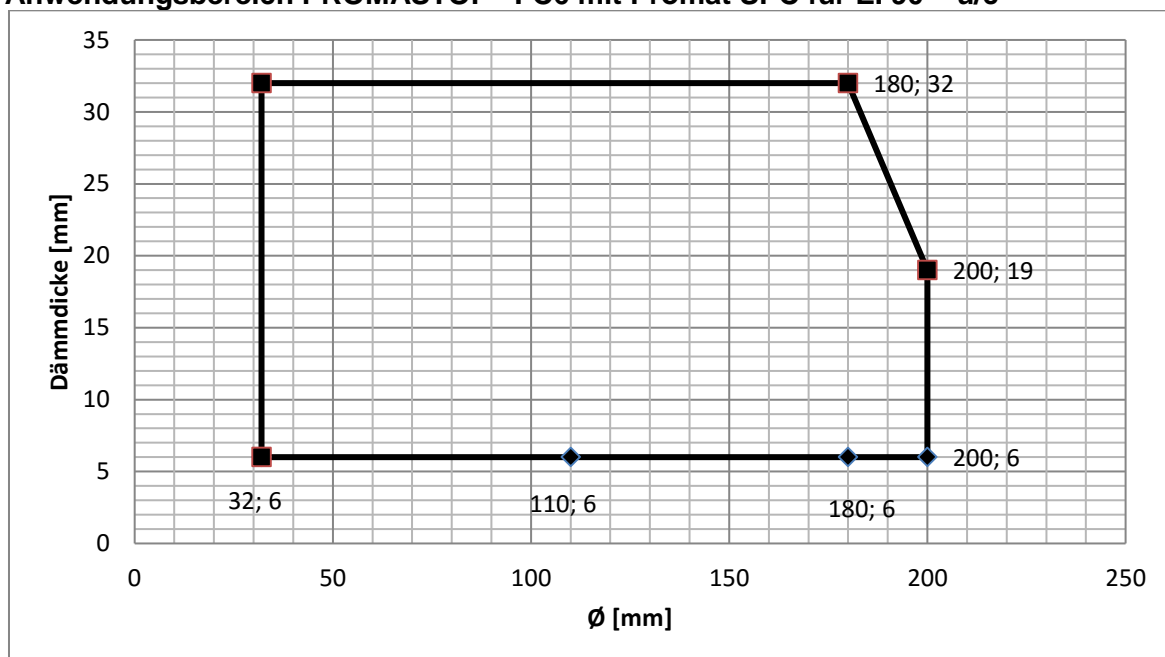



D.5.2.2. PP-H und PP-R Rohre / EI 60 - 90

PROMASTOP®-FC	PROMASTOP®-M oder -VEN
	DECKE aufgesetzt
Dicke	≥ 150 mm
Klassifikation	EI 60 - 90 – u/c
Dimensionen	Ø 32 – 200 / s1,8 – 21,9 mm

Anwendungsbereich PROMASTOP®-FC6 mit Promat SPC für EI 90 – u/c

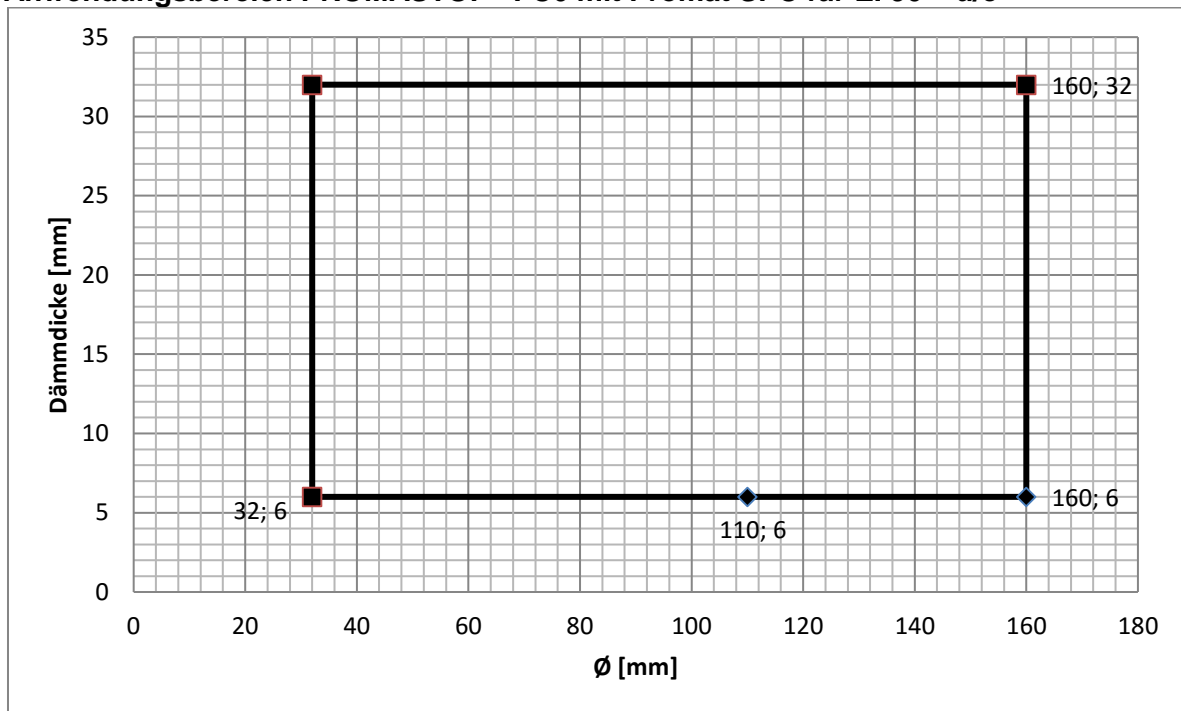

Anwendungsbereich PROMASTOP®-FC6 mit Promat SPC für EI 60 – u/c

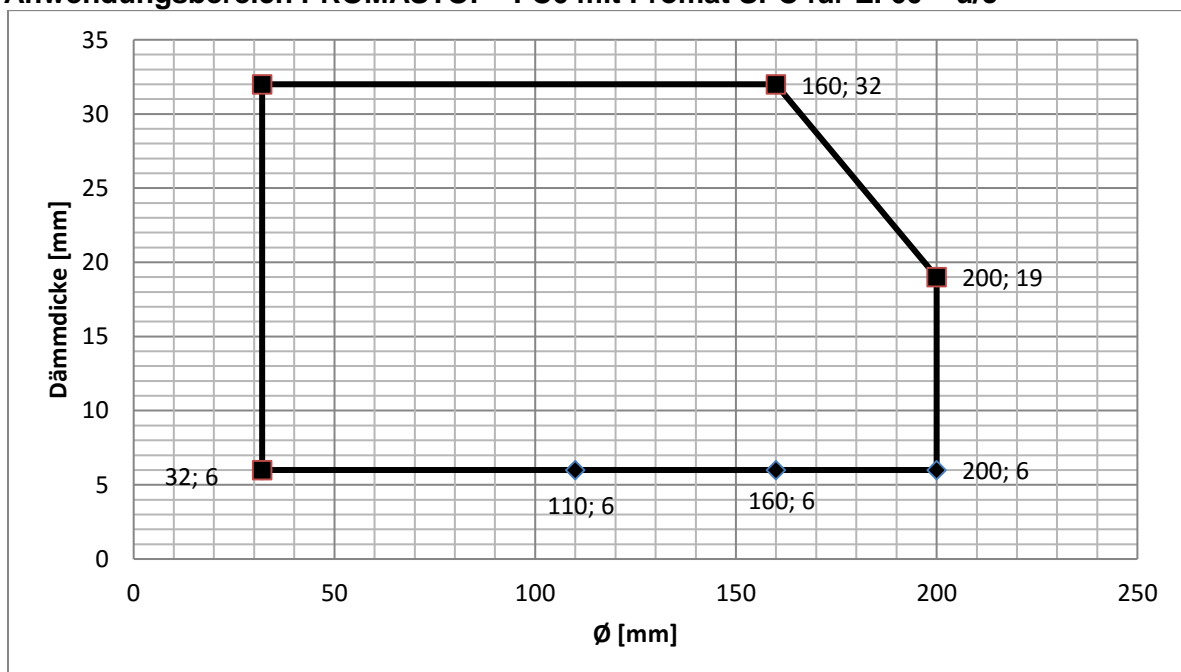



D.5.2.3. PVC-u und PVC-C Rohre / EI 120

PROMASTOP®-FC	PROMASTOP®-M oder -VEN
	DECKE aufgesetzt
Dicke	≥ 150 mm
Klassifikation	EI 120 – u/c
Dimensionen	Ø 32 – 200 / s1,8 – 8,6 mm

Anwendungsbereich PROMASTOP®-FC6 mit Promat SPC für EI 120 – u/c

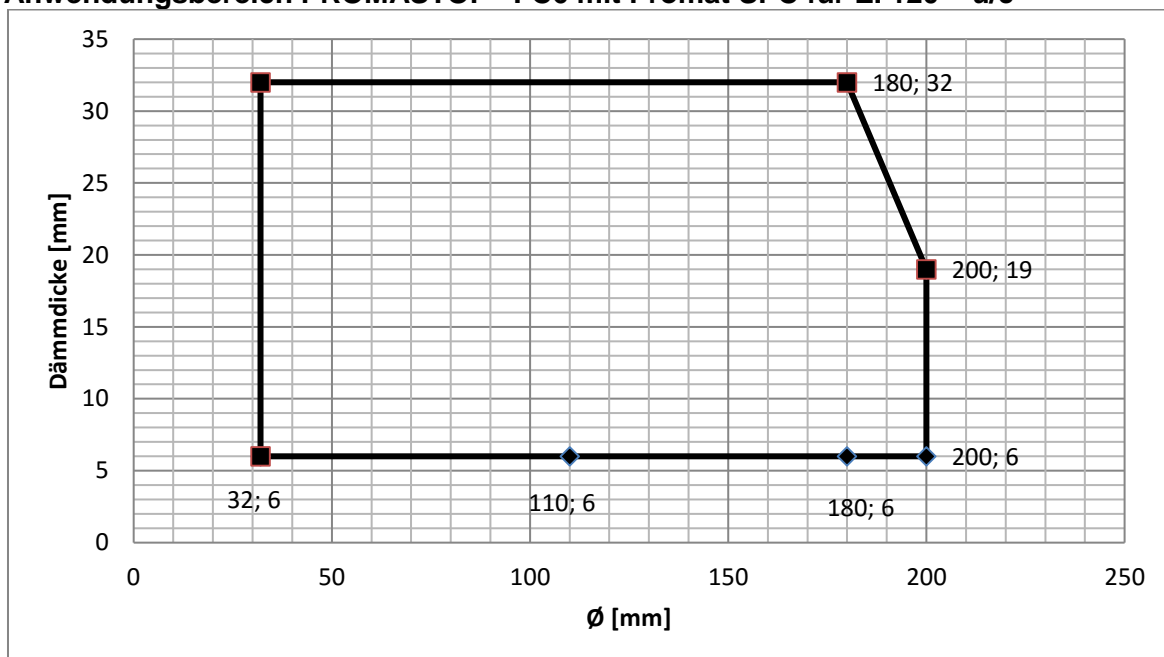



Anhang E: PROMASTOP®-FC auf Polsterabschottungen

Inhalt

E.1. Allgemeines	2
E.1.1. Rohrtypen	2
E.1.2. Kombinationen mit Tragkonstruktionen	2
E.1.3. Schottgrößen und Montageabstände	2
E.1.4. Befestigung	2
E.1.5. Positionierung	2
E.1.6. Konstruktionszeichnungen	3
E.1.6.1. Polsterschott Wand	3
E.1.6.2. Polsterschott Decke	4
E.2. Anwendungsbereich bei 90° Rohrdurchführung	5
E.2.1. PE-HD, ABS Rohre und SAN + PVC Rohre / EI 120	5
E.2.2. PP-H und PP-R Rohre / EI 120	6
E.2.3. PVC-u und PVC-C Rohre / EI 120	7

E.1. Allgemeines

E.1.1. Rohrtypen

Die hier angeführten Rohrtypen wurden entsprechend den Anforderungen der EN 1366-3 und EN 13882-3 geprüft bzw. anhand der Regeln des direkten, sowie des erweiterten Anwendungsbereiches bestimmt:

PE-HD Rohre nach EN 12201-2, EN 1519-1, EN 12666-1, DIN 8074 / 8075
ABS Rohre nach EN 1455-1
SAN + PVC Rohre nach EN 1565-1
PP-H und PP-R Rohre nach ÖNORM B 5174-1, DIN 8077 / 8078
PVC-u nach EN 1452-1, DIN 8061 / 8062, EN 1329-1, EN 1453-1
PVC-C Rohre nach EN 1566-1

E.1.2. Kombinationen mit Tragkonstruktionen

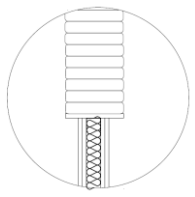
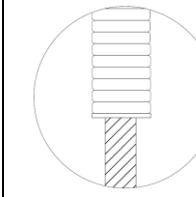
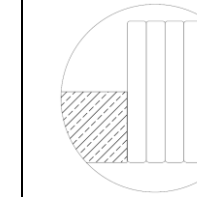
PROMASTOP®-S/L		
		
Leichte Trennwand / Massivwand ≥ 100mm		Massivdecke ≥ 150mm

E.1.3. Schottgrößen und Montageabstände

Leichtbauwände	PROMASTOP®-S/L – 1,44 m ²
Massivwände	
Massivdecken	PROMASTOP®-S/L – 1,44 m ²
PROMASTOP®-S/L	Alle Abstände ≥ 100 mm

E.1.4. Befestigung

PROMASTOP®-S/L	Wand	Gewindestangen M6 / M8
	Decke	Gewindestangen M6 / M8 + Montageband

Die Manschetten müssen an allen Laschen befestigt werden

E.1.5. Positionierung

Bei Wandanwendung ist die Brandschutzmanschette beidseitig zu positionieren, mit Ausnahme der Schachtwände Typ 1 und Typ 3.

Bei Deckenanwendung ist die Brandschutzmanschette unterseitig zu positionieren.

E.1.6. Konstruktionszeichnungen

E.1.6.1. Polsterschott Wand

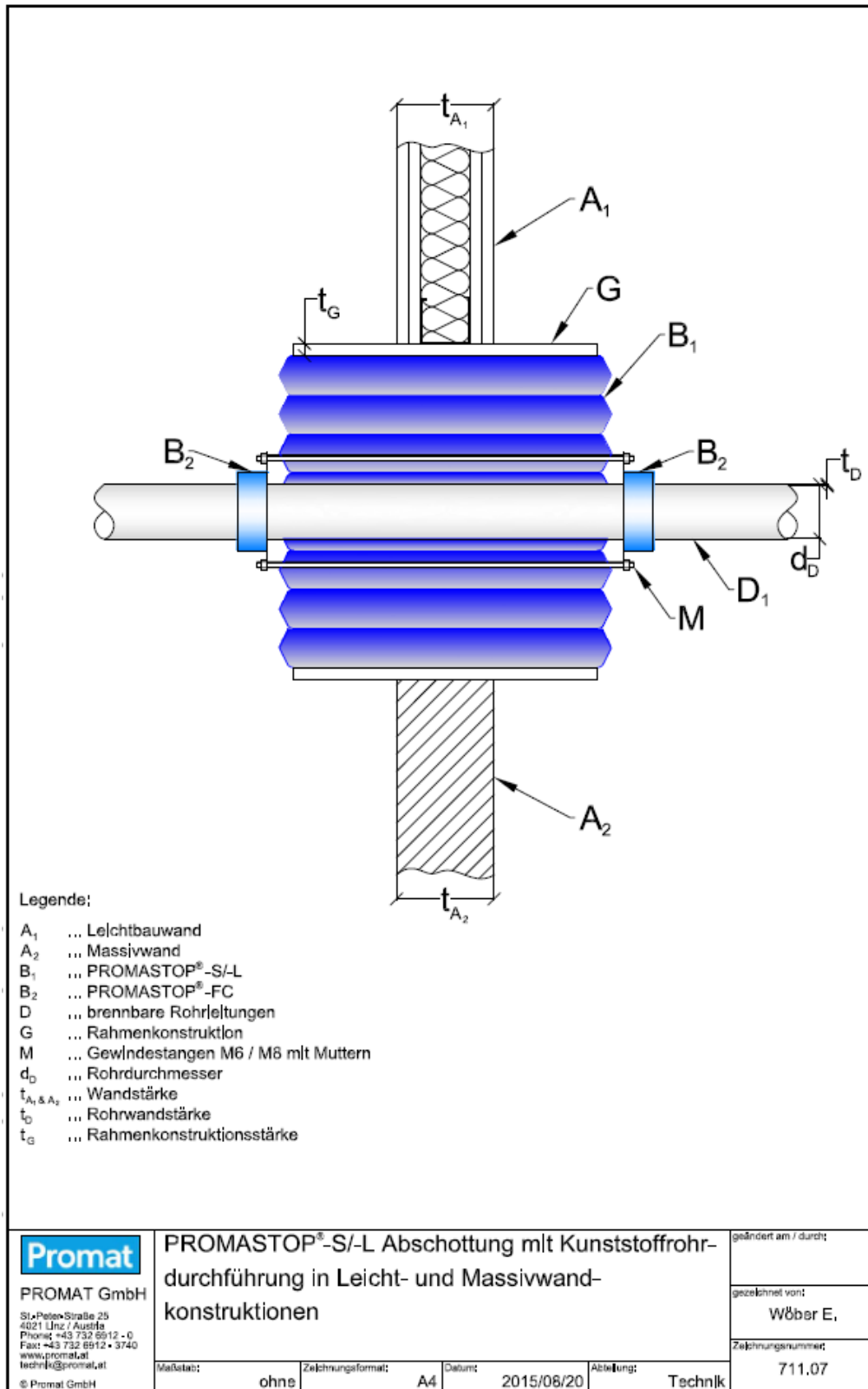

E.1.6.2. Polsterschott Decke

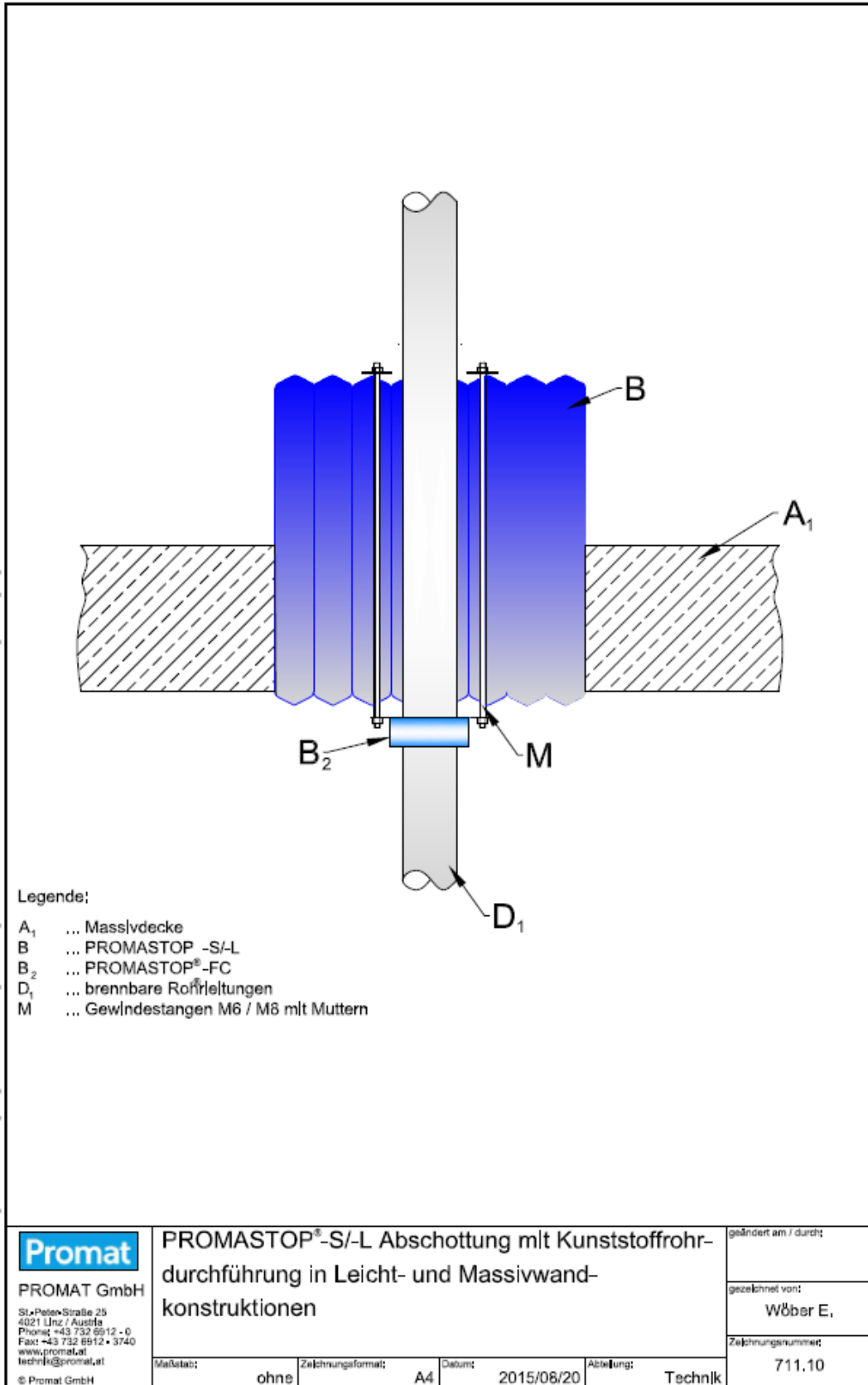



E.2. Anwendungsbereich bei 90° Rohrdurchführung

E.2.1. PE-HD, ABS Rohre und SAN + PVC Rohre / EI 120

PROMASTOP®-FC	PROMASTOP®-S/L	
	Wand	Decke
	aufgesetzt	aufgesetzt
Dicke	≥ 200 mm	
Klassifikation	EI 120 – u/u	

Anwendungsbereich PROMASTOP®-FC3/6

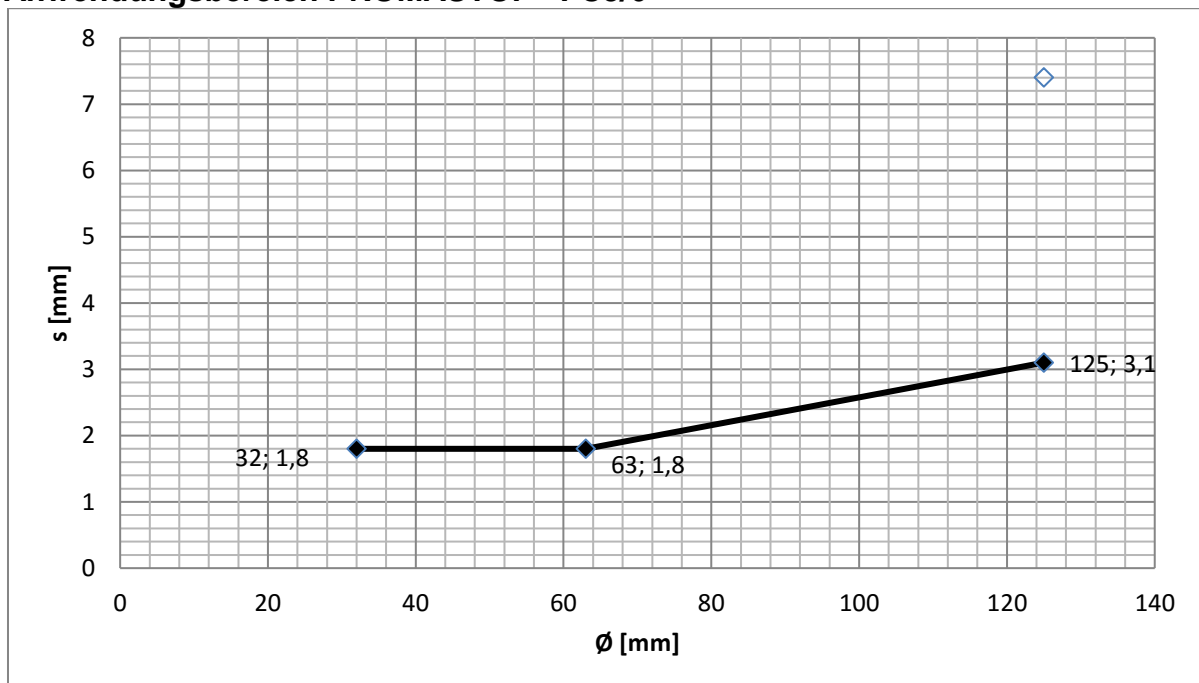



E.2.2. PP-H und PP-R Rohre / EI 120

PROMASTOP®-FC	PROMASTOP®-S/L	
	Wand	Decke
	aufgesetzt	aufgesetzt
Dicke	≥ 200 mm	
Klassifikation	EI 120 – u/u	

Anwendungsbereich PROMASTOP®-FC3/6

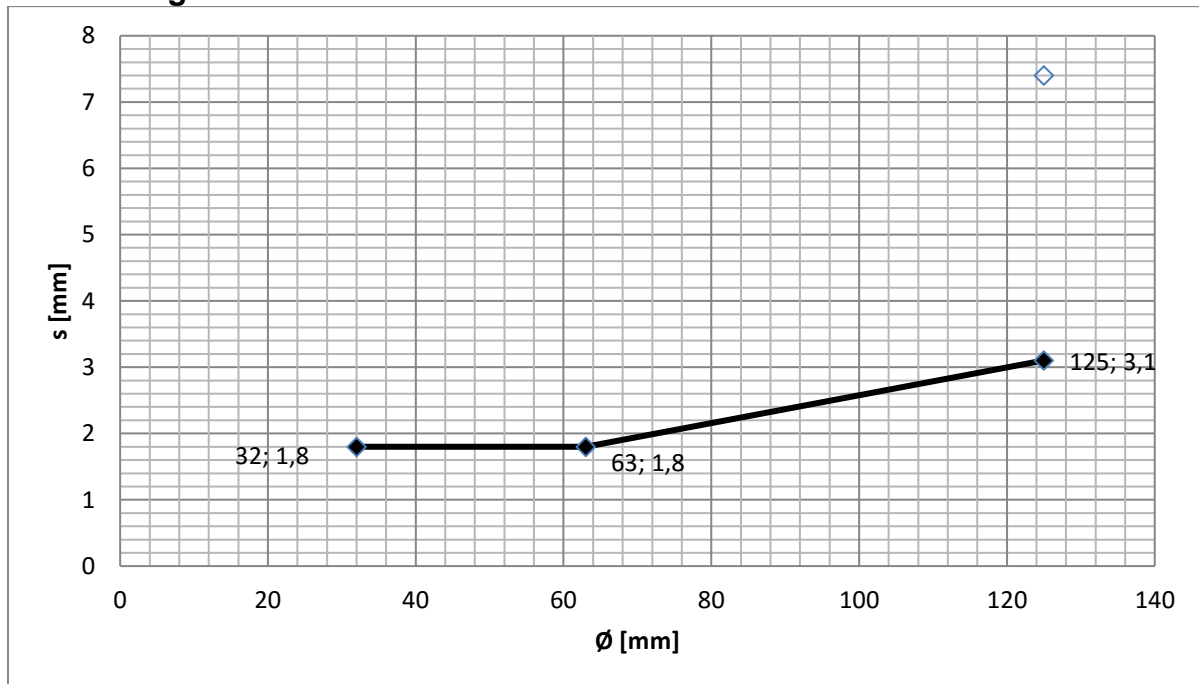



E.2.3. PVC-u und PVC-C Rohre / EI 120

PROMASTOP®-FC	PROMASTOP®-S/L	
	Wand	Decke
	aufgesetzt	aufgesetzt
Dicke	≥ 200 mm	
Klassifikation	EI 120 – u/u	

Anwendungsbereich PROMASTOP®-FC3/6

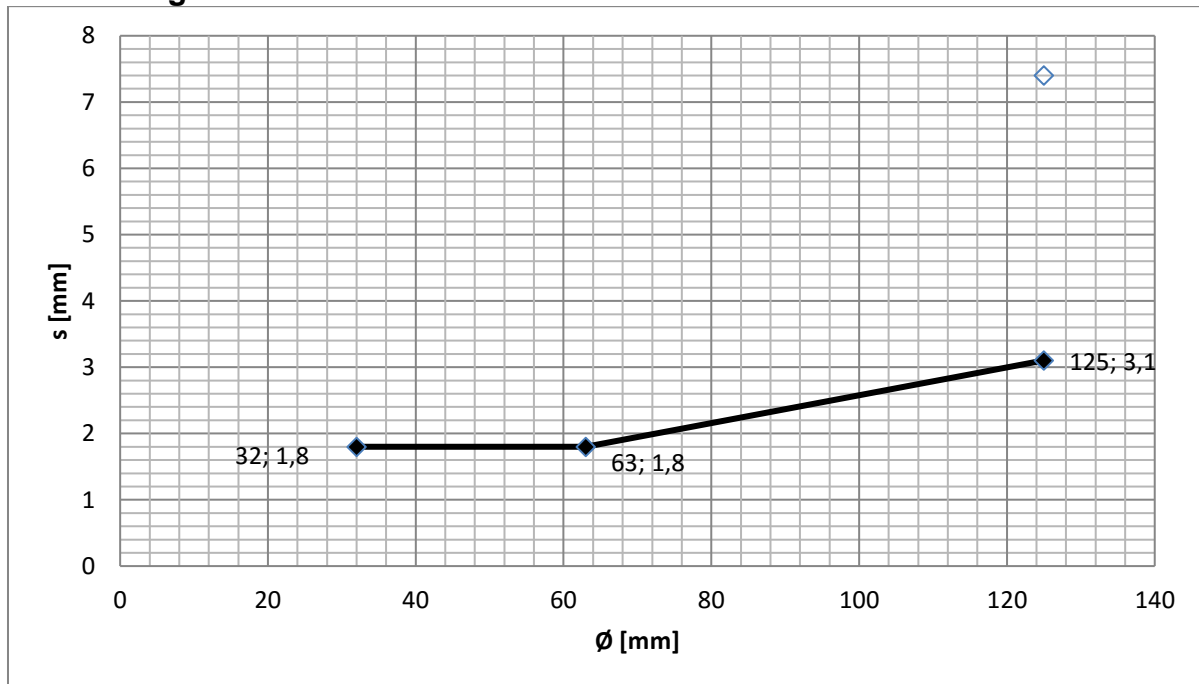



Anhang F: PROMASTOP®-FC in Brandschutzsteinabschottungen

Inhalt

F.1.	Allgemeines	2
F.1.1.	Rohrtypen	2
F.1.2.	Kombinationen mit Tragkonstruktionen	2
F.1.3.	Schottgrößen und Montageabstände	2
F.1.4.	Befestigung	3
F.1.5.	Ringspaltverschluss:	3
F.1.6.	Steckmuffen	3
F.1.7.	Positionierung	3
F.1.8.	Konstruktionszeichnungen	4
F.1.8.1	PROMASTOP®-B Wand	4
F.2.	Anwendungsbereich	5
F.2.1.	PE-HD , ABS und SAN + PVC Rohre / EI 120	5
F.2.2.	PP-H und PP-R Rohre / EI 120	6
F.2.3.	PVC-u und PVC-C Rohre / EI 120	7
F.2.4.	Poloplast POLOKAL NG / EI 120	8
F.2.5.	Poloplast POLOKAL XS / EI 120	9
F.2.6.	Poloplast POLOKAL 3S / EI 120	10
F.2.8.	Pipelife Master 3/ EI 120	11
F.2.9.	Geberit Silent dB20 / EI 120	12
F.2.10.	Geberit Silent PP / EI 120	13
F.2.11.	Rehau Raupiano plus / EI 120	15
F.2.12.	Nicoll dBlue / EI 120	16
F.2.13.	Girpi Friaphon / EI 120	17
F.2.14.	Girpi HTA-E / EI 120	18
F.2.15.	KeKelit Phonex AS / EI 120	19
F.2.16.	Wavin AS / EI 120	20
F.2.17.	Wavin SiTech+ / EI 120	21
F.2.18.	Marley Silent / EI 120	22

F.1. Allgemeines

F.1.1. Rohrtypen

Die hier angeführten Rohrtypen wurden entsprechend den Anforderungen der EN 1366-3, EN 13882-3 geprüft bzw. anhand der Regeln des direkten, sowie des erweiterten Anwendungsbereiches bestimmt:

PE-HD Rohre nach EN 12201-2, EN 1519-1, EN 12666-1, DIN 8074 / 8075	
ABS Rohre nach EN 1455-1	
SAN + PVC Rohre nach EN 1565-1	
PP-H und PP-R Rohre nach ÖNORM B 5174-1, DIN 8077 / 8078	
PVC-u nach EN 1452-1, DIN 8061 / 8062, EN 1329-1, EN 1453-1	
PVC-C Rohre nach EN 1566-1	Poloplast POLO ECO plus
Poloplast POLOKAL XS	Poloplast POLOKAL NG
Pipelife Master3	Poloplast POLOKAL 3S
Geberit Silent PP	Geberit Silent dB20
Nicoll dBlue	Rehau Raupiano plus
Girpi HTA-E	Girpi Friaphon
Wavin AS	KeKelit Phonex AS
Marley Silent	Wavin SiTech+

F.1.2. Kombinationen mit Tragkonstruktionen

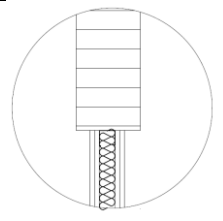
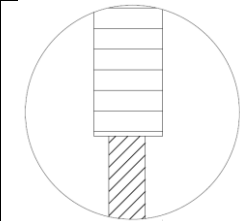
PROMASTOP®-B:	
	
Leichte Trennwand / Massivwand ≥ 100mm	

F.1.3. Schottgrößen und Montageabstände

Leichtbauwände	mit <i>PROMASTOP®-I</i> 2x50 oder <i>PROMASTOP®-CC</i> 2x50, 1x80, 1x50 Weichschott $A_{max} = 3m^2$
Massivwände	
Montageabstände	<i>PROMASTOP®-FC</i> – <i>PROMASTOP®-FC</i> : 0 mm

Alle nicht angeführten Abstände sind ≥ 100 mm.



F.1.4. Befestigung

PROMASTOP®-B	Wand	Gewindestangen M6 / M8
--------------	------	------------------------

F.1.5. Ringspaltverschluss:

PROMASTOP®-B	Beiderseitige Abdeckung mit Brandschutzacrylat PROMASEAL®-A oder PROMASEAL®-AG
--------------	---

F.1.6. Steckmuffen

Der Durchmesser der geprüften Muffe darf verringert, aber nicht erhöht werden.

F.1.7. Positionierung

Bei Wandanwendung ist die Brandschutzmanschette beidseitig zu positionieren.

F.1.8. Konstruktionszeichnungen

F.1.8.1 PROMASTOP®-B Wand

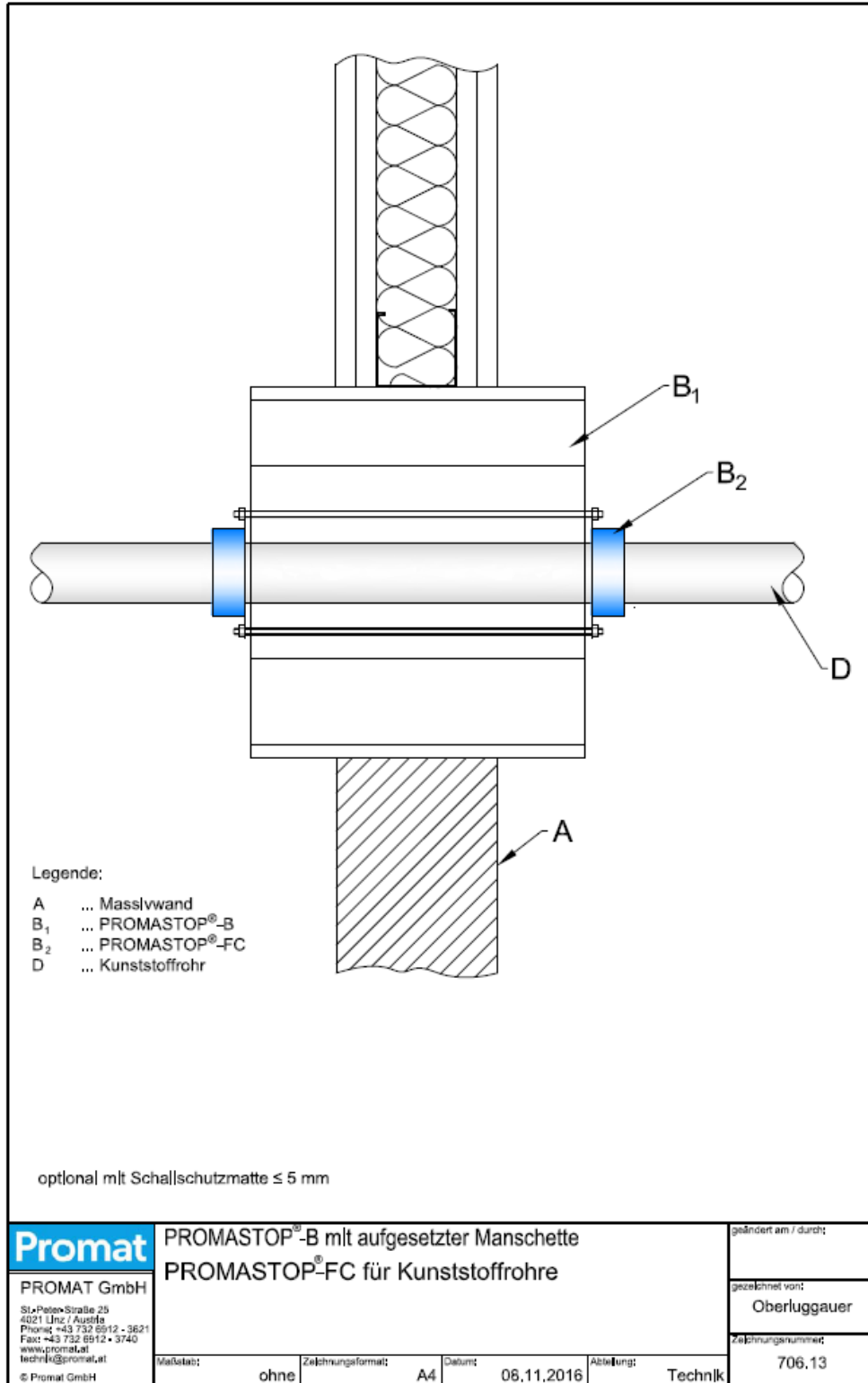

F.2. Anwendungsbereich

F.2.1. PE-HD , ABS und SAN + PVC Rohre / EI 120

PROMASTOP®-FC	PROMASTOP®-B
	WAND
	200 mm
WAND	EI 120 – u/u
DECKE	EI 120 – u/u

Anwendungsbereich PROMASTOP®-FC3

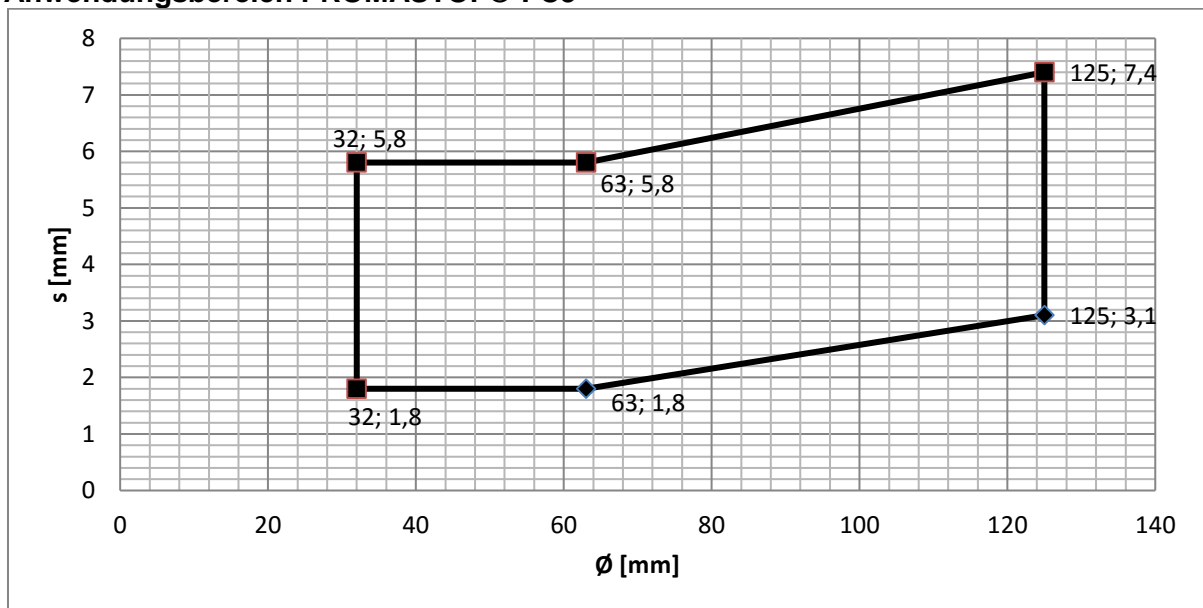

Anwendungsbereich PROMASTOP®-FC6

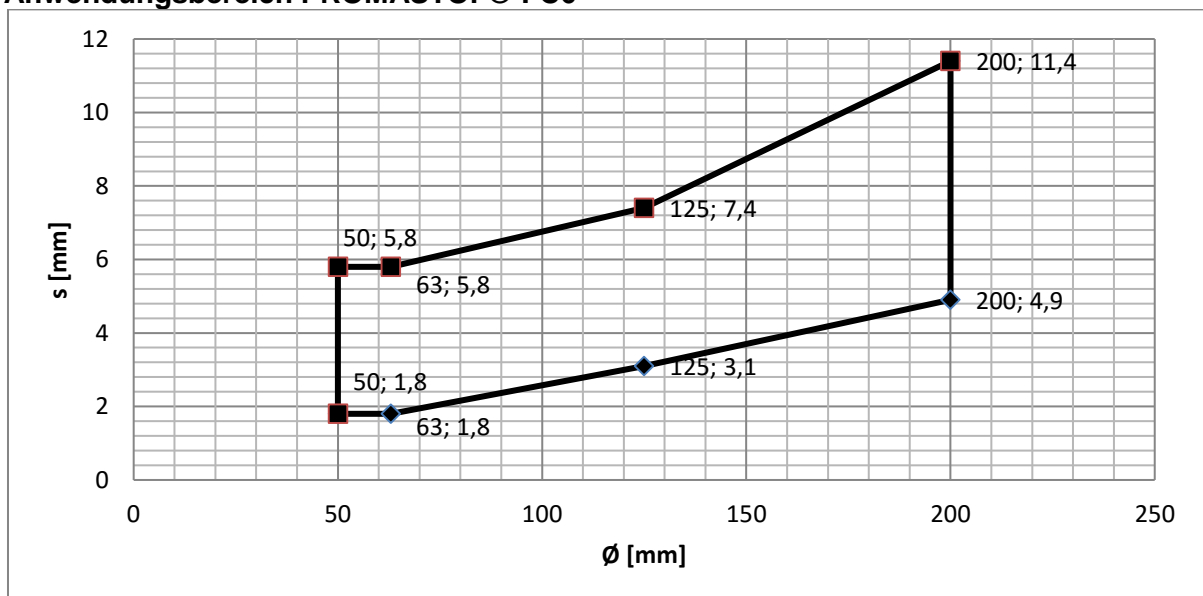

F.2.2. PP-H und PP-R Rohre / EI 120

PROMASTOP®-FC	PROMASTOP®-B
	WAND
WAND	200 mm
WAND	EI 120 – u/u
DECKE	EI 120 – u/u

Anwendungsbereich PROMASTOP®-FC3

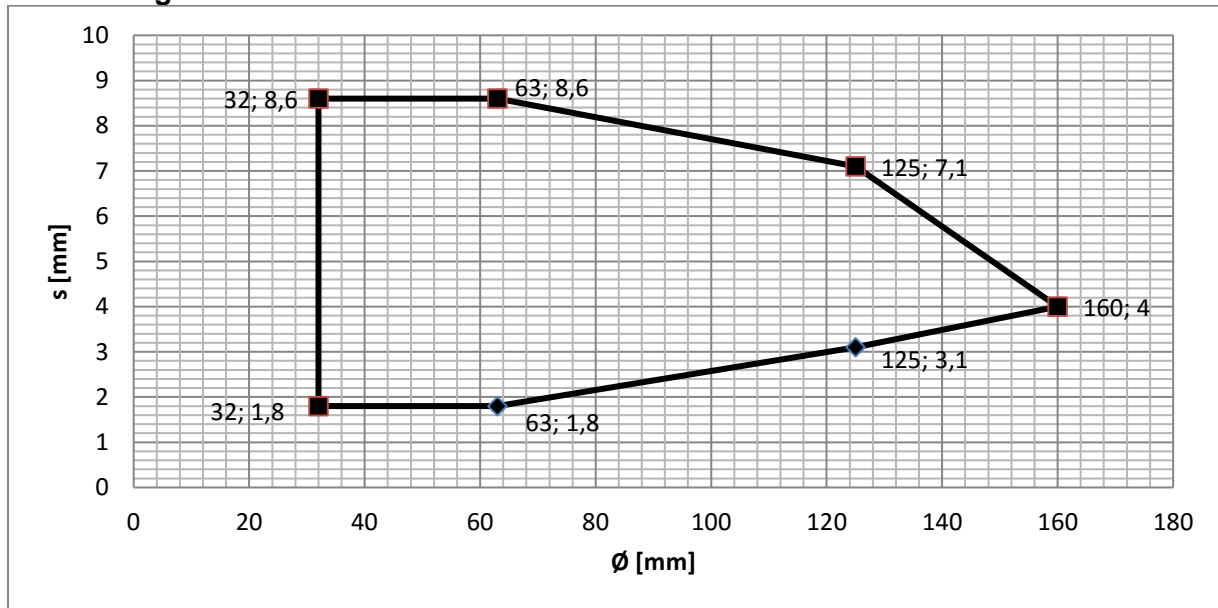

Anwendungsbereich PROMASTOP®-FC6

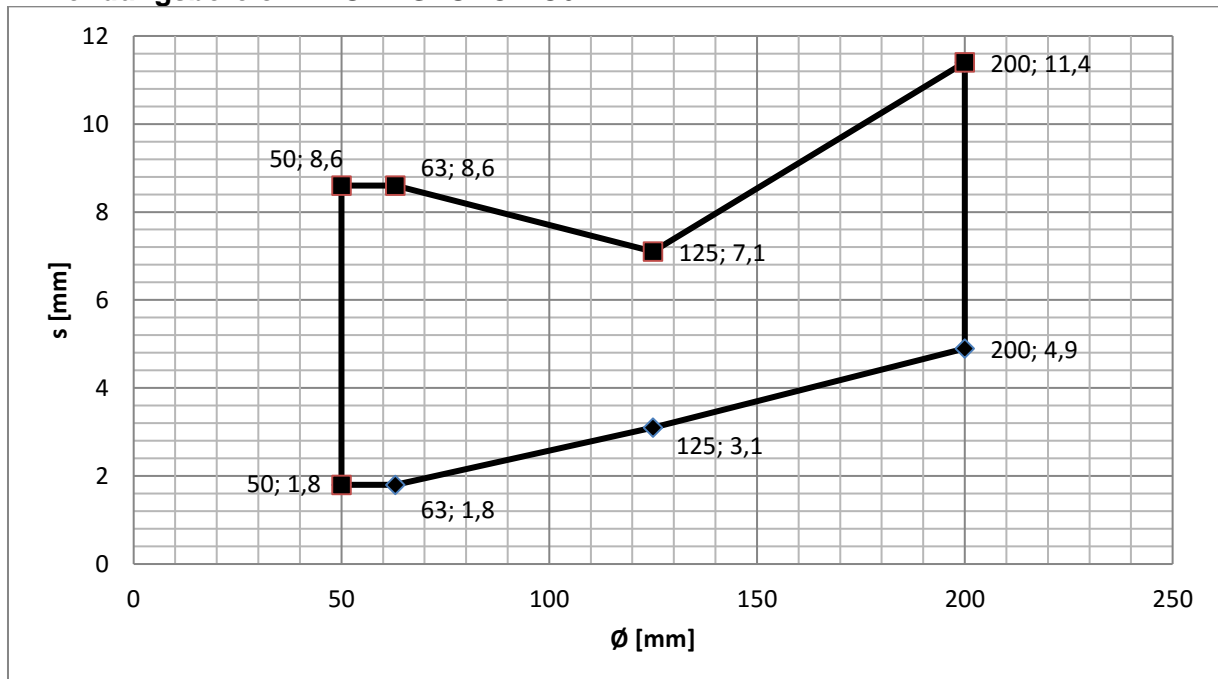

F.2.3. PVC-u und PVC-C Rohre / EI 120

PROMASTOP®-FC	PROMASTOP®-B
	WAND
WAND	200 mm
DECKE	EI 120 – u/u

Anwendungsbereich PROMASTOP®-FC3

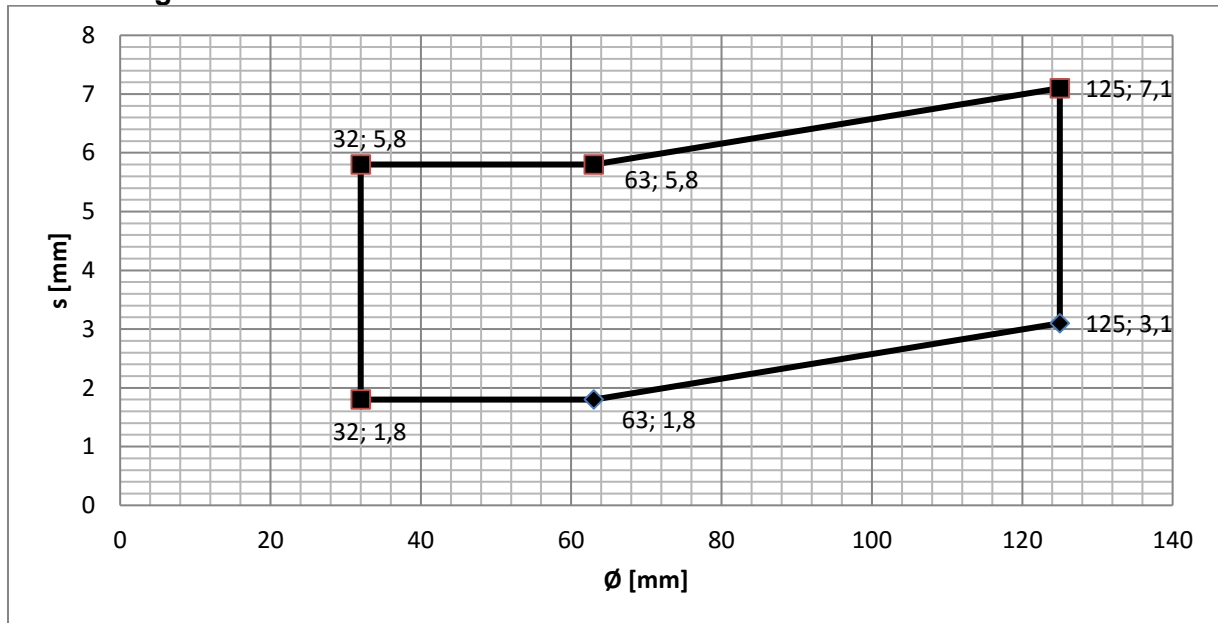

Anwendungsbereich PROMASTOP®-FC6

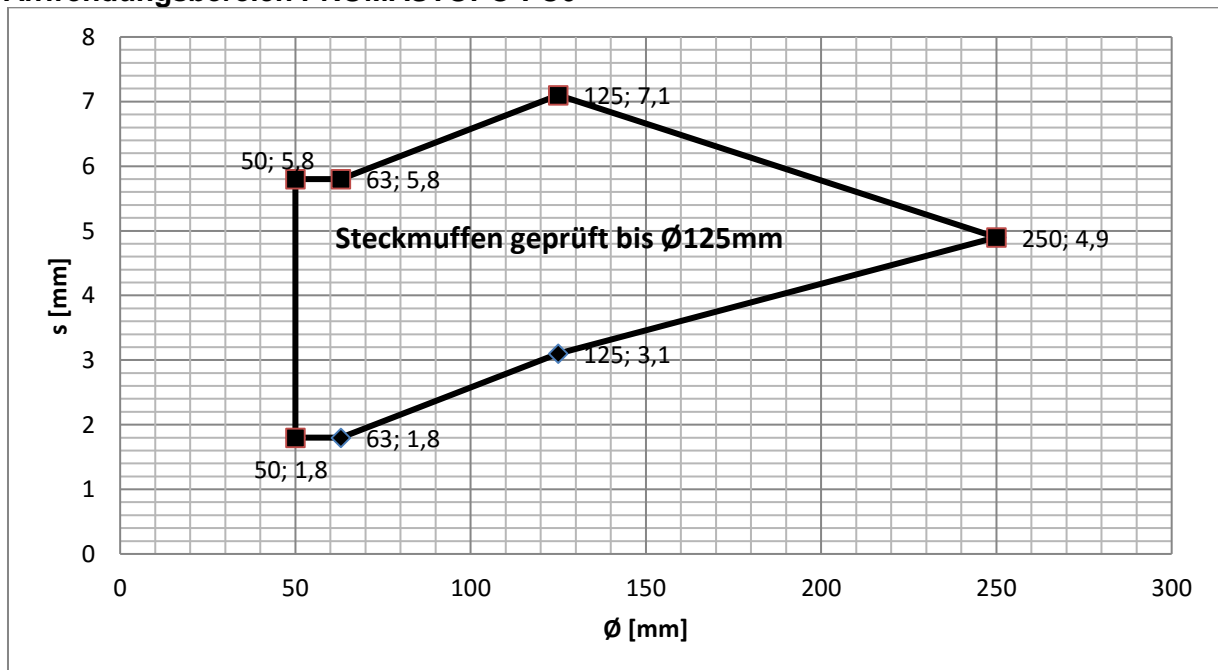

F.2.4. Poloplast POLOKAL NG / EI 120

PROMASTOP®-FC	PROMASTOP®-B
	WAND
WAND	200 mm
WAND	EI 120 – u/u
DECKE	EI 120 – u/u

Anwendungsbereich PROMASTOP®-FC3

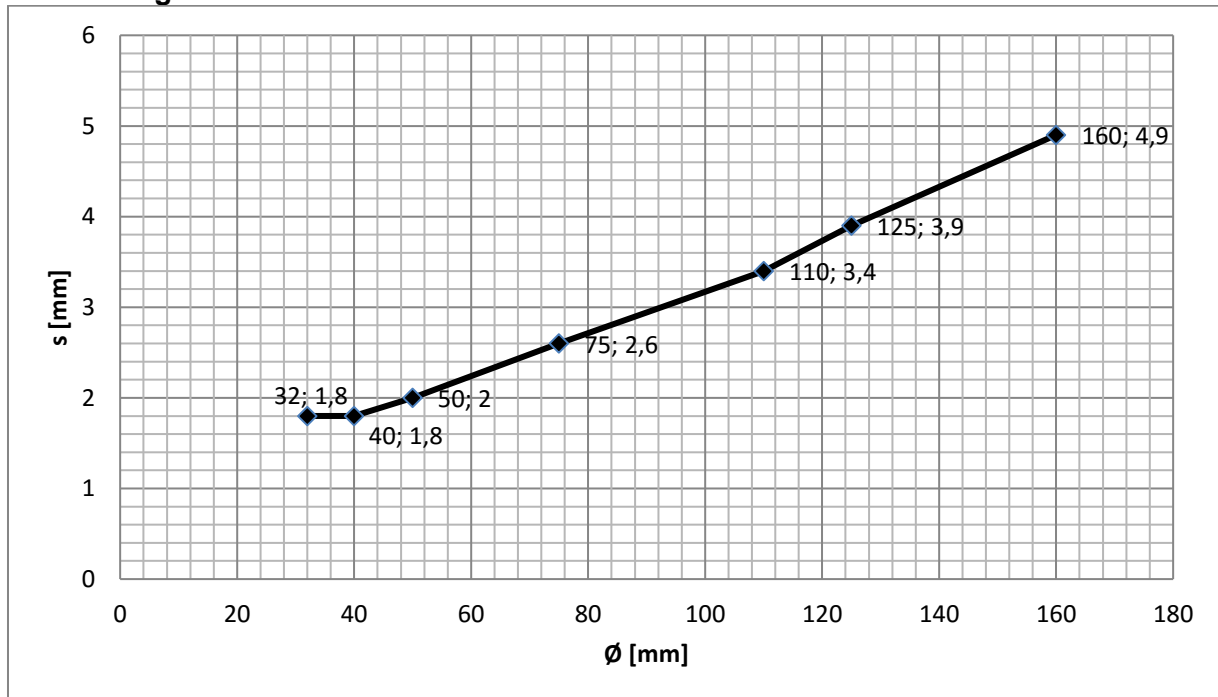

Anwendungsbereich PROMASTOP®-FC6

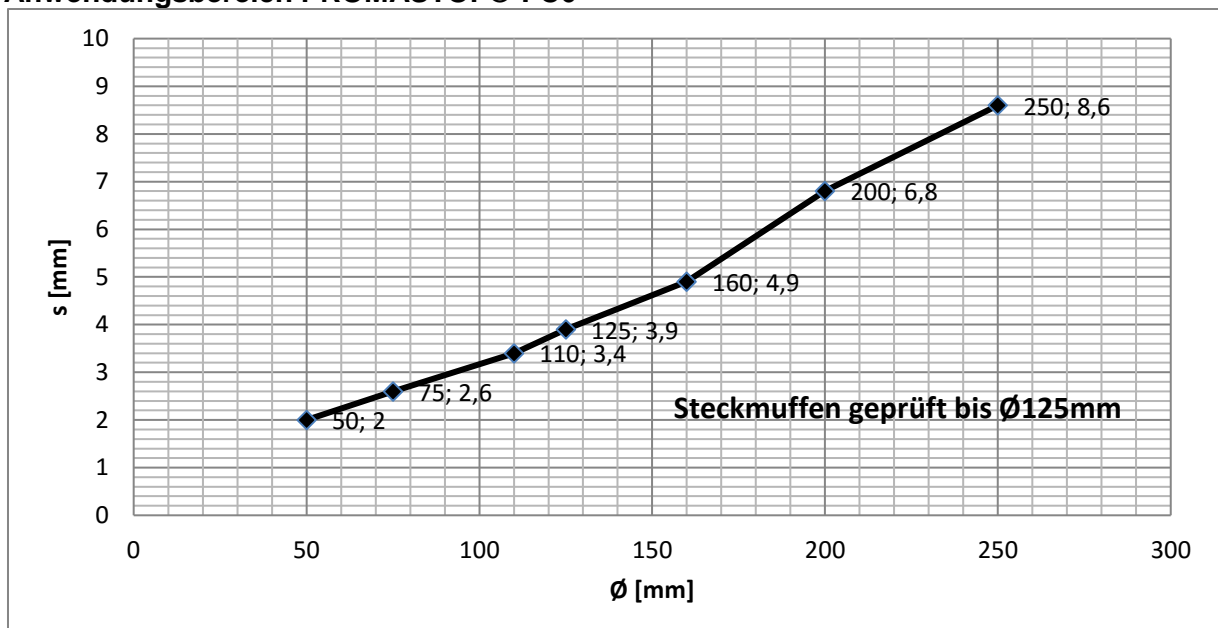

F.2.5. Poloplast POLOKAL XS / EI 120

PROMASTOP®-FC	PROMASTOP®-B
	WAND
WAND	200 mm
WAND	EI 120 – u/u
DECKE	EI 120 – u/u

Anwendungsbereich PROMASTOP®-FC3

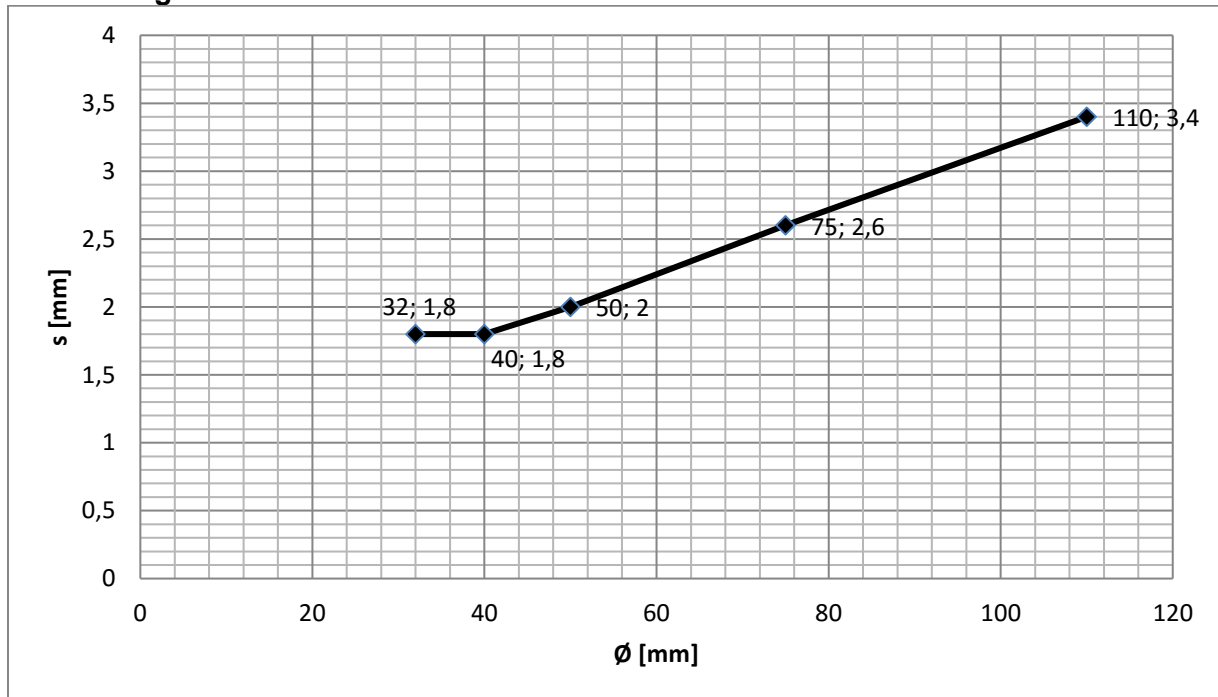

Anwendungsbereich PROMASTOP®-FC6

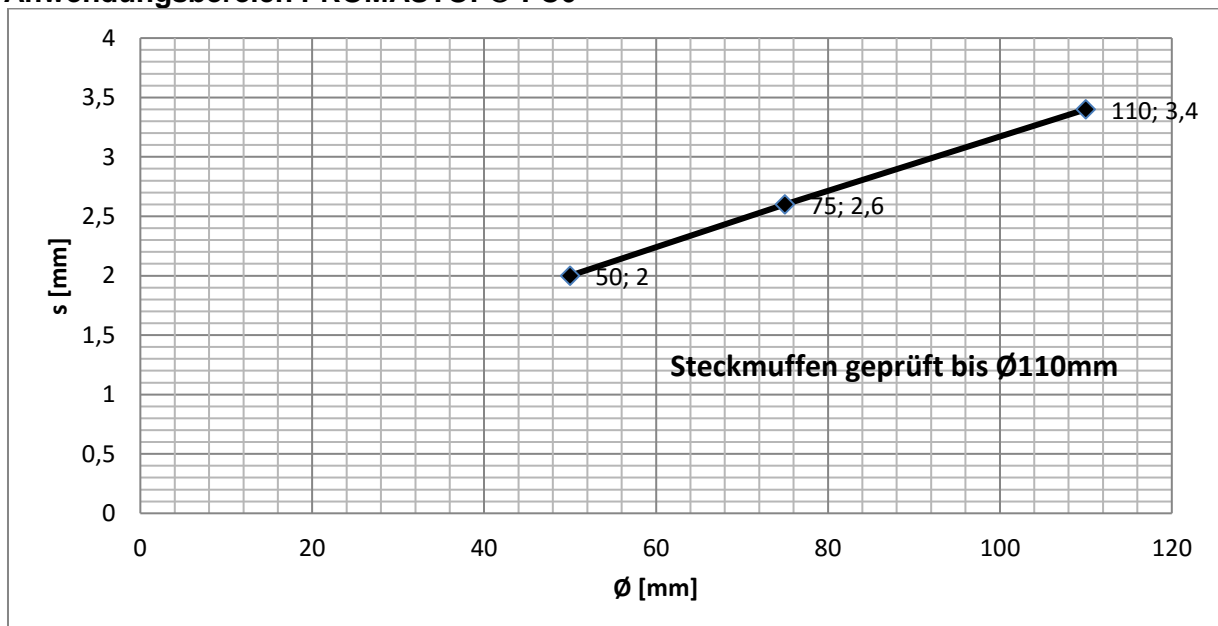



F.2.6. Poloplast POLOKAL 3S / EI 120

PROMASTOP®-FC	PROMASTOP®-B
	WAND 200 mm
WAND	EI 120 – u/u
DECKE	EI 120 – u/u

Anwendungsbereich PROMASTOP®-FC3

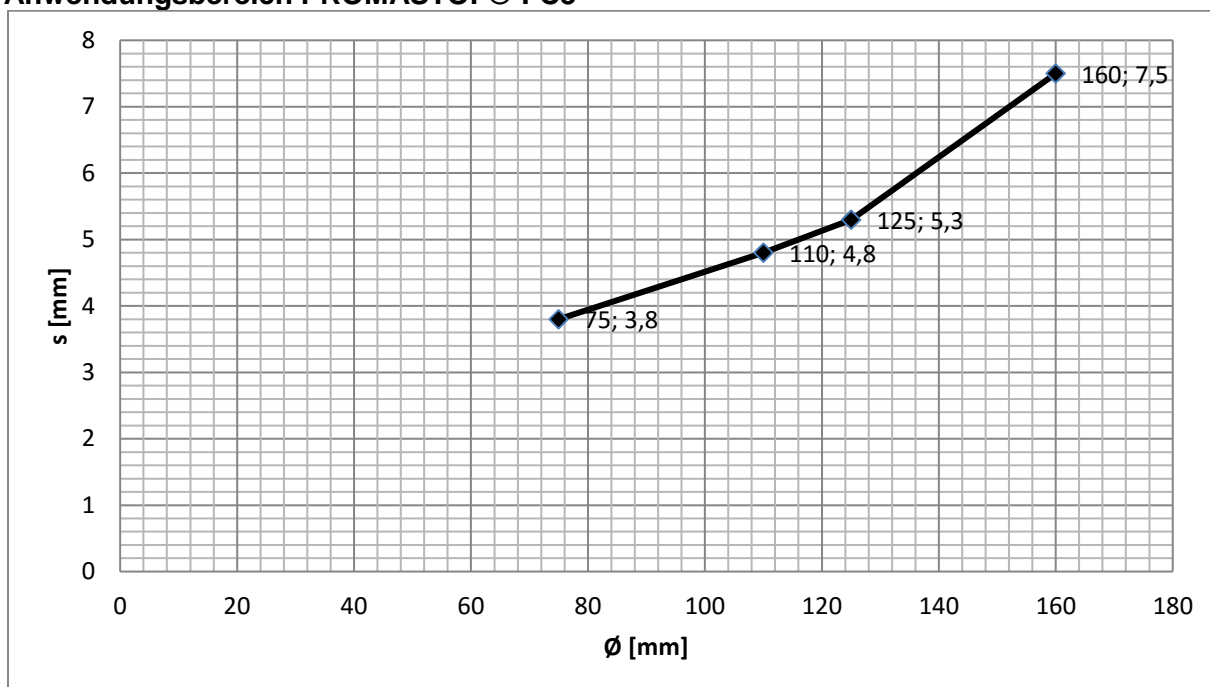

Anwendungsbereich PROMASTOP®-FC6

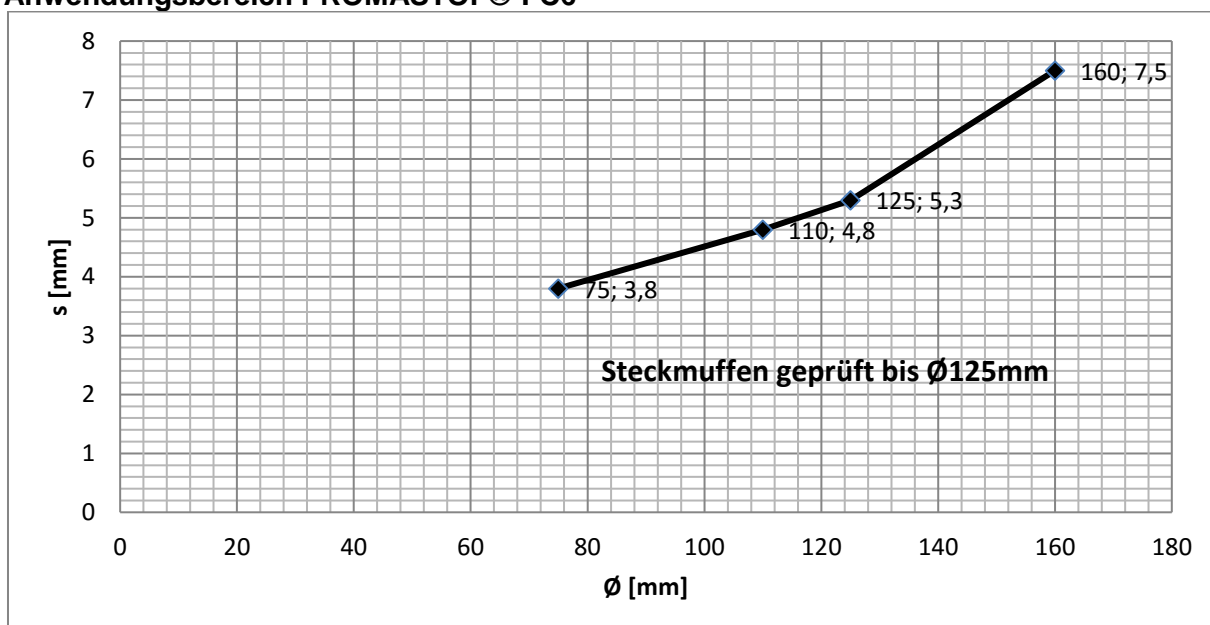

F.2.8. Pipelife Master 3/ EI 120

PROMASTOP®-FC	PROMASTOP®-B
	WAND
WAND	200 mm
DECKE	EI 120 – u/u

Anwendungsbereich PROMASTOP®-FC3

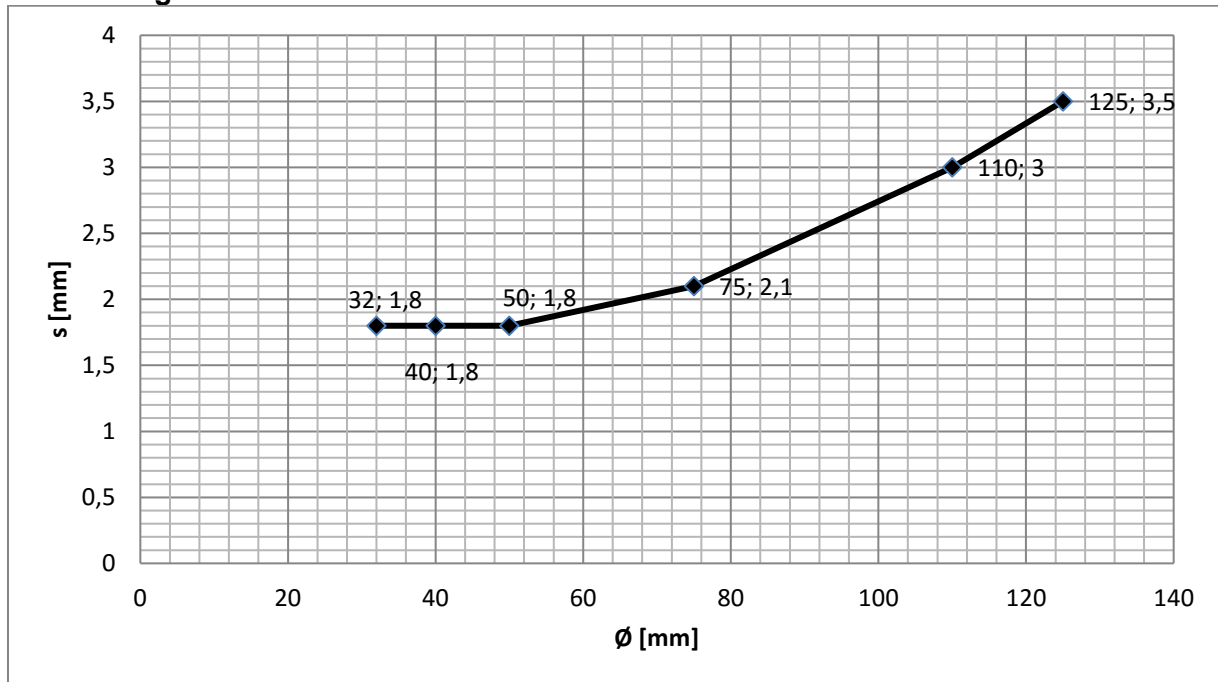

Anwendungsbereich PROMASTOP®-FC6

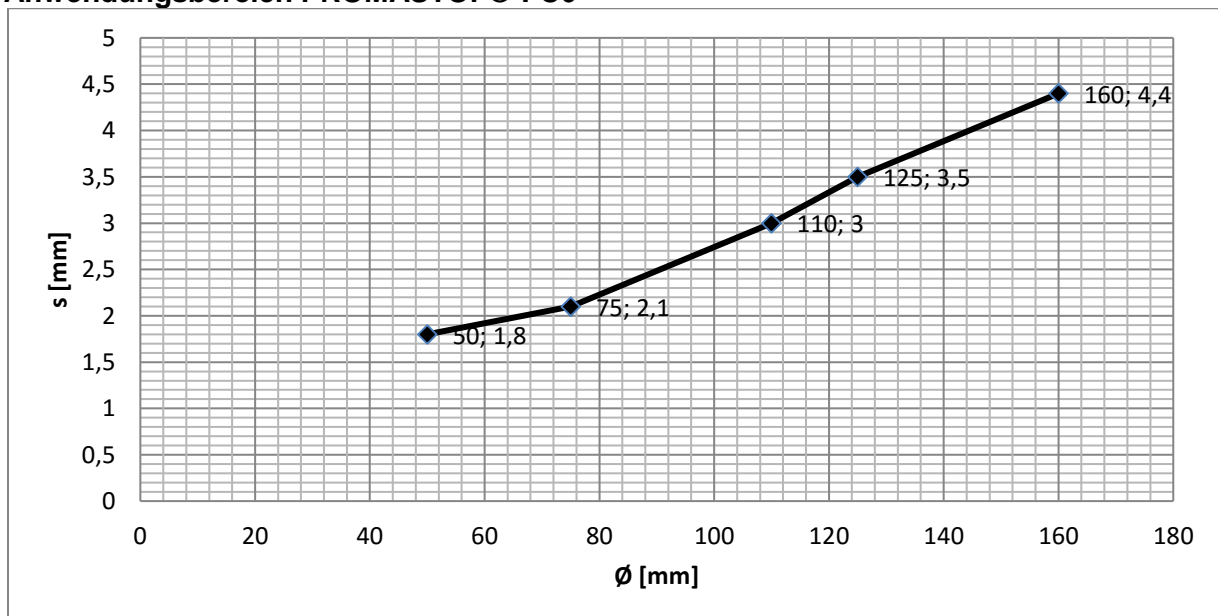



F.2.9. Geberit Silent dB20 / EI 120

PROMASTOP®-FC	PROMASTOP®-B
	WAND
WAND	200 mm
WAND	EI 120 – u/u
DECKE	EI 120 – u/u

Anwendungsbereich PROMASTOP®-FC3

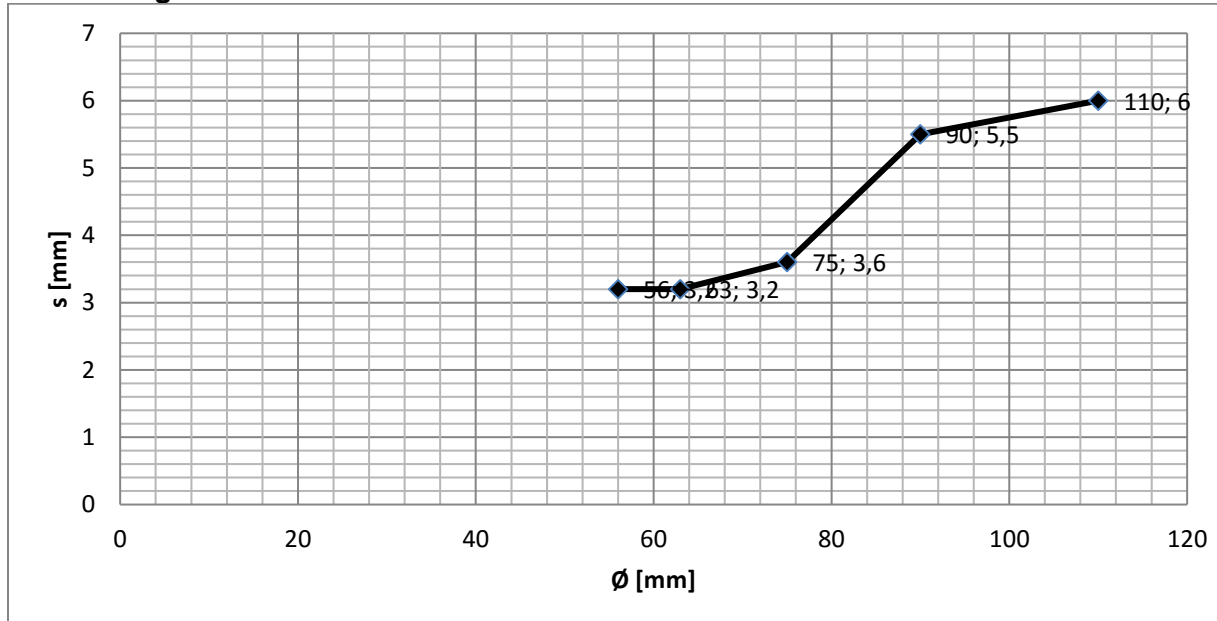

Anwendungsbereich PROMASTOP®-FC6

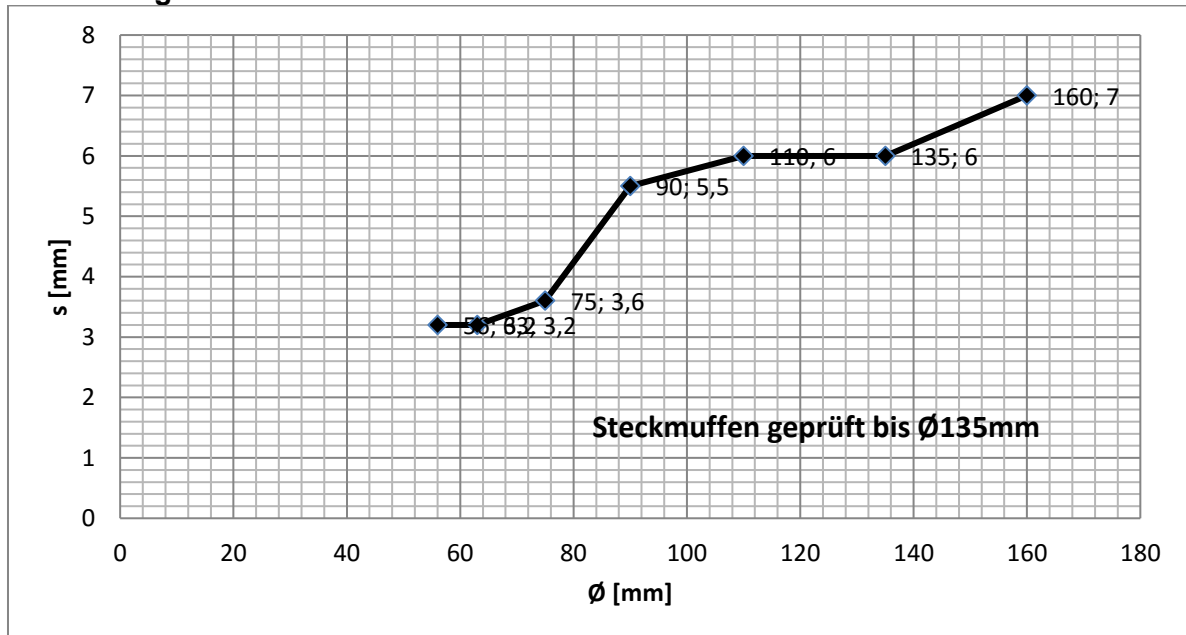

F.2.10. Geberit Silent PP / EI 120

PROMASTOP®-FC	PROMASTOP®-B
	WAND
WAND	200 mm
DECKE	EI 120 – u/u

Anwendungsbereich PROMASTOP®-FC3

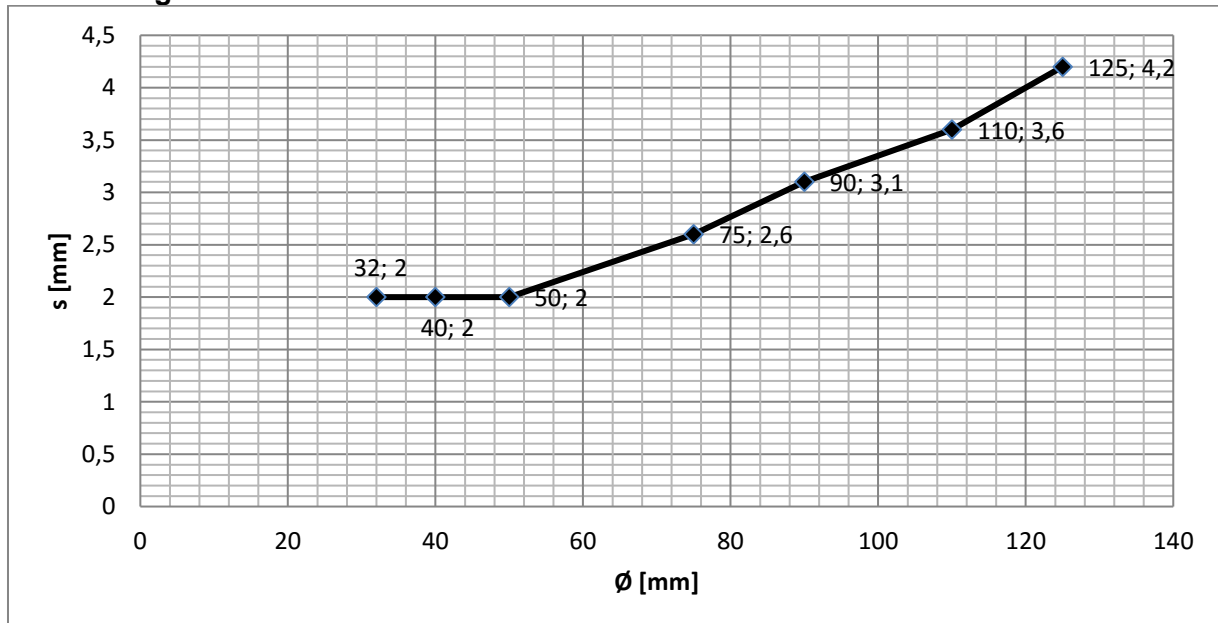

Anwendungsbereich PROMASTOP®-FC6

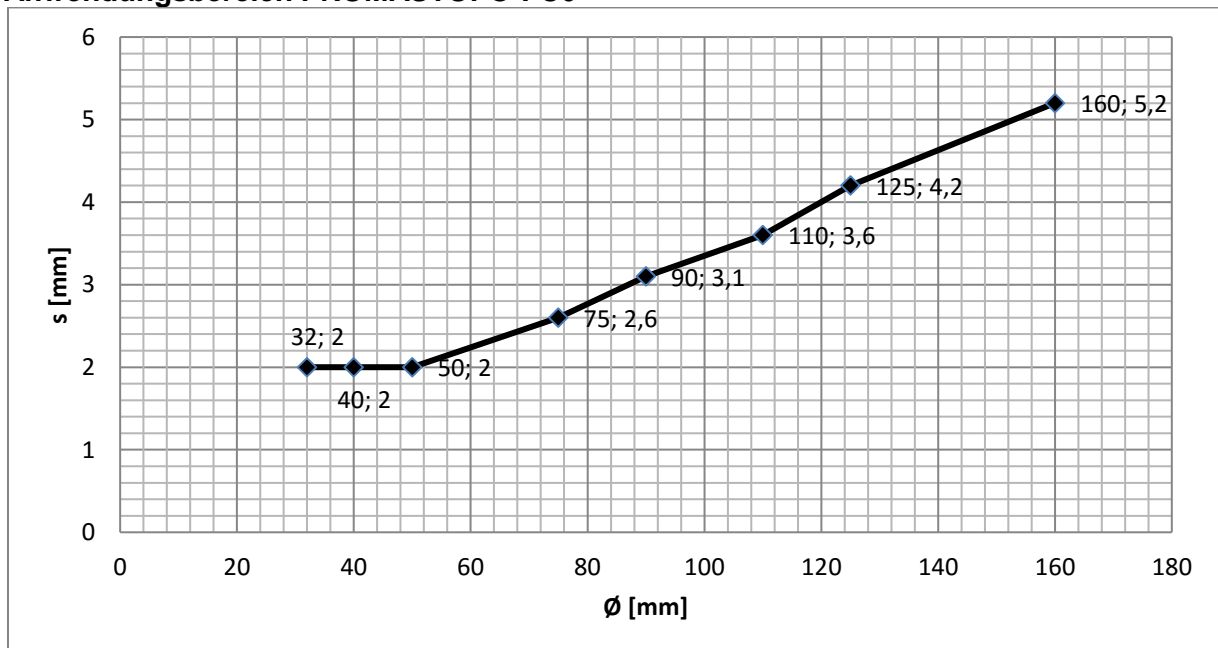



**Institut für Brandschutztechnik
und Sicherheitsforschung**



F.2.11. Rehau Raupiano plus / EI 120

PROMASTOP®-FC	PROMASTOP®-B
	WAND
WAND	200 mm
WAND	EI 120 – u/u
DECKE	EI 120 – u/u

Anwendungsbereich PROMASTOP®-FC6

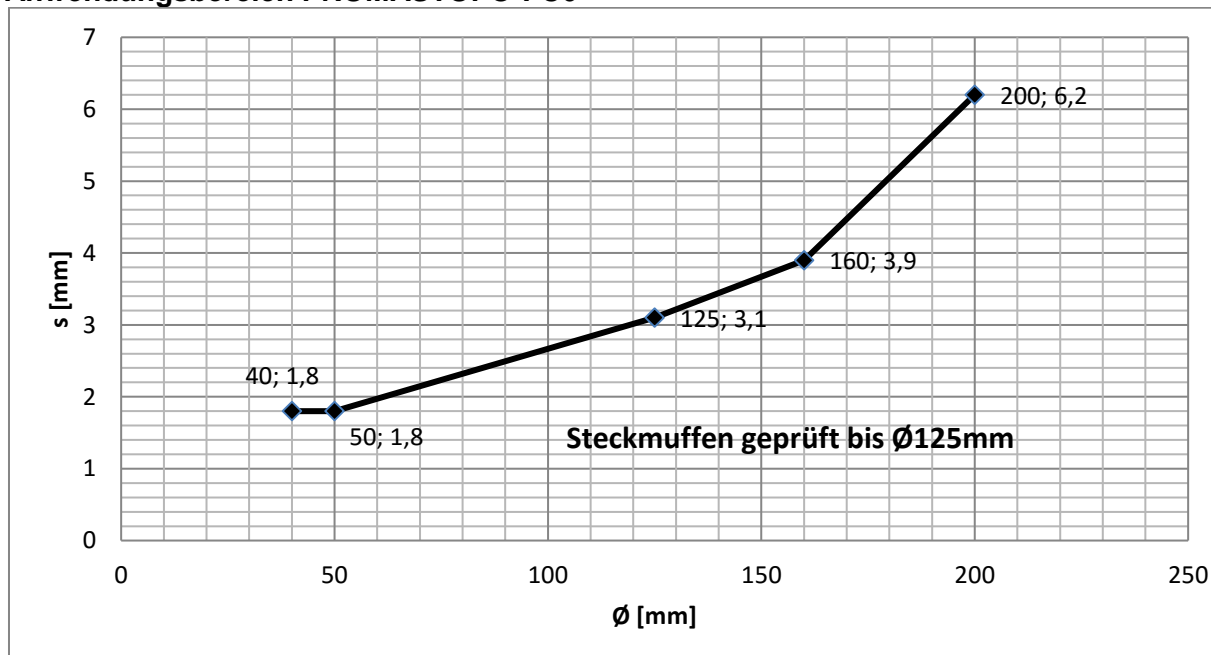



F.2.12. Nicoll dBlue / EI 120

PROMASTOP®-FC	PROMASTOP®-B
	WAND
WAND	200 mm
WAND	EI 120 – u/u
DECKE	EI 120 – u/u

Anwendungsbereich PROMASTOP®-FC3

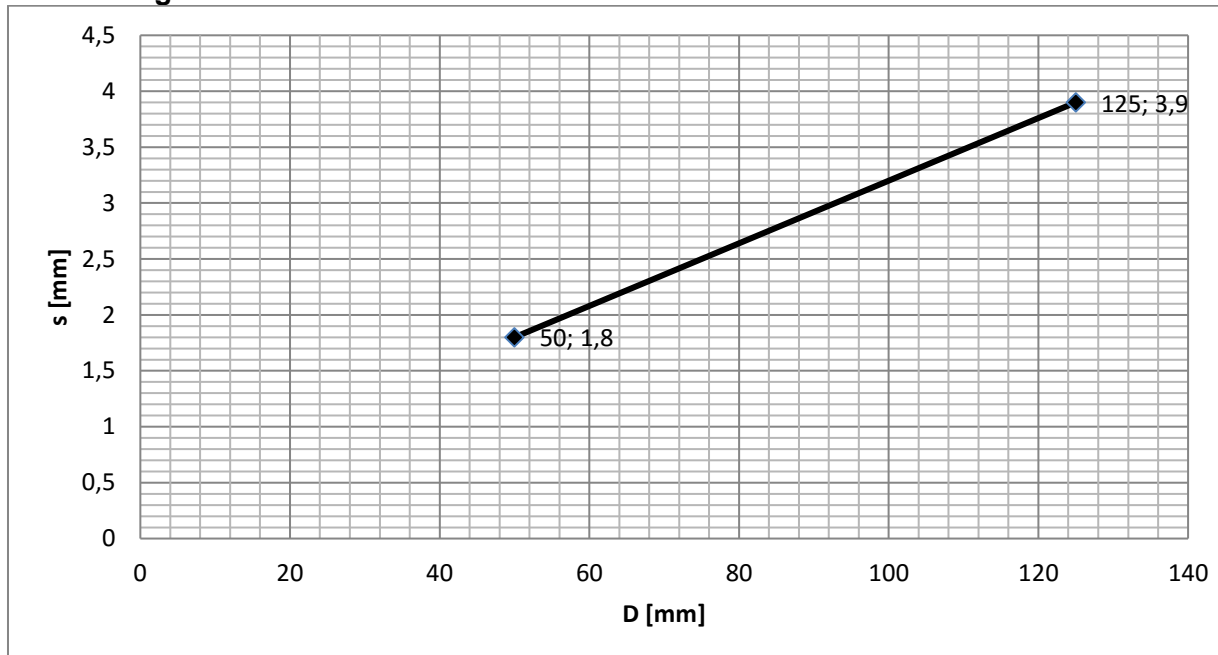



F.2.13. Girpi Friaphon / EI 120

PROMASTOP®-FC	PROMASTOP®-B
	WAND
WAND	200 mm
DECKE	EI 120 – u/u

Anwendungsbereich PROMASTOP®-FC3

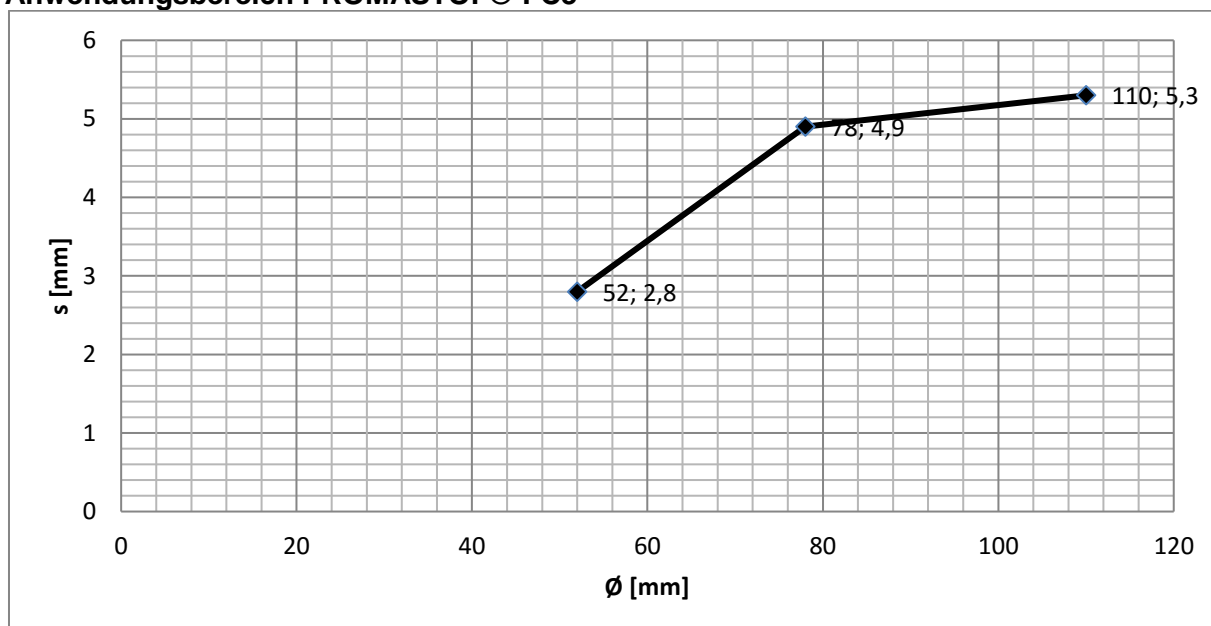

Anwendungsbereich PROMASTOP®-FC6

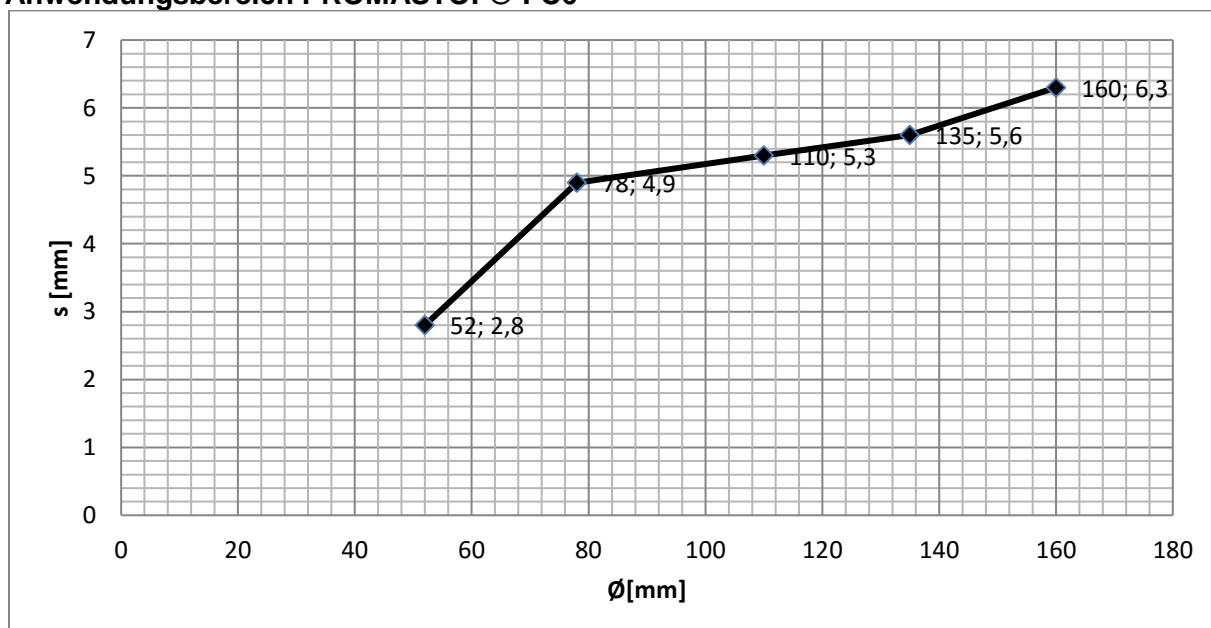



F.2.14. Girpi HTA-E / EI 120

PROMASTOP®-FC	PROMASTOP®-B
	WAND
WAND	200 mm
WAND	EI 120 – u/u
DECKE	EI 120 – u/u

Anwendungsbereich PROMASTOP®-FC6

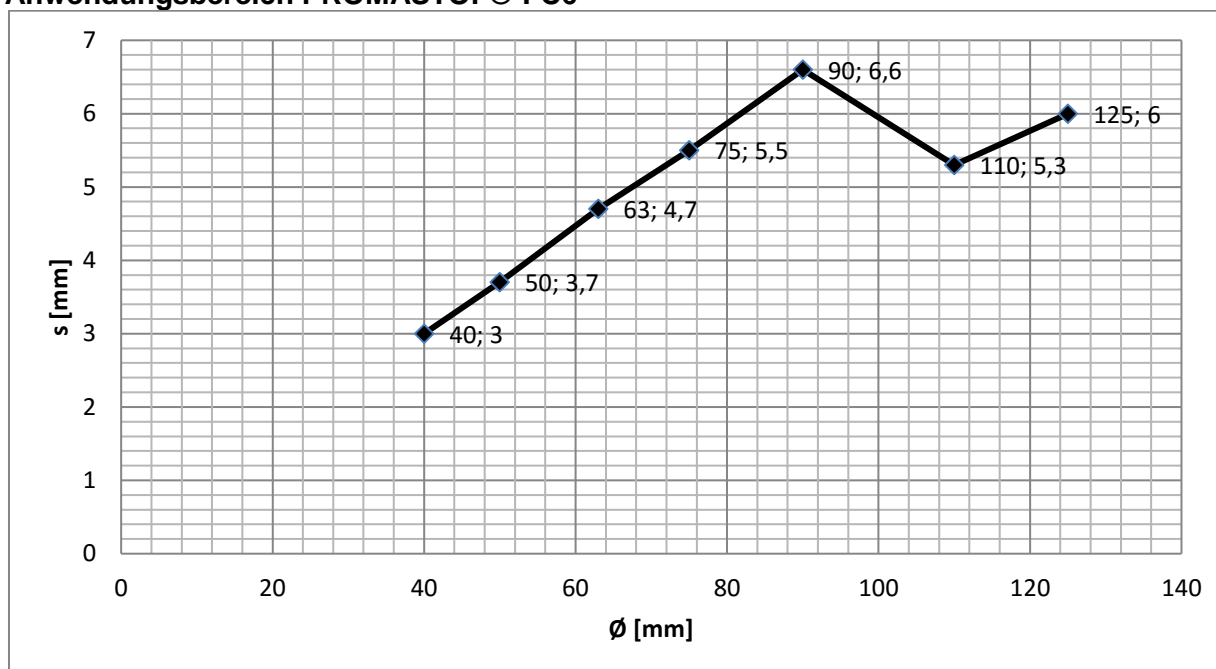



F.2.15. KeKelit Phonex AS / EI 120

PROMASTOP®-FC	PROMASTOP®-B
	WAND
WAND	200 mm
WAND	EI 120 – u/u
DECKE	EI 120 – u/u

Anwendungsbereich PROMASTOP®-FC6

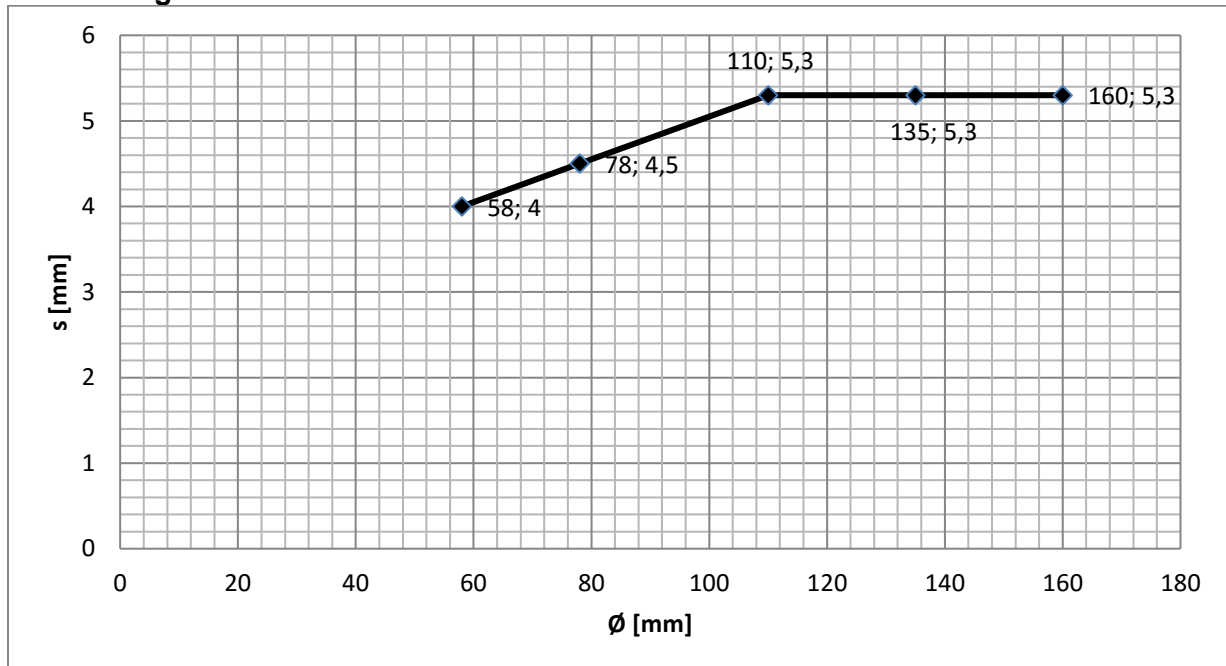



F.2.16. Wavin AS / EI 120

PROMASTOP®-FC	PROMASTOP®-B
	WAND
	200 mm
WAND	EI 120 – u/u
DECKE	EI 120 – u/u

Anwendungsbereich PROMASTOP®-FC6

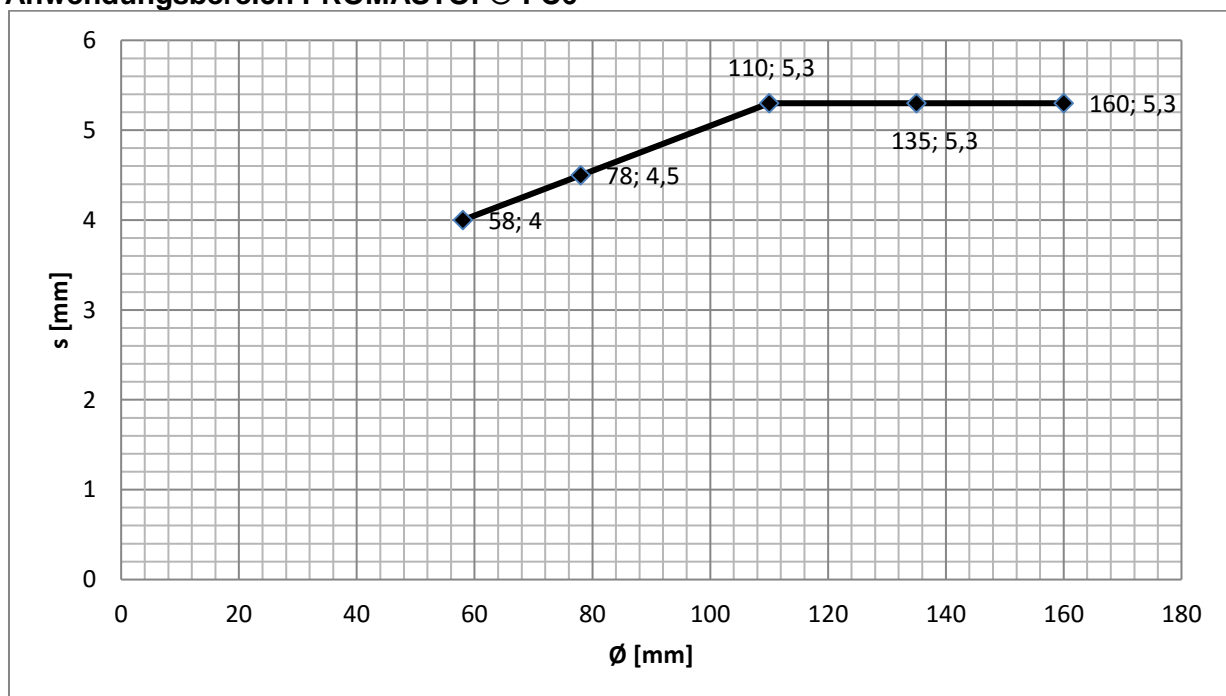



F.2.17. Wavin SiTech+ / EI 120

PROMASTOP®-FC	PROMASTOP®-B
	WAND
WAND	200 mm
WAND	EI 120 – u/u
DECKE	EI 120 – u/u

Anwendungsbereich PROMASTOP®-FC6

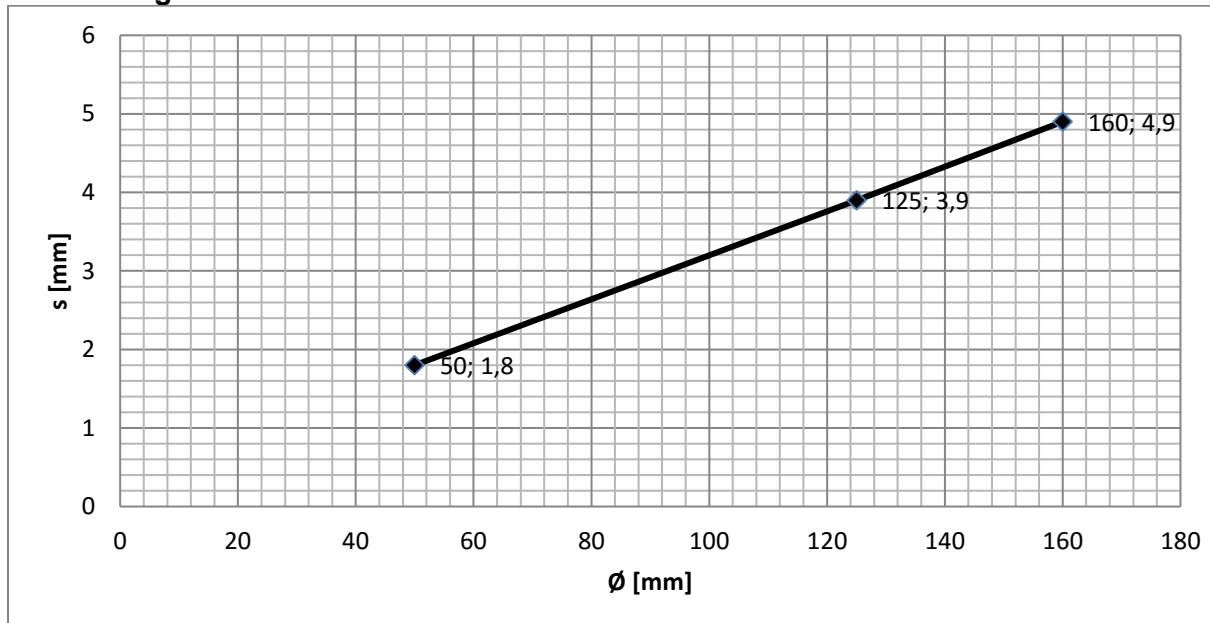



F.2.18. Marley Silent / EI 120

PROMASTOP®-FC	PROMASTOP®-B
	WAND
WAND	200 mm
WAND	EI 120 – u/u
DECKE	EI 120 – u/u

Anwendungsbereich PROMASTOP®-FC6

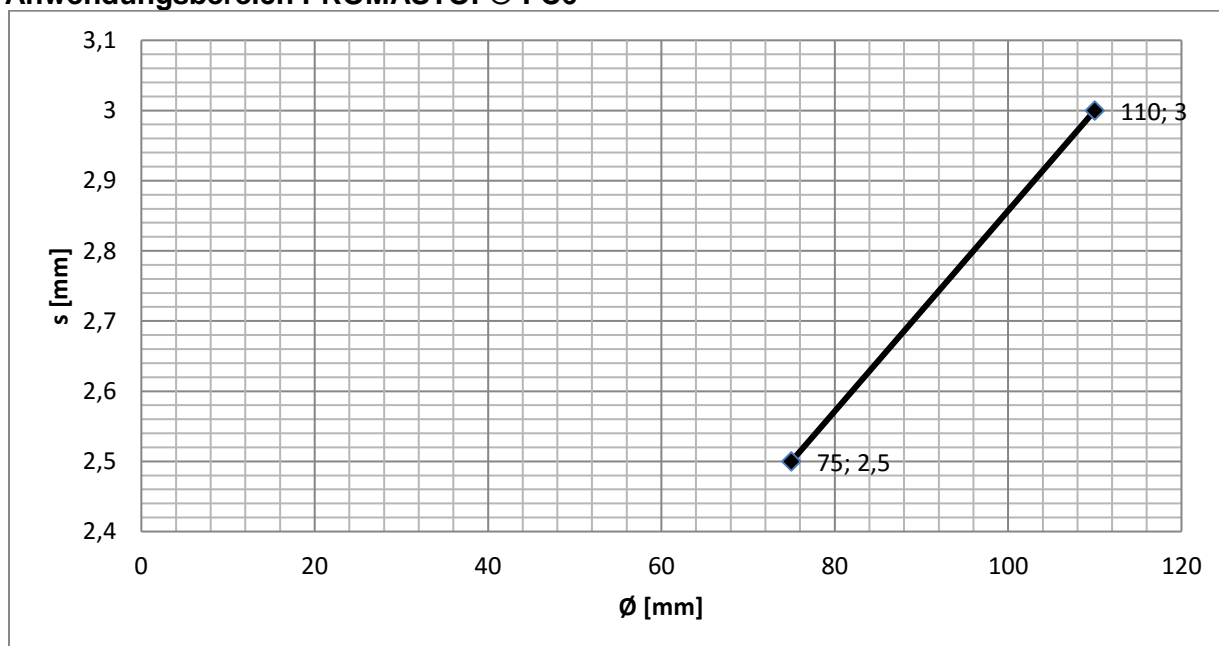

Austria
Etex Building Performance GmbH

St.-Peter-Straße 25
4021 Linz
T +43 732 69 12-0
F +43 732 69 12-37 40
E info.at@etexgroup.com
www.promat.at

SIE FINDEN UNS HIER



**KONTAKTIEREN SIE
UNSERE ANSPRECHPARTNER**

<https://www.promat.com/de-at/brandschutz/kontakt/>

